

КАРАГАНДИНСКИЙ УНИВЕРСИТЕТ КАЗПОТРЕБСОЮЗА

**Научно исследовательский институт экономических
и правовых исследований**

**30 лет независимости Казахстана: достижения и
перспективы развития науки и образования**

Международная научно-теоретическая конференция

26 ноября 2021 года

Караганды, 2021

УДК 378
ББК 74.58
Т 67

Руководители редколлегии:

Главный редактор Г.Е. Накипова – проректор по научно-исследовательской и интеграционной деятельности, д. э. н., профессор;

Зам. главного редактора Т.А. Ханов – директор НИИ экономических и правовых исследований, д. ю. н., профессор.

Члены редколлегии: д. ю. н., профессор Қ.А. Бакишев, д. ю. н., профессор А.Д. Шаймуханов, д.э.н., профессор М.Р. Сихимбаев, д.э.н., профессор Д.Р. Сихимбаева, к.т.н., доцент А.В. Баширов, к.х.н. Б.Ш. Сарсембаев, к.ю.н., доцент Б.У. Сейтхожин, к. ю. н., доцент А.Х. Феткулов, Д.О. Инербаева.

30 лет независимости Казахстана: достижения и перспективы развития науки и образования: Международная научно-теоретическая конференция, 26 ноября 2021 года. / Под общ. ред. д.э.н., проф. Г.Е. Накиповой и д. ю. н., проф. Т.А. Ханова.– Қарағанды: КЭУК, 2021. – 800 с.

ISBN 978-601-235-554-3

В сборнике опубликованы материалы, представленные на Международную научно-теоретическую конференцию на тему: «30 лет независимости Казахстана: достижения и перспективы развития науки и образования», которая состоялась 26 ноября 2021 года в онлайн формате на базе Карагандинского университета Казпотребсоюза

УДК 378
ББК 74.58

Отпечатано с авторских оригиналов

ISBN 978-601-235-554-3

© Карагандинский университет Казпотребсоюза, 2021.

© Коллектив авторов, 2021

**МОДЕРНИЗАЦИЯ ПРАВОВОЙ СИСТЕМЫ РЕСПУБЛИКИ КАЗАХСТАН:
ПРОБЛЕМЫ ТЕОРИИ И ПРАКТИКИ**

№	ФИО автора и название статьи	Стр.
1	Ашыралиева Б.С., Ищанова Г.Т. Вопросы реализации права на забастовку в Казахстане	15-19
2	Абилова Д.Т., Сыздыкова С.А. Кеден заңнамасын жетілдіру жөніндегі негізгі бағыттар»	20-24
3	Амантай А., Шайзадаев Б.А., Равильева А. Табиғат пайдаланудағы меншік қатынастарын қорғау	24-29
4	Әбдімар М.Х., Сатбаева Қ. Республикасы парламентінің заң шығару қызметін жетілдіру жолдары	29-34
5	Багжанова А.Ж. Анализ нормативно-правовых актов, по предотвращению и противодействию коррупции в органах государственной власти	34-41
6	Волчецкая Т.С. Этические проблемы современного высшего образования	41-45
7	Галяутдинова К., Сидорова Н.В. Права ребенка и бытовое насилие: взгляд волонтера	45-48
8	Ердуллаева А.Б., Сусан Р.Ж. Қазақстан Республикасының ұлттық құқықтық жүйесі дамуының негізгі үрдістері	48-51
9	Жакупова А.Г., Сыздыкова С.А. Әртүрлі көлік түрлерімен асырылатын тасымалдарды кедендік бақылаудың ерекшеліктері	52-54
10	Искалиева М.С., Васильков А., Милованова В. Международное сотрудничество в борьбе с коррупционными преступлениями	54-57
11	Кабитов А.Р., Филин В.В. Основные проблемы и условия совершенствования административной ответственности в Республике Казахстан	57-60
12	Какенова Н. Адам өлтіру қылмысының құрамы: жалпы белгілері және олардың саралау кезіндегі маңызы	61-65
13	Камен Ә., Каржасова Г.Б. Қылмыстық жауаптылықты белгілеудің әлеуметтік шартылығы	65-68
14	Кумар А.А., Момышева Ф.С. Перспективы усыновления в Казахстане: международная практика	68-71
15	Маткова Н.В. Ситуационная обусловленность поддержания гособвинения в суде с участием присяжных заседателей	72-76
16	Мусахан П.Б. Зорлау ұғымы және оның объективті белгілері	76-82
17	Нурпеисова А.К., Абдрахманов Д.С. Безопасность информации по уголовному законодательству Казахстана	82-87
18	Отарбаев Р.Ұ., Байкенжина К.А. Жауап алу және оның құрылымы туралы түсінік	87-90
19	Орынбеков А.С. Қазақстан Республикасында сыбайлас жемқорлыққа қарсы іс-қимыл: жағдайы және іске асыру мәселелері	90-93

20	Ольховская К.Ю., Весельская Н.Р. К вопросу о правовой природе непоименованных договоров	93-96
21	Пашкевич А.В., Перстенёва С.А., Сыздыкбеков Е.С. Терроризм и рабство как угрозы национальной безопасности Республики Казахстан	97-100
22	Пономарева В.П. Проблемы защиты прав потребителей товаров и услуг	100-104
23	Панькина И.Ю., Джола В.А. Отдельные проблемы технологии доказывания при расследовании экологических преступлений	104-108
24	Сайлауов Ж.Қ. Бөтеннің мүлкіне қарсы пайдакүнемдік қылмыстар	108-112
25	Сыздыкова С.А., Рахтаева И.Е. Қазақстанның игілігі үшін «Бір белдеу бір жол» жобасының зор мүмкіндіктері»	112-114
26	Сейтхожин Б.У., Мухтарбек А. Некоторые аспекты квалификации мошенничества в виде приобретения права на чужое имущество путем обмана или злоупотребления доверием	114-119
28	Сейтхожин Б.У., Мухтарбек А. Проблемы квалификации мошенничества в виде хищения чужого имущества путем злоупотребления доверием	119-122
29	Туспаева Л.М., Бекбосынова М.Б., Шошаева Л.С. Экологиялық құқықбұзушылықтар үшін жауапкершілікке тарту негіздері	122-126
30	Тулегенова А.Ш., Сыздыкова С.А. Экономикалық контрабандаға қарсы күрес	126-128
31	Феткулов А.Х., Ахметова А.К. Есірткінің заңсыз айналымы саласындағы құқық бұзушылықтар үшін әкімшілік жауапкершілік бойынша кейбір мәселелер	128-133
32	Филин В.В., Сидорова Н.В., Ан А.Н. Нарушение законодательства Республики Казахстан об обязательном социальном страховании	133-138

ПРИОРИТЕТНЫЕ НАПРАВЛЕНИЯ ИНДУСТРИАЛЬНО-ИННОВАЦИОННОГО РАЗВИТИЯ И ОБЕСПЕЧЕНИЯ ЭКОЛОГИЧЕСКОЙ БЕЗОПАСНОСТИ РЕГИОНА

№	ФИО автора и название статьи	Стр.
1	Букенова А.А., Ибраева А.Р. Реализация ГЧП в инновационной сфере Казахстана	139-145
2	Букенова А.А. Оценка результатов инновационной деятельности в Республике Казахстан и странах ОЭСР	145-151
3	Байгабулова К.К., Мурат Л.Т. Совершенствование системы профессиональной компетентности персонала в сфере безопасности и охраны здоровья персонала на примере АО НК «Казмунайгаз»	151-157
4	Баканова В.В., Елеусинова Г.М. Использование биогазовой энергетики в Казахстане	157-160
5	Ердаулат А.М., Ткаченко Е.А.	

	Основные направления индустриально-инновационного развития и обеспечения экологической безопасности Казахстана	160-164
6	Карцева П.В., Зезюкова Д.А., Дорофеева Н.В. Инновации в строительстве	164-168
7	Келгенова Е.Д., Калиева Г.К. Транснациональный проект «Северный поток» как геополитический инструмент	168-171
8	Кайраткызы Д., Легостаева А.А. Гуру менеджмента качества: концепции, технологии, методы	171-176
9	Кулов О.А., Ахметов А.С., Тебаев Ж.Ж. Современное состояние и перспективы развития лечебно-оздоровительного комплекса в Республике Казахстан	176-180
10	Кириченко М.А., Шеметова Е.Г. Требования охраны труда при очистке сточных вод производства и первичной переработки сельскохозяйственной продукции	180-185
11	Лихтанская О.И., Бакаева В.В. Проблема экологической ситуации в городах как составная часть реализации государственной политики в социальной сфере	185-188
12	Мұратова А., Сатбаева Қ. Қазақстандағы ауаның ластану проблемалары	188-193
13	Мусрепов З.М., Сатбаева Қ. Табиғатқа қарсы адамзат әркетінің оң және теріс әсері	193-198
14	Нұрлан Н.Ф., Мәуленқызы С. Қазақстан Республикасындағы нашар экологиялық жағдайдың халық денсаулығына әсері	198-202
15	Никитин К.В., Тебаев Ж.Ж. Казахстан и инновационное развитие в современном мире: понятие, перспективы	202-204
16	Роголина А.И., Ефремова У.Н., Шеметова Е.Г. Мальгин Е.Л. К вопросу о требованиях охраны труда к организации рабочих мест на предприятиях переработки продукции растениеводства	205-209
17	Сатбаева Қ. Табиғатты сақтаудың конституциялық негіздері және оны қорғауды қамтамасыз ету мәселелері	209-214
18	Сусан Р.Ж. Қарағанды облысының экологиялық өзекті мәселелері және оларды шешу жолдары	214-218
19	Сулимова Р.С., Легостаева А.А. Полезная модель EFQM: содержание и особенности	218-223
20	Шамшаева К.Г., Легостаева А.А. Общность и различия систем «ноль дефектов» и «точно вовремя	223-225
21	Шакирова А.Б. Табиғи рекреациялық ресурстар табиғат пайдалану құқығының объектілері ретінде	225-228
22	Усманова Э.Б., Куанышбаев М.Т. Автокөлік шиналарының қоршаған ортаға әсері және қысқы маусымдық шиналардың қалалық ортаның ластануындағы орны	228-231

ОСВОЕНИЕ ИСТОРИКО-КУЛЬТУРНОГО НАСЛЕДИЯ КАК ДУХОВНАЯ ОСНОВА
ОБЩЕСТВЕННОГО СОГЛАСИЯ И ОБЩЕНАЦИОНАЛЬНОГО ЕДИНСТВА

№	ФИО автора и название статей	стр.
1	Аушекен А.Е., Исабекова А.С. Бейсаналық деструктивті факторлардың саясаттағы маңызы	232-236
2	Абдрахманов М.Т., Акашев К., Адамкулов Е.М. Теоретические основы и закономерности рисования	236-245
3	Адамкулов Н.М., Кульжабаев Е.У., Сулейменова А.К. Закономерности кругозора рисования на уроках художественного труда	245-249
4	Адамбекова А., Нуркеева Б.А. Топонимия Шетского района Карагандинской области»	250-253
5	Акшабаева Л.М., Баербекбаева Ә.Е. Қасым Аманжоловтың әдеби мұрасы	253-257
6	Алибекова Ж.С., Сыздыкова Д.М. Қазақстан Республикасындағы этникалық туризмнің жай-күйі мен даму перспективалары	257-261
7	Баймагамбетов Ю.Т., Альбазаров К.К., Акшулаков Б.К. Влияние социально-педагогических факторов на развитие физической культуры и спорта в Казахстане за годы 30 летней независимости	261-263
8	Зарипова А.А., Омаргалиев Т.М. Развитие функциональной грамотности учащихся на уроках истории казахстанана примере использования краеведческого материала	263-266
9	Жанбырбаев Б.С. Клуб «Жас сарбаз» как фактор формирования казахстанского патриотизма у школьников в современных условиях	266-269
10	Жумагалиев Т.Ж. Патриотическое воспитание и здоровье человека	269-271
11	Жангабулова З.К. Акатаева Ш.Б. Ұлытау жер-су атауларының мағыналық топтары	271-276
12	Кошанова А.Т., Ердаулат А.М. Освоение историко-культурного наследия как духовная основа общественного согласия и общенационального единства	277-278
13	Көшербаева І.Ж., Тутинова Н.Е. Рухани келісім – тұрақтылықтың белгісі	278-282
14	Мусаева.М.М., Шохина А.М. Тәуелсіздік- тұғырым	282-286
15	Оспанов Б.Е., Мырзаханов М.С., Ахметов Б.Б. Основы и методы изготовления инструмента асаяк при встряхивании	286-292
16	Оразгалиева Г.Ш. Переход на латинскую графику и культурный код нации	292-296
17	Орынбай Г.Т., Толькбаева Ж.С. Освоение историко-культурного наследия как духовная основа общественного согласия и общенационального единства	296-299
18	Полат Сапи, Тутинова Н.Е. Қазақстандағы дін мен мемлекеттің арақатынасы	299-301
19	Топашов М.А., Бажикеев К.К. Ақын-жыраулар өлең-толғауларындағы «мәңгілік ел» идеясы	301-305
20	Турсунов Ф.А. К вопросу освоения историко-культурного наследия как	305-310

	духовной основы развития народов (на примере взаимоотношений России и Греции).	
21	Уразбекова Д.У Қазақ тілін оқыту әдістемесі	310-314

**РАЗВИТИЕ ПОЛИКУЛЬТУРНОЙ ЛИЧНОСТИ В КОНТЕКСТЕ
ИННОВАЦИОННОГО ОБРАЗОВАНИЯ**

№	ФИО автора и название статей	стр.
1	Айтжанов С.М., Пак М.И., Мукушева Г.Р. Сравнительный анализ модели поликультурности в сфере образования в ЕС и Республике Казахстан	315-317
2	Akkalzhanova A., Sungatova B. Modern teaching methods of teaching foreign languages	317-320
3	Әбілмаш А., Ержуманова А.Б. Иновациялық білім беру жағдайында көпмәдениетті тұлғаны дамыту	320-324
4	Баширов А.В., Орынбеков А., Божбанов А. Студенттердің ғылыми-зерттеу жұмыстарының нәтижелерін растау үшін статистикалық деректерді пайдалану	324-329
5	Гапбасова И.М., Мырзаадилова Ә.С. Жалпы орта білім беретін №17 мектеп-гимназия» КММ Ақтобе қаласы «Пәндер интеграциясы – сапалы білім берудің жолы»	329-332
6	Гильманова Р.А. Формирование поликультурной личности в воспитательном процессе старших дошкольников	333-335
7	Hoffmann A.A. Formation of junior school students phonetic skills by using song material	336-339
8	Erkynov T.E., Bazarbaeva L.T. Innovative education: the development of a multicultural personality	339-342
9	Елисеева И.А. К вопросу о межкультурной коммуникации	342-344
10	Исина С.С. Болашақ педагогтардың кәсіби жетілу мәселесі	344-349
11	Кабыкен Н.Е., Айтенова М.С. Аннуитет құралдарын қолдана отырып, қазақстанда тұрғын үй сатып алуды талдау	349-353
12	Kadyr N.A., Lapina I.V. Development of a multicultural personality in the context of innovative education	353-357
13	Кордашева А.И. Особенности организации «смешанного обучения» иностранному языку в ВУЗе	357-361
14	Куликова Е.Н. Учебно-исследовательский экобиоцентр, Усть-Каменогорск Особенности методического сопровождения по краеведению в парадигме инновационного образования	361-363
15	Магуазова Ж.Б., Көшербаева І.Ж., Аубакирова Г.Т. Студенттердің шет тілі бойынша аудиториядан тыс өзіндік жұмысын ұйымдастыру	363-368
16	Мусаева Ә.А., Аубакирова Ж.С.	368-373

	Қазақстан Республикасының білім мен ғылым саласының даму алғышарттары	
17	Рыщанова У.М. Молодежь в третьем тысячелетии: разговор о поликультурной личности	373-376
18	Таженова А.С., Айткулова Қ.О. Қашықтықтан оқыту технологиясы – оқу үрдісін ұйымдастырудың формасы	376-380
19	Чижевская Ю.Т., Жетписбаева Б.А. Предметно-языковое интегрированное обучение как инструмент развития языковой компетенции учащихся	380-384
20	Шульгина-Таращук А.С., Прутько Е. Развитие инновационной системы образования Казахстана через формирование инновационной личности	384-386

ВЛИЯНИЕ СОВРЕМЕННОЙ НАУКИ И ИНФОРМАЦИОННОЙ СРЕДЫ НА ФОРМИРОВАНИЕ ЛИЧНОСТНЫХ КАЧЕСТВ И МИРОВОЗЗРЕНИЯ ЧЕЛОВЕКА

№	ФИО автора и название статей	стр.
1.	Абдулла С.Ф., Айтбаева Н.Е., Оспанова Г.С. Елбасы – ерен тұлға – егемен Қазақстан	387-389
2.	Аймағамбет Ә.А., Жузбаева Г.О. Исследование показателей успеваемости подростков в зависимости особенностей режима дня	389-395
3.	Андриенко О.А. К проблеме влияния дистанционной формы обучения на адаптацию студентов-первокурсников»	396-399
4.	Ахмедиева А.К. Music in learning english among teenagers	399-404
5.	Ахмедиева А. Применение новейших технологий в обучении английскому языку как результат современного образовательного процесса	404-408
6.	Байгабулова С.О. Психологическая подготовка как средство формирования профессионально значимых качеств личности сотрудника ОВД	408-411
7.	Балтабаев Ғ.А., Зұлхарнай Ғ.Н. Ақпараттық технологиялардың тұлғаның жеке қасиеттері мен дүниетанымын қалыптастыруға әсері	411-415
8.	Баширов А.В., Инербаева Д.О., Цицина А.С. Особенности динамики развития преступной деятельности в Республике Казахстан (на основе обобщения официальных статистических данных)	415-418
9.	Баширов А.В., Инербаева Д.О., Цицина А.С. Имитационная модель социального поведения индивидуума на основе компьютерного эксперимента	418-422
10.	Диханбай А. А. Құқықтық сана	422-423
11.	Жакупова А.Д., Сидикова Г.Б. Ғылымның қоғамдағы рөлі	423-427
12.	Журтубаев В.Д., Цицина А.С.	427-429

	Блокчейн и коррупция: потенциал использования в РК	
13.	Исаев А.А. Медиабілім беру жағдайында ақпараттық сауаттылық пен медиагигиенаны қалыптастыру	429-436
14	Ильина Т.А. Теоретические основы компетентностного подхода в образовании	436-441
15	Кушенова У.К. Ауытқушы мінез-құлықты балаларды педагогикалық-психологиялық қолдау	442-447
16	Мамирбекова А.Б. Ақпараттық технологиялардың адам дамуына әсері	447-449
17	Муликова С.А., Абдақимов М.К. Практика дистанционного обучения в Карагандинском университете Казпотребсоюза: опыт и перспективы	449-454
18	Мухаметова М.А., Гайнуллина Ф.Б. Развитие социальной компетентности подростков в условиях детского дома	454-457
19	Сейфуллина Г.Р. Образование как коммуникативная форма деятельности в условиях информационного общества	457-461
20	Сукуров Д., Джабаева Г.Н. Информационно-образовательная среда как педагогическое условие формирования будущих специалистов	461-464
21	Сулейменова А.О., Калижанова А.Н. Видеоплатформа fluentu как технология развития коммуникативных навыков и социального опыта	465-468

**АКТУАЛЬНЫЕ ПРОБЛЕМЫ ГУМАНИТАРНЫХ, ТЕХНИЧЕСКИХ И
ЕСТЕСТВЕННЫХ НАУК, СВЯЗАННЫЕ С ФОРМИРОВАНИЕМ
КОНКУРЕНТОСПОСОБНОЙ МОДЕЛИ ЭКОНОМИКИ РЕГИОНА**

№	ФИО автора и название статьи	
1	Амангелді Е.М., Абдұғайна С.Е. Қазақстанда туризмнің дамуы	469-474
2	Ақшыманов Д.Р. Ақтөбе өңіріндегі жер-су аттарына байланысты аңыздар	475-478
3	Amanzholova A.M., Aubakirova G.T. Formation of educational motivation of a language university students	478-481
4	Айтмагамбетов А.З., Кулакаева А.Е., Онгенбаева Ж.Ж. Бір төмен орбиталы шағын ғарыш аппаратының көмегімен радиосәуле тарату көздерінің орналасқан жерін анықтау кезіндегі қателікті бағалау	481-485
5	Айдарбекова Б.Ж. Инклюзивті үдерісті жүзеге асыруда психологиялық – медициналық – педагогикалық консилиумның рөлі	485-489
6	Аимбетова Т.С., Даулетова А.М. Влияние технологий на устойчивое развитие малого и среднего бизнеса	489-492
7	Абаханова Н.И., Мұхамбетәлі М.Е., Оспанова Г.С. Болашақ – білімді жастар қолында	492-495
8	Акишева З.М., Акимжанова М.Т.	495-498

	Роль международного договора в обеспечении национальной безопасности в условиях глобализации	
9	Алибеков А., Ханов Т.А. Внешнеторговая деятельность: понятие, факторы и развитие	499-502
10	Әуезхан С.А., Досмағамбетова Б.Б. Бағалау қызметінің теориялық негіздері	503-506
12	Ахметов А.Е., Оспанова Г.С. Тәуелсіздікке 30 жыл: экономиканың дамуы	506-509
13	Ашимова Ф.Ж., Байгожина Г.М. Роль «мягкой силы» в формировании международного имиджа Республики Корея	509-512
14	Авилсейт Б., Бялова А.К. Қазақстан республикасының ұлттық экономикасының бәсекеге қабілеттілігін жетілдіру жолдары	513-515
15	Бодыкова Г.Б., Құттыбаева Н.Б. Негізгі құралдарды пайдаланудың кәсіпорын экономикасының дамуына әсері	515-518
16	Будина О.А., Парасоцкая Н.Н. Государственное регулирование смешанной экономики	518-520
17	Букатов Е.Б., Туленова М.Б. Социальные стандарты в государственном управлении социальной сферы Казахстана	520-525
18	Baken A.A., Pivovarova A.D., Syzdykbekov Ye.S. Problems and prospects of interaction between the European Union countries and Kazakhstan	525-528
19	Балахмет М.М., Сатымбекова С.Б. Анализ современных логистических информационных систем	528-531
20	Балташова Т.Б., Арыстан М.И. Қазақстан республикасы ғылымы және білімі дамуының жетістіктері мен болашағы	532-536
21	Бекмағамбет С.Е., Сейталинова Ә.Т. Қазақстан тәуелсіздігіне 30 жыл	537-539
22	Бекегулова А.С. Әлихан Бөкейханов – қазақ әдебиеті мен мәдениетінің дара тұлғасы	539-541
23	Белова М.Ә., Парасоцкая Н.Н. Перспектива развития государственно-частного партнерства в городе Москве	542-545
24	Бисикешева А.С. Воспитание творческой, высоконравственной личности путем развития коммуникативных умений во время урочной и внеурочной деятельности	545-548
25	Берекебай Қ.А., Аубакирова А.Т. Жаһандану жағдайындағы трансұлттық компанияларға мемлекеттің қатысу ерекшеліктері	548-553
26	Кабыкен Н.Е., Айтенова М.С. Аннуитет құралдарын қолдана отырып, қазақстанда тұрғын үй сатып алуды талдау	553-557
27	Каирова J.S., Пыасова G.A. Narcosis as a negative social phenomenon and criminal legal measures to counter illicit trafficking of narcotic drugs and psychotropic substances	557-559
28	Кусаинова Л.К.	559-561

	Проблемные аспекты расследования преступлений, связанных с легализацией (отмыванием) денежных средств или иного имущества, приобретенного незаконным путем	
29	Құтжан І.Д., Сарсембаев Б.Ш. Басқарушылық есептің қазіргі даму тенденциялары	561-566
30	Куандыкова И.Н., Королёва А.А. Развитие предпринимательства в Казахстане как условие для создания конкурентоспособной модели экономики	566-568
31	Кудабаев А.М. Необходимость института в рыночной экономике	568-569
32	Қаппаров Н.Е., Борисова Е.И. Теоретические вопросы управления риском на финансовом рынке и экономические аспекты банковского риска	570-572
33	Каршева К.О., Шанин В.А., Алексеев Г.В. Изучение возможности применения гидролизата кератина на основе пухо-перьевых отходов птицеперерабатывающей отрасли в качестве биоразлагаемой упаковки	572-574
34	Ким К.С., Сембеков А.К. Анализ современного состояния системы государственного аудита и финансового контроля в Республике Казахстан	575-582
35	Ким В.А., Ибраева А.Р. Производственные риски: сущность и возможность управлять	582-586
36	Ким К.А., Сметова А.А. Development of a multicultural personality in the context of investment education: multilingualism - as a factor of a cultural personality	587-588
37	Лобас А.М., Парасоцкая Н.Н. Управление качеством в медицине в Республике Казахстан	588-590
38	Мамутов Ф., Мукашева К., Аксанова Т., Калиева Г.К. Инновационные технологии для регионального развития в рамках программы «экономика простых вещей»	590-594
39	Минакова А.А., Парасоцкая Н.Н. Опыт управления качеством в республике казахстан	594-596
40	Малозёмов Б.В., Тесля Н.Б., Колдунова И.Д. Цифровая трансформация в производстве: факторы развития, преимущества, барьеры	596-602
41	Новикова И.Н., Афанасьева К.С. Использование нефинансовой отчетности в управлении компаниями	602-607
42	Нуркенова А., Сраилова Г.Н. Экономическая интеграция - основной фактор развития оценочной деятельности Казахстана	607-609
43	Сәкен Р.С. Химия сабағында инновациялық технологиялар арқылы қызметкерлердің біліктілігін арттыруды ұйымдастырудағы тиімді тәсілдер	609-612
44	Соммер А.Р., Алексеенко Т.Н. Устойчивый туризм – стратегия восстановления post-covid	612-616
45	Саматова Г.Т., Блялова А.К. Қонақ үй кәсіпорындары жүйесіндегі франчайзинг	616-622
46	Саидова Ж.Б., Кадырова А.Н. Қазақстан Республикасы ұлттық қорының қаражатын қалыптастыру мен пайдалану ерекшеліктері	622-626

47	Тегіс С.Қ., Аубакирова А.Т. Қазақстан Республикасы экономикасының басым секторларындағы трансұлттық компаниялардың рөлі және оларды инвестициялаудың үлесі	626-629
48	Тегіс С.Қ., Майкенова А.Е. Қазіргі кезеңдегі Қазақстан Республикасының шағын және орта бизнесі	630-634
49	Шалгинбаева Б.А., Акимжанова М.Т. Специальные экономические зоны: понятие и цели их создания	634-636
50	<u>Цельх У.Е., Омарова Ш.Е., Дрозд В.Г.</u> Разработка информационной системы складского учета в строительном бизнесе	637-642
51	Даулетова А.М., Коробейников А.А. Основные этапы выполнения стратегии	642-646
52	Қасым А.О., Арыстан М.И. Тәуелсіз Қазақстанның экономикасы мен білімі: 30 жылдағы жетістіктері	646-651
53	Жиенкулова Ж.Б., Джазықбаева Б.К. Кәсіпорынның бәсекеге қабілеттілігін арттыру жолдары	651-655
54	Журтубаев В.Д., Дрозд В.Г., Улаков Н.С. Использование потенциала блокчейн в здравоохранении Республики Казахстан	655-661
55	Зеткина Л.А., Парасоцкая Н.Н. Энергетическая отрасль России: реальные структурные изменения и перспективы развития	661-664
56	Кабдыбай А.К., Кенжебеков Н.Д., Жайлауов Е.Б. Оценка технологического уровня развития горно-металлургического комплекса Казахстана	664-671
57	Айтмағанбетова Г.Н., Исанов А.С. Ақпараттық технологиялардың Covid-19 постпандемиялық кезеңіндегі банк жүйесін дамуытұдағы үрдістері	671-674
58	Исанов А.С. Қазіргі уақытта банктегі заманауи it-технологияларының дамуы мен банк жүйесіндегі алатын орны	675-678
59	Ищанова Ш.Т. Марат Қабанбайдың «Бауыр» әңгімесінің поэтикасы, ұлттық психология, психологизм көріністері	678-683
60	Кабылбекова А.Т., Асанов А.А. Полимерлі сазды гелдердің сипаттамасы мен физика-химиялық қасиеттері	683-685
61	Абилсейт Б., Бялова А.К. Қазақстан Республикасының ұлттық экономикасының бәсекеге қабілеттілігін жетілдіру жолдары	685-687
62	Асабаева О.М., Мадиева К.С., Толпаков Ж.С. Экономиканың бәсекеге қабілетті моделін қалыптастырудағы бухгалтерлік есептің рөлі	688-692
63	Алексеев Т.Н., Ердаулат А.М. Қазақстандағы мейрамхана бизнесінің дағдарыс жағдайында даму мәселелері	692-695
64	К.А. Бакишев, Алихан А.К. Безопасность и охрана труда в Республике Казахстан	695-702
65	Габитова О. Алматы – город тысячи красок	702-708

66	Григорьева С., Гайнутдинова Г.Ф. The use of internet resources in development of students'	708-713
67	Гусманова Ж.А., Курманалина А.К. Анализ современного состояния банковской конкуренции в республике казахстан: проблемы и пути повышения конкурентоспособности в условиях пандемии Covid-2019	713-719
68	Dyatlov V.N., Salzhanova Z.A. Structural changes in the economy of the republic of Kazakhstan	720-724
69	Ермекова К.А. Перспективы развития инвестиционной политики коммерческих банков в современных условиях	724-728
70	Елубай Ш., Хауия С. Жер Қойнауына меншік құқығын реттеудің ерекшеліктері	728-733
71	Жетписбаева Б.А., Ермекова К.А. Қазіргі жағдайда коммерциялық банктердің инвестициялық саясатын дамыту перспективалары	734-738
72	Жашенова Д.М. Қазіргі заманғы қоғамдық сананы жаңғырту жағдайында қазақстан республикасында сыбайлас жемқорлыққа қарсы іс-қимыл жағдайлары	738-742
73	Zhidkoblinova O.V., Stavbunik E.A., Golovanov O.E. The civil service process reforming in the republic of Kazakhstan	742-747
74	Жолдыбек Г.Ж. Балалардың құқықтарын қорғау мәселелері мен ерекшеліктері	747-752
75	Ивасенко А.Г., Петухова Т.А. Проблемы и тенденции развития ипотечного рынка в России	752-760
76	Ирисметова Э., Абдурахманова З.А. Экономикалық талдау және диалектиканың маңызды категориясы	760-762
77	Искакова Г.М. Дуэт физики и педагогики	762-767
78	Қыдырманова С.К., Балмакаев Т.М. MS power бі платформасын қолдана отырып, ақпараттық ресурстарды талдау	767-771
79	Марсо А.Е., Аброськин Д.Н., Никонова Я.И. Развитие инструментов digital-маркетинга в условиях пандемии Covid-19	771-775
80	Магульжанова А., Аешева А.К. Қазақстан Республикасы экономикасының бәсекеге қабілеттілігі	775-778
81	Молдашева Р.А., Жуманова Ш.У. Жүн бұйымдары арқылы мектеп оқушыларының кәсіби дайындығын арттыру жолдары	778-781
82	Moldakenova E.K., Yersultankyzy A., Amrenova G.K. The place of innovation in the ag ro-industrial complex	782-787
83	Мәулен Ә. Д., Абзалбек М.С. Нан және нан өнімдерінің Қазақстан нарығында алатын орны	787-791
84	Мансур Н.А., Райымбекова А.Т. Қала инфрақұрылымын дамытуды қаржылық қамтамасыз ету мәселелері	791-796
85	Рымбек А.С. Қазақстан Республикасының туристік қызметіне талдау	797-803
86	Сайлауов А.Е., Абдраимова Г.К. Жылжымайтын мүлікті бағалау әдістері	803-807

87	Салдешова А.М., Оспанова Г.С. «Ехро-2017» экономикалық кеңейтудің нәтижесі ретінде	807-811
88	Старостина М.В., Жумагалиева А.А. Trends of digital transformation in higher education	811-814
89	Талимова Л.А. Финансовые аспекты инновационной модели экономического роста Казахстана в условиях новой глобальной реальности	814-821
90	Рамодина В.И., Каирова А.А. Сортировка бытовых отходов: опыт зарубежных стран и ситуация в Казахстане	821-826
91	Резниченко Р.О., Каршева К.О., Шанин В.А., Алексеев Г.В. Проблемы утилизации кератинсодержащих отходов птице-перерабатывающей отрасли	826-829
92	Suvorova A.V., Faber E.N. The main directions in the market of digital communications	829-831
93	Третьякова Н.А., Парасоцкая Н.Н. Металлоёмкая отрасль России: реальные структурные изменения и перспективы развития	831-834
94	Туркешев. Е.К., Аубакирова. А.Т. Развитие транснациональных корпораций в период пандемии Covid-19 на примере компании Amazon	834-838
95	Татарян В.Г. Сравнительно-правовой анализ административных правонарушений в области обеспечения безопасности дорожного движения в стран СНГ.	838-844
96	Тұрсынтай А.Ж., Ныйканбаева А.И. Негізгі құралдардың қозғалысы	844-848
97	Уримхан А., Қаржасова Г.Б. Сыбайлас жемқорлық құқық бұзушылық үшін жауапкершілік туралы заңнаманың даму тарихы	848-852
98	Фекленкова О.Д., Парасоцкая Н.Н. Перспектива развития государственно-частного партнерства в подмосковье.	852-856
99	Потапова А., Хасенова М.Е. Проблемы и особенности развития современной системы бухгалтерского учёта в Республике Казахстан	856-862
100	Цой В.А., Парасоцкая Н.Н. Цифровизация бухгалтерского учета на современном этапе	863-865

СЕКЦИЯ
МОДЕРНИЗАЦИЯ ПРАВОВОЙ СИСТЕМЫ РЕСПУБЛИКИ КАЗАХСТАН:
ПРОБЛЕМЫ ТЕОРИИ И ПРАКТИКИ

ВОПРОСЫ РЕАЛИЗАЦИИ ПРАВА НА ЗАБАСТОВКУ
В КАЗАХСТАНЕ

Ашыралиева Б.С.
к.ю.н., доцент, кафедра СГН
Ищанова Г.Т.
к.ю.н., доцент, кафедра СГН
Университет международного бизнеса
им. Кенжегали Сагадиева

Впервые законодательное закрепление права на забастовку (на конституционном уровне) было закреплено в европейских странах: Франции (1946 г.) и Италии (1947 г.) [1, с. 37].

Термин забастовка проистекает от итальянского «баста», что в переводе обозначает «хватит», тем самым, выражая твердое, непоколебимое намерение, отказ продолжить что-либо [2, с. 79].

Все индустриальные государства Европы в данное время закрепляют право на забастовку. В любом государстве последовательность осуществления данного права иметь в своем распоряжении определенные особенности и регламентируется национальным законодательством.

В этой связи современные авторы разделяют государства на два вида:

- 1) государства, где закон гарантирует право на забастовку (например, Германия, Российская Федерация, США и др.),
- 2) государства, где предусмотрена «свобода забастовок» (Бельгия, Великобритания и др.).

В законодательстве последних право на забастовку в позитивном виде не сформулировано, но вводится из понятия «права на ассоциации» [3].

Казахстан в данной точки зрения имеет отношение к первой группе – поскольку право на забастовку признано или гарантировано Конституцией РК и в действующем трудовом законодательстве.

В западных странах термин «индустриальный конфликт» используется как синоним дефиниции забастовка. Среди исследователей до сих пор отсутствует единая оценка роли и значения забастовок.

Анализируя индустриальный конфликт как процесс, стимулирующий трансформации взаимоотношений между работниками и работодателями, приводящий к формированию новых форм производственных отношений, одни авторы полагают его в целом позитивным, другие анализируют как процесс разрушительный, угрожающий деградировать социальные отношения [3].

Как правильно полагает О.В. Хохлова, трудовые конфликты зачастую исполняют роль детонатора общественно-политических трансформаций. Трудовые конфликты часто осуществляют роль детонатора социально-политических изменений [4, с.324].

Легальное определение забастовки, закрепленное ст. 162 Трудового кодекса РК (далее по тексту – ТК РК) целиком отвечает международным эталонам и отрицает организации политических и иных забастовок с разнородными требованиями. В данной дефиниции отчетливо показано на то, что предметом забастовки выступает конкретный работодатель, а не государственная политика.

Выставление политических требований работниками в период забастовок запрещено. Работниками могут выдвигаться исключительно требования, связанные с условиями труда, социально-экономические и профессиональные требования и запросы.

В казахстанской теории и практике не упоминаются и опровергаются законом забастовки по политическим доводам, так называемые «забастовки солидарности». Право на забастовку не вмещается в рамки индивидуальных трудовых отношений, это общественное по своей натуре право.

Право на забастовку служит неотделимым элементом права на свободу объединения, зафиксировано в универсальных международных документах. В ст.8 Международного пакта ООН «Об экономических, социальных и культурных правах» от 1966 г. предусматривается обязанность государства обеспечить данное право.

При этом право на забастовку должно быть реализовано в соответствии с законодательством стран, участвующих в указанном пакте [5].

Невзирая на то, что право на забастовку прямо не употребляется ни в одном из актов МОТ, Комитеты МОТ по использованию конвенций и рекомендаций при истолковании надлежащих конвенций предъявляют важнейшие запросы к национальному законодательству в вопросах реализации работниками права на забастовку [3].

К примеру, Комитет по свободе объединения приводит перечень условий организации и проведения забастовки, каковые можно считать аргументированными [3]:

установление обязанности предварительного предупреждения о проведении забастовки	обязанность предварительного проведения примирительных процедур	наличие кворума и принятие решения об объявлении забастовки квалифицированным большинством
обязанность принять решение о проведении забастовки тайным голосованием	принятие мер, обеспечивающих безопасность и предупреждение несчастных случаев	обеспечение свободы выбора для работников, не желающих участвовать в забастовке

Рис.1 Перечень условий организации и проведения забастовки

Как отмечается в докладе Комитета экспертов МОТ о свободе объединения и проведении коллективных переговоров, участие в ходе забастовки не должно привести к увольнению или ограничению прав работников [6, с. 82].

Кроме того, ст. 28 Хартии основных прав Европейского Союза также предусматривает возможность в случае конфликта интересов между сторонами трудовых отношений использовать коллективные действия, не исключая забастовку, нацеленную на охрану своих заинтересованностей [7].

Рассматривая проблему реализации права на забастовку в Российской Федерации, Иващенко Г.В. отмечает, что в настоящее время сформировался по сути запретительный распорядок разрешения коллективных трудовых споров и забастовок [8, с. 111].

В числе основных причин уменьшения забастовок обнаруживались «осознание неэффективности таких действий [9, с. 38], чересчур сложный и регламентированный

порядок их разрешения, заключающий высокое количество запретов и ограничений [10, с. 97].

Полагаем, что подобные обстоятельства характерны и для современных реалий Казахстана.

Для обоснования этого тезиса проведем анализ норм национального трудового законодательства о порядке организации и реализации забастовок.

Порядок и условия проведения забастовок определены нормами ст. 171- 178 Главы 16 действующего Трудового кодекса РК [11].

Следует отметить, что основания для объявления забастовки четко и подробно регламентированы действующим законодательством.

Во-первых, решение о проведении забастовки надлежит принятию на общем собрании (или конференции) работников, либо их представителей.

Следовательно, установлена зависимость реализации права граждан на забастовку от волеизъявления большей части коллектива сотрудников (не менее половины общего контингента).

Собрание работников можно считать правомочным, когда в его работе участвует более половины от общего числа сотрудников намного персонала.

Что касается конференции, то она будет правомочной, если в ее ходе присутствует не меньше 2/3 представителей работников (делегатов) в соответствии с проведенным протокольным решением. При этом, законодатель не уточняет отличия собрания от конференции.

Решения подобных собраний работников допускается получать простым большинством голосов участвующих лиц. Диспозиция п.2 ст. 171 ТК гласит: при отсутствии возможности проведения по каким-нибудь основаниям собраний (конференции) рабочих, представительный орган наемных рабочих вправе утверждать свое решение, посредством сбора подписей не менее половины рабочих в поддержку проведения забастовки.

Забастовку в качестве социального явления следует рассматривать как две стороны одной медали.

С одной стороны, она позволяет сотрудникам наемного персонала отстаивать и защищать свои трудовые права. С другой стороны, ее можно рассматривать как акт неповиновения, гражданского несогласия со всеми негативными финансово-организационными последствиями для работодателей, вытекающими из фактора неисполнения работниками своих трудовых обязанностей.

В целях недопущения хаоса и произвола в период проведения забастовок, защиты прав собственника, законодательство выдвигает требование о том, что забастовкой должен руководить какой-либо орган. Это может быть уполномоченный работниками, либо их представителями орган. В законодательстве в качестве такого органа выделяется забастовочный комитет.

На случай, если работники нескольких работодателей предъявляют одинаковые требования, забастовка управляется объединенным органом, создаваемым одинаковым числом представителей данных сотрудников.

Полномочия органа, руководящего забастовкой зафиксированы в ст. 173 ТК и включают в себя права:

1) представлять интересы работников в отношениях с работодателем, государственными, профсоюзными, прочими сторонами по вопросам разрешения выставленных требований;

2) принимать от работодателя информацию по проблемам, относящимся к интересам рабочих;

3) привлекать экспертов или специалистов для представления заключений по дискуссионным проблемам;

4) приостановить забастовку с согласия рабочих (их представителей).

С сожалением приходится констатировать, что юридически признавая право на забастовку, государство не сформировало стратегическую концепцию, организованную на четком, однозначном уяснении значения и места забастовки в регламентации социально-трудовых и экономических взаимоотношений субъектов, ее роли в производственной и социальной жизнедеятельности.

Нет теоретических обоснований потенциала забастовок в достижении целей в трудовом споре, если прочие экономико-правовые средства и способы не приносят эффективного результата, и в случаях откровенного игнорирования работодателем трудовых прав и социальных интересов рабочих.

Вопрос об участии или неучастии в забастовке должен приниматься каждым работником самостоятельно, на добровольной основе. Согласно ст. 171 действующего ТК, никто не может принуждаться к участию или же отказу от участия в организуемых забастовках. Тем самым, принцип добровольного участия в забастовке прямо зафиксирован в национальном законодательстве о труде.

Нормы ст. 171 ТК РК усиливаются правилами об ответственности за невыполнение данного правового принципа.

Так, согласно, изменениям, произошедшим в административном и уголовном законодательстве в 2015 г., в разряд уголовных проступков переведены такие административные правонарушения, как «принуждение к участию или отказ от участия в забастовке», которые ранее влекли применение административных взысканий.

В соответствии со ст. 157 Уголовного кодекса РК, данное правонарушение влечет штраф в размере до 3000 МРП, или исправительные работы в таком же размере, либо ограничение свободы на срок до трех лет, либо лишение свободы на такой же срок.

Если данное деяние произведено субъектом с применением своего должностного положения, или с применения насилия, угрозы применения насилия, санкция ужесточается. Оно может повлечь следующие альтернативные меры:

- использование штрафа в размере до 6000 МРП или исправительные работы в том же размере;
- ограничение свободы на срок до шести лет;
- лишение свободы до шести лет, с лишением права занимать определенные должности или заниматься определенной деятельностью на срок до 3-х лет [12].

Тем самым, законодатель не только перевел принуждение к участию в забастовке и отказу от участия в ней из категории административных проступков в разряд уголовных проступков, хотя и ранее была предусмотрена уголовная санкция за такое деяние, совершенное с использованием служебного положения и с применением силы и угрозы применения силы.

Следует отметить, что ст. 476 КоАП РК запрещает проведение забастовок в период чрезвычайного положения (п.4). Санкция за такое правонарушение закрепляет предупреждение или штраф в размере 10 МРП или административный арест на срок до 15 суток [13].

Работодателя (объединение работодателей), их представителей, согласно нормам ТК, надлежит в письменном виде предупредить о начале забастовки, ее рассчитываемой длительности в срок не позже чем за 5 рабочих дней до времени ее оглашения. Такая обязанность возложена п.1 ст. 172 ТК на забастовочный комитет.

Это означает, что законодателем учтены рекомендации МОТ о необходимости предварительного оповещения работодателя о планируемой забастовке.

По итогам изложенного, можно сформулировать следующие тезисы:

1. В Республике Казахстан на конституционном и отраслевом законодательном уровне признается право на забастовку – как способ разрешения коллективных трудовых споров. Однако в стране сложилась непростая ситуация с реализацией данного важнейшего права в системе социальных прав человека, гарантированного множеством международных

правовых актов, по которым Казахстан взял определенные обязательства. Право на забастовку носит ограничительный характер, поскольку в ТК РК есть ряд ограничений и запретов на проведение забастовок. Проведение забастовок ставится в зависимость от проведения обязательных примирительных процедур, излишне регламентированных, усложненных законом.

2. Действующее законодательство о трудовых спорах и порядке их разрешения и о профсоюзах не соответствует международным стандартам, поскольку затрудняет работникам воспользоваться правом на объединение и представительство своих интересов в защите своих прав и законных интересов.

В связи с этим полагаем, что существует объективная потребность пересмотра норм национального законодательства в целях совершенствования практики проведения забастовок – как способа регулирования разногласий по вопросам применения трудового законодательства и формирования условий труда на производстве.

Список литературы:

1. Лушникова М.В., Лушников А.М. Очерки теории трудового права. – М.: Просвещение, 2018. – 850 с.
2. Есетова С.К., Габбасова А.С. Разрешение трудовых споров по законодательству Республики Казахстан. Уч. пос. – Алматы: Экономика, 2015. –118 с.
3. Обзор зарубежного законодательства о забастовках и локаутах. [Электронный ресурс]. URL: <http://www.trudsud.ru/ru/docs/publications/5>
4. Хохлова О.М. Реализация права на забастовку в современной России // Вестник ИрГТУ. № 6 (46). 2018. – С. 324-330.
5. Международный пакт ООН от 16 декабря 1966 г. «Об экономических, социальных и культурных правах // Информационная правовая система Zakon.kz // https://online.zakon.kz/Document/?doc_id=1010755
6. Свобода объединения: Сборник решений, принятых Комитетом по свободе объединения Административного совета МОТ и выработанных им принципов. Женева, 1997. – с. 82.
7. Хартия основных прав Европейского Союза (принята в г. Ницце 07.12.2000 г.) // Право Европейского союза // <https://eulaw.ru/treaties/charter>
8. Иващенко Г.В. Проблемы реализации права на забастовку в России // Вестник Башкирского университета. 2017. № 11. – С. 111-114.
9. Лещенко О. Безответственное социальное поведение работодателей в трудовых конфликтах // Кадровик. Трудовое право для кадровика. 2011. № 3. – С. 38-44.
10. Васильев В. Какая модернизация нужна Трудовому кодексу? // Трудовое право. 2014. № 6. – С. 96-102.
11. Трудовой кодекс Республики Казахстан от 23 ноября 2015 г. // Ведомости Парламента РК, 2015 г., № 22-IV, ст. 151.
12. Уголовный кодекс РК от 3 июля 2014 г. // Ведомости Парламента РК 2014 г., № 13-II, ст. 83.
13. Кодекс РК об административных правонарушениях от 5 июля 2014 г. // Ведомости Парламента РК 2014 г., № 18-II, ст. 92.

КЕДЕН ЗАҢНАМАСЫН ЖЕТІЛДІРУ ЖӨНІНДЕГІ НЕГІЗГІ БАҒЫТТАР

Абилова Д.Т.
ТД-18-1к тобының студенті
Сыздыкова С.А.
заң ғылымдарының магистрі
Қазтұтынуодағы Қарағанды университеті

Заң нормалары уақыттың алға жылжуына байланысты ескіріп, өзінің тиімділігін жоғалтуға бейім. Цифраландыру уақытында жаңа технологиялардың дамуы мен мемлекеттер арасындағы тауар айналымының көлемінің өсуі заңнамада өзгерістер мен толықтыруларды талап етеді. Бұл талап кеден ісі саласымен тікелей байланысты.

Қазақстан Республикасында кедендік реттеудің құқықтық, экономикалық және ұйымдастырушылық негіздерін айқындайтын заң – 2017 жылы 26 желтоқсанда қабылданған ҚР Кедендік реттеу туралы кодексі.

ҚР Кедендік реттеу туралы Кодексіне маңызды өзгерістер мен толықтырулар 2021 жылы 5 қаңтарда қабылданған «Қазақстан Республикасының кейбір заңнамалық актілеріне кедендік реттеу және кәсіпкерлік қызмет мәселелері бойынша өзгерістер мен толықтырулар енгізу туралы» ҚР заңы негізінде енгізілді [1].

Аталған заңның ең алғашқы жобасы 2020 жылы «Қазақстан Республикасының кейбір заңнамалық актілеріне салық салу және инвестициялық ахуалды жетілдіру мәселелері бойынша өзгерістер мен толықтырулар енгізу туралы» деген атаумен жарияланған болатын [2].

Енгізілген өзгерістер мен толықтырулар кең көлемді, ауқымды, себебі олар ҚР Кеден кодексінің көп бөлігін қамтиды. Атап кетсек:

- Тауаларды сыныптау
- Кедендік баждарды және салықтарды есепке алу және қайтару
- Берешекті өтеу туралы хабарлама
- Кешенді көшпелі кедендік тексеру
- Кедендік тексеру

ҚР Кедендік реттеу туралы Кодексіне енгізілген өзгерістер мен толықтыруларға сәйкес тауарларды сыныптау туралы алдын ала шешімді алу тәртібі және мерзімі өзгертілді.

Шетелдік тауарларды ҚР кеден аумағына әкелу кезінде оларды кедендік ресімдеуден өткізу керек. Кедендік тазарту мен кедендік ресімдеуден өту мақсатында декларант кедендік декларацияны тапсырып, кедендік баждар мен салықтарды төлейді. Кедендік баждардың мөлшері тікелей Сыртқы экономикалық қызметінің тауар номенклатурасының (СЭҚ ТН) кодына байланысты. Бұл барлық тауарларға берілетін он таңбалы код. СЭҚ ТН коды тауарларды сыныптау туралы алдын ала шешім негізінде беріледі.

СЭҚ ТН кодын алу тәртібі:

–Тұлға тауарды сыныптау туралы алдын ала шешім қабылдау туралы өтінішті кеден органдарына береді

–Тауар туралы ақпарат қамтылған құжаттарды қоса береді (тауардың толық коммерциялық атауын, фирмалық атауын (тауар белгісін), негізгі техникалық және коммерциялық сипаттамаларын және тауарды біржақты сыныптауға мүмкіндік беретін өзге де ақпарат)

–Кедендік алым мөлшерлемесін төлеу

Өтінішті қағаз жеткізгіште немесе электронды түрде кеден органдарына беруге болады. Осы салада елімізде өтінішті электронды түрде кеден органдарына жіберуге болатын eokno.gov.kz ақпараттық ресурсы іске қосылды. Сонымен қатар, тауарларды сыныптау туралы алдын ала шешімді шығару мерзімі 20 жұмыс күнінен 10 жұмыс күніне

қысқартылды. Құрастырылмаған немесе бөлшектелген түрдегі, оның ішінде жасақталмаған немесе жасалып бітпеген түрдегі тауарды сыныптау туралы шешімді қабылдау 30 жұмыс күнінен 20 жұмыс күніне қысқартылды.

Кедендік баждардың, алымдардың, салықтардың, өсімпұлдардың және пайыздардың сомаларын есепке жатқызу және қайтару мерзімдері оңтайландырылды. Бұл мерзім он жұмыс күнінен бес жұмыс күніне қысқартылды. Атап айтсақ:

–егер сома артық төленген және артық өндіріп алынған болса, онда оны есепке жатқызуды не қайтаруды кеден органы өтініш кеден органында тіркелген күннен бастап бес жұмыс күні ішінде жүргізеді;

–егер заңды күшіне енген сот шешімі бойынша электрондық аукциондар қорытындылары жойылса, төленген соманы қайтару төлеушіден қайтаруға өтініш келіп түскен күннен бастап бес жұмыс күні ішінде жүргізіледі;

–егер сома қате төленген болса, онда оны есепке жатқызу не қайтару төлеушінің, банктің өтініші тіркелген күннен бастап немесе қате төленген сома түскен күннен бастап бес жұмыс күні ішінде жүзеге асырылады.

Кедендік төлемдер, салықтар, арнайы, демпингке қарсы, өтемақы баждары, өсімпұлдар және пайыздар бойынша берешекті өтеу туралы хабарламаны жіберу мерзімдері өзгертілді. Жаңа өзгерістер мен толықтыруларға сәйкес хабарлама бес жұмыс күнінен кешіктірілмей мынадай жағдайларда жіберілуге тиіс:

–тексеру нәтижелері туралы хабарламаны орындау мерзімінің аяқталуы;

–камералдық кедендік тексеру нәтижелері бойынша бұзушылықтарды жою туралы хабарламаны орындау мерзімінің өтуі;

–кедендік баждардың, салықтардың, арнайы, демпингке қарсы, өтемақы баждарының, өсімпұлдардың, пайыздардың белгіленген мерзімде төленбеген сомасы туралы хабарламаны орындау мерзімінің өтуі;

–тексеру нәтижелері туралы хабарламаға және бұзушылықтарды жою туралы хабарламаға шағымды қарау қорытындылары туралы хабарламаны төлеушіге жіберу.

ҚР Кедендік реттеу туралы Кодексінің алдыңғы редакциясында берешекті өтеу туралы хабарлама жіберу мерзімі он бес жұмыс күнін құраған.

Сонымен қатар, төлеушінің банктік шоттар бойынша шығыс операцияларын тоқтата тұру үшін негіздемелер тізбесі айқындалды. Атап айтқанда өкім мынадай жағдайларда шығарылады:

–кедендік төлемдер, салықтар, арнайы, демпингке қарсы және өтемақы баждары, өсімпұл, пайыздар бойынша берешекті өтемеу – берешекті өтеу туралы хабарлама тапсырылғаннан кейін он жұмыс күні ішінде;

–бұзушылықтарды жою туралы хабарламаны орындамау-хабарламаны орындау мерзімі өткен күннен бастап бес жұмыс күні ішінде;

–кеден органының лауазымды адамдарының көшпелі кедендік тексеру объектілеріне қол жеткізуден негізсіз бас тартуы-қол жеткізуден бас тарту туралы хаттама жасалған күннен бастап бес жұмыс күні ішінде;

–орналасқан жері бойынша тексерілетін тұлғаның болмауы себебінен көшпелі кедендік тексеру актісін, бұзушылықтарды жою туралы хабарламаны, тексеру нәтижелері туралы хабарламаны және т.б. поштамен қайтару – қайтарылған күнінен бастап бес жұмыс күні ішінде.

Шоттар бойынша шығыс операцияларын тоқтата тұру үшін нақты шарттар тізбесінің болуы бизнес үшін тәуекелдерді барынша азайтуға мүмкіндік береді.

Алғаш рет кедендік тексеруді жарамсыз деп тану мүмкіндігін көздейтін норма заңнамалық түрде қабылданды. Атап айтқанда, тексеру актісінің күшін жоюға және тексеру нәтижелері туралы хабарламаға төмендегілер негіз болып табылады:

–тексеру жүргізу мерзімдерін бұзу;

- тексерілетін тұлғаға алдын ала кедендік тексеру актісін жібермеу немесе табыс етпеу;
- кеден органы белгілеген құжаттарды ұсыну мерзімі өткенге дейін камералдық тексеруді аяқтау

Сонымен қатар, камералдық кедендік тексерулер жүргізу бөлігінде елеулі өзгерістер енгізілді. Атап айтқанда, бизнес мүддесі үшін камералдық кедендік тексеру жүргізу мерзімі алты айдан екі айға дейін қысқартылды. Кеден органына сұратылған құжаттарды ұсыну мерзімін жиырма күнге дейін ұзарту мүмкіндігі көзделген.

Камералдық кедендік тексеруді тағайындау үшін қосымша негіз ретінде тәуекелдерді басқару жүйесінің (ТБЖ) нәтижелері пайдаланылады. ТБЖ бойынша камералдық тексеру жүргізу кезінде кеден заңнамасын бұзушылықтар анықталған жағдайда, тексерілетін тұлғаға анықталған бұзушылықтардың сипаттамасы қоса беріле отырып, бұзушылықтарды жою туралы хабарлама жіберіледі. Хабарлама пошта арқылы тапсырыс хатпен, сондай - ақ кеден органының ақпараттық жүйесі арқылы электрондық тәсілмен немесе «электрондық үкіметтің» веб-порталындағы жеке кабинетке жіберілуі мүмкін.

Бұзушылықты жою туралы хабарламаны орындау мерзімдері жиырма жұмыс күнін құрайды. Бұзушылықты жою туралы хабарлама орындалды деп танылады, егер:

- тексерілетін тұлға бұзушылықпен келіскен жағдайда - кедендік декларацияға өзгерістер енгізу және кедендік төлемдерді төлеу арқылы;

- келіспеген жағдайда - растайтын құжаттарды қоса бере отырып, бұзушылықтар бойынша түсіндірме беру.

Веб-портал арқылы хабарламаларды жеткізу хабарламаны жіберудің ең танымал тәсілі болып табылады. Бірақ өкінішке орай, оның бизнес субъектілері үшін қолайсыз жағы бар. Өйткені, бизнес субъектілері үшін мұндай хабарламамен уақтылы танысуына және кеден органына түсіндірмелер жіберуіне кепілдік бермейді. Сондықтан кеден органының хабарламаларымен уақтылы таныспау бойынша тәуекелдерді барынша азайту үшін олардың жеке кабинетте жеткізілуін тұрақты негізде қадағалау қажет болады.

ҚР Кедендік реттеу туралы Кодексіне көшпелі кедендік тексерудің, атап айтқанда, жылына бір реттен жиі емес ТБЖ негізінде жүргізілетін кешенді көшпелі кедендік тексерудің жаңа түрі енгізілді.

Уәкілетті органның интернет-ресурсында орналастырылатын тексерулердің жартыжылдық кестелері кешенді көшпелі кедендік тексеру жүргізу үшін негіз болып табылады:

- бірінші жартыжылдыққа - кешенді көшпелі кедендік тексерулер жүргізілетін жылдың алдындағы жылдың 25 желтоқсанына дейін;

- екінші жартыжылдыққа-ағымдағы жылдың 25 мамырына дейін кешенді көшпелі кедендік тексерулер жүргізу.

Тексерудің өзі тексерілетін тұлғаға басталғанға дейін кемінде 30 күн бұрын міндетті түрде хабарлана отырып жүргізілуі тиіс [3].

Осы жылы өзгерістер мен толықтыруларға тек ұлттық заңнамаға ғана ұшыраған жоқ. «Еуразиялық Экономикалық Одақ туралы шартқа өзгерістер енгізу туралы хаттама» негізінде 2021 жылы 8 ақпанда Еуразиялық Экономикалық Одақ (ЕАЭО) туралы шартқа және ЕАЭО Кеден кодексіне өзгерістер мен толықтырулар енгізілді.

ЕАЭО-да барлығына ортақ құжат Еуразиялық экономикалық одақтың Кеден кодексі әрекет етеді. Бұл құжатта қазіргі уақытта электрондық кедендік декларациялау, кедендік декларацияларды автоматты тіркеу, тауарларды автоматты шығару сияқты маңызды қағидаттар айқындалған.

Енгізілген өзгерістер мен толықтырулар кедендік рәсімдерді қолдану, кедендік операцияларды жетілдіру, тауарлардың жекелеген санаттарын кедендік шекара арқылы өткізу мәселелерін қозғайды. Сонымен қатар, бизнес өкілдері кедендік төлемдерді төлеу,

кедендік декларацияларды бақылау, тауарлардың жіктелуі, кедендік құнын және шығу тегін анықтау сияқты өзекті тақырыптарды жетілдіруді көздейді.

Кеден кодексіне енгізілген маңызды өзгерістердің бірі – электрондық құжат айналымын енгізу. Себебі, кедендік процестерді жеделдету цифрландыру мен басқа технологиялық деңгейге шығуды талап етеді.

Хаттамада кеден ісі саласындағы жана құқықтық институт пен қызмет түрін - электрондық сауда операторын құруды көзделген. Электрондық сауда операторы жеке тұлғалар шетелдік интернет-аандарда сатып алатын тауарлармен жасалатын операциялардың логистикасын кешенді қамтамасыз етуге, сондай-ақ интернет-сауда процесінің барлық қатысушыларының, атап айтқанда, интернет-алаңның, кеден органының, сондай-ақ осы тауарларды сатып алатын жеке тұлғалардың өзара іс-қимылын қамтамасыз етуге тиіс. Бұл өзгерістер, бір жағынан, мемлекетке сауданың осы сегментін бақылауға ыңғайлы болуына, екінші жағынан, одақтағы барлық осы процестерді кедендік әкімшілендіру халықаралық практикаларға сәйкес келетіндей жеке тұлғалар үшін осындай тәртіпті барынша ыңғайлы және өркениетті етуге бағытталған [4].

Заң уақыт талабына сай үнемі өзгеріске, толықтыруларға ұшырайды. Бірақ ол заңда бар барлық кемшіліктерді жою алмайды. ҚР Кедендік реттеу туралы кодексі мен ЕАЭО Кеден кодексінде де кейбір кемшіліктер мен сәйкессіздіктер кездеседі.

Мысалы, одақтың кедендік реттеу саласындағы құқық талаптарын сақтамағаны үшін жауапкершілікті белгілеуге қойылатын жалпы қағидаттар мен тәсілдерді айқындау туралы мәселе. Бүгінгі таңда Еуразиялық экономикалық одақтың әрбір мемлекетінде әкімшілік, қылмыстық жауапкершілік туралы өз кодекстері бар. Әрине, Одақта жалпы кедендік реттеу жұмыс істейді, бірақ, сонымен бірге, кеден ісі саласындағы қандай да бір құқық бұзушылықтарды қалай саралау керек, қандай айыппұл санкцияларын қолдану керек, құқық бұзушылықтармен қалай күресу керек сияқты сұрақтар туындайды. Себебі, бұл сала әзірше біріздендірілген жоқ. Қазіргі уақытта тараптар осы жұмысқа кірісуге және кедендік құқық бұзушылықтар үшін жауапкершілікті белгілеудің жалпы қағидаттары мен тәсілдерін айқындауға келісті. Бұл мәселені шешу жеке Халықаралық келісім-шарт жасауды талап етеді.

ЕАЭО Кеден Кодексіндегі кемшіліктің бірі - ұлттық заңнамаға сілтемелік нормалардың көп болуы. Еуразиялық экономикалық комиссия ұлттық заңнамаға жатқызылған нормалардың есебін үнемі жүргізіп отырады және Кеден кодексі туралы шарт жобасын кейіннен трансформациялау кезінде мүмкіндігінше, ұлттық заңнамаға сілтемелік нормалардың санын барынша қысқартуға және барлық мүше мемлекеттер үшін осы мәселелерді ортақ, бірыңғай реттеуді айқындауға тырысады. Бірақ тәжірибе көрсетіп отырғандай, қазіргі кезеңде бұл жұмыс өте қиын жүргізілуде, өйткені сезімтал, күрделі мәселелерді мемлекеттер ұлттық заңнамаға сүйене отырып, реттеуді жөн көреді [5].

Заң үнемі өзгеріс пен толықтыруларға ұшырауға бейім болады. Сондықтан, уақыт, заман талабына сай заңнамаға өзгерістер енгізіп, толықтырылуы әрбір мемлекет үшін маңызды. ҚР Кедендік реттеу туралы кодексіне және ЕАЭО Кеден кодексіне енгізілген өзгерістер мен толықтырулар экономиканы, сыртқы сауданы, бизнесті және өзге де салаларды барынша дамытуға жағдай жасайтыны сөзсіз.

Әдебиеттер тізімі:

1. «Қазақстан Республикасының кейбір заңнамалық актілеріне кедендік реттеу және кәсіпкерлік қызмет мәселелері бойынша өзгерістер мен толықтырулар енгізу туралы» ҚР Заңы 2021 жылғы 5 қаңтардағы № 407-VI ҚРЗ. URL: <https://adilet.zan.kz/kaz/docs/Z2100000407>

2. «Қазақстан Республикасының кейбір заңнамалық актілеріне салық салу және инвестициялық ахуалды жетілдіру мәселелері бойынша өзгерістер мен толықтырулар енгізу

туралы» ҚР Заңының жобасы туралы ҚР Үкіметінің 2020 жылғы 21 ақпандағы № 79 қаулысы. URL: <https://adilet.zan.kz/kaz/docs/P2000000079>

3. Қазақстан Республикасындағы кедендік реттеу туралы Қазақстан Республикасының Кодексі 2017 жылғы 26 желтоқсандағы № 123-VI ҚРЗ. URL: <https://adilet.zan.kz/kaz/docs/K1700000123>

4. 2021 жылы 8 ақпанда қабылданған Еуразиялық экономикалық одақ туралы шартқа өзгерістер енгізу туралы хаттама URL: <https://eec.eaeunion.org/upload/iblock/5ba/protokol-ovnes-izm-v-DEAES-SEZ-ot-08.02.2021.pdf>

5. Совершенствование таможенного регулирования в ЕАЭС на современном этапе [Электронды ресурс] URL: https://www.alt.ru/expert_opinion/82526/

ТАБИҒАТ ПАЙДАЛАНУДАҒЫ МЕНШІК ҚАТЫНАСТАРЫН ҚОРҒАУ

Амантай А.
ЭҚҚР кафедрасының аға оқытушысы,
құқықтану магистрі
Қазтұтынуодағы Қарағанды университеті
Шайзадаев Б.А.
Қарағанды қ. Қазыбек би аудандық
№2 сотының судьясы
Равильева А.
Ю-19-1к. топ студенті

Құқық теориясына сүйенетін болсақ Қазақстан Республикасындағы құқық салалары белгілі бір жүйені құрайтыны белгілі. Құқықтық реттеудің пәні мен әдісі және сол құқық саласының нормалары белгілі бір қатынастарды реттеуде қолданылады. Қоғамдық қатынастардың ішіндегі табиғат пайдалану қатынастарының ерекшелігін азаматтық құқықпен реттейтін бөлігін көрсету және оған қатысты проблемаларды көрсету, олардың белгілерін, сондай-ақ нормаларының арақатынасын [1] анықтауға мүмкіндік береді. Дегенмен, осы зерттеу тақырыбына кіріспес бұрын, азаматтық заңнамада бекітілген нормаға сай өзекті мәселелерді келтіргім келеді, бұл болашақта оларды саралаудың ұқсас және әртүрлі сұрақтарға жауап табуға мүмкіндік береді.

Егер Қазақстан Республикасы Азаматтық кодексінің 1-бабына [2] жүгінетін болсақ, онда азаматтық құқықтың пәні ретінде «тауар-ақша және өзге де мүліктік қатынастарға негізделген қатысушылардың теңдігі туралы, сондай-ақ мүліктік байланысты жеке мүліктік емес қатынастар туралы». Сонымен қатар Қазақстанда азаматтық құқықпен реттелетін қатынастарға азаматтар, заңды тұлғалар, мемлекет, сондай-ақ әкімшілік-аумақтық бірліктер қатысушылары болып табылады. Мен азаматтық құқық пәнінің осы заңнамалық анықтамасына тоқталғым келеді, дегенмен теориялық тұрғыдан осы құқық саласының пәніне қатысты басқа да пікірлер бар.

Нақты түсіндірумен байланысты маңызды мәселелердің кең ауқымын меншік құқығын қорғауға бағытталған заң ережелерін қолданудың ерекшелігі жайлы сөз қозғаймыз. Бұл тұрғыда виндикация деген атаумен кең тараған ұғымды басшылыққа ала отырып меншік құқығын қорғау мәселелерін шешудің оңтайлы тепе-теңдігін сақтауда бір жағынан меншік иесінің және адал сатып алушының мүдделері болса, екінші жағынан, азаматтық айналым тұрақтылығы маңызды мәнге ие. Біздің елдің жағдайындағы заңнамада көзделген нормалар мен қазіргі заманғы әдебиеттерді негізге алып терең зерттеуді қажет ететін мәселе. Сонымен қатар, осы мәселе төңірегіндегі сұрақтарды қарастырғанда мақаланың мақсаты заң нормасы

мен доктринада бірақатар келіспеушіліктер барын тілге тиек етеміз, сондықтан осы зерттеуді жалғастыру арқылы жоғары теориялық және практикалық маңыздылығын көрсету.

Құқықтық ұстанымды алға қоятын өркениетті мемлекеттерде меншік құқығының қорғалуын бойынша қатынастарды басты орынға қойып, маңызды мән береді. Өйткені, қандайда бір мемлекетте болмасын, тіпті әр отбасында болса да меншік деген адамзат баласының негізі өмір сүруінің қажетті шарт ыдеп айтсақ артық етпес. Мәселен, меншік деген ол экономикалық ұғым, ал оның әрекет жағдайын реттеу құқыққа тән болмақ. Қай елде де экономиканы ойлап, оны реттеу үшін заң шығарып, ал оны жүзеге асыру үшін саясат қолданатыны қисынға саяды. Ал мемлекеттегі әр азамат өз меншігін қалауынша пайдаланып, оны экономиканың көзі ретінде келетін зияннан қорғай алама? Меншіктің қорғалуы англосаксондық құқықтық жүйелі мемлекеттерде және діни мемлекеттерде әдет-ғұрып заңдарымен реттеліп отырса, біз сияқты романо-германдық құқықтық жүйені таңдаған мемлекеттерде негізгі заңымен, яғни Конституциясымен бекітіліп реттеледі.

Құқықтық мемлекет ретінде Конституциямыз елдің негізгі заңы, сондықтан басқа заңдардың қабылдануына бастау беретін акт болып табылады және оған бағынышты заңдар, кодекстер қайшы болмауға тиіс.

Еліміздің Конституциясының 26-бабының бірінші тармағында Қазақстан Республикасының заңдары заңды түрде алған мүлкін өз меншігінде ұстай алады деп өз еліміздің азаматтарының меншігін бекітіп берсе, ал меншікке заңмен кепілдік берілетіні және соттың шешімінсіз ешкімді де өз мүлкінен айыруға болмайдыны туралы баяндалып, шегелеп бекітілген [1].

Міне, осы ата заңымызға негізделіп қабылданған азаматтық заңнамасы бойынша меншік құқығын қорғауға байланысты мәселені бірнеше әдіс түрімен қорғауға болатынын көруге болады. Бірі ретінде меншік иесінің мүлікті өзгенің заңсыз иеленуінен талап етуі (виндикациялық талап) Қазақстан Республикасы Азаматтық Кодексінің 260-бабы және меншік иесі өз құқықтарының бұзылуы иеліктен айыруға байланысты болмағанымен, оларды бұзудың қандайын болса да жоюды талап етуге құқығы Қазақстан Республикасы Азаматтық Кодексінің 264-бабы (негаторлық талап). Негізінен кез келген меншік осы екі тәртіп, яғни екі түрлі талап қою арқылы қорғалады [2]. Доктриналық талдауда ғалымдар меншік құқығын қорғаудың тағы бір жолын мүлікке меншік құқығын тануды айтып жүр, бұл бірақ азаматтық заңнаманың 159 бабында көзделген. Бұл жерде кез келген адам сотқа жүгіну арқылы өзінің иелігіндегі мүлікке меншік құқығын тануды сұрай алады.

Біз мақалада меншік иесінің мүлікті өзгенің заңсыз иеленуінен талап етуіне байланысты бүгінгі таңдағы өзекті мәселелерге тоқталмақпыз. Дегенмен осы мәселеде виндикациялық талапқа тоқталмас бұрын мына мәселеге назар аударсақ.

Құқықтарды қорғау тұрғысынан «адалдық» категориясының маңызы деген түсінікке көңіл бөлсек. Әрине заң бойынша адал алушы бөлек норма ретінде қарастырылған. Дегенмен заң шығарушы адал алушы ұғымын енгізгенімен оның мәніне толық тоқталмайды. Шын мәнінде адал алушы деген кім? Адалдық деген не қасиет? Адалдық (*bona fides*)- Ежелгі Рим дәуірінен бері белгілі аса маңызды азаматтық-құқықтық категорияның бірі. Осыған қарамастан римдік жеке құқықтың көздерінде оның жалпы анықтамасы болмаса да азаматтық институт пен оның нормаларында маңызды рөл атқарды [3, 131-132 б.].

Бүгінгі таңда «адалдық» ұғымының маңыздылығы артты, сондықтан заң шығарушы азаматтық кодекстің нормасына енгізді. Өйткені меншік құқығын қорғауда сот шешімінің маңыздылығы «адалдық» терминімен тікелей байланысты екенін көрсетті. Бірақ соған қарастан «адалдық» термині жалпы нормасына жазылғанымен, оған жеке түсінік берілмеген және оны көп ғалымдар көп мағыналы ұғым түрінде психология, лингвистика, логика, философия және т.б. салаларымен байланыстырып қарастырады.

Ал шын мәнінде «адалдық» категориясының заңнамалық көрінісі де әртүрлі. Ол Қазақстан Республикасының Азаматтық кодексінің нормаларында, сондай-ақ, заң шығарушы тиісті терминге нақты анықтама брмей шығарған заң нормаларында әртүрлі көрініс табады.

И.Д. Кузьминаның пікірі бойынша, «адалдық тұлғаның сыртқы объективті өлшемі немесе оның мінез-құлқының субъективті жағы болуы мүмкін», деген көрқарасты ұсатанады [4, 44 б.].

Дегенмен адал алушы мен адалдық қасиеттерді айырған жөн шығар. Адал алушының арғы ойы не болған білу қиын, ал адалдық қасиет өзгеріп кетуі мүмкін. Адам баласының жүрегі соғады десек, онда соққан жүректе қасиеттерді ұстай алуда қиын болар, өйткені ол бірқалыпта еме ғой. Мәселен, Абай атамның елден бөлек болам десең ақыл, қайрат, жүрек үшеуін бірдей ұста сонда елден ерек, бөлек боласың дейді. Ал, жүрек амалдары мен ақыл амалдары кейде бір біріне бағынбай жатады. Адал алушы жағдай көп кездестің мәселе. Адал алушы меншіктегі мүлік құжаттарының дұрыс емес екенін білмей қалуы мүмкін ғой. Сондықтан адал алушы деп алып, оның жауапқа тартатын жағдай туындауы мүмкін екенін ескерген жөн.

Адалдық санаты Азаматтық кодексте әртүрлі мәнге ие бола отырып, істің шешілуіне өте себін тигізеді Азаматтық кодекс бойынша мәмілелердің жарамсыздығын, заттық және міндеттемелік құқық нормаларын белгілейді..

Қазақстан азаматтық құқық жүйесіндегі көптеген маңызды орындардың бірі – мүлікті басқа біреудің заңсыз иелігінен талап ету, яғни виндикациялық талап туралы ереже ойып орын алады. Виндикациятермині заңның өзінде осы қалпында қолданылмаған. «Виндикация» термині латын тілінен аударғанда «vindicare» «күш қолдану туралы жариялаймын (затты күшпен қайтаруды талап етемін), қорғаймын, наразылық білдіремін, талап етемін» дегенді білдіреді.

Қорғаудың бұл түрі ежелгі Римде пайда болды және сол кездегі меншік құқығын қорғаудың негізгі әдістерінің бірі болды. Виндикациялық талаптар олардың көлемі бойынша ең кең заңды талаптардың категориясын білдіреді.

Ел өркениетіндегі виндикациялық сот ісі деп затты иемденбейтін меншік иесінің оны заңсыз иеленушіге қатысты талабы түсініледі. Мұндай талап тұтастай алғанда меншік құқығын қорғайды, меншік иесінің барлық үш құқығы – билік ету, пайдалану, иелік етуді сақтайды, өйткені ол барлық үш өкілеттік бір уақытта бұзылған кезде ұсынылады. Осы кезеңде меншік иесі иелік ету, пайдалану және билік ету мүмкіндігінен айырылған, бірақ солар үшін меншік құқығы сақталып тұр және виндикациялық талап қоюға негіз болып табылады.

Виндикациялық талаптың объектісі тек талап қою кезінде сақталған жеке анықталған зат бола алады. Егер мұндай нәрсе айналымнан шығып кетсе, мысалы, ол қайтыс болса, онда виндикациялық талаптың мақсатына қол жеткізу мүмкін емес. Егер талап қоюдың мәні біреудің заңсыз иелігінен затты талап ету туралы талап қойылғаннан кейін жойылса немесе тұлға қайтыс болса іс сотта қаралған кезде, виндикациялық талап та қанағаттандырылуға жатпайды.

Виндикациялық талапты қарау кезінде дәлелдеу нысанасы бойынша айқындалған виндикация түріндегі салдарларды қолдану келесі мән-жайлардың болуына немесе болмауына байланысты:

- мүлікті иеліктен шығару жөніндегі мәміле өтеулі немесе өтеусіз;
- сатып алушының адалдығына немесе теріс пиғылына байланысты;
- мүлікті меншік иесінің иелігінен шығару тәсіліт еркінен тыс немесе оның еркі бойынша.

Сот дауларын шешуде практикалық маңызды мәселе мүлікті меншік иесінің иелігінен шығару әдісін түсіндіру болып табылады. Егер мәміле ақылы түрде жасалса және мүлікті сатып алушы адал болса, мүлік иесінің еркінен тыс шығу деп нені түсіну керек? Мәселен, АҚ-нің 261-бабының 1-тармағында мүлік меншік иесінің иелігінен шығуы мүмкін бірнеше тәсіл көрсетілген.

- меншік иесі немесе меншік иесі мүлікті иеленуге берген адам жоғалтқан;
- не сол немесе басқасынан ұрланған;

- не олардың иелігінен олардың еркінен тыс өзге жолмен кеткен жағдайда мүлікті адал алушыдан талап етуге құқылы.

«Мәмілелер жарамсыздығының және олардың жарамсыздығының салдарларын соттардың қолдануының кейбір мәселелері туралы» Қазақстан Республикасы Жоғарғы Сотының 2016 жылғы 7 шілдедегі № 6 нормативтік қаулысында «мүлікті шығарудың өзге жолдарына, атап айтқанда, алдау, зорлық-зомбылық, қорқыту ықпалымен мәмілелер жасау, меншік иесі өкілінің басқа адаммен залым келісімі, жаңылыстырудың ықпалымен және басқалар сияқты жағдайлар жатады» деп көрсетілген (13-тармақ). Нормативтік қаулының 13-тармағы Азаматтық Кодекстің 261 – бабын түсіндіруге арналғандықтан, мұнда көрсетілген мүлікті иеліктен шығарудың барлық әдістері – алдау, зорлық-зомбылық, қорқыту, меншік иесінің өкілінің басқа адаммен құқыққа қайшы келісімі, алдау, мүліктің меншік иесінің иелігінен шығарылуына қатысты ойлардың және «Тұрғын үйге меншік құқығын қорғауға байланысты дауларды шешудің кейбір мәселелері туралы» Қазақстан Республикасының Жоғарғы Сотының қаулысы тұрғын үйдің меншік иесінің иелігінен оның еркінен тыс шығып кету жағдайлары, атап айтқанда, жаңылыстырудың, алдаудың, зорлық-зомбылықтың, қорқытудың және басқалардың ықпалымен мәміле жасау болып табылатынын түсіндіреді.

Егер біз азаматтық құқық теориясына жүгінетін болсақ, онда құқықтық ғылыми әдебиеттерде осы мәселелерді шешудің басқа тәсілдерінде көруге болады. Мәміленің қажетті элементі-қатысушының еркі, ол АҚ-нің 147-бабында берілген мәмілені бағытталған әрекет ретінде анықтаудан қисынды түрде алынады. Демек, ерік мәміленің нысанымен, мазмұнымен, мәмілеге қатысушы мәртебесімен, ерік білдіру еркіндігімен қатар оның жарамдылығын айқындайтын мәміленің міндетті элементі болып табылады (АҚ-нің 157-бабының 2-тармағы). Мүдделер қақтығысы туындаған жағдайда кімді қорғау керек деген мәселені шешу үшін ерік-жігерді есепке алуда меншік иесі немесе адал сатып алушының қайсысы? Олардың қайсысына аз зиян келтірілгеніне сүйене отырып шешу ұсынылады-контрагенттен шығындарды өндіріп алу кімге оңай болады. Сонымен, егер мүлік меншік иесінің иелігінен өз еркімен кетсе, онда ол мүлікті беретін адамды білуі керек. Демек, ол мүлікті сатып алған адамды аз білетін, сондықтан оның шығындарын өтеу мүмкіндігі аз адал сатып алушыға қарағанда осы адамнан залалды өндіріп алу оңайырақ.

Жосықсыз сатып алушыдан мүлік барлық жағдайларда алынады, яғни шектеусіз виндикация принципі қолданылады. Алайда, соттың мүлікті сатып алушының адал екенін анықтауы соттың меншік иесі берген виндикациялық талапты қанағаттандырудан бас тартуы үшін әлі негіз болып табылмайды. Тұлға адал алушы болып табылатындығына қарамастан, меншік иесі өз мүлкін виндикациялық талап бойынша адал алушыдан талап етуге құқылы:

- егер меншік иесі мүлікті жоғалтса. Бұл жағдайда жоғалудың мән-жайлары мен себептері маңызды (иесінің ұмытып кетуі, ұқыпсыз сақтау нәтижесінде және т. б.);

- егер мүлікті меншік иесінің иелігіне берілген тұлға жоғалтса. Бұл ретте меншік иесінің мүлікті басқа тұлғаның иелігіне беру негізі (жалдау, өтеусіз пайдалану, сақтау шарттары бойынша және т.б.) ешқандай рөл атқармайды. Ең бастысы, бұл негіз заңды болды, яғни иесі заңды болуы керек;

- егер мүлік меншік иесінен не оның заңды иесінен ұрланса;

- егер мүлік олардың иелігінен өз еркінен тыс басқа жолмен кетсе [5, 310 б.].

Шығудың өзге жолдарына, атап айтқанда, алдау, зорлық-зомбылық, қорқыту ықпалымен мәмілелер жасау, меншік иесі өкілінің басқа тұлғамен зиянды келісімі, жаңылысу ықпалымен мәмілелер жасау және т.б. сияқты жағдайлар жатады, осы жағдайлардың толық тізбесі ҚР АҚ 261-бабында көзделген.

Барлық осы жағдайларды біріктіретін ең бастысы, мүліктің меншік иесінің (заңды иесінің) еркінен тыс қалдырылғаны. Бұл ретте осы фактіні сот істің нақты мән-жайларын және тараптар ұсынған дәлелдемелерді негізге ала отырып, әрбір нақты іс бойынша жеке белгілеуге тиіс.

Осылайша, жоғарыда айтылғандардан ақылға қонымды сақтық, адалдық, сақтық танытқан адал сатып алушының мүдделері, егер меншік иесі сотта мүлікті меншік иесі немесе меншік иесі мүлікті иелікке берген адам жоғалтқанын немесе біреуінен немесе екіншісінен ұрланғанын немесе олардың иелігінен өз еркінен тыс басқа жолмен кеткендігін дәлелдемесе ғана қорғалуға жатады.

Ал, енді меншік иесінің иелігінен мүлік оның еркінен тыс шығарылған жағдайда мүлдем басқа мәселе туындайды. Мұнда адал сатып алушының жағдайы өзіне пайдалы болады, өйткені ол өзінің мүлкін иемденген адамның шын мәнінде кім екенін білмеуі мүмкін және меншік иесінен айырмашылығы шығындарды өндіріп алатын өзінің контрагентін білетін болады.

Дәл осы принцип арқылы меншік иесі мен адал сатып алушы мүдделерінің тепе-теңдігі орнатылады, азаматтық сауданың сенімділігі қорғалады және азаматтық қатынастардың тұрақтылығы қамтамасыз етіледі. Осы тәсілді қолдана отырып, мүлікті меншік иесінің иелігінен шығару негіздері туралы келесі қорытындыға келуге болады. Ерік-жігердің бұзылуынан туындаған жарамсыз мәмілелер тобына: алдау, арбау, зорлық-зомбылық, қауіп-қатер, бір тарап өкілінің екінші тарап өкілімен өзара құқыққа қайшы келісімі, сондай-ақ жалған мәмілелер жатады. Кейде бұған өтірік және жалған мәмілелер, өз әрекеттерінің мәнін түсіне алмайтын және оларды басқара алмайтын адам жасаған мәмілелер жатады. Егер мәміле жарамсыздығының көрсетілген негіздерін адамның еркін қалыптастыру, сондай-ақ жігер мен ерік білдіру арасындағы арақатынас тұрғысынан қарайтын болсақ, онда алдау салдарынан (АК-нің 159-бабының 8-тармағы) не алдаудың әсерінен (АК-нің 159-бабының 9-тармағы) жасалған мәмілелерде ерік-жігердің кемістігі (немесе әдепсіз ерік-жігер) орын алады деген қорытынды жасауға болады. Бірінші жағдайда, мәмілеге қатысушы мәміленің сипаты мен элементтерін қате елестетеді, екінші жағдайда екінші тарап кінәлі болатын шынайы ерік пен сыртқы ерік арасында алшақтық бар. Бірақ екі жағдайда да мәмілеге қатысушы, егер ол өз қатесінің нәтижесінде немесе екінші тараптың саналы әрекеті немесе әрекетсіздігі нәтижесінде пайда болса да, мәміле жасауға өз еркін білдіреді және көмектеседі.

Егер адамның еркі болса, онда мүлік «оның еркінен тыс» адамның иелігінен шығарылды деп айтуға болмайды. Демек, егер мүлік алдау немесе арбау арқылы жасалған мәміле негізінде меншік иесінің иелігінен шығып кетсе, мүлік меншік иесінің еркінен тыс кетті деп санауға негіз жоқ және тіпті виндикациялық талапты қанағаттандыруға негіз жоқ – мүлікті адал сатып алушыдан басқа біреудің заңсыз иеленуінен талап ету туралы талапты қанағаттандырудан бас тарту керек. Сонымен бірге, меншік иесінің құқықтары өзі қатысушы болған бірінші мәмілені жарамсыз деп тану туралы талап қою арқылы қорғалуы мүмкін. Талап қанағаттандырылған кезде АК-нің 157-1-бабында көзделген мәміленің жарамсыздығының салдары қолданылады. Сол сияқты, мүлік иесінің иелігінен оның еркінен тыс және жалған мәміле кезінде шығарылды деп санауға болмайды (АК – нің 159-бабының 9-тармағы) адамның адал қасиетінің қалыптасуына әсер ететін және оны бұзатын жағдайлар бар, бірақ адамның мәміле жасауға деген еркі бар. Заң әдебиеттерінде бір тарап өкілінің екінші тарап өкілімен құқыққа қайшы келісімі (АК-нің 159-бабының 10-тармағы) мүліктің меншік иесінің өз еркінен тыс иелігінен шығу жағдайларына да қатысты емес екендігі айқын дәлелденген. Егер меншік иесі өкілге өкілеттік беріп, оған мүлікті иеленуге берсе, содан кейін осы мүлікті иеліктен шығару туралы мәміле жасалса, онда мүлік меншік иесінің иелігінен оның еркінен тыс кетті деп санауға негіз жоқ.

Қорытындылай келе, қысқаша шолу азаматтық құқық теориясының доктриналық ережелерінің Қазақстанда қалыптасқан заң практикасымен елеулі алшақтығын көрсетеді.

Занды реттеу бойынша жүйелік шараларды әзірлеу үшін уәкілетті орган заңгерлерден құқық қолдану тәжірибесімен және келесі мәселелер бойынша нақты ұсыныстармен бөлісуді сұрайды:

- меншік құқығын және басқа да заттық құқықтарды қорғау кепілдіктерін күшейту, мүлікті заңсыз қол сұғушылықтардан сенімді қорғауды қамтамасыз ету, оны меншік иесінің мүддесі үшін еркін және заңды түрде пайдалану;

- меншік құқығын қорғау тетіктерін күшейту үшін заңнаманы түзету, рейдерлік және бәсекелестікті жою мақсатында басқа да заңсыз қысымға қарсы тұру үшін меншік иесіне нақты кепілдіктер беру.

Нәтиже ретінде азаматтық құқықтағы меншік құқығының қорғалуын талдау және сот практикасын одан әрі жетілдіру үшін Азаматтық Кодекстің 261-бабын түсіндіру проблемаларына назар аудару керек. Біз виндикациялық талапты қарау кезінде мәмілелер жарамсыздығының барлық басқа көрсетілген негіздемелерін талдауды және оларды бағалауды қарастыру маңызды болмақ. Азаматтық құқықтағы меншікті қорғау институтының және сот практикасын дамыту үшін азаматтық құқық ғылымының ізденістерін ескеру, иесі жоқ меншік иесі мен адал сатып алушының мүдделерін дұрыс теңестіру, мәмілелер жасау кезінде азаматтық тауар айналымына қатысушылардың тәуекелдерін азайту сияқты тиімді тұжырымдамаларды жасауға мүмкіндік тудырады.

Әдебиеттер тізімі:

1. Қазақстан Республикасының Конституциясы Конституция 1995 жыл 30 тамыз. (10.03.2017 ж. өзгерістер мен толықтырулар).

2. Қазақстан Республикасының Азаматтық кодексі (Жалпы бөлім) 1994 жыл 27 желтоқсан № 268-ХІІІ (24.05.21 г. № 43-VII ж. өзгерістер мен толықтырулар).

3. Бартошек М. Римское право: понятия, термины, определения / пер. с чешск. - М.: Юрид. лит. 1989. С. 131-132.

4. Кузьмина И.Д. Правоприменительное значение требования добросовестности // Юридическая наука и практика. 2014. Т. 10. - № 1. - С. 44.

5. Гуев А.Н. Гражданское право. Учебник. Т.1. - М: Инфра-М, 2003. - 457 с.

ҚАЗАҚСТАН РЕСПУБЛИКАСЫ ПАРЛАМЕНТІНІҢ ЗАҢ ШЫАРУ ҚЫЗМЕТІН ЖЕТІЛДІРУ ЖОЛДАРЫ

Әбдімар М.Х.
Ю-21-1к II тобының магистранты
Сатбаева Қ.
з.ғ.к., доцент
Қазтұтынуодағы Қарағанды
университеті

1995 жылы 30-тамызда бүкілхалықтық референдум арқылы Қазақстан халқы қабылдаған Республиканың әрекеттегі Негізгі Заңы президенттік басқару жүйесін бекітті. Конституцияның 2-бабына сәйкес Қазақстан Республикасының президенттік басқару нысанындағы біртұтас мемлекет екендігі анықталады [1].

Қазақстанның әрекеттегі Конституциясы тек президент институтын ғана дамытып қойған жоқ, сонымен қатар қазақстандық кәсіби парламенттің құрылуы мен қызмет етуі үшін заңдық негіз салды.

Қазақстанның демократиялық жолмен құқықтық және әлеуметтік мемлекет орнатуы – қазіргі өркениетті әлемдік тәжірибеде нық қалыптасқан билік бөлу принципіне негізделеді. Билік бөлу принципіне сәйкес Республикадағы біртұтас мемлекеттік билік Конституция мен заңдар негізінде заң шығарушы, атқарушы және сот тармақтарына бөлініп, олардың тежемелік әрі тепе-теңдік жүйесін пайдалану арқылы өзара іс-қимыл жасау принципіне

сәйкес жүзеге асырылады. Аталған билік тармақтарының ішінде заң шығарушы билік негізгі орынды иемденеді. Еліміздің әрекеттегі Конституциясында қос палаталы Парламент бекітіліп, бүгінгі күні өз әрекетін белсенді түрде жүзеге асыруда. Бұл – бұрын-соңды Қазақстан тарихында болмаған жаңа институт. Аталған институтты зерттеу көптеген қазақстандық ғалымдардың назарына ілінгенімен, аталмыш тақырыптың зерттеу өзгешелігі мен өзектілігі келесі мәселелермен байланыстырылады:

1. Бүгінгі күні «парламентаризм» ұғымының Қазақстан Республикасы Парламентінің конституциялық-құқықтық мәртебесіне қаншалықты сәйкестігін зерттеу – еліміздің парламентінің шынайы парламентаризмге лайық қалыптасып, дамуына өз үлесін қосады.

2. Республика Парламентінің конституциялық-құқықтық мәртебесін парламентаризм элементтеріне сәйкестендіре анықтау, осы мәселені зерттеуде ұтымды болып табылады.

3. Аталмыш мәселе бүгінгі күнгі көкейкесті мәселе болғандықтан, оның беделді ғалымдар еңбектерінен өзекті орын алуына байланысты пікірлер ортақтығы мен қайшылықтарын салыстыра отырып зерттеу барысында тың ұсыныстар енгізу, осы өзекті мәселенің әрі қарай дамуына жол салады.

Заң шығару билігінің сипатын зерделеудің өзектілігі мен маңыздылығы оның мемлекет механизміндегі ерекше орны мен атқаратын қызметтері, әрекет ету шарттары мен тәртібінің ерекшеліктеріне байланысты. Биліктің бөлінуі жүйесіндегі заң шығару билігінің ерекше орны заңның, заңнаманың рөлімен, оларды түсіну, қалыптастыру, жүзеге асыруға байланысты. Заң шығару билігінің қалыптасуы мен әрекет етуі демократияны нығайтудың және құқықтық мемлекет құрылуының құрамдас бөлігі болып табылады, ол ең маңызды қоғамдық қатынастардың, соның ішінде биліктік қатынастардың заңмен реттелетіндігін білдіреді. Осыған байланысты, биліктің осы тармағының қуатты әлеуетін пайдаланудың жолдары мен нысандарын іздестіру және анықтау, негізгі әлеуметтік өлшем халықтың игілігі болып табылатын әлеуметтік прогресс үшін ерекше маңызға ие. Осы орайда ел Президенті Қ.К.Тоқаев өзінің Қазақстан халқына Жолдауында: «Күшті Президент – ықпалды Парламент – есеп беретін Үкімет». Біз бұл мақсатқа әлі де жете қойған жоқпыз. Сондықтан осы бағыттағы жұмысқа бар күш-жігерімізді салуымыз қажет. Саяси жүйенің бұл формуласы мемлекет тұрақтылығының негізі саналады» - дейді [2].

Қазақстан Республикасының тәуелсіздік пен егеменділікке қол жеткізуінен бастау алған жаңа мемлекеттік-құқықтық жүйені қалыптастыру және елдің қоғамдық өмірін түбегейлі жаңарту үрдісі бүгінгі күні де жалғасын табуда. Қала берсе, бұл үрдіс толық аяқталған жоқ, өйткені мұндай өзгерістер белгілі бір уақытты және мемлекеттік басқаруда, құқықтық реттеу мен қоғамдық санада тиісті өзгерістерді, тұрақты әлеуметтік және идеологиялық бағыттарды анықтауды талап етеді. Осыған байланысты мемлекеттік биліктің қалыптасуы мен нығаюы, билікті демократияландыру, халықтың қолдауы, ондағы кемшіліктерді жою заманауи Қазақстан жағдайында үлкен маңызға ие.

Заманауи саяси және заң ғылымында биліктің әртүрлі тұжырымдамаларын зерттеу мемлекеттік-құқықтық шындықтың орныққан жағдайын ғана емес, сондай-ақ оларды қазіргідей сапалық деңгейге жеткізген қалыптасу және даму үрдістерін де қамтиды. Қазақстандағы мемлекеттіліктің қалыптасуы билік тармақтарының конституциялық бөлінуінің оңтайлы механизмін және қазақстандық ерекшелікке тән дамыған сындарлы демократияның өзіндік типін анықтауды білдіреді. Қазақстанның мемлекеттік қалыптасу үдерісіндегі ерекше орын заң шығару билігіне тиесілі. Оның табиғатын, мәнін, ұйымдастырылуын, құрылымы мен көрініс табу нысандарын зерттеу мемлекеттік-биліктік қатынастар саласында тәуелсіз, дифференцияланған билік режимінде іс-қимылдардың ауқымын терең зерделеу және оның қызметін оқшаулау үшін теориялық қана емес, орныққан фактілі негізді қалыптастыруға мүмкіндік береді.

Мемлекеттік биліктің сипатын зерделеудің өзектілігі мен маңыздылығы оның мемлекет механизміндегі ерекше орны мен атқаратын қызметтері, әрекет ету шарттары мен тәртібінің ерекшеліктеріне байланысты. Биліктің бөлінуі жүйесіндегі билік тармақтарының орны, рөлі,

әрекеттерінің тиімділігі олардың қалыптастырылуы тәртібімен тікелей байланысты. Билік тармақтарының қалыптасуы мен әрекет етуі демократияны нығайтудың және құқықтық мемлекет құрылуының негізі болып табылады. Осыған байланысты, билік тармақтарының қуатты әлеуетін пайдаланудың жолдары мен нысандарын іздестіру және анықтау, негізгі әлеуметтік өлшем халықтың игілігі болып табылатын әлеуметтік прогресс үшін ерекше маңызға ие.

Мемлекеттік билікті ұйымдастыруға қатысты аса маңызды мәселелердің бірі Қазақстан Республикасының Парламентін, Үкіметін, сот органдарын қалыптастыру және олардың әрекетін құқықтық реттеу, күшті, тиімді жұмыс істейтін шынайы заң шығарушы, атқарушы, сот органдарына айналдыру мәселесі болып табылады.

2017 жылғы конституциялық реформалар бойынша билік тармақтары мәртебесінің өзгеруі олардың кеңейтілген түсінігін және мемлекеттің саяси жүйесіндегі мәртебесі мен функцияларын жаңаша зерттеуді, нақтыландыруды талап етеді. Аталмыш мәселені осыған дейін қарастырған зерттеулердің маңыздылығын мойындай отырып, автор кешенді көзқарас негізінде алға қойылған міндеттерді және Қазақстандағы конституциялық реформаларды бағалауды бастапқы қарастыруды жүзеге асырды, олар өз жиынтығында қарастырылып отырған мәселені әрі қарай ғылыми және құқықтық зерттеуге ықпал етеді.

Аталмыш мақалада Қазақстан Республикасындағы мемлекеттік билік үш тармағының негізгісі – Республика Парламентінің қалыптасуы, қызмет етуі және дамуының негізгі аспектілерінің бірі заң шығару қызметіндегі проблемаларды қарастыру болып табылады.

Мемлекеттік биліктің бөліну принципі құқықтық мемлекет қалыптастырудағы конституциялық құрылыс сипатына біршама әсерін тигізеді. Билік бөлу қағидасын жүзеге асыру құқықтық мемлекет қалыптастыруға аяқ басудың белгілі бір кезеңін көрсетеді. Биліктің үш тармаққа бөліну қағидаты еліміздің Конституциясында бекітілген. 1995 жылы қабылданған Конституцияға сәйкес заң шығарушы билікті – Парламент, атқарушы билікті – Үкімет және сот билігін Жоғарғы Сот пен жергілікті соттар жүзеге асырады. Сондай-ақ Президент Қазақстан Республикасы Конституциясының 40-бабына сәйкес мемлекеттік биліктің барлық тармағының келісіп жұмыс істеуін және өкімет органдарының халық алдындағы жауапкершілігін қамтамасыз етеді [1].

Қазақстан Республикасындағы билік тармақтарының әртүрлі аспектілері заманауи қазақстандық ғалымдардың көкейтесті мәселелерінің бірі. Барынша кешенді зерттеу Зиманов С.З., Баймаханов М.Т., Сапарғалиев Ғ.С., Сартаев С.С., Көбеев Е.К., Абдрасулов Е.Б., Амандыкова С.К., Асанов Ж.К., Ащевулов А.Т., Бусурманов Ж.Д., Ибраева А.С., Кенжалиев З.Ж., Ким В.А., Ким Г.В., Сәбикенов С.С., Мухамеджанов Э.Б., Таранов А.А., Турецкий Н.Н., Сатбаева Қ.Қ. тәрізді қазақстандық ғалымдармен жүргізілді. Өз еңбектерінде ғалымдар Қазақстан Республикасындағы билік тармақтарының конституциялық-құқықтық мәртебесін қарастырды, мемлекеттік билік органдарының қалыптасу тарихын, құрылу және әрекет ету қағидаттарын концепциясын негіздеді.

Мемлекеттік биліктің жалпы теориялық мәселелерін зерттеп-зерделеу ресейлік құқықтанушылар Авакьян С.А., Алексеев С.С., Бабаев С.В., Баглай М.В., Барнашов А.М., Зуев В.И., Кожевников С.Н., Коркунов Н.М., Котелевская И.В., Котляревский С.А., Манов Г.Н., Марченко М.Н., Митин С.С., Мишина Е.А., Тарановский Ф.В., Усанов В.Е., Чиркин В.Е. және тағы басқа ғалымдардың еңбектері негізінде жүзеге асырылды.

Біртұтас биліктің үш тармағының тежемелік әрі тепе-теңдік жүйесін пайдалану арқылы, өзара іс-қимыл жасау принципіне сәйкес қызмет етуінің мәселелері Әбділдин С.Ә., Айтхожин К.К., Ахметова Н.С., Байшев Ж.Н., Баймаханова Д.М., Жоламан К.Д., Кожахметов Ғ.З., Котов А.К., Қопабаев Ө.К., Малиновский В.А., Матюхин А.А., Мұхамеджанов Б.А., Нұрпейісов Е.Қ., Өзбекұлы С.Ә., Өсеров Н.Ө., Самалдыкова З.М., Сатбаева Қ.Қ., Табанов С.А., Тайторина Б.А., Тагаев А.У., Ударцев С.Ф. және өзге қазақстандық ғалымдардың еңбектерінде мұқият қарастырылды. Көрсетілген авторлардың зерттеулерінде аталмыш

мәселелер мемлекет және құқық тарихына, конституциялық құқыққа, парламенттік құқыққа байланысты кейбір мәселелер тұрғысынан ашылады.

Еліміздің тәуелсіздікке қол жеткізген жылдары көлемінде Қазақстандағы заң шығару билігінің әртүрлі мәселелері белгілі бір деңгейде Амиров Н.К., Башарова Ж.М., Бекжанов Б.А., Дауталиев Қ.Н., Досымбекова Р.Ш., Жарболова А.Ж., Исабеков А.Қ., Сатбаева Қ.Қ., Самалдыкова З.М., Төлеубеков А.Т. тәріздес ғалымдардың диссертациялық зерттеулерінің негізін құраған. Дегенмен, аталған диссертациялардың басым бөлігі мемлекеттегі саяси күштердің арақатынасын өзгертуге әкелетін Қазақстан Республикасы Конституциясына мәнді өзгерістер мен толықтырулар енгізілгенге дейін жазылып, қорғалған болатын.

С.З. Зимановтың пікірінше, мемлекеттік-құқықтық зерттеулер «танымал түсініктерді байытуға, оларды нақтыландыруға және толықтыруға немесе ескі түсініктерді жаңамен алмастыруға әкелуге тиісті, өйткені біріншілері өзгерген шынайы қатынастардың мәнді қасиеттерін толық қамтуы мүмкін емес» [3, 76 б.]. Аталған пікірді ескере отырып, жеткілікті көлемде жүргізілген зерттеулерге қарамастан, бұл тақырыптың өзектілігін жоймағандығын көреміз. Себебі, Қазақстандағы билік тармақтарының дамуының және қызмет етуінің кейбір аспектілері толық көлемде зерттелінбеген немесе олар бойынша ғылыми пікірталасты талап ететін даулы тұжырымдар жасалынған. Қазақстан Республикасында мемлекеттік билік органдарының қалыптасу тарихы, өкілеттілігі және әрекет етуін ұйымдастырудың теориялық-құқықтық мәселелері, мемлекеттік билік органдары жүйесіндегі әрбір билік тармағының орнын анықтау заманауи шындықты ескере отырып кешенді зерттеуді қажет етеді. Осы тұрғыдан алғанда, мемлекеттік билік тармақтарының түсінігіне, функцияларына кеңейтілген тарихи-теориялық сипаттама беру, Қазақстан Республикасында үш тармаққа бөлініп, әрекет ететін мемлекеттік биліктің нормативті-құқықтық негіздеріне жалпы теориялық талдау жасау, сондай-ақ, қазіргі кезеңдегі заң шығарушы, атқарушы, сот биліктерінің құрылу және әрекет ету тәжірибесінің мәселелеріне тоқталу қажеттілігі бар. Қазақстандағы билік тармақтарының шынайы рөлі және олардың әр қайсысының биліктің бөлінуі механизміндегі орны туралы келелі сұрақ теорияда, заңнамада және құқық қолдану тәжірибесінде жеткіліксіз деңгейде қарастырылғандықтан, мемлекеттік биліктің әрекет ету тиімділігін арттыру мақсатында зерттеуді талап етеді.

Өзінің шынайы орнына сәйкес парламент – бұл әлеуметтік мүдделер келісімі, оларды ортақ қорытындыға – мемлекеттік мүдделерге және, демек, басқарудың демократиялық нысаны кезінде – бүкіл халық мүдделеріне келтіру үшін құрылатын өкілді орган. Осы айтылғандарға сәйкес қазақстандық парламентаризм ұғымын келесі анықтама айқындайды деп ойлаймыз.

Қазақстандық парламентаризм – бұл әлеуметтік мүдделер келісімін Қазақстандағы бүкіл халық мүдделеріне келтіру үшін заң шығару өкілеттіктері мен маңызды мемлекеттік міндеттерді жүзеге асыру барысында өзге билік тармақтарымен тежемелік әрі тепе-теңдік жүйесін пайдалану арқылы өзара бірлесіп іс-қимыл жасайтын, билік бөлу жүйесінде өзінің жалпыхалықтық мәртебесіне сәйкес өкілді орган ретіндегі парламенттің басымдық жағдайы.

Парламент құрылымы, әдетте, мемлекеттік құрылыс түрімен, халық санымен немесе белгілі бір елдердің тарихи дәстүрлерімен байланысты.

Мемлекеттік құрылысы федеративті түрдегі не халық саны 10 млн.-нан асатын мемлекеттер өз парламенттерін екі палаталы жүйеде (Канада, АҚШ, Австрия, Бельгия, Италия тағы басқа), ал біртұтас мемлекеттер (Греция, Турция, Дания, Люксембург, Финляндия, Непал, Жаңа Зеландия, Швеция, Израиль) бір палаталы жүйеде құрады, бірақ бұл жерде ережеден ауытқу да болуы ықтимал, себебі әуелде парламенттерді құрудың дәстүрлі жүйесі қос палаталық жүйе болды. Тарихтан белгілі болғандай, жоғарғы палата ақсүйектер өкілдігі үшін және буржуазия мен едәуір демократиялық бағытты ұстанған басқа да адамдар өкілдігінен тұратын төменгі палатаны тежеп отыру үшін енгізілген.

Көптеген мемлекеттану ғалымдары, екінші палата парламенттің интегралды бөлігі ретінде аса қажет деп ұйғарады.

Қазақстан Республикасының 1995-жылғы Конституциясы Парламентті заң шығару қызметін жүзеге асыратын жоғарғы өкілді орган ретінде бекітті. Әрекеттегі Конституция бойынша Парламент өзінің бұрынғы «бірден-бір заң шығарушы орган» мәртебесінен айырылды. Конституция Республика Президентінің де заң шығару қызметін атқара алатынын бекітті. Сонымен бірге Конституция Парламенттің заңдар қабылдау құқығы бар мәселелер мен қатынастар шеңберін белгіледі (61-б., 3-т.). 61-баптың 3-тармағын түйіндейтін норма өзге қатынастардың барлығының заңға тәуелді актілермен реттелетінін белгілейді. Конституцияның осы нормасындағы «өзге қатынастар» ұғымы нақтылану қажет деп ойлаймыз. Ол үшін көрсетілген норма келесі редакцияда қабылдану қажет: «Негізгі принциптер мен нормаларды белгілейтін заңдардан өрбіген қатынастар заңға тәуелді актілермен реттеледі».

Заң шығару шаралары тиімділігінің басты шарты – бұл заң шығару процесі сатыларының дұрыс анықталуы. Егер заң шығару процесінің сатылары дұрыс анықталып, қабылданатын заң осы сатыларға сәйкес қаралатын болса, онда заңның тиімді түрде жүзеге асырылуы бойынша туындайтын көп талаптардың бірі орындалатыны айқын.

Қазақстан Республикасындағы барлық заңдар белгілі бір анықталған шаралар нәтижесінде қабылданады, яғни заң шығару процесі арқылы жүзеге асырылады. Заң шығару процесінің дамуы, оның сатыларын анықтау Қазақстан Республикасындағы заң шығару қызметінің қалыптасуы үшін аса маңызды болып табылады.

Заң шығару процесін жетілдірудің басты шарттарының бірі – заң жобасы бойынша әзірленетін қосымшада міндетті түрде ғылыми сараптама қорытындысының болуы.

Республика Парламентінде қаралатын заң жобаларына рабайда ғана ғылыми сараптама жүргізіледі. Осындай бірең-сараң жүргізілген сараптамалардың өзі Парламенттің заң шығару қызметіне оң ықпалын тигізетінін көруге болады. Айталық, «Коммерциялық емес ұйымдар туралы» Заңның жобасына М. К. Сүлейменов пен Ю. Г. Басиннің берген заңдық қорытындысы айтылған заң жобасын берілген түрде қабылдаудың мақсатқа сәйкессіздігін анықтайды. Мұндай қорытынды заң жобасының ғылыми сараптамаға берілген түрімен әрі қарай жұмыс жүргізу қажеттігінің жоқтығын білдіреді. Қорытынды нәтижесі заң шығару процесі барысына келесідей ықпалын тигізеді: а) сапасыз заң жобасының Палата отырысында қаралу мүмкіндігі күн тәртібінен түсуіне байланысты, парламентарийлердің осындай әрекетке кетуі мүмкін уақыты үнемделеді; б) сапасыз заң жобасының қабылдану мүмкіндігіне байланысты жұмсалатын қаржы үнемделеді; в) әрекетсіз заңның пайда болу мүмкіндігіне жол берілмейді. Осы айтылғандардан ғылыми сараптаманың аса маңыздылығы айқындалады. Осыған байланысты заң жобаларын дайындау процесіне ғалымдарды тарту барысында олардың пікірлерінің ескерілетініне белгілі бір шаралық кепілдіктер берілсе, оларды осы жобаның сапалылығы үшін берілетін кепілдіктер деп есептеуге болады.

Заң шығару процесінің тиімділігі Парламент Палаталарының ішкі келісімімен тығыз байланысты. Қазақстандық парламентаризмге сәйкес берілген анықтамамыз бойынша «әлеуметтік мүдделер келісімін бүкіл халық мүдделеріне келтіру үшін» қызмет етуге бағытталған орган өз ішіндегі келіспеушіліктерді нәтижелі ортақ келісімге келу арқылы шешпесе, онда елімізде шынайы парламентаризмнің орнауы мүмкін емес. Парламент Палаталарының ішкі келісімін нығайту мақсатында құрамына Сенат пен Мәжіліс депутаттары енетін, екі палатаның бағыттарын үйлестіріп отырушы тұрақты комитет құрылуы керек деп ұйғарамыз. Мұндай комитеттер әлемдік тәжірибеде бар. Мысалы, АҚШ Конгресінде құрамына сенаторлар мен конгресмендер енетін 4 бірлескен тұрақты комитеттер әрекет етеді. Олар заң жобаларын әзірлеумен айналыспайды, негізінен екі палатаның бағыттарын үйлестіріп отырады.

Парламенттегі көптеген мәселелер шешімінің халықтың шынайы өмірімен келіспеуі заң шығару процесінің басты кедергісі болып табылады. Осындай кедергілерді тойтару шараларын іздеу барысында заң шығарушылар келесі мәселелерге көңіл бөлулері керек:

1. Қабылданған заңдарда халық мүдделерінің басым болуын көздеу мақсатында депутаттар мен халық арасындағы байланысты нығайту қажет. Ол үшін Парламент Мәжілісі Регламентінің 5-тармағымен көзделген. Мәжіліс депутаттарының өз сайлаушыларымен қарым-қатынас жасауы үшін тоқсан сайын берілетін он күнтізбелік мерзімді тоқсан сайын берілетін жиырма күнтізбелік мерзімге ұзарту қажет. Депутаттар өз сайлаушыларымен кездесу барысында халықтың басым көпшілігінің мүдделерін қамтитын өздері бастамашылық жасаған заң жобаларын сайлаушылар талқысына ұсынулары керек. Осындай әрекет арқылы келесідей нәтижелерге жетуге болады:

а) егер айтулы жоба халықтың белгілі бір басым тобының қолдауын тапса, онда жобаның заңға айналғандағы сапалы әрекетіне шек келтірмеуге болады;

ә) кездесулер нәтижесінде сайлаушылар тарапынан жасалған жаңа ұсыныстар, тың пікірлер депутаттардың заң шығару бастамасы құқығының тиімді жүзеге асырылуына себін тигізері сөзсіз;

б) заң шығару бастамасы құқығының депутаттармен жүзеге асырылуы барысы туралы мәселені Сенат пен Мәжілістің бірлескен отырысында талқылап отыруды әдетке айналдыру қажет. Осы отырыстарда депутаттар өз сайлаушыларының ұсыныстарын ортаға салу барысында айтылған ұсыныстардың ортақ шешімін табу арқылы жаңа заң жобасының туу мүмкіндігі пайда болады. Осыған орай депутат немесе депутаттар тобы айтылған мәселе бойынша бастамашылық жасауға ниет білдіруі мүмкін. Мұндай мүмкіндік депутаттардың заң шығару бастамасы құқығын жүзеге асырудағы әрекетінің белсенділігін арттырады.

Әдебиеттер тізімі:

1. Қазақстан Республикасының Конституциясы (электрондық «Әділет» базасына сәйкес 04.11.2021 жылғы жағдай бойынша). – [http://adilet.zan.kz/kaz/docs/ K950001000_](http://adilet.zan.kz/kaz/docs/K950001000_)

2. Тоқаев Қ. Сындарлы қоғамдық диалог – Қазақстанның тұрақтылығы мен өркендеуінің негізі. Қазақстан Республикасының Президенті Қасым-Жомарт Тоқаевтың Қазақстан халқына Жолдауы. – <http://www.akorda.kz/>

3. Зиманов С.З. О понятиях в теории государства и права. Актуальные проблемы теории социалистического государства и права. – Москва: Издательство ИГиП АН СССР, 1974. –216 с.

АНАЛИЗ НОРМАТИВНО-ПРАВОВЫХ АКТОВ, ПО ПРЕДОТВРАЩЕНИЮ И ПРОТИВОДЕЙСТВИЮ КОРРУПЦИИ В ОРГАНАХ ГОСУДАРСТВЕННОЙ ВЛАСТИ

Багжанова А.Ж.,
Магистрант,
Карагандинский университет
имени Е.А. Букетова

Разработка и принятие антикоррупционного законодательства является основным элементом в стратегии выработанной политики в Республике Казахстан. Для освещения данного вопроса следует разобраться с самим понятием «антикоррупционное законодательство». Это совокупность различных по юридической силе правовых актов,

которые приняты не только на противодействие, но и на предупреждение коррупционных деяний.

Антикоррупционное законодательство включает специальные положения, определяющие признаки коррупционных правонарушений, ответственность, регулирует деятельность государственных органов, в обязанности которых входит предотвращение и противодействие коррупции. Успешная антикоррупционная деятельность возможна только при условии существования в Республике Казахстан надлежащего законодательства [1, с. 986].

Антикоррупционное законодательство включает законы, постановления Правительства, указы Президента и акты ведомственного характера. Сущность антикоррупционного законодательства в том, чтобы: во-первых, ограничить или вообще устранить проявления коррупции, исключить возникновение конфликта личных и служебных интересов, определить на нормативном уровне поведение субъектов, ответственности за коррупционные правонарушения, добиться того, чтобы должностные лица добросовестно выполняли свои служебные обязанности; во-вторых, определить признаки коррупционных преступлений, предусмотреть возможные к совершенному правонарушению меры ответственности, урегулировать деятельность государственных органов и их подразделений, призванных противодействовать коррупции.

Проанализировав антикоррупционное законодательство Казахстана можно сделать вывод о наличии значительного количества нормативных актов, регулируют данную сферу. Все правовые акты, а их около 100 по подсчетам ученых, можно условно разделить на три подгруппы, рассмотрим каждую из них: нормативно-правовые акты, которые предусматривают положения относительно обще - социальных и специально-криминологического предупреждения коррупции; нормативно-правовые акты, которые определяют признаки коррупционных правонарушений и устанавливают за них ответственность; нормативно-правовые акты, регулирующие деятельность государственных органов и их отдельных подразделений по непосредственной правоохранительной деятельности в сфере противодействия коррупции, ее координации, осуществления контроля и надзора за ней [2, с. 83].

Начнем наше исследование законодательства по Конституции Казахстана как основного источника права в нашей стране. Она содержит в основном нормы общего характера, можно применить и к антикоррупционной сфере воздействия. В ст.3 Конституции Казахстана гласит: «Государственная власть в Республике едина, осуществляется на основе Конституции и законов в соответствии с принципом ее разделения на законодательную, исполнительную и судебную ветви и взаимодействия между собой с использованием системы сдержек и противовесов»[1]. Нужно заметить, что данная статья определяет рамки правомерного поведения должностных лиц, указывает, что указанные лица могут действовать только в соответствии с законом. Таким образом, ст. 3 Конституции является фундаментальной нормой, ведь она не допускает отклонения от определенной законом поведения госслужащих. Следующая статья, которую мы рассмотрим далее в ходе нашего исследования ст. 52 в она говорит о несовместимости депутатского мандата с другими видами деятельности. Также ряд других статей Конституции устанавливают ограничения, для определенных категорий лиц ст. 44, 68, 71, 78, 86 и могут оцениваться как антикоррупционные.

Основным нормативно-правовым актом является Закон Республики Казахстан от 18 ноября 2015 года № 410-V «О противодействии коррупции» (с изменениями и дополнениями по состоянию на 19.12.2020 г.). Антикоррупционная сущность данного закона от 18 ноября 2015 года № 410-V заключается в том, что он определяет основные принципы предотвращения и противодействия коррупции. Предыдущий Закон Казахстана «О борьбе с коррупцией» утратил силу. Новый ЗПК предусматривает достаточно серьезные изменения в

подходах к выявлению и противодействию коррупции. Мы осуществим маленькое сравнение двух законов, таким образом, лучше будет рассмотреть изменения.

Определенные изменения заметны и в определении ряда понятий, в том числе и «близкие лица», которое стало шире и понятнее. Близкими считают лиц независимо от того, проживают они вместе или нет, только в зависимости от наличия отношений семейного характера [20, с. 145]. Новое понятие теперь конкретно устанавливает степень родства только наличия их лица считают близкими.

Следующей новеллой является то, что ранее прямое подчинение разрешалось, только если оба близких лица находились на выборных должностях. Теперь п. 1 абз. 1 ч. 1 ст. 14 закона № 410-V позволяет совместно работать близким лицам, прямо подчинены друг другу в связи с приобретением одним из них статуса выборного лица. В частности, новый закон не запрещает работать в прямом подчинении лицам, работающим в юридических лицах публичного права, но не являются работниками государственных органов или госслужащими.

Новизна коснулась и понятие конфликта интересов, появляется новое разделение на потенциальный конфликт и реальный конфликт, дословно из Закона: «Потенциальный конфликт интересов - наличие у лица частного интереса в сфере, в которой оно выполняет свои служебные или представительские полномочия, что может повлиять на объективность или беспристрастность принятия им решений, или на совершение или не совершение действий во время выполнения указанных полномочий; реальный конфликт интересов - противоречие между частным интересом лица и его служебными или представительскими полномочиями, влияет на объективность или беспристрастность принятия решений, или на совершение или не совершение действий во время выполнения указанных полномочий»[5].

Анализируя ЗРК «О противодействии коррупции» становится заметна положительная динамика в разработке антикоррупционного законодательства. Кроме понятия коррупционного правонарушения появляется новый термин «правонарушения, связанное с коррупцией» хоть законом определено, что данное деяние не содержит признаков коррупции, однако, за него предусмотрена уголовная, административная ответственность. Новизна заключается и в том, что коррупционные правонарушения включают не только умышленные действия, но и бездействие. Само понятие «коррупция» осталось неизменным на фоне общей детализации сроков. Однако, по неправомерной выгоде, понятие расширилось, и добавились «любые другие выгоды нематериального, но не денежного характера». Добавились также понятие «подарок», «частный интерес», это большой плюс ведь теперь четко разъяснены спорные понятия [6].

О субъектах, осуществляющих борьбу с коррупцией, по новому закону финансовая полиция Казахстана потеряла данные полномочия в связи с реорганизацией. А вот, по субъекту декларирования прибавилось формулировки «Другие, лица, которые обязаны подавать декларацию». В отличие, от предыдущего закона, в котором вообще не было понятия выборных лиц, в новом оно все-таки появляется и дает логическое ему толкование.

Нужно отметить, что плюсами нового Закона «О противодействии коррупции» является его структурированность, логичность и простота, которая облегчает его восприятие, несмотря на большой объем информации.

Новым законом предусмотрен процесс создания и функционирования Национального бюро по противодействию коррупции, который является исполнительным органом со специальным статусом. Данному вопросу посвящена Глава 3 закона в ст.19 говорится о статусе Национального бюро (далее Нацбюро). Ст. 21-22 касающиеся состава, полномочий членов бюро, гарантии независимости их деятельности, финансового и технического обеспечения, оплаты труда членов и работников Нацбюро [5].

Новеллой данного Закона является то, что произошли изменения на получение неправомерной выгоды. Таким образом, четко указано о запрете использовать государственное или коммунальное имущество, средства в частных интересах. В нем также

говорится о запрете получения подарков, непосредственно или через других лиц, лицами, связанными с выполнением функций, или местного самоуправления, или в случае, когда лицо, которое дарит, находится в подчинении. Однако мы заметили норму, по которой предусмотрено увеличение стоимости подарка, что соответствует общепризнанным представлениям о гостеприимстве.

Новый закон регламентирует и действия, которые должно выполнить лицо, наделенное властными полномочиями в случае, когда ему поступило предложение на получение неправомерной выгоды, несмотря на свою заинтересованность.

Обязательно требуется согласно ст. 26 ЗРК «О противодействии коррупции»: отказаться от предложения, идентифицировать лицо, предложить, найти свидетелей, письменно сообщить руководителю или в специальный орган [6].

Как и предыдущим законом, предусматриваются ограничения после прекращения деятельности, связанной с выполнением властных функций государства, запрет разглашение информации. Которая стала им известна в связи с выполнением служебных полномочий информация, время не ограничено. А вот, что касается ограничения о совместной работе близких лиц, то законом ст. 14 было исключены лица, работающие в сфере образования, культуры, здравоохранения, науки. Социальной защиты кроме отдельных исключений. Еще одна новелла в том, что в законе перестали применяться ограничения, каждое из близких лиц подчиненных друг другу должна была находиться на выборной должности, тогда как сейчас достаточно получения статуса выборного лица одним из них.

Закон 2015 содержит значительно шире положения по урегулированию конфликтов, чем предыдущий. Этому вопросу посвящена Глава 2 Закона Казахстана «О противодействии коррупции». Лицам уполномоченным выполнять функции государства или местного самоуправления запрещается побуждать к принятию решений своих подчиненных. Большое внимание было уделено урегулированию конфликта интересов путем устранения лица от выполнения обязанностей (ст.15), применение контроля за выполнением лицом задачи (Ст.16), совершение действий или принятия решения, ограничение доступа лица к определенной информации (ст.16), изменение объема служебных полномочий (ст.32), даже возможен вариант перевода лица на другую должность, и освобождение лица (ст.14) [5].

Закон Казахстана «О противодействии коррупции» содержит положение, в которых речь идет о требованиях к поведению определенного круга лиц, в частности, утверждает этические правила поведения общего характера для должностных лиц и государственных служащих.

Данному вопросу посвящена Глава 3 Закона. В соответствии со ст. 19 ЗРК: «В случае получения приказа на выполнение решений или поручений, которые лицо, уполномоченное на выполнение государственных функций или местного самоуправления, другие лица предусмотренные законом, считает незаконными или что они представляют угрозу охраняемым законом правам, свободам или интересам отдельных граждан, юридических лиц, государственным или общественным интересам, оно должно немедленно в письменной форме сообщить об этом руководителю органа, предприятия, учреждения, организации, в котором он работает»[5]. Данный раздел регулирует ряд других положений таких как: требования к поведению лиц, соблюдения требований закона и этических норм поведения, приоритет интересов, политическая нейтральность, беспристрастность, компетентность и эффективность, неразглашение информации, воздержание от выполнения незаконных решений или поручений [2, с.103].

В ЗРК «О противодействии коррупции» сохранено положение о специальных проверках, однако с определенными изменениями. Первое, что замечаем - это увеличение срока проведения проверки с 15 до 25 дней, порядок такой проверки утверждается Правительством.

Новеллой является то, что в Единый государственный реестр лиц, совершивших коррупционные правонарушения теперь вносить сведения и о юридических лицах, к

которым применяли меры уголовно-правового характера, ранее такая норма касалась только физических лиц. В новом законе также впервые речь идет об общих принципах предотвращения коррупции в деятельности именно юридических лиц, посредством создания антикоррупционных программ, стандартов для противодействия коррупции в их деятельности [7, с. 134]. Нельзя не заметить плюсов от регламентации процесса предотвращения коррупции в деятельности юридических лиц, данной проблеме посвящен Раздел 5 ЗРК «О противодействии коррупции».

Наш сравнительный обзор Закона РК «О противодействии коррупции» завершается, отмечаются положительные изменения в тексте, много статей четко сформулированы, значительное количество дополнений свидетельствуют об усовершенствовании антикоррупционного законодательства, что не может не радовать.

Главной задачей указанных положений Закона является недопущение использования должностными и служебными лицами своих полномочий для личного обогащения. Данный закон содержит и профилактический характер, ведь регламентирует ответственность за нарушение ограничений указанных в законе, таким образом, предотвращает появление коррупционных отношений путем установления ряда запретов.

Рассмотрим подробнее Указ Президента Республики Казахстан от 26 декабря 2014 года № 986 «Об Антикоррупционной стратегии Республики Казахстан на 2015-2025 годы» (с изменениями и дополнениями по состоянию на 27.05.2020 г.)

Этим Указом закреплены основы государственной антикоррупционной политики в РК и содержит «Общие положения», в которых говорится о коррупции как основной проблеме, решения которой является приоритетным направлением государственной политики. Высокий уровень восприятия коррупции общественностью объясняется отсутствием действенных реформ. Также в общих положениях указано, что основной причиной ненадлежащего исполнения Национальной антикоррупционной стратегии на 2011-2015 было отсутствие индикаторов состояния и эффективности ее выполнения. Второй раздел данного закона формирование и реализация государственной антикоррупционной политики [8]. 1. Проблема. В соответствии со статьями 5 и 6 Конвенции ООН против коррупции государства - участники должны разрабатывать и осуществлять эффективную скоординированную политику по противодействию коррупции и создать с этой целью специально уполномоченный орган (органы). Соответствующие рекомендации предоставлены Республике Казахстан Группой государств против коррупции (GRECO), Организацией экономического сотрудничества и развития (ОЭСР) и экспертами ЕС [9].

В Указе указано, что существующая система антикоррупционных органов по различному правовому статусу не соответствует международным стандартам по критериям специализации и независимости, некоторые функции антикоррупционной политики вообще не реализованы ни одним органом в государстве. Отсутствует партнерство власти, и общественности как принято в международном пространстве. Цель формирования и реализация государственной антикоррупционной политики заключается в создании системы принятия решений на основе достоверного анализа данных о коррупции, формирование общественной поддержки в преодолении коррупции. Далее рассмотрим меры, необходимые для преодоления указанных выше проблем, среди них: определение на законодательном уровне основ организации и деятельности уполномоченного органа по предотвращению коррупции; разработка проекта акта Правительства об одобрении методики оценки уровня коррупции в соответствии стандартам ООН, регулярно привлекать общественность относительно восприятия коррупции, коррупционных рисков в соответствующих сферах; проведение ежегодных слушаний Национального бюро по отчету о состоянии дел по предупреждению коррупции; обеспечить имплементацию международных стандартов сотрудничества власти и общественности в принятии решений в сфере антикоррупционной политики [8].

Весь Указ строится по отдельным положениям, которые в свою очередь содержат блоки: проблемы, цель и методы решения данной проблемы. Следующий раздел называется «Противодействие коррупции», который включает в себя ряд подпунктов противодействия коррупции в представительных органах власти, создание добропорядочного публичной службы, противодействие коррупции в деятельности органов исполнительной власти, противодействие коррупции в сфере государственных закупок, противодействие коррупции в судебной системе и органах уголовной юстиции, противодействие коррупции в частном секторе, доступ к информации. Следующий раздел «Наказание за коррупцию». В законодательстве существенно усовершенствована система предотвращения и противодействия коррупции путем повышения санкций за коррупционные правонарушения, дано четкое определение предложения и обещания неправомерной выгоды. Следующий раздел «Формирование негативного отношения к коррупции». По результатам социологических исследований видно, что половина населения Казахстана подвержены коррупционным правонарушениям, нужно активизировать общественность для информирования соответствующие органы об известных им фактах коррупции - об этом, и другое говорится в данном пункте, а также предложены меры, принятия которых необходимо для преодоления данной проблемы.

Среди них: сотрудничество с общественностью, разъяснению проблемы толерантного отношение к коррупции; повышение правового сознания населения; разъяснения положений антикоррупционного законодательства; проведение для общественности мероприятий, в которых будут показаны модели поведения в тех или иных ситуациях с коррупционными рисками; и самое главное преодоления пассивности общества по противодействию коррупции. Следующий раздел «Оценка результатов и механизм реализации антикоррупционной стратегии» [10, с. 85].

Мы рассматривали Указ Президента Республики Казахстан от 26 декабря 2014 года № 986 «Об Антикоррупционной стратегии Республики Казахстан на 2015-2025 годы», который завершает создание необходимой законодательной основы для реализации эффективной государственной антикоррупционной политики, имплементируя международные стандарты. Данная стратегия призвана завершить процесс формирования системы органов по борьбе с коррупцией сделать их независимыми и беспристрастными.

И особым мероприятием должно стать привлечение общественности к процессу борьбы с коррупцией. Перейдем к рассмотрению Приказа Председателя Агентства Республики Казахстан по делам государственной службы и противодействию коррупции от 13 октября 2016 года № 6. Об утверждении Положения о Национальном бюро по противодействию коррупции (Антикоррупционной службе) Агентства Республики Казахстан по делам государственной службы и противодействию коррупции большинство ученых, в том числе и Борчашвили И. Ш. считает, что данный нормативно-правовой акт вряд позволит повысить эффективность правоприменительной деятельности по предотвращению коррупционных правонарушений [11, с. 21]. В частности, в п. 6 Приказа указано, что «Руководство деятельностью Национального бюро осуществляет его директор, назначаемый на должность, и освобождается от должности Президентом Казахстана в порядке, определенном настоящим Приказом. Финансирование Национального бюро за счет любых других источников запрещается, кроме случаев, предусмотренных международными договорами Казахстана или проектами международной технической помощи. Это свидетельствует о неопределенности гарантированного минимального уровня такого финансирования, также не упоминается о минимальном окладе работников бюро, это будет зависеть от народных депутатов и состояния экономики [12].

Далее рассмотрим данные преступления в таблице. Норма УК состав преступления ч. 2 ст. 189 Присвоение, растрата или завладение чужим имуществом путем злоупотребления должностным лицом своим служебным положением. Похищение, присвоение, вымогательство огнестрельного оружия (Кроме гладкоствольного охотничьего), боевых

припасов, взрывчатых веществ, взрывных устройств или радиоактивных материалов или завладение ими путем злоупотребления должностного лица своим служебным положением ч. 2 ст. 287 УК.

Завладение наркотическими средствами, психотропными веществами или их аналогами путем злоупотребления должностного лица своим служебным положением ч. 2 завладение прекурсорами путем злоупотребления должностного лица своим служебным положением ч. 2 ст. 297 УК РК. Статья 300 УК РК «Нарушение установленных правил посева или выращивания снотворного мака или конопли, а также нарушение правил производства, изготовления, хранения, учета, отпуска, распределения, торговли, перевозки, пересылки или использования наркотических средств, психотропных веществ, их аналогов или прекурсоров, предназначенных для производства или изготовления этих средств или веществ, повлекшие недостаток наркотических средств, психотропных веществ, их аналогов или прекурсоров в крупных размерах, или привели к похищению, присвоение, вымогательство наркотических средств, психотропных веществ, их аналогов или прекурсоров или завладение ими путем мошенничества или злоупотребления служебным лицом своим служебным положением» ч. 1 ст. 357 похищение, присвоение, вымогательство официальных документов, штампов или печатей или завладение ими путем мошенничества или злоупотребления лица своим служебным положением, а так же их умышленное уничтожение, повреждение или сокрытие, а также осуществление таких же действий в отношении частных документов, находящихся на предприятиях, в учреждениях или организациях независимо от формы собственности, совершенное из корыстных побуждений или в других личных интересах ч. 2 похищение, присвоение, вымогательство вооружения, боевого припасов, взрывчатых или ст. 410 других боевых веществ, средств передвижения, военной и специальной техники или другого военного имущества или завладение ими путем мошенничества, совершенные военной должностным лицом со злоупотреблением служебным положением.

Но нужно помнить, что все эти составы преступлений будут считаться коррупционными только, если они будут совершены путем злоупотребления служебным положением [13, с. 39]. К чисто коррупционным составам преступлений законодатель относит: «Коррупционные преступления – деяния, предусмотренные ст. 189 (п. 2) ч. 3, ч. 4, в случае наличия квалифицирующего признака п. 2) ч. 3), 190 (п. 2) ч. 3, ч. 4, в случае наличия квалифицирующего признака п. 2) ч. 3), 216 (п. 4) ч. 2, ч. 3, в случае наличия квалифицирующего признака п. 2) ч. 2), 217 (п. 3) ч. 3), 218 (п. 1) ч. 3), 234 (п. 1) ч. 3), 234-1 (п. 1) ч. 3), 249 (п. 2) ч. 3), 307 (п. 3) ч. 3), 361, 362 (п. 3) ч. 4), 364, 365, 366, 367, 368, 369, 370, 450, 451 (п. 2) ч. 2, ч. 3 и 4. в случае наличия квалифицирующего признака п. 2) ч. 2) и 452 настоящего кодекса», - говорится в предлагаемой редакции УК РК, представленной в понедельник.

Действенное раскаяние, примирение виновного с потерпевшим, передача лица на поруительство, в связи с изменением обстановки по данным основаниям не допускается освобождение от уголовной ответственности. Также возможным станет назначение более мягкого наказания, чем указано в законе в соответствии в статье 69 УК. Также по ст.74 УК лицо не может быть освобождено от наказания за безупречное поведение, ст.75,79 УК освобождение от отбывания наказания с испытанием также будет невозможным для лиц, несущих наказания за коррупционные преступления [14]. Трудно будет применить к таким лицам и акты помилования. Как видим, ответственность станет более суровой.

Если обобщить вышесказанное, то становится понятно, что государство сегодня образует новый подход в борьбе с коррупцией. Кардинальные изменения нужны не только в правоохранительных органах, но и во всех ветвях власти, в том числе и законодательной.

Список литературы:

1. Криминология / под ред. Дж.Ф.Шели. пер.с англ. - СПб: ил. Серия «Мировая Юриспруденция». 2003. – с.377, 864 с.

2. Назарбаев Н.А. Процветание, безопасность и улучшение благосостояния всех казахстанцев. – Стратегия-2030. – Алматы: Атамура, 1997. – С.6.
3. Послание Президента Республики Казахстан Назарбаева Н.А. «Повышение благосостояния граждан Казахстана – главная цель государственной политики» // Казахстанская правда. 07.02.2008. - №26.
4. Криминология. / Под ред. Кудрявцева В.Н., Эминова В.Е. – М.: Юристъ, 1997. – 512с.; Бабаев М.М. Социально-культурные процессы и проблемы преступности в советском обществе. - В кн.: Методологические вопросы изучения социальных условий преступности. - М., 1979; Толстых В.И. Образ жизни: понятие, реальность, проблемы. - М., 1975., с.162, 59 262.
5. Политология. Энциклопедический словарь. - М.: Московский коммерческий университет, 2013. С. 147.
6. Бартошек М. Римское право. Понятие, термины, определения. - М., 1989. С. 93.
7. Корчагин А. Г., Иванов А. М. Сравнительное исследование коррупционных и служебных преступлений. - Владивосток, 2001. С. 114.
8. Гоббс Т. Левиафан или материя, форма и власть государства церковного и гражданского. - М., 1936. С. 229.
9. Максимов С.В. Коррупционная преступность в России: правовая оценка, источники развития, меры борьбы //Проблемы борьбы с коррупцией. Сборник статей. - М.: ЮрИнфор, 1999. С.24.
10. Берлин П. Русское взяточничество как социально-историческое явление // Современный мир. - 1910. - №8.
11. Криминология. М., 1979, с.261. См. также: Бабаев М.М. Социально-культурные процессы и проблемы преступности в советском обществе. - в кн.: Методологические вопросы изучения социальных условий преступности. М., 1979, с.59; Толстых В.И. Образ жизни: понятие, реальность, проблемы. - М., 1975. с.162.
12. Основы борьбы с коррупцией (системы общегосударственной этики поведения)/ Науч. ред. С. В. Максимов и др. - М.: Спарк, 2010.
13. Маами К. Когда открытость - синоним доверия//Казахстанская правда. - 2005. - 25 февр. - С.2.
14. Основы борьбы с коррупцией (системы общегосударственной этики поведения) / Науч. Ред. С. В. Максимов и др. - М.: Спарк, 2000.

ЭТИЧЕСКИЕ ПРОБЛЕМЫ СОВРЕМЕННОГО ВЫСШЕГО ОБРАЗОВАНИЯ

Волчецкая Т.С.

доктор юридических наук, профессор,
Балтийский федеральный университет имени И.Канта

Говоря о науке в высших учебных заведениях, необходимо иметь в виду то, что она всегда должна быть связана тесно с процессом обучения студентов. Прикладные аспекты научных достижений ученых, работающих в образовательных учреждениях, должны быть востребованы будущими специалистами.

С учётом сложности мировой обстановки, современным преподавателям необходимо вооружать студентов самыми передовыми знаниями и технологиями, и в то же время учитывать связь обучения с проблемами нравственности. Именно такое сочетание позволяет оптимально создать условия для формирования личности будущего специалиста, не только в полной мере обладающего общекультурными и профессиональными компетенциями, но и способного к принятию взвешенных, зрелых и нравственных

решений в процессе своей профессиональной деятельности.

Рассмотрим сказанное на примере подготовки кадров высшей квалификации в сфере экономики и юриспруденции. Проведенный нами опрос студентов - экономистов, которые попросили определить наиболее важные качества, необходимые современному предпринимателю сегодня, позволил нам выстроить перечень таких качеств и определить их иерархию. Так, среди них были названы профессиональная компетентность, коммуникабельность, нестандартность мышления, способность к риску, уверенность в себе. Мы обратили внимание на то, что практически никто из студентов не назвал таких качеств, как – моральная ответственность, честность и порядочность, моральная ответственность. Но в то же время в предпринимательстве, как и в любой сфере практической деятельности все ситуации не могут быть урегулированы правовыми нормами. Довольно часто предприниматель должен самостоятельно принимать решение, исходя из собственного понимания ситуации, своей совести и репутации и своих нравственных ориентиров.

Обратимся к истории: в царской России в свое время функционировала система купеческих гильдий, которая имела свой кодекс чести. Еще в далеком 1912 году прародители российских предпринимателей выработали свой кодекс чести, в котором были прописаны основные этические принципы ведения хозяйственных дел в России. Среди них можно выделить, те, которые непосредственно связаны с проблемой нравственности: уважай власть; будь верен своему слову; будь честен и правдив; живи по средствам; уважай право частной собственности и др. [8].

Полагаю, что сегодня как содержание наших научных исследований, так и процесс обучения н студентов должен обязательно учитывать восстановление иерархии человеческих ценностей, в которых главенствующее место должны занимать честь, порядочность и иные нравственные качества.

Опрос студентов юридических факультетов, которых мы также попросили обрисовать основные качества, необходимые современному юристу, показал, что наиболее важными качествами наши будущие правоприменители считают такие, как: высокий уровень профессионального знания закона, коммуникабельность, настойчивость в достижении целей, пунктуальность, обязательность и другие.

Профессия юриста весьма специфична и тесно связана с такими категориями, как нравственность, совесть, убеждения, мировоззрение. Ведь для того, чтобы в процессе правоприменительной деятельности специалисту в той или иной области права можно было правильно применить закон, ему надо не только обладать профессиональными знаниями, умениями и навыками, но и иметь определенные нравственные качества. Весьма справедливо заметил в свое время А.Ф.Кони: «Как бы хороши ни были правила деятельности, они могут потерять свою силу и значение в неопытных, грубых или недобросовестных руках» [6].

По сути дела, нравственная составляющая юриста входит в состав фундамента его нравственной культуры, и, в конечном итоге, определяет его способность и готовность к профессиональной деятельности. Именно поэтому воспитанию нравственных качеств будущих юристов следует уделять особое внимание. И. Кант полагал, что «нравственность не входит в сферу знания, она образует сферу ценностей» [7].

Самый лучший студент, прекрасно выучивший все законы, еще не может быть считаться настоящим юристом, поскольку в нем обязательно в процессе обучения нужно заложить нравственные основы. Воспитание нравственных чувств (чувство долга, честность, справедливость, совесть, достоинство) играет основополагающую роль в профессиональном развитии личности юриста.

Так, в России, в целом ряде федеральных законов закреплены правовые нормы, содержащие нравственные требования к судье, прокурору, следователю и адвокату [1;2;3;4]. Анализ нравственных основ юридической деятельности, заложенных в правовых нормах этих нормативно-правовых актов, позволяет сделать вывод о том, что нравственно-

психологические качества юриста являются профессиональной основой его деловых качеств. Безнравственный юрист не может считаться юристом, по сути, каждая юридическая специальность требует от человека обладания теми или иными качествами.

Например, как справедливо заметила З.В. Макарова: «для судьи и следователя ведущим нравственно-психологическим качеством является самостоятельность, которая находит свое специфическое правовое выражение. Для судьи – в конституционном принципе независимости судей и подчинении их только Конституции РФ и федеральному закону; для следователя – в процессуальной самостоятельности при расследовании (п. 3 ч. 2 ст. 34 УПК РФ). Для прокурора ведущим нравственным качеством является обостренное чувство нетерпимости к злу, всякого рода нарушениям закона, правопорядка, от кого бы они ни исходили. Для адвоката ведущими нравственными качествами являются гуманность, благожелательность. Адвокат призван защищать права, свободы и законные интересы граждан, которые обратились к нему за юридической помощью» [9].

Поэтому первостепенное значение имеет исследование такого феномена, как нравственный идеал юриста, а также определение основных путей, средств и методов его формирования.

По нашему мнению, нравственный идеал юриста можно определить – как идеальную модель о совершенном специалисте в области юриспруденции, интегрирующую в себе лучшие моральные качества и являющейся образцом для подражания, эталоном поведения, целью, на достижение которой должны быть направлены усилия в обучении студентов – юристов.

Исследование структуры нравственного идеала юриста позволяет выделить в ней несколько групп нравственных качеств.

- Нравственные качества, определяющие нравственный облик юриста в той или иной сфере: судьи, следователя, прокурора, адвоката. Эти качества дают общие направления личностного развития.

- Нравственные начала реализации профессиональной правоприменительной юридической деятельности, предполагающие наличие таких качеств, как справедливость, гуманность, честность, совесть, ответственность, принципиальность и др.

Роль названных качеств в условиях широкой гласности возрастает, и особенно это проявляется в суде присяжных.

Однако на практике, в процессе обучения студентов – юристов в самых разных учебных заведениях сложилась несколько иная ситуация. Федеральный государственный образовательный стандарт высшего образования – уровня бакалавриат по направлению подготовки 40.03.01 Юриспруденция [5] устанавливает, что выпускник должен обладать рядом общепрофессиональных компетенций, в частности - соблюдать принципы этики юриста. Если проанализировать особенности реализации это на практике, можно увидеть следующую картину. Опрос коллег, преподающих самые различные юридические дисциплины, обучаемых ими студентов, анализ рабочих программ позволил установить, что эта компетенция формируется у студентов преимущественно на занятиях по курсам «Юридической этики», «Основам юридической профессии и консультирования». При изучении других юридических дисциплин этическим и нравственным проблемам времени практически не уделяется, или уделяется неоправданно мало.

Хотя анализ педагогической практики показывает, что реально таких проблем возникает немало. В условиях современных реалий студенты стали другими. В частности, на занятиях по научно-исследовательскому семинару со студентами магистратуры программы «Юрист в правоохранительной сфере» при изучении проблем реализации функций различных участников уголовного процесса, среди студентов возникла жаркая дискуссия. Речь шла о формировании позиции адвокатом по уголовному делу. Ряд студентов отстаивала так называемую «теорию оказания услуг», пытаясь доказать тезис о том, что и в уголовном процессе защитник также реализует свою функцию «оказания

возмездных юридических услуг». Поэтому задача адвоката в такой ситуации - полностью следовать интересам своего подзащитного, поддерживать и документально подтверждать его любые (даже ложные) показания, искать пути оптимально использовать для этого соответствующие правовые нормы или даже «обходить закон» в интересах своего клиента. Другая группа студентов на первый план выдвигала нравственные качества адвоката, апеллируя к тому, что он, как юрист, обязан, соблюдая закон, решать вопросы установления истины в уголовном судопроизводстве.

В другой ситуации, на занятиях по уголовному праву, при обсуждении проблем выявления и предупреждения коррупции, некоторые студенты пытались доказывать, что коррупционное поведение тесно связано с менталитетом людей, со сложившимися традициями, и выражали сомнение в том, что противодействие коррупции на всех уровнях может быть эффективным. Где, как ни в подобных рода ситуациях, на первый план выступает воспитательная функция преподавателя, решение задач по воспитанию нравственных качеств будущих адвокатов, их уважению к закону и праву? Аналогичные ситуации возникают или потенциально могут возникнуть в процессе преподавания всех без исключения отраслей права или иных юридических дисциплин.

Проведенный нами опрос профессорско-преподавательского состава юридических вузов показал, что большинство педагогов, причем не только старшего поколения, придерживаются преимущественно авторитарной этики. Однако разрешение этих ситуаций нам видится в том, что все используемые педагогические приемы должны быть направлены на умелое развитие и поддержание дискуссии в таком русле, чтобы студенты пришли к верным выводам сами. Ценность продуктивного знания, к которому студент, путем рассуждений, участия в дискуссии, приходит самостоятельно, во сто крат выше репродуктивного знания, получаемого из прочтения книг или слушания самых прекрасных лекций.

Представляется, что педагогический процесс в юридическом вузе не должен сводиться к образовательному процессу, совершенствованию его методов, методик и технологий. Он обязательно должен включать в себя включающий в себя воспитание, развитие, выработку стремления самостоятельного поиска и получения новых знаний студентами.

Ценность нравственного идеала состоит в том, что он направлен на постоянное саморазвитие и самовоспитание. В силу этого, большая роль этического идеала юриста должна учитываться и при составлении и реализации программ повышения квалификации юристов различных профилей.

Однако все это – верхушка айсберга, а его основание - это не то иное, как актуальнейшая проблема подготовки преподавателей высших учебных заведений. В аспирантуре при обучении студентов акцент делается на научно-исследовательской работе, в какой-то степени – на изучении юридических дисциплин. Вопросам юридической дидактики времени уделяется очень мало, а что касается вопросов нравственности юриста, формирования его этического идеала – это, как правило, остается за рамками обучения будущих преподавателей в аспирантуре. В то же время необходимо иметь в виду то, что «проблема нравственного воспитания студентов выходит на передний план. При всей важности политики и права они играют положительную роль в жизни общества только тогда, когда выражают и защищают нравственные представления и требования данного общества». [10].

Список использованных источников

1. Закон РФ от 26.06.1992 N 3132-1 (ред. от 05.04.2021)"О статусе судей в Российской Федерации" // СПС Консультант Плюс
2. Федеральный закон от 17.01.1992 N 2202-1 (ред. от 01.07.2021)
3. "О прокуратуре Российской Федерации"// СПС Консультант Плюс

4. Федеральный закон от 31.05.2002 N 63-ФЗ (ред. от 31.07.2020) "Об адвокатской деятельности и адвокатуре в Российской Федерации" (с изм. и доп., вступ. в силу с 01.03.2021) // СПС Консультант Плюс
5. Приказ Министерства науки и высшего образования Российской Федерации от 13.08.2020 г. № 1011 "Об утверждении федерального государственного образовательного стандарта высшего образования - бакалавриат по направлению подготовки 40.03.01 Юриспруденция"
6. Кони А. Ф. Собр. соч. М., 1967. Т. 4. С. 34
7. Основы метафизики нравственности (с рецензией на книгу И.Шульца. 1783). 1785. (Кант И.) // Кант, Иммануил Сочинения в шести томах М., "Мысль", 1965. (Философ. наследие).- Т. 4. Ч. I.- 544 с.-С.211-310..
8. Шихирев П. Н. Этические принципы ведения дел в России М., 1999.
9. Макарова З.В. Нравственный идеал профессии юриста // Судебная власть и уголовный процесс·2016·№ 2. С. 200-203
10. Волчецкая Т.С. Этические идеалы в обучении будущих юристов // В сборнике: Современные технологии и подходы в юридической науке и образовании. Сборник материалов международного научно-практического форума. Калининград, 2021. С. 13-20.

ПРАВА РЕБЕНКА И БЫТОВОЕ НАСИЛИЕ: ВЗГЛЯД ВОЛОНТЕРА

Галяутдинова К.
студентка группы Ю-20-3
Сидорова Н.В.
к.ю.н., доцент
Научный руководитель

Карагандинский университет Казпотребсоюза,

Семейно-бытовое насилие – проблема, которая актуальна с давних времен. Анализ художественной, публицистической и научной литературы позволяет нам прийти к выводу, что в прошлые столетия домашнее насилие являлось нормой. Власть не обращала внимание на насилие в семье, данная проблема выходила за рамки ее интересов. Развитие гражданского общества, активная позиция женских организаций, обращения в органы государственной власти, изменения в общественном сознании и правовой культуре граждан явились базовой основой формирования нового подхода к проблеме бытового насилия со стороны государства. Этот подход позволил провести глобальные правовые и институциональные реформы в стране. К ним относится создание различных государственных структур по профилактике и борьбе с бытовым насилием, функционирование кризисных центров, апробация прямых форм коммуникаций (телефон доверия) и наконец, принятие Закона Республики Казахстан № 214-IV «О профилактике бытового насилия» от 4 декабря 2009 года.

В соответствии с данным законом бытовое насилие стало рассматриваться более глобально, стали обозначаться виды бытового насилия и направления профилактики данного негативного явления. Изменился подход к семейно-бытовому насилию. Теперь в соответствии со статьей 4 рассматриваемого закона выделяются виды бытового насилия: экономическое, психологическое, сексуальное, физическое [1].

Полагаю, что обострение проблемы бытового насилия напрямую зависит от таких внешних факторов как: воспитание, культура, образовательный уровень, социально-экономические условия существования отдельно взятой семьи. Сопутствующими отрицательными факторами являются: недостаточная информированность граждан и общества о фактах бытового насилия, его причинах, формах, механизмах государственной и

общественной поддержки, низкая активность со стороны государства и его органов и, безусловно, пробелы и недостатки правовой базы.

В результате домашнего насилия можно заметить ухудшение нравственных основ семейного воспитания, отсутствие семейной гармонии. Зачастую, дети, которые растут в семье с насилием имеют психологические травмы и расстройства, многие начинают брать отрицательный пример с модели поведения родителей – начинают употреблять алкоголь, наркотики, курить, вести разгульный образ жизни, находят для себя партнеров похожих на своих родителей. В таких случаях, органам внутренних дел стоит чаще проводить профилактические мероприятия, совершенствовать не только меры реагирования, но и профилактику таких явлений.

По статистике во многих семьях проявляется насилие, в большинстве случаев страдают женщины и дети. Показатели бытового насилия в семье по информации Бюро национальной статистики Агентства по стратегическому планированию и реформам в Республике Казахстан отражены на рисунке 1 [2].



Рисунок 1 – Количество зарегистрированных случаев бытового насилия в отношении женщин в Республике Казахстан

В качестве конкретных причин насилия можно выделить: необеспеченность семьи, отсутствие терпения и уважения, проблемы с жильем, пьянство, наркотики, психические расстройства и др.

Если рассматривать женщин как жертв насилия, то можно разделить их на три типа: «покорная», «беспомощная», «бунтарка». Первый тип женщин можно охарактеризовать терпением насилия из-за своих убеждений в гендерных ролях, т.е. превосходство мужчин и повиновение им, за такими убеждениями стоят давние традиции, культура и воспитание. Второй тип «беспомощная», это тип женщин, которым комфортно быть в роли жертвы, т.е. их недовольство своей жизнью сочетается с нежеланием что-то менять и предпринимать для изменения своего положения. Третий тип, это женщины, которые не будут терпеть насилие, и вполне готовы принимать меры, например развод, заявление в полицию. К сожалению, большинство женщин относится к первому типу.

Также стоит отметить, что данная тема окружена мифами, к примеру часто винят жертву в провокации, часто можно услышать подобные выражения: «сама заслужила», «бьет значит любит», «детям нужен отец», «все так живут», понятное дело, что в насилии виноват исключительно виновный, и ему не должно быть оправданий. Согласно Конституции Республики Казахстан, каждый имеет право на жизнь, неприкосновенность личности, неприкосновенность достоинства, никто не должен подвергаться насилию [2].

Рассмотрим формы насилия. Физическая форма насилия представляет собой применение силы: побои, избиения, причинение вреда здоровью. В результате физического

насилия наблюдается не только травмы, бессонница, но и синдром избиваемой женщины, т.е. женщина чувствует себя слабой, контролируемой, неспособной постоять за себя и детей.

Сексуальная форма насилия – половое сношение без согласия, против воли, применяются угрозы, физическая сила, шантаж, запугивание. Жертвы сексуального насилия активно сопротивляются, либо находятся в беспомощном состоянии. Последствиями сексуального насилия являются боли в тазовой области, инфекции мочеполовой системы, бессонница, возможно злоупотребление алкоголем, психологические расстройства, нежелание жить.

Психологическая форма насилия характеризуется принижением достоинства, оскорблений, упреками, грубостью, запугиваниями, обесценивание как личности. Результатом данной формы насилия являются утрата себя как личности, непонимание своей необходимости, чувство никчемности, заниженная самооценка.

Экономическая форма насилия выражена в ограничении финансов, упреки в растратах, манипулирование через деньги. Экономическая зависимость делает женщину уязвимой.

Самыми распространенными факторами домашнего насилия в первую очередь является родительская модель поведения, т.е. если в семье один родитель причинял вред другому, то вполне вероятно, что ребенок будет делать также, возможно он сам того не осознавая становится копией родителя. В моей жизни встречались такие случаи. Мой приятель, на первый взгляд рос в хорошей семье, но отец был любителем выпивать, вследствие чего поднимал руку на жену и сына. Всё детство знакомый считал, что никогда не станет как отец, но сейчас мы замечаем, что иногда он выпивает и поднимает руку на свою девушку. По его словам, он превращается в человека, которого ненавидел всю жизнь, и старается проработать свои травмы с психологом.

Следующим фактором можно выделить патриархальный или матриархальный уклад в семье. Рассмотрим на примере моей подруги. Она росла с мамой, мать в свою очередь унижала дочь, ограничивала финансово, изредка поднимала руку, вечно сравнивала с другими детьми, проявляла гиперопеку, манипулировала, «бью ради твоего блага», «зачем я тебя родила, лучше бы сделала аборт», «ты кроме матери никому не нужна», и множество других фраз и действий. Моя подруга переехала от своей мамы в 15 лет, работала и училась в школе одновременно, проблемы с матерью отразились на её психологическом состоянии и практически лишили детства.

Также причинами является алкоголь и финансовые трудности. Со мной в одном доме жила семья, двое родителей и два сына. Родители любили выпить, чуть ли не каждый день. Обычная неблагополучная семья – родители пьют, дети хулиганят, состоят на учете, не посещают учебное заведение, ведь у них в приоритете другое. Другими причинами является слабый самоконтроль, отсутствие ответственности за себя, желание причинять вред партнеру (садизм). Высокий уровень насилия, преступности, уровень образования, уровень самоубийств и многое другое являются последствиями бытового насилия и снижает уровень нашего правового государства.

Я и моя семья состоим в общественной группе волонтеров. Данная группа оказывает помощь нуждающимся, в ходе чего мы познакомились с семьей. Живут они в полуразрушенном домике, в использовании только одна комната и – та холодная, без света. В доме нет порядка, где едят – там и курят, пьют. В таких условиях живёт 8-ми месячный, недоношенный малыш. Изначально, я думала, что это просто семья алкашей, как оказалось, мать ребёнка бывший следователь, которая успешно построила свою карьеру и также успешно её разрушила, выбрав другой путь. Отец малыша – человек, который какое-то время находился в розыске, принимающий наркотики, пьющий. В данной семье родителями девушки замечено, что её избивают, подвергают к сексуальному насилию. На протяжении нескольких месяцев на данную семью поступали жалобы в отделение полиции, но они были практически проигнорированы. Со слов участкового они знают о проблемах данной семьи и происходит всё это уже не первый год. На вопрос почему не предпринимают меры точного

ответа не поступало, приезжали, смотрели дом и уезжали. Когда мы как волонтеры сказали «стражам порядка», что будем снимать и выкладывать в социальные сети, и жаловаться в другие вышестоящие инстанции полиция начала работать, и ребёнка забрали из данной семьи. После чего отец малыша стал угрожать и преследовать одного из волонтеров.

Исходя из этой ситуации, можно сделать вывод о том, что органы внутренних дел до последнего игнорируют проблемы семейно-бытового насилия и реагируют преимущественно, на активную позицию общественных организаций. Считаю, что нужно контролировать такие семьи, проводить профилактические меры, и вовремя реагировать на жалобы окружающих.

Список литературы:

1. Закон Республики Казахстан № 214-IV «О профилактике бытового насилия» от 4 декабря 2009 года. – Электронный ресурс. Режим доступа: https://online.zakon.kz/Document/?doc_id=30525680#pos=71;-44 (дата обращения 10.10.2021).

2. Официальный сайт Бюро национальной статистики Агентства по стратегическому планированию и реформам в Республике Казахстан. Статистика зарегистрированных случаев бытового насилия – Электронный ресурс: Режим доступа: https://gender.stat.gov.kz/page/frontend/detail?id=85&slug=-70&cat_id=4&lang=ru (дата обращения 10.10.2021).

3. Конституция Республики Казахстан, принятая 30 августа 1995 года на республиканском референдуме (с изменениями и дополнениями на 23 марта 2019 года). – Электронный ресурс. Режим доступа: https://online.zakon.kz/Document/?doc_id=1005029 (дата обращения 10.10.2021).

ҚАЗАҚСТАН РЕСПУБЛИКАСЫНЫҢ ҰЛТТЫҚ ҚҰҚЫҚТЫҚ ЖҮЙЕСІ ДАМУЫНЫҢ НЕГІЗГІ ҮРДІСТЕРІ

Ердуллаева А.Б.
СПД-20-1К тобының студенті
Сусан Р.Ж.
Ғылыми жетекші,
Қазтұтынуодағы Қарағанды
Университеті

Құқық жүйесі – бұл құқықтың өзінің құрылымы, оның салаларға, институттарға бөлінуі. Құқықтың жүйелік құрылымы оның белгілі бір байланыстағы көптеген элементтерден құралған біртұтас құрылым екендігін білдіреді.

Құқық жүйесінің негізгі сипаттарын 4 негізде қарастыра аламыз. Олар:

1) Оның алғашқы элементі болып құқық нормалары табылады, олар өз кезегінде, біріге отырып, ірі құрылымдарды – институттарды, салаларды құрайды;

2) Оның элементтері бір-біріне қайшы келмейді, іштей үйлескен, тығыз байланыстыққа ие; бұл құқық жүйесінің тұтастығын қамтамасыз етеді;

3) Ол әлеуметтік-экономикалық, саяси, ұлттық, діни, мәдени, тарихи факторлармен тығыз байланысты;

4) Ол объективтік сипатқа ие, себебі, объективтік сипаттағы қатынастарға тәуелді және адамдардың субъективтік қалауы бойынша қалыптасуы мүмкін емес.

Құқық жүйесі — құқықтың ішкі құрылымы, барлық құқық нормаларының бірлігімен, келісімділігімен, олардың салаларға, қосымша салаларға, құқықтық институттарға бөлінуіндегі қисынымен көрінеді.

Қоғамдағы құрылған құқық жүйесі осы елдің тарихи дамуындағы заңдылық ерекшеліктерін көрсетеді. Ол көптеген қоғамдық қатынастардың ықпалымен және қажеттілігімен құрылады, қоғамның көпжақты мүдделерін және даму болашағын қамтиды.

Елбасымыз Н.Ә.Назарбаевтың 2009 жылғы 24 тамыздағы Жарлығымен бекітілген Қазақстан Республикасының 2010 жылдан 2020 жылға дейінгі кезеңге арналған құқықтық саясат тұжырымдамасы заңнаманы жаңғыртуға, мемлекетті нығайтуға, саяси жүйені демократияландыруға, ратификацияланған халықаралық құқық актілерінің нормаларын имплементациялауға бағытталған. Құжатта заңнаманы және мемлекеттік басқаруды дамытуға бағдарлау Құқықтық саясаттың сабақтастығымен, Конституция мен заңнама нормаларының әлеуетін дәйекті іске асырумен, азаматтардың құқықтары мен бостандықтарын, елдің ұлттық мүдделерін, қоғамның тұрақты дамуын құқықтық құралдармен қамтамасыз етумен ұштасады. [1, 86 б.]

Құқықтық саясат тұжырымдамасын бекітумен байланысты қазақстандық құқықтық жүйе дамуының жаңа кезеңі объективті ішкі процестермен де, сыртқы факторлардың әсерімен де, оның ішінде қазіргі әлемнің неғұрлым дамыған құқықтық жүйелерінде, ең алдымен романо-германдық құқықтық отбасында пайда болған және іргелі сипатқа ие болған жаңа құбылыстар мен үрдістердің қазақстандық қоғамның құқықтық тетіктеріне ықпалымен де дайындалды және алдын ала айқындалды.

Қазақстандағы Роман-герман құқықтық жүйесі тұжырымдамасын қазіргі заманғы қабылдау формальды-құрылымдық белгілері бойынша Роман-герман құқығы жүйесіне сәйкес келетін Қазақстанның Ресей империялық және кеңестік құқықтық жүйелері шеңберінде ұзақ мерзімді және еріксіз болуына байланысты. Алайда, Ж. Н.Әлмұхамбетовтың пікірінше, формальды-құрылымдық белгілер мәні жоқ болып табылса да, ұлттық құқықтық жүйенің табиғатында айқындаушы сәттер болып табылмайды. Кез келген қоғам мен мемлекеттің құқықтық жүйесінің басты мәні осы құқықтық жүйенің қоғамның толыққанды дамуына қалай ықпал ететіндігінде, оның шеңберінде жеке адамның құқықтарын, бостандықтарын мен заңды мүдделерін қамтамасыз ету жүзеге асырылатындығында, құқықтық жүйенің жұмыс істеуі құқықтық мемлекет құруға алып келе ме [2, 17 б.].

Романо-германдық құқықтық жүйе қазіргі өркениетті қоғамның талаптарына сәйкес келеді, бұл ғылымның жетістіктерін неғұрлым толық пайдалануға, жүйелі түрде өзгеретін әлеуметтік қатынастарды тиімді реттеуге мүмкіндік береді. Құқықтық жүйенің кемшіліктері: абстрактілі нормативті-типтік принциптердің өсуі ескермеуге, кейде реттелетін жағдайлардың жеке - нақты принциптерімен қарама-қайшылыққа әкеледі. Бұл әлеуметтік әділеттілікті және құқықтық ықпалдың тиімділігін айтарлықтай төмендетеді.

Құқықтың маңызды аспектілері мен қоғамдағы рөлін көрсететін жетекші тенденция- бұл заңның қоғамдық келісімді қамтамасыз ету механизміне біртіндеп және дәйекті түрде айналуы. Қазіргі жағдайда Заң, ең алдымен, әртүрлі топтар мен топтардың мүдделерін ескеру және үйлестіру арқылы қоғамның тәртібін, тұрақтылығын қамтамасыз етіп, қызмет көрсетуге арналған. Сонымен қатар, заңды түрде бекітілген жалпы қызығушылықты кейбір мүдделердің басқалардан жеңуі, басқалардың бір мүдделеріне артықшылық беру деп түсінуге болмайды. Ол әртүрлі әрі соның ішінде қарама-қарсы мүдделерді қамтып жақындасуын қамтамасыз етуі керек. Құқықтың нақты рөлін жалпы келісімге қол жеткізуді көрсететін оның мазмұны жағы анықтайды. Қазіргі, өтпелі кезеңде және перспективада неғұрлым елеулі үлес салмағын ала отырып, құқықтық жүйені дамытудың маңызды бағыты құқық субъектілерінің дербестігі мен белсенділігін арттыру процестеріне негізделген өзін-өзі реттеу тетіктерін құқықтық реттеуге қосу болып табылады. Ең алдымен автономды және өзін-өзі реттейтін үйлестіру түрінде көрінетін жеке құқықтық реттеу қазіргі заманғы құқықтық жүйенің маңызды константасына айналады. Сонымен бірге нормативтік және жеке құқықтық реттеуді салыстыру үлкен қателік болар еді. Тек өзара қарым-қатынаста және өзара іс-қимылда олар қажетті құқықтық және әлеуметтік нәтижені қамтамасыз ете алады.

Біздің ойымызша, құқықтық мониторинг жүйесінің табысты жұмыс істеуінің кепілі мыналар болып табылады:

1) қоғамдық қатынастарды олардың құқық нормаларымен реттелген бөлігін ғана емес, тұрақты негізде жүзеге асырылатын кешенді талдау. Қоғамдық қатынастардың даму динамикасы айтарлықтай жоғары. Ауқымды талдау теріс, бірақ сонымен бірге нормативтік талаптардың құқықтық салаға айналатын нақты әлеуметтік қатынастардан артта қалуының заңды тенденциясын жеңудің тиімді құралы бола алады;

2) қазақстандық заңнама жүйесін, сондай-ақ ел қажеттіліктерінің өзгеру серпінін ескере отырып, оның өзектілік, үйлесімділік, пәрменділік талаптарына, даму болжамына сәйкестігінің неғұрлым өткір проблемаларын бағалау. Егер талдау жеке құқықтық әдістерді, сондай-ақ салыстырмалы құқықтану әдістерін пайдалана отырып жүргізілсе, заңнама жүйесіне жүргізілген бағалаудың оң әсері күшейтілетін болады;

3) құқық қолдану практикасына шолу — құқық шығармашылығы қызметінің тиімділігін объективті бағалаудың негізі. Өкінішке орай, Қазақстанда тек заңға тәуелді актілер ғана құқықтық мониторинг объектісі болып табылады, яғни нормативтік құқықтық актілердің Елеулі ауқымы талданбайды.

Заңнама жүйесіндегі олқылықтардың алдын-алу құралдарының бірі заңнамалық стиль деп саналады. Заңнамалық стиль дегеніміз-нормативтік құжаттарда тілдік құралдарды тиімді пайдалану әдістерінің жүйесі. Құқықтық актілер стилінде заң терминологиясын пайдалану, құқық саласында қазіргі заманғы әдеби тілдің талаптарын қолдану, Ресми құжаттар тілінің ерекшеліктерін есепке алу біріктіріледі. Нормативтік актілердің стилін анықтайтын ең бастысы — бір жағынан нормативтік құжаттардың қол жетімділігі мен сенімділігінің үйлесімін қамтамасыз ету, екінші жағынан олардың дәлдігі, сенімділігі және жоғары құқықтық мәдениеті. А.В.Гаскомен келісу керек, ол нормативтік актілердің тіліне (және стиліне) келесі талаптарды қояды:

- қисындылық, яғни заңның ережелері рет-ретімен баяндалуы тиіс (оның нормалары практикада қандай реттілікпен іске асырылатынын ескере отырып); әрбір ереже алдыңғы ережелерден қисынды түрде шығуы тиіс; барлық тұжырымдар аяқталған болуы тиіс, мәселелерді түсіндіруді талап ететін түсініксіз болып қалмауы тиіс;

- тұжырымдардың бір мағыналы болуы, яғни барлық терминдер тек бір мағынада қолданылуы керек, Заңның ережелері екі жақты түсіндіруге жол бермеуі керек; әр адам оларды біржақты түсінуі маңызды;

- ресми сипаты. Заң мемлекет атынан шығарылады, онда мемлекеттік ерік-жігер тұжырымдалады, сондықтан нормативтік актінің тұтастай немесе оның жеке ережелерінің авторы кім екендігі маңызды емес. Бұл нормативтік материалдың тілінде де, стилінде де көрініс табуы керек: олар өз авторларының жеке көрсетілім тәсілін көрсете алмайды. Бұл эмоционалды бояудың болмауымен байланысты. Әдеби тілден айырмашылығы, Заң негізінен құрғақ, ұтымды, ресми тілде жазылуы керек;

- айқындық және нақтылық. Заңның барлық ережелері барынша анық, анық және түсінікті болғаны орынды, яғни баяндаудың дәлдігі мен анықтығына нұқсан келтірмей, барынша қысқа баяндалуы тиіс

Қазақстан Республикасы Жоғарғы Сотының жоғары сот органы ретіндегі ережесі оған Конституциямен және тиісті заңдармен берілген өкілеттіктердің сипатына, оны құрудың ерекшеліктері мен тәртібіне; қаралатын істердің ерекшелігіне, сондай-ақ сот практикасы мәселелері бойынша түсініктеме беретін ол шығаратын нормативтік қаулылардың қолданыстағы құқық көздеріне жататындығына байланысты [3, 186 б.]. Қазақстан Республикасы Жоғарғы Сотының нормативтік қаулыларының нормативтік құқықтық актілер сатысынан тыс болуы нормативтік қаулылардың Конституциядан басқа нормативтік құқықтық актілерден төмен емес заңдық күші бар деген қорытынды жасауға мүмкіндік береді. Керісінше, Жоғарғы Соттың нормативтік қаулыларын заңмен белгіленген нормативтік құқықтық актілер иерархиясына енгізу сот билігін биліктің заң шығарушы және

атқарушы тармақтарына тәуелді етеді. Жоғарғы Соттың нормативтік қаулы ретінде қаралуы мүмкін, онда заңдарды (оның нормаларын) қолдану мәселелері бойынша соттарға түсіндірмелер қамтылады және сот ісін жүргізу саласындағы субъектілердің белгілі бір мінез-құлық қағидалары тұжырымдалады [3, 187 б.]. Жоғарғы Соттың нормативтік сот практикасы қолданыстағы құқықтың бөлігі бола отырып, Заңның ережелерін нақтылайды немесе қолданыстағы заңдардағы олқылықтарды жояды — кейбір жағдайларда құқықтық нормаларды түсіндіру арқылы, басқаларында — құқық ұқсастығын немесе заң ұқсастығын қолдана отырып, азаматтық істер бойынша шешімдер қабылдау арқылы. Сот практикасы заңнаманы жетілдіруде маңызды рөл атқарады, өйткені ол кейбір ескірген нормалардың өмір сүру талаптарынан артта қалуын, нормативтік құқықтық актілердегі олқылықтар, қателер туралы, олардың басқа актілермен сәйкессіздігі туралы, актілердің мәтіндеріндегі техникалық және құқықтық кемшіліктер туралы сигнал береді, бұл оларды қолдануды қиындатады [3, 188 б.].

Қазіргі заманғы қажеттіліктер құқығымен қызмет көрсетудің жоғарыда аталған ерекшеліктерін, үздіксіз дамып келе жатқан құқық жүйесіндегі мемлекет функцияларын дамыту мен модификациялауды ескере отырып, жаңа буын құқығының жаһандық салаларының (кешендерінің) үш тобын бөліп көрсетуге болады:

- қалыптасқан, жалпыға бірдей танылған құқық салалары (экологиялық, ақпараттық құқық, адам құқықтары құқығы (кең мағынада гуманитарлық құқық) және т. б.);
- қарқынды дамып келе жатқан құқық салалары (бейбітшілік құқығы, Қауіпсіздік құқығы, көші-қон құқығы, тұрақты даму құқығы және т. б.);
- өзінің дамуының жалпы контурын белгілеген және құқық саласын одан әрі әмбебаптандыруға ұмтылатын (мысалы, экономикалық құқық, әлеуметтік құқық) [4, 22 б.].

Осылайша, қазақстандық құқықтық жүйе — ұлттық құқықтық жүйені дамытудың қазіргі заманғы үрдістеріне, жинақталған отандық және әлемдік тәжірибеге, қазақстандық мемлекет пен құқықтың даму перспективалары туралы ғылыми негізделген түсініктерге негізделген, Қазақстан Республикасының құқықтық саясат тұжырымдамасында айқындалған дербес, бірегей, моноядролық ұлттық заң феномені екенін атап өту қажет. Алайда, сонымен бірге Қазақстанның құқықтық жүйесі біртұтас, орнықты, үйлесімді құбылыс ретінде өмір сүріп, дамуға тиіс. Бұл құқық мақсаттарының, тұтастай алғанда құқықтық жүйенің іске асырылуына әсер етеді; мемлекеттің көптеген құқықтық, әлеуметтік, экономикалық, саяси және басқа да проблемаларын шешудің шарты болып табылады. Болашақта құқықтық жүйені дамытудың оптимистік болжамдарын эволюциялық өзгерістер жүйенің барлық элементтеріне әсер еткен жағдайда ғана құруға болады және ол өзі сыртқы ортаның сын-қатерлеріне барабар және уақтылы жауап береді.

Әдебиеттер тізімі:

1. Ударцев С. Ф. Қазақстан Республикасындағы құқықтық саясат: дамудың жаңа басымдықтары және сабақтастығы // Вестник. Орыс халықтар достығы: Заң сериясы. — 2010. — № 3. — Б. 86-97.
2. Альмухамбетов Ж. Н. Қазақстан Республикасының ұлттық құқықтық жүйесінің қалыптасуы: Заң ғылымдарының кандидаты диссертациясының авторефераты. ҚР ПМ Академиясы. — 2008. — 24.
3. Юсупова Г. Х. Сот практикасы: Қазақстан Республикасының қолданыстағы құқығының бір бөлігі // Вестник ҚР заңнама Ин-ты. — 2010. — № 4. — Б.185-188.
4. Умнова и. А. құқықтың жаһандануы және халықаралық жария және конституциялық құқықтың өзара іс-қимылын күшейту жағдайындағы жаңа буын құқығының салалары // Ғылым және білім: шаруашылық және экономика; кәсіпкерлік; құқық және басқару. — 2013. — № 1 (32). — Б.16-29.

ӘРТҮРЛІ КӨЛІК ТҮРЛЕРІМЕН АСЫРЫЛАТЫН ТАСЫМАЛДАРДЫ КЕДЕНДІК БАҚЫЛАУДЫҢ ЕРЕКШЕЛІКТЕРІ

Жакупова А.Г.
ТД-18-1к тобының студенті
Сыздыкова С.А.
жалпы құқықтық және арнайы
пәндер
кафедрасының аға оқытушысы
Қазтұтынуодағы Қарағанды
Университеті

Көлік саласы халықаралық экономикалық байланыстарды дамытуда жетекші рөлдердің бірін атқарады. Ол жолаушылар мен олардың жүгін алыс қашықтыққа жеткізу қажеттілігіне байланысты әртүрлі көлік түрлерін қолдануды қарастырады. Әртүрлі көлік түрлерімен жүзеге асырылатын тасымалдар мемлекеттің сыртқы саудасының құрылымы мен көлемін қалыптастыруға, сыртқы экономикалық қатынастарға, қаржылық әлеуетті дамытуға тікелей әсер етеді.

2020 жылдың қаңтар-наурыз айларында көліктің барлық түрлерімен жүк және багаж тасымалдау көлемі ҚР-да 843,9 млн тоннаны құрады, оның 80% - ы немесе 675,3 млн тоннасы жүк автомобиль көлігімен тасымалданды. Өткен жылдың ұқсас кезеңімен салыстырғанда пандемия кезеңінде көліктің барлық түрлерімен жүк тасымалдау көлемі — 3,4% — ға, жүк автокөлігімен-5% - ға қысқарды. [1]

Бүгінгі таңда кедендік мақсатта көлік құралдарының үш түрі бар: халықаралық көлік құралдары, тауар мәртебесіндегі көлік құралдары және жеке пайдалануға арналған көлік құралдары. Тауар мәртебесіндегі көлік құралдары кедендік шекара арқылы коммерциялық мақсатта, керісінше жеке пайдалануға арналған көлік құралдары жеке мақсатта, ал халықаралық тасымалдау көлік құралдары жүктерді, жолаушыларды тасымалдау және қосалқы қызметтерді көрсету үшін пайдаланылады. Халықаралық көлік құралдарын жалпылай келе, көлік тасымалының келесі негізгі түрлерін анықтауға болады: автомобиль көлігі, теміржол көлігі, әуе көлігі, теңіз көлігі. Көлік құралынның түрін таңдау шешуші рөл атқарады және кедендік бақылаудың ерекшеліктеріне әсер етеді.

Халықаралық тасымалдаудың әртүрлі көлік құралдарын кедендік шекара арқылы өткізуді кедендік бақылау тетігінің негізінде кедендік реттеу жатыр. Қазіргі уақытта кедендік реттеу кедендік бақылауды жүргізуді, тауарларды кедендік шекара арқылы тасымалдау кезіндегі ережелер мен талаптарды, сондай-ақ кедендік төлемдерді өндіріп алу, кедендік операцияларды жүзеге асыру тәртібін және көлік құралдарын кедендік бақылау саласындағы саясатты іске асырудың өзге де құралдарын қамтиды.

Кедендік бақылауды жүзеге асыру тәртібі көлік тасымалдарының әрбір түріне қатысты жеке белгіленген және белгілі бір ерекшеліктер жиынтығына ие. Бұл ретте әртүрлі көлік түрлерімен жүзеге асыралатын тасымалдар кезіндегі қатынастардың күрделі тізбегіндегі негізгі буын жүктерді, жолаушылар мен багажды тасымалдауға байланысты кедендік бақылау болып табылады. Кедендік заңнамасының ережелеріне сәйкес тауарлар мен көлік құралдары мәлімделген және қолдануға рұқсат етілген кедендік режим басталған сәттен бастап аяқталғанға дейін кедендік бақылауда болады. Қазақстан Республикасына кірген кезде көліктің барлық түрлерінде кедендік бақылау шекаралық, санитариялық-карантиндік, ветеринариялық, фитосанитариялық және көліктік бақылау түрлерінен кейін соңғы кезекте жүзеге асырылады.

Тауарларды көлік құралдарымен кедендік аумаққа әкелу кезінде кедендік бақылау алдын ала операциялар арқылы жүзеге асырылады. Алдын ала операциялардың негізгі міндеттері: кедендік бақылауды оңайлату, кедендік шекарада тауарлар мен көлік

құралдарына қатысты кедендік операцияларды жасау уақытын қысқарту, кедендік заңнаманы бұзу тәуекелдерін барынша азайту, кедендік бақылауға жататын тауарлар мен көлік құралдарын алдын ала айқындау арқылы кеден органдары лауазымды адамдарының шешімдер қабылдау жеделдігін арттыру.

Алдын ала операциялар кезінде кеден органдары әкелуге және әкетуге тыйым салынған тауарлар мен көлік құралдарын Қазақстан Республикасына әкелуге және Қазақстан Республикасынан әкетуге жол бермеуге, сондай-ақ тауарлар мен көлік құралдарын кедендік мақсаттар үшін сәйкестендіруге бағытталған алдын ала кедендік ресімдеуді жүргізеді.

Кедендік бақылауды Қазақстан Республикасы кеден органдарының лауазымды адамдары кедендік мақсаттар үшін қажетті құжаттар мен мәліметтерді тексеру, кедендік бақылаудың ерекше нысаны ретінде тауарлар мен көлік құралдарын кедендік тексеріп қарау, тауарлар мен көлік құралдарын есепке алу, жеке және лауазымды адамдарға ауызша сұрау салу, есепке алу және есептілік жүйесін тексеру Қазақстан Республикасының кеден органдарына және Қазақстан Республикасының «Кедендік реттеу туралы Кодексте» көзделген басқа да нысандарда жүргізіледі.

Халықаралық тасымалдаудың көлік құралдары көлік құралының түріне байланысты көлік құжаттарының белгіленген тізбесін талап етеді. Су көлігіндегі кедендік бақылау кеме мен ондағы тұлғалар мен тауарлар елдің кедендік шекарасынан өткен сәттен басталады және тауарларды әкелуге рұқсат берумен аяқталады.

Темір жол тасымалдары кезіндегі кедендік бақылауды кеден органдары:шекаралық теміржол станцияларында,тікелей шекарада орналасқан бақылау бекеттерінде,мемлекеттік шекара мен шекаралық теміржол станциясы арасындағы аралықтарда жүзеге асырады.

Халықаралық әуе тасымалдарды кедендік бақылау тікелей халықаралық әуежайларда жүзеге асырылады және халықаралық жолаушылар қатынасында өткізілетін тауарларды бақылау,жолаушылардың багажда өткізетін тауарларын бақылау,әуе кемелерін бақылау,әуежай аумағын бақылауды қамтиды.

Әуе кемелерінің өзі көлік құралдары ретінде, сондай-ақ өзінің пайдалануы үшін белгілі бір тауарлық қамтамасыз етуді (отын, қосалқы бөлшектер, құрал-саймандар, материалдық-техникалық жабдықтау заттары және т.б.) талап ететін объектілер ретінде кедендік ресімдеу және бақылау объектілері болып табылады.

Ең көп таралған көлікпен тасымалдау түрі-бұл автокөлік. Кеден органдарының көзқарасы бойынша көліктің бұл түрі өзінің жаппай болуына байланысты кедендік бақылау жүргізу үшін неғұрлым ыңғайлы болып табылады.

Кеден органдарының лауазымды адамдары "қызыл" және "жасыл" дәліздер технологиялық жүйесімен жабдықталған өткізу пункттері арқылы өткізілетін көлік құралдарын, сондай-ақ тізбеге енгізілген өткізу пункттерін және олар туралы мәліметтер Қазақстан Республикасының уәкілетті кеден органдары белгілеген тәртіппен жазбаша немесе электрондық түрде тіркелетін тауарларды қоспағанда, көлік құралдарын есепке алуды жүзеге асырады.

2020 жылдың бірінші жартысында пандемия өзгерістер енгізді.Пандемия кезінде Қытаймен, Ресеймен, Қырғызстанмен, Өзбекстанмен, Тәжікстанмен және Моңғолиямен халықаралық және транзиттік жолаушылар тасымалына тыйым салынды,Ресей және Өзбекстанмен мемлекеттік шекара арқылы өтетін өткізу пункттері уақытша жабылды. Көліктің барлық түрлерімен жүк және багаж тасымалдау көлемі 2020 жылда 3 % - ға қысқарды.

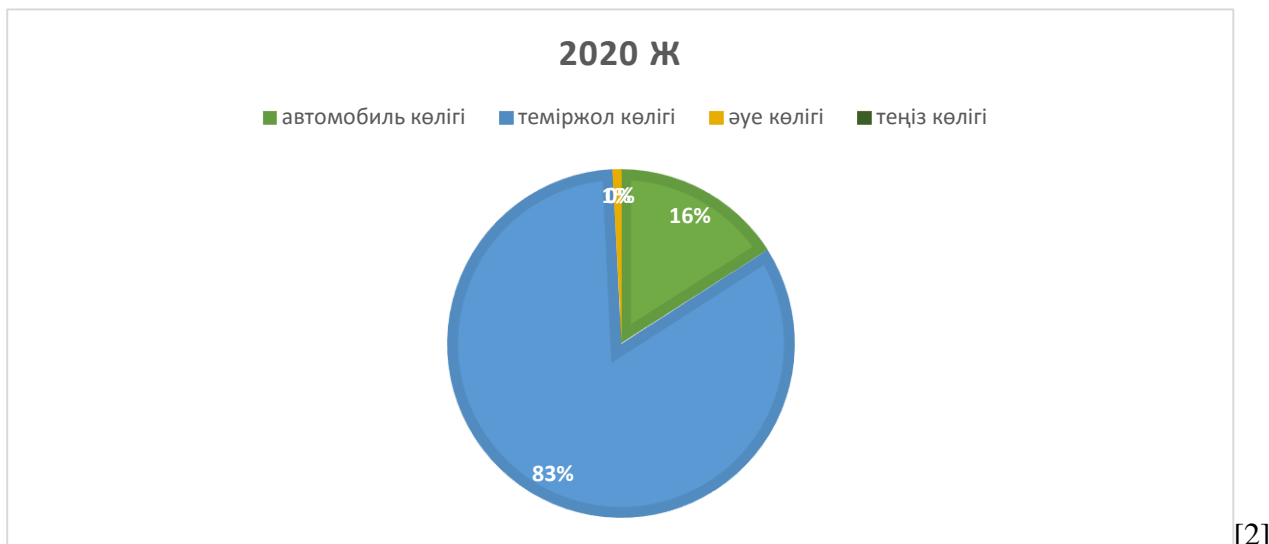

2021 жылы эпидемиялық және экономикалық жағдайдың қалыпқа келуіне қарай өңірде автомобиль көлігімен тасымалданатын жүктердің массасы 3,49 млрд тоннаға дейін қалпына келтіріледі. 2022-2025 жылдары Қазақстанда көлік түрлерімен жүк тасымалдаудың жыл сайын 1,2-1,9% - ға, 2025 жылы 3,71 млрд тоннаға дейін өсуі болжанып отыр.

Қазақстанда жүктерді көлік түрлерімен тасымалдаудың өсуі мемлекеттік инфрақұрылымдық жобаларды іске асыру шеңберінде автожолдар желісін дамытумен, жаңа транзиттік жүк ағындарын тартумен, ішкі өндірісті дамытумен қамтамасыз етіледі. Бұл көлік және логистика сияқты инфрақұрылымдық қызметтерге жаңа серпін берудің маңыздылығын көрсетеді.

Қорытындылай келе, көлік құралдарын кедендік бақылау тетігін жетілдіру кедендік реттеуді жеңілдетуге мүмкіндік береді деген қорытынды жасауға болады. Пандемияға байланысты дағдарыс жағдайынан халықаралық көлік тасымалы нарығының шығуы бір жылдан астам уақытты алады, бұл оның көптеген жылдар бойы болашақтағы тұрақсыз жағдайын көрсетеді. Демек, кедендік бақылауды жетілдіруді және уақытын қысқарту жөніндегі саясатқа баса назар аудару қажет.

Әдебиеттер тізімі:

1. <https://www.zakon.kz/5018748-obem-perevozok-gruzov-i-bagazha-vsemi.html>
2. <https://stat.gov.kz/>

МЕЖДУНАРОДНОЕ СОТРУДНИЧЕСТВО В БОРЬБЕ С КОРРУПЦИОННЫМИ ПРЕСТУПЛЕНИЯМИ

Искалиева М.С.
Магистр юридических наук,
старший преподаватель
Васильков А.

Становление международно-правового механизма противодействия коррупции прошло несколько этапов. На первом этапе (1950— 1960 гг.) международные организации, и прежде всего ООН, стали обращать внимание на необходимость борьбы с подкупом должностных лиц государств в сфере международных коммерческих и финансовых операций. В ряде государств (Бельгия, Великобритания, Германия, Индия, Корея, Португалия, Сингапур, США, Таиланд, Финляндия, Франция, Япония и др.) в это же время борьба с коррупцией стала одним из приоритетных направлений государственной политики.

Вместе с тем анализ правоприменения убеждает в том, что извилистый путь формирования системы международно-правовых актов в сфере противодействия коррупции не позволил достичь надлежащей координации правовых средств противодействия коррупции на региональном и универсальном уровне. Очевидно, что требуется большая согласованность в огромном массиве международных документов и разработка соответствующих принципов и инструментов координации усилий на различных уровнях международного противодействия коррупции.

Международно-правовые акты по противодействию коррупции можно классифицировать согласно сферам их деятельности и юридического значения на следующие группы:

- универсальные международно-правовые акты юридически обязательного характера (Конвенция ООН против коррупции) и универсальные международные акты "мягкого права" (резолуции, декларации, рекомендации, кодексы поведения должностных лиц ООН и других международных организаций);

- следовательно, она высоколатентна, часто отличается изоэтрностью и причинением крупного ущерба. Особая опасность коррупции состоит в том, что она как раковая опухоль перерождает государственный аппарат, приводит к его необратимым изменениям. [1, с.101].

Их опасность обусловлена тем, что она нередко переплетается с совершением других корыстных преступлений. Посягая на нормальную деятельность аппарата государственных органов, коррупция к тому же подрывает их авторитет, дискредитирует органы власти и управления, что ведет к нарушениям принципов социальной справедливости и законности. Но самое главное, коррупция - это катализатор организованной преступности, одна из необходимых составляющих ее среды обитания.

Существуя в симбиозе, эти два явления представляют самую серьезную опасность для государства и общества, особенно в условиях зарождающейся демократии. Коррупция может опозорить, поставить под сомнение честность многих должностных лиц, вызвать недоверие не только к ним, но и целом к государству, ущемляет конституционные права и интересы, извращает принципы законности, чем тормозит дальнейшее процветание, развитие Республики Казахстан.

Все это определяет необходимость дальнейшего законодательного урегулирования борьбы с коррупцией, принятия соответствующих законов и положений.

Тем более, в Концепции правовой политики Республики Казахстан на период 2010-2020 года особо подчеркнуто, что основными задачами являются совершенствование системы государственного контроля в сфере финансово-хозяйственной деятельности с целью недопущения злоупотреблений, повышение результативности работы государственных органов по предупреждению коррупции, соблюдение нормы служебной этики.

Коррупция начинается тогда, когда эти цели подменяют корыстными интересами должностного лица, воплощенными в конкретных действиях.

Этого условия достаточно, чтобы охарактеризовать такое явление, как злоупотребление служебным положением [2, с.111].

Между этим явлением и коррупцией грань весьма размыта. Некоторые ученые считают коррупцией и нарушение этических норм служебных полномочий. Представляется, что определение понятия коррупции и установление ее конкретных проявлений должно зиждиться на понимании социальной сущности этого явления.

Сущность коррупции состоит в том, что она искажает общественные отношения, разрушает нормальный порядок деятельности государственного аппарата, в результате чего происходит «порча», «коррозия» власти.

В справочном документе ООН о международной борьбе с коррупцией указано, что «коррупция - это злоупотребление государственной властью для получения выгоды в личных целях».

Следовательно, коррупция предполагает использование власти и связанных с ней возможностей не в интересах всего общества, а в интересах отдельных лиц или в интересах определенной группы лиц в корыстных целях.

Иными словами, коррупция предполагает неправомерную эксплуатацию публичной власти в частных интересах. Аналогичным образом закреплено понятие коррупции в Законе Республики Казахстан «О борьбе с коррупцией» от 2 июля 1998 года, который впервые был принят среди независимых государств - стран СНГ после обретения независимости.

Законодательство многих стран, в том числе Республики Казахстан, не предусматривает собственно уголовной ответственности юридических лиц в связи с совершением коррупционных преступлений.

Перейдем к рассмотрению Конвенции о гражданско-правовой ответственности за коррупцию, которая является первой попыткой определить общие международные нормы в области гражданского права и коррупции. В Конвенции предпринята попытка определения коррупции (с оговоркой: для целей настоящей Конвенции). Статья 2 характеризует коррупцию как требование, предложение, предоставление или принятие, прямо или косвенно, взятки или другого недолжного преимущества, которое извращает надлежащее исполнение обязанностей получателем взятки или недолжного преимущества. Целью Конвенции является создание эффективных средств правовой защиты для лиц, понесших ущерб в результате актов коррупции, позволяющие им защищать свои права и интересы, включая возможность получения компенсации за ущерб [3, с.19]. Конвенция разделена на три главы, которые охватывают: меры, принимаемые на национальном уровне, международное сотрудничество и контроль за выполнением, а также заключительные положения. При ратификации Конвенции государства принимают на себя обязательство включить ее принципы и нормы в свое внутреннее законодательство с учетом их собственных конкретных обстоятельств.

В Конвенции рассматриваются следующие вопросы:

–ответственность (включая ответственность государства за акты коррупции, совершенные публичными должностными лицами);

–неосторожность пострадавшего: уменьшение компенсации или отказ в ней в зависимости от обстоятельств;

–юридическая сила сделок;

–защита должностных лиц, сообщающих о коррупции;

–ясность и точность отчетов и аудитов;

–получение доказательств;

–распоряжения судов о сохранении имущества, необходимого для исполнения заключительного постановления и поддержания статус-кво до решения рассматриваемых вопросов;

–международное сотрудничество.

Таким образом, Совет Европы создает модель гармонизации правовых норм, направленных как против транснациональной, так и против внутригосударственной коррупции, в первую очередь с целью создания благоприятных условий для оказания более эффективной правовой взаимопомощи в достижимых им географических пределах.

Конвенция Организации Экономического Сотрудничества и Развития (ОЭСР) по борьбе с коррупцией.

Несомненно, что необходимой для международного сотрудничества по предупреждению коррупции и обращению с правонарушителями должна стать активная позиция государств, межправительственных и неправительственных организаций, профессиональных организаций, академического и научно-исследовательского сообщества, как в период подготовки, так и во время проведения конгресса. [4, с.37]

Ведущая роль в борьбе с коррупцией международного характера отводится конгрессам ООН по предупреждению коррупции и обращению с правонарушителями, созываемым раз в пять лет с 1955 года. Именно деятельность конгрессов положила начало созданию всеобъемлющей системы борьбы с коррупцией. Первые конгрессы в качестве задачи ставили разработку тех или иных международно-правовых документов, регламентирующих сотрудничество государств в сфере правоохранительной деятельности.

Список литературы:

1. Цагикян С. Материалы международного семинара по проблеме борьбы с коррупцией в Армении. - Цахкадзор. 2013.

2. Справочный документ о международной борьбе с коррупцией, подготовленный Секретариатом ООН. A/CONF. 2013г. Опыт осуществления практических мер, направленных на борьбу с коррупцией государственных должностных лиц.

3. Ашавский Б. Международный кодекс поведения государственных должностных лиц. Чистые руки. 2014. - № 2.

4. Ашавский Б. Организация Объединенных Наций против коррупции // Чистые руки. 2014. - №1.

ОСНОВНЫЕ ПРОБЛЕМЫ И УСЛОВИЯ СОВЕРШЕНСТВОВАНИЯ АДМИНИСТРАТИВНОЙ ОТВЕТСТВЕННОСТИ В РЕСПУБЛИКЕ КАЗАХСТАН

Кабитов А.Р.

магистрант группы Ю-21-2 (П)

Филин В.В.

доцент кафедры, к.ю.н.

Карагандинский университет Казпотребсоюза

Анализируя одиннадцать сфер реформирования, выделенных Президентом в послании, мы отталкиваемся от предмета магистерского исследования и многолетнего опыта научно-исследовательской деятельности научного руководителя в сфере юриспруденции. Не претендуя на исключительность и надеясь лишь на понимание широкого круга читателей, представителей научного сообщества пользующихся данной научной платформой, мы останавливаемся подробнее на некоторых направлениях, выделяем отдельные организационно-правовые аспекты и предлагаем ряд ориентированных мер по реализации стратегических целей указанных Президентом.

Следует отметить, что основные направления дальнейшего государственного реформирования, обозначенные в Послании Касым-Жомартом Токаевым, не только скоррелированы с достигнутыми результатами, но и скорректированы с учетом сложной социально-экономической ситуацией, вызванной пандемией [1].

Так, в ходе исследовательской работы в сфере теории и учения об административной ответственности, анализа действующего административного законодательства мы приходим к выводу о важности и целесообразности законодательного определения административной ответственности. Современный КРКобАП, к большому сожалению, не дает понятия административной ответственности. Представляется, что отсутствие нужной, консолидирующей дефиниции в кодифицированном акте является его существенным недостатком.

В науке административного права, советского, постсоветского и национального периода существует большое количество разнообразных подходов в понимании и определении сущности административной ответственности. Однако, по нашему мнению, наиболее важную научно-теоретическую ценность из них представляет определение понятия административной ответственности Бахраха Д.Н. в теории административной ответственности. Сущность рассматриваемого термина позволяет акцентировать внимание на то, что при ее определении как правоотношения, создаются предпосылки для понимания административной ответственности не только как ретроспективной, но и позитивной, имеющей предупредительно-профилактическую, превентивную направленность отражающей современные цели нашего законодательства об административных правонарушениях.

Принципиально новые положения в развитии административного законодательства вызывают сожаление, что редкие высоконаучные теоретические разработки прошлых лет оказались не востребованными не только некоторыми учеными-административистами, но и, к сожалению, нынешними казахстанскими законодателями.

По нашему мнению, сегодня в национальной теории об административной ответственности проявляется недооценка вышеуказанных методов правового воздействия на поведение правонарушителей путем исключения из числа субъектов административной юрисдикции представителей современных общественных формирований.

Правовая составляющая рассматриваемого направления административно-юрисдикционной деятельности выражена вполне убедительно. При передаче дела в общественные организации юридическая ответственность не растворяется, не подменяется морально-общественной, поскольку возможность такой передачи может быть предусмотрена законом в качестве последствия противоправного поведения. Передача дела о правонарушении в общественные организации может стать юридической санкцией, выражающей государственное осуждение.

Проведенный нами анализ научно-юридической литературы в рамках магистерского исследования позволяет выделить ряд основополагающих выводов, суть которых заключается в том, что административная ответственность представляет собой сложный социально-правовой феномен, исследование которого позволяет выделить следующие ее характеристики:

- административная ответственность является основной формой и отражением потребности гражданского общества в защите социально значимых интересов;
- выступает юридическим выражением административной политики государства;
- является одной из основных форм противодействия административной деликтности;
- административная ответственность по своему содержанию состоит в установлении и применении мер административных взысканий за противоправные деяния;
- реализуется в форме демократического административно-юрисдикционного процесса.

Необходимо далее отметить, что в продолжении строительства справедливого государства, наш Президент К.Токаев акцентирует внимание на состоянии практики применения национального уголовного, уголовно-процессуального законодательства и законодательства об административных правонарушениях. Выделяет проблему понимания,

толкования и восприятия обществом механизмов привлечения к ответственности граждан (физических и юридических лиц).

Развивая данную тему, хотелось бы остановиться на механизме административной ответственности, коротко тезисами обозначить общие проблемы в административно-деликтном (юрисдикционном) процессе и сформулировать основные направления, способы их возможного решения в рамках поставленных Президентом задач.

В частности, исследуя современную теорию и учение об административной ответственности, а также практику правоприменения юрисдикционными органами законодательства об административных правонарушениях [2], мы пришли к следующим выводам.

Во-первых, о наличии следующих глубоко укоренившихся и наиболее существенных проблем:

- отсутствие необходимых праворазъяснительных актов. В частности по вопросам применения материальных и процессуальных норм законодательства Республики Казахстан об административных правонарушениях: вопросы квалификации отдельных составов административных правонарушений; правоприменения мер обеспечения производства и др.;

- низкий уровень профессионализма сотрудников административно-юрисдикционных органов, вызванное недостаточным уровнем знаний правовых предписаний законодательства об административных правонарушениях, отсутствие достаточного практического опыта, динамичность изменений административного законодательства и др.;

- пробелы в правовом регулировании мер обеспечения производства по делам об административных правонарушениях; отсутствие нормы о правовом положении лица, осуществляющего производство по делу об административных правонарушениях; неразработанный и неэффективный механизм реализации института реабилитации и возмещения вреда, причиненного незаконными действиями должностного лица, уполномоченного рассматривать дела об административных правонарушениях; существенных недостатков в правовом механизме исполнения административных взысканий, особенно административных штрафов [3].

Во вторых, о том, что в вопросах совершенствования указанной сферы необходимо учитывать два основных подхода:

- с точки зрения интересов административно-юрисдикционных органов (с позиции урегулирования имеющихся проблем в реализации полномочий по осуществлению производства по делам об административных правонарушениях на каждой из его стадий);

- с гражданской точки зрения (с позиции лиц вовлекающихся в процесс производства по делу об административных правонарушениях).

Эти подходы будут крайне отличаться. В первом доминировать ведомственные, служебные, как говорилось – обвинительные интересы. Во втором противоположные – связанные с интересами и отношением лица, общества к институту и механизму административной ответственности, соответствующей деятельности государственных органов по его применению. На что будет влиять большое количество условий (факторов), начиная с политических взглядов личности и заканчивая ее криминологическими характеристиками.

Учесть сразу оба этих подхода в новом проекте нормативного акта, или предложениях по изменению и дополнению законодательства об административных правонарушениях будет достаточно не просто. Для юрисдикционного органа это будет одно понимание и восприятие, для гражданского лица – другое, а сложившаяся у нас нормотворческая практика ограничивалась пока, в основном, лишь интересами первого. Однако есть, и применяются законодателем, отдельные инструменты отражающие взаимные интересы. Например, при проектировании редакции некоторых норм Особенной части Кодекса Республики Казахстан об административных правонарушениях. В них используется детализация, конкретизация, описание действий (бездействия) – нарушающих предписания того или иного

законодательства. К примеру, в статьях 83, 84 Кодекса, объективная сторона характеризуется точным описанием, что достаточно понятно как юрисдикционному органу (должностному лицу), так и субъекту ответственности (участнику производства). Противоположным примером будут статьи 81, 82 Кодекса, так называемые – отсылочные [4].

Здесь необходимо отметить, что одна из основных задач концепции совершенствования законодательства Республики Казахстан об административных правонарушениях и разработки проекта (действующего сейчас Кодекса, принятого 5 июля 2014 года) выражалась как раз в лаконичном определении и описании административно-правовых составов. Это способствовало единообразному толкованию и применению, а также минимизировало коррупционные риски. Подготовка проекта указанного Кодекса об административных правонарушениях была основана на сборе и исследовании рабочей группой предложений со стороны отраслевых контрольно-надзорных органов, являющихся основными правоприменителями кодекса. Недобросовестное отношение и подход отдельных отраслевых органов и служб к работе по выработке предложений показывают имеющийся результат: принципиально различающиеся нормы Особенной части КР КобАП по вышеуказанному нами примеру.

Вместе с тем, по нашему мнению, усовершенствовать законодательство об административных правонарушениях и практику его применения в целях реализации задач, поставленных Президентом в Послании, можно и минимальным способом. Путем детализации отдельных составляющих:

- описания и дополнения наиболее важной юридической терминологии (используемой в Кодексе в качестве инструментария административной ответственности и производства по делам об административных правонарушениях);

- детального описания самых распространенных составов административных правонарушений;

- выработке, принятии и опубликования официальных правовых рекомендаций по практике применения процедуры (на каждой из стадий) производства по делам об административных правонарушениях (как минимум по массовым видам административных правонарушений).

Список литературы:

1. Единство народа и системные реформы – прочная основа процветания страны. // Послание Главы государства Касым-Жомарта Токаева народу Казахстана от 1 сентября 2021 года. – Электронный ресурс. Режим доступа: <https://www.akorda.kz/ru/poslanie-glavy-gosudarstva-kasym-zhomarta-tokaeva-narodu-kazahstana-18304>.

2. Филин В.В., Байкенжина К.А., Адильбекова К.К., Искалиева М.С. Основные тенденции развития Казахстанского административного права // Научный журнал «Вестник КЭУ: экономика, философия, педагогика, юриспруденция, №3(46), 2017, с.128-132

3. Филин В.В., Байкенжина К.А., Балгимбеков Д.У. О некоторых вопросах развития институтов административной ответственности и государственной службы в Республике Казахстан // Международный научный журнал «Наука и жизнь Казахстана», №11/2, 2019, с. 99-107

4. Кодекс Республики Казахстан об административных правонарушениях от 5 июля 2014 г. №235-V [Электронный ресурс]: Режим доступа: URL: <http://adilet.zan.kz/rus/docs/K1400000235>

АДАМ ӨЛТІРУ ҚЫЛМЫСЫНЫҢ ҚҰРАМЫ: ЖАЛПЫ БЕЛГІЛЕРІ ЖӘНЕ ОЛАРДЫҢ САРАЛАУ КЕЗІНДЕГІ МАҢЫЗЫ

Какенова Н.
Ю-21-1П тобының магистранты
Қазтұтынуодағы Қарағанды университеті

Қылмыс құрамы туралы жалпы зерттеу адамның іс-әрекетінде қылмыстың нақты құрамының бар немесе жоқ екендігін анықтау үшін негізгі болып табылады, яғни жасалған әрекетті дұрыс саралаудың теориялық базасы болып табылады. Өмірге қарсы қылмыс объектісі-басқа адамның өмірі. Адам өмірінің ұғымын биологиялық процеске ғана емес, себебі адам, ең алдымен, қоғам мүшесі. А.А.Смагулов «жеке тұлғаның өзі туралы мүдделерін ажыратуға және одан кейін жеке тұлғаны қоғамдық қатынастар шеңберінен шығаруға болмайды» деп дұрыс санаған [1, 33-34 бб]. Адам әуестенушіліксіз, жұмыссыз, демалусыз өмір сүре алмайды. Бірақ мүдделер біз қалаған шамада жүзеге асырылмайды. Сол кезде адам өзіне қарап, біреу қоғамда өзіне қарағанда жақсы орналасқанын көреді.

Мұндай жағдайда көптеген адамдарда ой пайда болады және ол қоғамда өзінің жағдайын жақсарту бойынша іс-әрекеттерде іске асырылды, бірақ кейде ол заңға қайшы келетін іс-әрекеттер арқылы, яғни сондай ойдың нәтижесінің бірі-адам өлтіру. Адам өмірі қоғамдық қатынастардан ажыратылмайды, сондықтан адам өмірі және ол субъект ретінде әрекет ететін қоғамдық қатынастар адам өлтіру кезінде қылмыстық қол сұғушылықтың объектісі болып табылады. Адам өлімімен оның өмірін қылмыстық-құқықтық қорғау тоқтатылады, Бұл жағдайда адам өлтіру мүмкін емес, бірақ осы адамға байланысты емес себептер бойынша адамның іс-әрекеті қоғамдық қауіп төндіреді, себебі ол жарамсыз объектіге қастандық жасағаны үшін жауапты болуы керек.

Қазақстан заңдары бойынша қылмыстық-құқықтық қорғалуға оның жасына, дене және моральдық қасиеттеріне қарамастан адамның өмірі жатады. Адам өлтірудің мәні туралы айтсақ, жалпы қылмыс, оның нысаны болмайды. Қылмыс мәні-бұл қылмыс жасауға байланысты немесе себеп бойынша объективті түрде бар әлемнің материалдық заты. Қылмыстың заты қылмыс құрамының міндетті белгісі бола отырып, қылмыстық жауапкершілік негізіне кіреді. Оны анықтау адамды қылмыстық жауаптылыққа тарту үшін міндетті.

Қылмыстық іс жүргізу заңнамасына сәйкес зиян келтірілген адамдар жәбірленушілер деп аталады. Алайда, бұл ұғымды қылмыс нысанасымен араластыруға болмайды. Сонымен қатар кейбір ғалымдар бұл ұғымдарды араластырып, жеке тұлғаға қол сұғушылық кезінде қылмыс заты ретінде әрекет ете алады деп санайды.

Бұл жағдайда қоғамдық қатынастардың екі дербес элементі араласады: адам қоғамдық қатынастардың субъектісі ретінде және қоғамдық қатынастардың мәні. Сондықтан бұл ұғымдарды теңдестіруге болмайды. Адам өлтіру - биологиялық тірі адамның денесі екенін айту дұрыс болар еді. Өйткені, қылмыстың мәні қайтыс болған адамның денесі де болуы мүмкін. Осылайша, ҚР ҚК 294-бап өлгендердің денелерін қорлағаны үшін жауапкершілікті көздейді.

Адам өлтіру объектісін анықтау қоғамдық қауіпті анықтау үшін де, сол қылмысты саралау үшін де бірдей дәрежеде маңызды. Адам өлтіруді саралау кезінде адамның өмірі қылмыстық қол сұғушылық объектісі ретінде адам өлтіргені үшін жауапкершілік туралы заңмен ғана емес, сондай-ақ басқа да қоғамдық қатынастар қатарында адамды қорғауға бағытталған бірқатар басқа да қылмыстық-құқықтық нормалармен қорғалатынын ескеру қажет. Демек, мұндай жағдайларда дұрыс саралау үшін объект бойынша қол сұғушылықты ажырату маңызды. Қол сұғушылық объектісі адам өмірі болғанын анықтап, кісі өлтіру мен қылмыс құрамының объективті жағы бойынша өзіне-өзі қол жұмсауға дейін жеткізу арасында шектеу жүргізу қажет.

Адам өлтірудің объективті жағы басқа адамды өмірінен айыру. Аяқталған қылмыстың болуы үшін өмірден айыруға, оның салдары - адамның қайтыс болуына және олардың арасындағы себепті байланысты анықтау қажет. Адам өлтіру кезіндегі әрекет нысаны болады. Осылайша кісі өлтірудің басым бөлігі жасалады. Адам кінәлі адамның атыс және суық қаруды, басқа да заттарды қолдану арқылы, улану, жарылыс жасау және басқа да тәсілдермен өмірінен айырылады. Адам өлтіру жәбірленушіге психикалық әсер ету түрінде де мүмкін.

Кісі өлтіру әрекетсіздік түрінде де мүмкін. Әдетте, бұл кінәлі адам өмірден айыру мақсатында өлімнің басталуын болдырмаса да, оны жасауға міндетті болса да, бірқатар жағдайларда оның пайда болу қаупін тудырса да болуы мүмкін. Кінәлінің өлімнің алдын алу жөніндегі іс-әрекеттер жасау міндеті заң талаптарынан (ата-аналар өзінің жаңа туған нәрестелерін немесе жас балаларын асырамайды немесе қайтыс болу мақсатында олардың өмірін құтқару немесе сақтау жөнінде өзге де шаралар қабылдамайды) туындауы мүмкін.

Г.И.Баймурзин өмірге қарсы қылмыстарды зерттеуде адам өлтірудің объективті жағын талдау кезінде әрекет немесе әрекетсіздік қылмыстың тек сыртқы белгісі болып табылатынын ескеру қажет екенін ерекше атап өтті [2, 102-103 бб]. Бұл оның қоғамдық қауіптілігі, сайып келгенде, келтірілген зиян - жәбірленушінің қайтыс болуымен түсіндіріледі. Қылмыстық іс-әрекеттердің салдары ретінде оның басталуы кісі өлтірудің объективті жағының міндетті белгісі болып табылады. Ақырында, кісі өлтіру кезінде объективті тараптың тағы бір белгісі кінәлінің әрекеті (әрекетсіздігі) мен жәбірленушінің қайтыс болуы арасындағы себепті байланыс болып табылады. Іс-әрекет пен туындаған салдарлардың арасындағы себепті байланыстың болуы немесе болмауы туралы мәселені шешу кезінде, ол объективті (әрекетсіздік) салдарларға әкеп соқтыратын және туындататын байланысты болып табылатынын негізге алу қажет. Жәбірленушінің әрекеті мен қайтыс болуы арасындағы себепті байланыстың болмауы не өмірден айыру үшін толық қылмыстық жауаптылықты жоққа шығарады не әрекетті өзге де саралауға әкеп соғады.

Өлімнің объективті жағының басқа белгілеріне қарағанда, себепті байланыс әрдайым айқын емес. Адам өлтіру туралы істер бойынша себепті байланысты анықтау іс жүзінде кейде қылмыс жасалған нақты жағдай ескерілмейтіндігімен түсіндірілетін қиындықтарды кездестіреді. Сонымен қатар, себеп (әрекет немесе әрекетсіздік) мен тергеу (жәбірленушінің қайтыс болуы) арасында байланыстың болуы немесе болмауы туралы мәселені қылмыс жасалған нақты жағдайдан тыс қарауға болмайды.

Объективті жақтың сипаттамасына кісі өлтіру жасаудың нақты жағдайы да жатады. Ол себепті байланыстың болуы немесе болмауы туралы мәселені шешу үшін ғана емес, белгілі бір жағдайларда - осы адамды қылмыстық жауапкершілікке тарту үшін және осы қылмысты саралау үшін де маңызы бар. ҚР ҚК 99-бабына сәйкес адам өлтірудің субъективті жағы тек қасақана кінәмен сипатталады. Адам өлтіру кезіндегі ниет тікелей де, жанама да болуы мүмкін. Тікелей ниетте кінәлі адам басқа адамның өміріне қол сұғатынын, іс-әрекеттің шынайы мүмкіндігін немесе өлімнің шарасыздығын қамтитынын және оның басталуын қалайтынын болжайды. Кісі өлтіруге жанама ниетте кінәлі адам өзінің әрекетімен адам өміріне қауіп төндіретінін түсінеді, бұл әрекеттен оның қайтыс болуы мүмкін екенін және оның басталуын қаламаса да, бірақ оның басталуына саналы түрде жол береді не немқұрайлы қарайды деп болжайды. Соңғы уақытта жарылыс жасау жолымен кісі өлтіру жағдайлары кең таралған. Сонымен бірге белгіленген жәбірленушімен бірге басқа бөтен адамдар да қаза табады. Бұл жағдайларда адам өлтірудің белгіленген құрбандығына қатысты кінәлі тікелей ниетпен, ал бөтен адамдардың өмірінен айыруға қатысты жанама ниетпен әрекет етеді.

Тура және жанама пиғыл арасындағы айырмашылықты анықтау үлкен практикалық мәнге ие. Қазақстан Республикасы Жоғарғы Сотының Пленумын бірнеше рет атап көрсеткеніндей, кісі өлтіруге оқталу тек тікелей ниетпен ғана мүмкін болады, яғни адамның

әрекеті өлімнің басталуын алдын ала білген, оның басталуын қалағанымен, бірақ бұл оның еркіне байланысты емес себептер бойынша да болады.

Кінәлінің пиғылының түрі туралы мәселені шеше отырып, біз жасалған қылмыстың барлық мән-жайларының жиынтығын негізге алып, атап айтқанда: қылмыс жасау тәсілі мен қылмыс қаруы, дене жарақаттарының сипаты мен оқшаулануын (мысалы, адамның өмірлік маңызы бар органдарының жаралануы), кінәлінің өзінің қылмыстық әрекеттерін және т.б. тоқтатуға итермелеген себептерді, сондай-ақ қылмыс жасау алдындағы және кінәлінің кейінгі мінез-құлқын, оның жәбірленушімен өзара қарым-қатынасын ескеруге тиіспіз. Кінәліге жәбірленушінің өліміне әкеп соқтыруы мүмкін өмірлік маңызды органдарға пышақ жарақатын салу, әдетте, өмірден айыруға тікелей ниеттің бар екенін куәландырады. Атыс қаруын қолдану адамның ниетінің маңыздылығына және басқа да мән-жайлармен қатар кінәліде адам өлтіру ниетінің маңызды дәлелі болып табылатындығын куәландырады. Жақын қашықтыққа ату, әдетте, адам өлтіру мақсатында болады.

Тікелей ниетте адам өлімді тілейді, бірақ кінәлінің тек өлімнің басталуын міндетті түрде қаламайтынын ескеру қажет. Алайда, егер қылмыстық балама нәтижелердің ешқайсысы қылмыскерге байланысты емес мән-жайлар бойынша туындамаса, ол кісі өлтіруге оқталғаны үшін қылмыстық жауапкершілікке тартылуға тиіс.

Басқа мән-жайлармен қатар кісі өлтірумен алдын ала қорқыту кісі өлтіру ниетінің болуының маңызды дәлелі болып табылады. Алайда, іс бойынша кісі өліміне қауіп төндіретін адамның ниетінің маңыздылығын анықтау қажет. Өйткені, адам өлтіру ниеті туралы сөз кінәлінің шын ниетін көрсетпейді, тіпті егер олар кейде осындай қауіп-қатерді іске асыру мүмкіндігіне ұқсас кейбір әрекеттермен бірге жүрсе де.

Сондай-ақ, тәжірибе көрсеткендей, кісі өлтірумен қорқыту жиі атыс қаруын немесе суық қаруды немесе өзге де қаруды, сондай-ақ қару ретінде пайдаланылатын заттарды қолдану немесе қолдануға әрекет жасау арқылы жасалатын бұзақылық әрекеттермен байланысты. Кісі өлтіруге оқталуды осындай әрекеттерден ажырату қажет. Адам өлтіруге жанама ниетте кінәлі, заңда көрсетілгендей, өзінің іс-әрекеттері нәтижесінде қайтыс болудың нақты мүмкіндігін болжайды. Кінәлі салдары болмай қоймайтынын болжаған жағдайда, сөз тек қана тікелей ниет туралы болуы мүмкін. Ойдың осы түрлері арасындағы ең маңызды айырмашылық заңда көрсетілгендей, ерік-жігері бойынша өтеді. Егер тікелей ниетте кінәлі адам өлімнің басталуын қаласа, онда жанама жағдайда - кінәлі саналы түрде оның басталуына жол береді немесе немқұрайлы қарайды.

Біз қылмыстық құқық бойынша қылмыс субъектісі адам өлтіру кезінде 14 жасқа толған, тек есі дұрыс адам болуы мүмкін екендігін атап өттік. Алайда жасы мен есінің дұрыстығы қылмыс құрамы белгілерінің қатарына жатпайды, тек қылмыстық жауаптылықтың басталу шарттары болып табылады. Жасы мен есі дұрыс болуы қылмыстық жауаптылықтың субъективті жағдайлары ғана болып табылады: қылмыстық заң қылмыскерді белгілі бір жасқа жеткені үшін емес, ақыл-есі дұрыс емес, қылмыс жасағаны үшін, ол белгілі бір жасқа жеткен жағдайда және есі дұрыс деп жазалайды. Жас пен есі дұрыс түсінудің мұндай практикасы жас немесе есі дұрыс емес адам жасаған кез келген іс-әрекет, оның ішінде басқа адамның өмірінен айыру олардың қоғамдық қауіптілігін жоққа шығармайды, ал бұл адамдардың тек қылмыстық жауапкершілігін жояды.

Адам өлтіру субъектісіне қатысты заң жоғарыда көрсетілгендерден басқа ешқандай жағдай жасамайды. Заңда қылмысты саралауға әсер ететін адам өлтіру субъектісінің жекелеген белгілері ғана аталды. Осылайша, бірнеше рет кісі өлтіру ҚР ҚК-нің 99-бабының 2-бөлігінің "н" тармағымен саралануға әкеп соғады.

Жаңа Қылмыстық кодекс басқа адамға қасақана өлім келтіру ретінде кісі өлтіруді анықтайды. Қылмыстық құқық теориясындағы пікірталасқа себеп болған кісі өлтіру деп нені түсіну керек деген мәселеге нүкте қояды. В.И. Ткаченко басқа адамға өлім келтіретін құқыққа қарсы әрекет ретінде өлтіруді анықтады, С.В.Бородин осы анықтамаға және әрекеттің кінәлілігін қосты [3, 87 б].

Заңдық әдебиет кісі өлтіру объектісі туралы түрлі пікірлерді қамтиды. Ғалымдардың бір тобы адамның өмірін биологиялық құбылысқа, екіншісі - қоғамдық қатынастар объектілерін, үшіншісі - қоғамдық қатынастарды, олардың қатысушыларын және қоғамдық қатынастар мен адам өмірін жатқызады.

Өмір, ең алдымен, биологиялық құбылыс деп айту керек. Бірақ ол кісі өлтіру объектісі болып табылмайды, өйткені бұл қылмыстық заңмен қорғалатын қоғамдық қатынастар ретінде кез келген қылмыс объектісі туралы ғылымда жалпыға танылған ұсынысқа сәйкес келмейді. Адамның өмірі жеке тұлға болғанға дейін қорғалады. Адам мен адам өлтіру объектісі болып саналмайды.

Адам өлтірудің тікелей объектісі басқа адамның өмір сүру қауіпсіздігін қамтамасыз ететін қоғамдық қатынастар болып табылады. Осы қоғамдық қатынастардың субъектілері бір жағынан мемлекет, ал екінші жағынан қылмыс жасаған адамдар болып табылады. Кісі өлтіру объектісін құрайтын қоғамдық қатынастардың мәні адам өмірі болып табылады. Адамның өмірі биологиялық процесс ретінде, оның физикалық өмір сүруі ретінде белгілі бір қоғамдық қатынастар әрекет ететін дербес элеуметтік құндылықты құрайды.

Өмірдің бұзылуы қоғамдық қатынастар құрылымының барлық басқа элементтерінің бұзылуына әкеп соғады. Адамның өмірі қоғамдық қатынастардың элементі ретінде қаралғанда, материалдық жағдайы мен физикалық жағдайына қарамастан, ол қорғалуға жатады, сондықтан әрбір өлім-жітім қылмыстық жауапкершілікке әкеп соқпайды. Өлім жазасына кесілген адамды ату немесе қажетті қорғаныс жағдайында қайтыс болу қоғамға қауіпті болып табылмайды. Қоғамдық қатынастардың сипатымен айқындалатын өзінің элеуметтік жағдайына байланысты барлық аталған жағдайларда адамдар зиян шегеді, бірақ қылмыстық-құқықтық күзет объектісі болып танылмайды.

Адам өмірі физиологиялық процесс болып табылады, оның жойылуы ең маңызды нәтиже және адам өлтіру белгісі. Сонымен қатар, адам өмірі қол сұғу объектісінің элементі - дербес қоғамдық қатынастардың мәні болып табылады. Сондықтан, адам өлтіру объектісін анықтау қызметі әрбір адамның өмір қауіпсіздігін қамтамасыз ету болып табылатын қоғамдық қатынастарды көрсетпестен мүмкін емес. Айтылғанның негізінде тікелей кісі өлтіру объектісін басқа адамның өмірін қамтамасыз ететін қоғамдық қатынастар немесе қысқа - "өмір қауіпсіздігі" деп анықтауға болады.

Өмірдің басталуын анықтау мәселесі үлкен дау туындатады. Әдебиетте өмірдің пайда болуының физиологиялық белгілеріне толық сәйкес келетін және сонымен бір мезгілде осы жағдайда тірі адамды өлтіру немесе ұрықты өлу (аборт) туралы мәселені заңды шешу үшін қолайлы болатын ұтымды шекара туралы бірыңғай пікір жоқ.

Кейбір авторлар, дәлірек айтқанда, Э.Ф.Побегайло, өмірдің бастапқы сәті ретінде физиологиялық босанудың басталуы деп есептейді. Мен М.Д. Шаргородскийдің балада өзіндік өмірдің басы ретінде тыныс алудың басталуы деп аталатын пікірімен келісемін [4, 161-162бб]. Егер баланы қасақана өлтіру босану кезінде орын алса, егер баланың денесінің бір бөлігі анасының құрсағынан тыс болса (мысалы, сыртқа шыққан басының көбеюі), оны өлтіру деп саралауға болады.

Биологиялық қызметті күштеп тоқтатуға келетін болсақ, кейде бала туғанға дейін, бұл жағдайларда денсаулыққа ауыр зиян келтіргені үшін жауапкершілік туындауы мүмкін. Адам өмірінің аяқталуы да процесс болып табылады. Медицинада өлімнің екі негізгі кезеңі бар:

- а) клиникалық өлім;
- б) биологиялық өлім.

Клиникалық өлім тыныс алудың және жүрек соғуының тоқтауымен сипатталады. Өте қысқа уақыт ішінде, ағзада алмасу процестері жалғасуда. Клиникалық өлім 5-7 минутқа созылады, содан кейін өлімнің қайтымсыз кезеңі - биологиялық өлім басталады. Бас миының қабығында, содан кейін мидың төменгі қабаттарында қайтымсыз бұзылулар пайда болады, содан кейін ағзаның өмірлік функцияларын қалпына келтіру мүмкін емес. Биологиялық өлім-өмірдің соңғы сәті. Соңғы уақытта трансплантация үшін адамның ағзалары мен тіндерін

алудың таралуына байланысты кейбір авторлар биологиялық өлім сәті туралы пікірді қайта қарауды ұсынады.

Әдебиеттер тізімі:

1. Смагулов А.А. Ауырлататын мән-жайлары бар адам өлтіруді салалаудағы өзекті сұрақтар. – Астана, 2010. - 33-34 бб.
2. Баймурзин Г.И. Сравнительно-виктимологическая характеристика нераскрытых убийств по материалам. – Алматы, 2008. - 102-103бб
3. Ткаченко В.И. Убийство из корыстных побуждений. - М., 2010. – 87 б.
4. Шаргородский М.Д. Вопросы квалификации убийств. - М., 161-162 бб.

ҚЫЛМЫСТЫҚ ЖАУАПТЫЛЫҚТЫ БЕЛГІЛЕУДІҢ ӘЛЕУМЕТТІК ШАРТТЫЛЫҒЫ

Камен Ө.
Ю-21-1П тобының магистранты
Каржасова Г.Б.
доктор PhD., доцент
ғылыми жетекшісі
Қазтұтынуодағы Қарағанды Университеті

Қылмыстық құқық ғылымында заңның әлеуметтік шарттылығы туралы мәселенің пайда болуы әлеуметтік шындықтағы белгілі бір әрекеттерді криминализациялау мен қылмыссыздандырудың тиісті критерийлері қандай екендігімен тығыз байланысты - басқаша айтқанда, отандық мамандар атап өткендей, қылмыстық-құқықтық тыйымның нақты әлеуметтік шарттылығы қандай болуы керек. «Ең дұрысы, белгілі бір әрекеттің криминализациясы қылмыстық құқық теориясы мен криминологияда жасалған негіздер мен қағидаларға негізделуі керек. Қылмыстық заңның қоғамды қылмыстық қол сұғушылықтан қорғауы қолданыстағы қоғамдық қатынастарды тұрақтандыруға ғана емес, сонымен бірге олардың мақсатты өзгеруіне де белсенді ықпал етуі үшін қылмыстық іс-әрекеттерді криминализациялау мен қылмыссыздандыруды ғылыми негіздеу өте маңызды» [1, 241 б.].

Айта кету керек, қоғамға мемлекеттік әсер етудің ең қатаң түрін жүзеге асыратын қылмыстық заңнама, ең алдымен, құқық қорғау міндеттерін жүзеге асыруға арналған. «Біз зерттеп жатқан іс - әрекеттер үшін қылмыстық жауапкершілікті белгілеудің шарттылық проблемасының мәні қылмыстық-құқықтық тыйым салудың жол берілуін, мүмкіндігі мен орындылығын, сондай-ақ қоғамдық қатынастарға қатысушылардың мінез-құлқы қылмыстық деп жарияланатын өлшемдерді анықтау болып табылады. Басқаша айтқанда, біз өмірдің объективті және субъективті талаптарының болуы туралы айтып отырмыз, бұл қарастырылып отырған қылмыс түрі үшін қылмыстық жауапкершілікті белгілеуді анықтайды.

Қазақстан экономикасының қазіргі кезеңі осы саладағы әлеуметтік қауіпті шабуылдардың жаңа түрлерінің пайда болуына әкелді. Экономикалық қызмет саласындағы қатынастар бастапқыда ақша қаражаттарының, тауарлардың, көптеген жұмыстар мен мүліктік қызметтердің ағындарымен байланысты, бұл осы қатынастарға қатысушылардың есебінен заңсыз пайда табуға тырысатындардың назарын аудара алмайды. Бірқатар қазақстандық ғалымдар атап өткендей, экономикалық тетіктердің қалыпты жұмыс істеу жағдайларын бұзудың нақты мүмкіндігі жағдайында талданған саланы жақсартуда оның негіздеріне ең қауіпті шабуылдар үшін қылмыстық жауапкершілік ерекше рөл атқарады.

Экономикалық қызмет саласындағы қылмыстарға қарсы іс-қимылдың әлеуметтік-құқықтық шарттылығы мәселесін талдаудағы басты фактор қолданыстағы қылмыстық-құқықтық ұйғарымдар объективті әлеуметтік-құқықтық шындықты нақты көрсете ме, оларға

қайшы келе ме деген мәселені шешумен байланысты. «Соңғы жылдары қалыптасқан сот тәжірибесі несие берушілерге борышкер сөзсіз қылмыстық жаза қолдану қаупі төнген кезде, тіпті оны асырайтын бизнесті және жалғыз отбасылық тұрғын үйді сату құны болса да, бәрін толық төлейтініне сенімділік береді», - деп жазады Е.О.Алауханов несие саласына қатысты [2, 182-183 бб.].

Қазіргі жағдайда экономикалық қызмет саласындағы заңсыз әрекеттер үшін жауапкершілікті нормативтік бекітудің әлеуметтік-экономикалық шарттылық факторлары:

– мұндай әрекеттердің таралуы (қылмыстың жалпы құрылымында осы қылмыстардың салыстырмалы түрде аз үлес салмағына қарамастан, олардың латенттілігіне байланысты кең таралған деп тану керек);

- азаматтардың құқықтары мен заңды мүдделерін, қоғам мен мемлекеттің заңмен қорғалатын мүдделерін экономикалық қызметтің қалыпты жүзеге асырылуын бұзатын әрекеттерден тиімді қорғауды ұйымдастыру қажеттілігі;

- шаруашылық жүргізуші субъектілерге, сондай-ақ осындай әрекеттердің нәтижесінде қоғам мен мемлекеттің экономикалық мүдделеріне келтірілген зиянның елеулі мөлшері және т. б.

Экономикалық қызмет саласындағы қылмыстардың криминализациясын анықтайтын барлық факторларды екі топқа бөлу керек деп санаймыз:

1) Әлеуметтік факторлар:

а) қоғамның рухани және әлеуметтік қажеттіліктері, оларды қанағаттандыру экономикалық қатынастарға қатысушылардың заңсыз әрекеттері есебінен толық көлемде жүрмейді;

б) саяси факторлар жеке адамның, қоғамның, мемлекеттің экономикалық қауіпсіздігін қамтамасыз ету есебінен мемлекеттік билікті жүзеге асыру тұрақтылығының негізі ретінде экономикалық қатынастарды тиімді қорғау қажеттілігін білдіреді;

в) халықаралық (Қазақстан экономикасының әлемдік нарықтағы бәсекеге қабілеттілігі);

г) құқықтық (өз табиғаты бойынша мұндай қатынастарды қорғауға қабілетсіз құқықтың басқа салаларымен реттелетін экономикалық қатынастарды қорғауды қамтамасыз ететін қылмыстық - құқықтық нормалардың тиімді жүйесін құру қажеттілігі);

2) экономикалық факторлар:

а) экономиканың, бірінші кезекте нарықтық қатынастардың серпінді дамуы (осы қатынастарға қатысушылардың рентабельділікке, тұрақты кірістілікке ұмтылысы);

б) салықтар мен алымдар есебінен республикалық, аймақтық және жергілікті бюджеттерді қалыптастыру, олардың жиналуы шаруашылық жүргізуші субъектілердің әртүрлі теріс пайдаланушылығынан, ең алдымен алдаудан және сенімін теріс пайдаланудан зардап шегеді;

в) бизнестің соңғы жылдары пайда болған жаңа қауіп-қатерлерден қорғану қажеттілігі.

Осылайша, экономикалық қызмет саласында қылмыс жасауға қарсы іс-қимылдың қылмыстық - құқықтық шараларының әлеуметтік-экономикалық шарттылығы объективті материалдық белгілердің жиынтығымен көрінеді, бұл экономикалық қатынастар саласындағы ең маңызды және әлеуметтік қауіпті құқық бұзушылықтарды ғана криминализациялау қажеттілігін көрсетеді, олар жеке адам мен қоғамның құқықтары мен заңды мүдделеріне, экономикалық қауіпсіздік негіздеріне айтарлықтай әсер етеді.

Әртүрлі әлеуметтік процестер адам қызметінің мұндай көріністерінде әлеуметтік қауіп белгілерінің болуы экономикалық қызмет саласындағы әртүрлі іс-әрекеттерді криминализациялаудың әлеуметтік-экономикалық шарттылығының факторлары болса, онда «нақты қылмыстық-құқықтық тыйым салуды белгілеу, қылмыстық заңның баптарында қылмыс құрамының белгілерін бекіту үшін негіз болып табылады.

Мұндай жағдайда экономикалық қызмет саласындағы іс-әрекеттер үшін жауапкершілікке қылмыстық-құқықтық тыйым салу деңгейінде нормативтік бекітуді заң

шығарушы қоғамдық қауіп сияқты ресми-құқықтық өлшем негізінде жүзеге асыратынын ескеру қажеттілігі туындайды.

Екінші негіз – материалдық - құқықтық, мұндай әлеуметтік қауіпті тудыратын тиісті әлеуметтік-экономикалық факторлар.

Қылмыстық құқық теориясында: «іс-әрекеттің әлеуметтік қауіптілігі-бұл іс-әрекеттің заңмен қорғалатын қоғамдық қатынастар мен мүдделерге зиян (зиян) келтіретін қасиеті, қабілеті». Жоғарыда келтірілген анықтамаға сүйене отырып, экономикалық қызмет саласындағы қылмыстар экономикалық қатынастарға айтарлықтай зиян келтірудің немесе осы қатынастарға қатысушылардың өзара әрекеттесуінің белгіленген тәртібін бұзу арқылы осындай зиян келтіру қаупін тудыратын объективті қабілетке ие деп айтуға болады.

А.Н.Ағыбаев «Қылмыстың әлеуметтік қауіптілігі - тарихи өзгермелі категория. Оның өзгеруі объективті және қоғамда болып жатқан әлеуметтік-экономикалық процестерге байланысты» [3, 127 б.]. Қарастырылып отырған қылмыстардың қоғамдық қауіптілігінің мәні Қазақстан Республикасының Қылмыстық кодексінің 8-тарауында бекітілген әрекеттердің объективті қабілетінен, әлеуметтік шындыққа теріс өзгерістер енгізуден, әлеуметтік қатынастар жүйесінің реттілігін бұзудан, экономикалық қызмет саласындағы қатынастарға бейтараптандыру элементтерін бұзудан және енгізуден тұрады [4].

ҚР Қылмыстық Кодексінің 8-тарауы шеңберінде көзделген қылмыстардың құрылымы қоғамдық қауіптіліктің болу және оның мазмұнын білдіру нысаны болып табылады.

Экономикалық қызмет саласында жасалған қылмыстық әрекеттердің қоғамдық қауіптілігі-бұл қылмыстың осы санаты үшін қылмыстық жауапкершілікті белгілеудің әлеуметтік-экономикалық негіздемесінің маңызды жағы және басты анықтайтын өлшемі.

Қаралып отырған қылмыстардың әлеуметтік салдары ретінде, біздің ойымызша, қылмыстық заңда көзделген ірі залалды ғана емес, сонымен бірге экономикалық қызмет саласындағы қоғамдық қатынастардағы нақты зиянды өзгерістерді де қарастырған жөн. Экономикалық қызмет саласындағы құқыққа қарсы іс-әрекеттердің нәтижесінде экономикалық қатынастардың барлық қатысушыларына қатысты сенімсіздік күшейе түседі, соның есебінен жеке кәсіпкерлер мен коммерциялық ұйымдарды тіркеу рәсімі күрделене түседі, әртүрлі несиелер бойынша пайыздық мөлшерлемелер өседі, несиелік міндеттемелерді қамтамасыз етудің қосымша элементтері енгізіледі, сыбайлас жемқорлық өркендейді.

Сонымен қатар, уақыт өте келе экономикада қылмыстық көріністердің жаңа формалары пайда болады және дамиды, мысалы, рейдерлік, бұл шаруашылық қоғамдарының жарғылық капиталындағы үлестер немесе бағалы қағаздар түрінде біреудің мүлкіне құқықты заңсыз иеленуге әкеледі.

Экономикалық қатынастарды реттеудің негізгі құқықтық әдістеріне азаматтық-құқықтық, әкімшілік - құқықтық және қылмыстық-құқықтық әдістер жатады. Экономикалық қатынастарды реттеудің қылмыстық-құқықтық әдісінің тиімділігі оны азаматтық-құқықтық және әкімшілік-құқықтық ықпал ету әдістерімен, оның ішінде экономикалық қызмет саласындағы қатынастарға ұштастыра отырып пайдаланған жағдайда артады деп санаймыз.

Экономикадағы теріс үрдістерді азайтуға және экономикалық қызмет саласындағы қылмыстардың өсуін төмендетуге ықпал ететін қылмыстық-құқықтық реттеуді жете бағалау керек сияқты. Демек, экономикалық қызмет саласындағы ең қауіпті әрекеттер үшін қылмыстық жауапкершілікті белгілеудің әлеуметтік жағдайын ескере отырып, экономикалық қатынастарды реттеудің қылмыстық-құқықтық, әкімшілік-құқықтық және азаматтық-құқықтық әдістерінің оңтайлы арақатынасын табудың орындылығы мен тіпті қажеттілігі туралы ұмытпау керек.

Қылмыстық заң азаматтық құқықпен реттелетін қоғамдық қатынастарды қорғайды, экономикалық қызмет саласындағы азаматтық құқықтар мен бостандықтарды ең қауіпті қол сұғушылықтардан, оның ішінде алдау немесе сенімді теріс пайдалану арқылы қорғайды.

Әкімшілік құқық сонымен қатар экономикалық қызмет саласындағы қоғамдық қатынастарды әртүрлі құқық бұзушылықтардан қорғауды қамтамасыз ете отырып,

қылмыстық заңмен орындалатындарға ұқсас функциялар мен міндеттерді белгілейді. Сонымен бірге, қылмыстық және әкімшілік заңнама Қазақстан Республикасының Конституциясында кепілдік берілген экономикалық қызмет саласындағы азаматтардың конституциялық құқықтары мен бостандықтарын тарылтпайды және моральдық нормаларды бұзбайды, сонымен қатар экономикалық қатынастарға қатысушылардың адал емес, алдамшы әрекеттерін айыптайды.

Осылайша, экономикалық қызмет саласындағы қылмыстар экономикалық қатынастарды жүзеге асырудың заңнамалық белгіленген тәртібіне қол сұғатын ең көп таралған әрекеттер болып табылады.

Экономикалық қызмет саласындағы қоғамдық қатынастарды қылмыстық - құқықтық қорғаудың қажеттілігі осы қатынастардың әрбір жеке тұлға, бүкіл қоғам мен мемлекет үшін өмір сүрудің ажырамас негізін құрайтындығына және әртүрлі әлеуметтік қауіпті қол сұғушылықтардың, соның ішінде алдау немесе сенімге қиянат жасау арқылы жасалған әрекеттердің нәтижесінде айтарлықтай бұзылатындығына байланысты.

Экономикалық қызмет саласында жасалған іс-әрекеттердің криминализациясы-бұл мемлекеттің қылмыстық заңнамадағы қылмыстардың тиісті құрамының белгілерін бекітуден көрінетін экономикалық қатынастарға неғұрлым маңызды, әлеуметтік тұрғыдан анықталған және заңды тұрғыдан әлеуметтік қауіпті қол сұғушылыққа деген реакциясы.

Экономикалық қызмет саласындағы қылмыстардың қоғамдық қауіптілігінің мәні Қазақстан Республикасының Қылмыстық кодексінің 8-тарауында қарастырылған әрекеттердің әлеуметтік шындыққа теріс өзгерістер енгізуге, қоғамдық қатынастар жүйесінің реттілігін бұзуға, экономикалық қызмет саласына бейтараптандыру элементтерін өзгертуге және енгізуге объективті қабілетінен тұрады.

Әдебиеттер тізімі:

1. Козаченко И.Я. Проблемы борьбы с экономической преступностью в Казахстане. – Астана, 2014.
2. Алауханов Е.О. Экономикалық қызмет саласындағы қылмыстардың жасалу себептері. - Алматы, 2012
3. Ағыбаев А.Н. Экономикалық қызмет саласындағы қылмыстар үшін қылмыстық жауаптылық. – Алматы, 2014.
4. ҚР Қылмыстық құқығы. 03.07.2014 жылы қабылданған, 20.04.2021ж өзгерістермен, толықтырулармен.

ПЕРСПЕКТИВЫ УСЫНОВЛЕНИЯ В КАЗАХСТАНЕ: МЕЖДУНАРОДНАЯ ПРАКТИКА

Кумар А.А.
студент III курса,
«Юриспруденция» Ю(19)-3С
Момышева Ф.С.
к.ю.н., ассоциированный профессор.
МОК Казахско-Американский
Университет

Согласно Кодексу Республики Казахстан «О браке (супружестве) и семье» ребенок может быть передан в семью на усыновление, опеку (попечительство), патронатное воспитание или приемную семью. Дети-сироты и дети, оставшиеся без попечения родителей, являются, пожалуй, самой уязвимой и чувствительной частью любого общества. И каждое государство старается всемерно решить эту социальную проблему.

Практика показывает, что усыновление считается успешным, если оно служит наилучшим интересам ребенка. Усыновление позволяет ребенку, который не может по каким-либо причинам жить или сосуществовать со своими биологическими родителями, вырасти в гармоничной и юридически безопасной семейной среде. В этой связи законодательство, регулирующее вопросы усыновления является важной, составной частью политики государства, направленной на защиту и поддержание семьи.

Современное разнообразие форм существования семьи как ячейки общества, новейшие медицинские достижения, научные открытия в области международного усыновления и семейных исследований (открытость усыновления; факторы, способствующие положительному развитию адаптированных детей) и возросшее понимание потребностей детей являются основными условиями для усыновления, что коренным образом изменило социальное и профессиональное понимание данного термина.

В результате изменения способов ограничения рождаемости и расширения структур поддержки семей, все меньше детей передаются на усыновление. Число заявителей-желающих уменьшается, хотя остается неясным, приравнивается ли это к снижению интереса пар и отдельных лиц к усыновлению. Следует задать вопрос, в какой степени существующая правовая база для усыновления по-прежнему отражает сегодняшние семейные реалии, какие правовые и структурные изменения кажутся необходимыми, чтобы сделать вышеуказанную систему эффективной.

Усыновление ребенка, будь то из дома или за границей, - это процесс, который имеет необратимые и долговременные последствия для всех участников. Культура усыновления – это процесс, связанный с возвращением ребенка в семью, представленный в каждом обществе в различных модификациях. Фундаментальными основаниями культуры усыновления является система ценностей конкретного общества, определяемая особенностями функционирования культурных универсалий «дом», «семья» («родство») и «общество». Последствия «неудавшегося» усыновления обычно очень тяжело отражаются на психике детей. Задача уполномоченных специализированных агентств - консультировать и поддерживать вовлеченных людей. Специалисты агентств по усыновлению выступают в качестве важных контактных лиц и могут оказать содействие для минимизации риска «неудач» в процессе усыновления. Сотрудники сопровождают участников на протяжении всего процесса - от первой мысли об усыновлении со стороны будущих родителей до подготовки документов, теста на пригодность и вплоть до вступления в законную силу.

До сих пор нет единых и, прежде всего, обязательных стандартов для последующей поддержки заявителей и приемных семей в казахстанской системе усыновления. Было бы целесообразным, учитывая международный опыт и практику, ввести четкое юридическое обязательство органам опеки по контролю и поддержке приемных семей на протяжении определённого периода после усыновления. Порядок рассмотрения дел регламентирован постановлением Правительства РК «Об утверждении Правил передачи детей, являющихся гражданами Республики Казахстан, на усыновление» [1]. Однако четко прописанные нормы не всегда осуществляются и реализуются на практике.

Как известно, решение о пригодности на усыновление принимаются органами опеки страны пребывания. То есть, тест на пригодность проводится исключительно в соответствии с объективными критериями и назначается государственными агентствами.

Проанализировав методы и практики адаптации детей в европейских странах экспертами внедрены в структуру международной системы усыновления важные тенденции, как прозрачность и демократичность, а также соответствие потребностям и спросу будущих родителей [2].

Что касается вопроса сопровождения детей из-за границ и правовые последствия их усыновления.

Хорошо известно, что усыновленные дети при пересечении границы государств могут и не сопровождаться новоиспеченными родителями даже после вступления решения суда в

законную силу. Для этого необходимо лишь письменное согласие родителей и готовый загранпаспорт. По мнению экспертов, данная процедура увеличивает вероятность риска успешного усыновления (удочерения) [3, с. 363-373]. Надлежащая подготовка претендентов на отцовство и особенности усыновления из-за границы не могут быть последовательно гарантированы. Вне всяких сомнений, общая пригодность заявителей, а также особая пригодность ребенка для усыновления не выяснены; информация о ребенке и его истории может быть не достоверной, неверной или полностью отсутствовать.

Учитывая изложенное, Гагская конференция по международному частному праву призвала свои государства-члены предотвращать процесс усыновления за рубежом без сопровождения взрослых [4]. Во многих странах запрещено усыновление детей из-за границы без сопровождения взрослых. В таких странах, как Италия, Норвегия, Франция и Нидерланды, законодательно закреплён запрет на усыновление без сопровождения взрослых [5].

Последние годы все активнее обсуждается возможность наложения штрафных санкций на усыновление без сопровождения взрослых. Предлагаемая основная санкция состоит в том, чтобы исключить возможность признания решения суда действительным после того, как было осуществлено неправомерное действие [4].

Усыновление детей с особыми потребностями.

Усыновление детей старшего возраста, детей с особыми историями, такими как сексуальное насилие, эмоциональное насилие или частая смена опекунов, а также детей с поведенческими проблемами сопряжены с повышенным риском. Они создают особые проблемы для будущих приемных родителей, причем не только физически, психологически и эмоционально, но часто и финансово. Медицинское или терапевтическое лечение, а также повседневные меры поддержки (например, наблюдение за выполнением домашних заданий, внеклассный уход) часто необходимы для содействия индивидуальному развитию ребенка.

В частности, в ФРГ службы по защите детей оказывают содействие в содержании ребенка в начале приемного процесса (в соответствии с разделом §39 книги VIII социального Кодекса Германии) [6]. После определенного срока времени, органами опеки не предусмотрены финансовая или иная социальная помощь родителям по уходу «особенных» детей.

Следует отметить, что аналогичная практика оказывает положительное влияние и моральную поддержку родителям, кто принял на себя нелёгкую ношу усыновления детей из группы риска. В психолого-педагогической литературе есть понятие «дети группы риска», так называемая категория детей, которая в силу тяжёлых жизненных обстоятельств, более других категорий были подвержены негативным внешним воздействиям со стороны общества и его криминальных элементов. Что и послужило причиной дезадаптации несовершеннолетних. В этой связи мы полагаем, что внедрение практики государственной поддержки в социальном плане родителям, воспитывающих дезадаптированных детей с особыми потребностями финансовом и, стало бы эффективным инструментом для ускорения социальной адаптации последних. Так, к примеру, можно привести модели поддержки англо-американского региона (субсидия на усыновление или усыновление с надбавкой), в которых государство разделяет финансовую ответственность за ребенка даже после усыновления. Государственная поддержка разнообразна и варьируется от ежемесячных финансовых выплат по содержанию на лечение в медицинских учреждениях, а также посещение детских садов, ясли и по уходу дома или квартире [7].

Усыновление ребенка парами нетрадиционной ориентации.

Совместное удочерение или усыновление детей однополыми партнерами исключается, хотя законодательство допускает усыновление/удочерение ребенка одним из партнеров. Нетрадиционная сексуальная ориентация по законодательству РК не является препятствием на пути к усыновлению/удочерению детей. Но в связи с тем, что подбор приемных родителей осуществляется органами опеки с учетом, в частности, нравственных и иных

качеств потенциального опекуна, вероятность передачи ребенка лицу нетрадиционной ориентации является чисто гипотетической...

Некоторые международные эксперты считают, что дети, растущие в однополых парах, развиваются не хуже, чем дети со смешанными родителями. Они считают, что нет основания для отказа однополым парам в совместном праве усыновления [8, с. 195-200; 9, с. 465-475; 10, с. 888-904]. Стоит подчеркнуть, что данный метод адаптаций возможен лишь в тех странах, где однополые пары имеют права на такую же правовую защиту как разнополые супружеские пары.

Регистрация однополых союзов законом не предусмотрена в Казахстане, в частности согласно ст. 2 Кодекса РК «О браке и семье» [11]. Однако однополые сексуальные связи не являются незаконными в Казахстане, если они добровольные.

Принимая во внимание вышеизложенное и современные реалии, возможно, стоит на экспертном уровне пересмотреть и скорректировать некоторые аспекты, которые не отражены в нашем законодательстве, учитывая демократическое развитие и приверженность Казахстана к светскому типу государственного строя.

Список литературы:

1. Постановление Правительства Республики Казахстан «Об утверждении Правил передачи детей, являющихся гражданами Республики Казахстан, на усыновление» от 30 марта 2012 года № 380. [Электронный ресурс].- URL: // <https://adilet.zan.kz/rus/docs/P1200000380>
2. Институт демоскопии в Алленсбахе. «Monitor Family Life 2013: Отношение населения к семейной политике и семье», Алленсбах (2013) [Электронный ресурс].- URL: // https://www.ifd-allensbach.de/fileadmin/IfD/sonstige_pdfs/7887_Monitor_Familienleben_2013.pdf
3. Грозе В.К. Special Needs Adoption. Children and Youth Services Review (1986). – с. 363-373
4. Гагская конференция по международному частному праву. «Конвенция о защите детей и сотрудничестве в отношении международного усыновления» (1993).
5. ЮНИСЕФ. Международное усыновление: ЮНИСЕФ (2015). Пресс-центр. [Электронный ресурс]. - URL: // <https://www.unicef.org/kazakhstan/пресс-центр>.
6. Социальный кодекс ФРГ (SGB VIII), раздел 39, книга VIII «Поддержка ребенка или подростка» [Электронный ресурс].- URL: // <https://www.sozialgesetzbuch-sgb.de/sgbviii/39.html>
7. Информационный портал по защите детей. «Adoption Disruption and Dissolution», Вашингтон, округ Колумбия: США Детское бюро Департамента здравоохранения и социальных служб. [Электронный ресурс].- URL: // <https://www.childwelfare.gov/>
8. Детлофф, Н. Усыновление однополыми парами // Журнал правовой политики (2004) – с. 195-200.
9. Лавнер, Дж. А., Уотерман, Дж., И Пеплау, Л. А. Могут ли родители-геи и лесбиянки продвигать здоровое развитие детей из группы риска, усыновленных из приемных семей? // Американский журнал ортопсихиатрии (2012). – с. 465-472.
10. Манци, К., Феррари, Л., Роснати, Р., и Бенет-Мартинес, В. «Интеграция бикультурной идентичности трансрасовых усыновленных подростков: antecedенты и результаты». Журнал кросс-культурной психологии (2014) – с. 888-904.
11. Кодекс Республики Казахстан «О браке (супружестве) и семье» от 26 декабря 2011 года № 518-IV [Электронный ресурс].- URL: // <https://adilet.zan.kz/rus/docs/K1100000518>

СИТУАЦИОННАЯ ОБУСЛОВЛЕННОСТЬ ПОДДЕРЖАНИЯ ГОСОБВИНЕНИЯ В СУДЕ С УЧАСТИЕМ ПРИСЯЖНЫХ ЗАСЕДАТЕЛЕЙ

Маткова Н.В.
Аспирантка 2 курса
Юридического института
Балтийский федеральный
университета им. И. Канта,
г. Калининград, Россия

Масштабное реформирование уголовно-процессуального законодательства 2018 года в России, регулирующего порядок судопроизводства с участием присяжных заседателей, в том числе его внедрение в работу районных судов, и, как следствие, рост числа уголовных дел, рассматриваемых в данном порядке, возродили интерес научного сообщества к данному институту.

Анализ судебной статистики позволяет утверждать, что по итогу проведения вышеуказанной реформы наблюдается увеличение доли оправдательных приговоров, постановленных судом с участием присяжных заседателей в судах первой инстанции: в 2017 году присяжные заседатели оправдали 10% подсудимых, в 2018 году – 16%, в 2019 году – 22%, в 2020 году – 24%. Одновременно можно наблюдать рост числа приговоров, постановленных на основании вердикта коллегии присяжных заседателей и отмененных в апелляционном порядке в последующем: в 2018 году были отменены 15% обжалуемых приговоров, в 2019 году – 25 %, в 2020 году – 32% [1].

В этой связи нельзя не отметить, что должностные лица органов прокуратуры при поддержании государственного обвинения в суде присяжных зачастую испытывают значительные трудности и допускают ошибки, которые приводят к вышеописанным показателям.

При этом пункт 22.1 Приказа Генпрокуратуры РФ от 30.06.2021 N 376 предписывает постоянно совершенствовать учебно-методический процесс, уделяя особое внимание методике и тактике поддержания гособвинения в суде присяжных [2].

Следовательно, справедливо полагать, что имеющиеся на сегодняшний день теоретические исследования, посвященные проблематике криминалистического обеспечения поддержания гособвинения в суде присяжных, нуждаются в создании современных научных решений.

Данная проблема актуальна не только для деятельности должностных лиц органов прокуратуры РФ, но и для других стран, где функционирует судопроизводство с участием присяжных заседателей, в том числе Республики Казахстан.

Повышение эффективности криминалистического обеспечения поддержания гособвинения в суде присяжных представляется возможным посредством использования наиболее актуальных научных подходов, в частности широко применяемого во всех сферах общественной жизни и судебной практике ситуационного подхода [3].

Значимость ситуационного подхода обусловлена тем, что он позволяет осуществить диагноз ситуации для решения главных задач; сформулировать цели и выявить принципиальный путь их достижения; изучить характеристику ситуации и отделить те факторы, которые влияют на принятие решений, разработать альтернативные курсы действий; оценить каждую альтернативу и определить, какая из них наилучшим образом соответствует требованиям ситуации [4, с. 17].

Возможности ситуационного подхода в методике и тактике поддержания государственного обвинения в суде с участием присяжных заседателей весьма широки, т.к. его использование позволит осуществить типизацию возможных судебных ситуаций и

разработать алгоритмы их разрешения, посредством синтеза научно обоснованных рекомендаций и практического опыта.

Отметим, что к настоящему моменту ситуационная обусловленность поддержания государственного обвинения по делам, рассматриваемым с участием присяжных заседателей, разработана недостаточно. Отдельные аспекты деятельности должностного лица органов прокуратуры при осуществлении функции по поддержанию государственного обвинения в суде присяжных рассматривались через призму криминалистической ситуалогии в работах В.Н. Исаенко [5], А.А. Корчагина [6], А.В. Хомяковой [7, с. 45].

Существенный вклад в разработку рассматриваемой проблематики внесло диссертационное исследование А.Е. Хорошевой «Проблемы теории и практики криминалистической методики судебного разбирательства с участием присяжных заседателей по уголовным делам об убийствах» (2011 г.), где исключительно в контексте рассмотрения в суде присяжных уголовных дел об убийствах осуществлена классификация судебных ситуаций, выделены отдельные ситуации судебного следствия, сформулировано авторское определение типовой судебной ситуации.

В развитие ситуационного подхода А.Е. Хорошевой были предложены следующие классификационные основания деления судебных ситуаций, складывающихся в суде присяжных при рассмотрении уголовных дел об убийствах: 1) в зависимости от уголовно-процессуальных этапов судебного разбирательства; 2) в зависимости от специфики предмета судебного следствия в суде присяжных; 3) исходя из особенностей их возникновения; 4) обусловленные особенностями процесса доказывания; 5) по степени выраженности возникшего в ходе судебного следствия конфликта; 6) складывающиеся под влиянием иных неблагоприятных факторов [8, с. 19].

При этом, как отметила сама автор, необходимость в дальнейшей разработке классификации судебных ситуаций, которые складываются в суде с участием присяжных заседателей, остается.

Поддерживая вышеуказанную точку зрения, считаем актуальным и перспективным дальнейшее выделение и исследование судебных ситуаций, возникающих в процессе судопроизводства при рассмотрении с участием присяжных заседателей иных категорий дел, имеющих специфику, обусловленную криминалистической характеристикой рассматриваемых преступлений. Так, не вызывает сомнений существование значительной вариативности, например, между судебными ситуациями, возникающими в суде присяжных, по делам о незаконном обороте наркотических средств и об умышленном причинении тяжкого вреда здоровью, повлекшем по неосторожности смерть потерпевшего.

Кроме того, следует учитывать, что дела, рассматриваемые судом присяжных, нередко вызывают общественный резонанс, способный повлиять на итоговый вердикт коллегии присяжных заседателей. С точки зрения Европейского суда по правам человека, несдержанная кампания в средствах массовой информации может негативно воздействовать на справедливость судебного разбирательства, влияя на общественное мнение и подталкивая присяжных заседателей к принятию того или иного решения.

Так, например, врачи родильного дома №4 г. Калининграда Э.С. Сушкевич и Е.В. Белая обвинялись в убийстве новорожденного ребенка. Профессиональное медицинское сообщество публично выступало резко против предъявленного обвинения. Уголовное дело широко обсуждалось в медиасфере. Вердиктом коллегии присяжных заседателей в суде первой инстанции подсудимые были оправданы. В последующем оправдательный приговор был отменен: суд согласился с доводами государственного обвинителя, которые утверждали, что в ходе всего судебного разбирательства сторона защиты через СМИ дискредитировала обвинение, а новое рассмотрение дела перенесено в Московский областной суд со ссылкой на возможные общественные акции в поддержку врачей в противном случае.

Поэтому необходимо учитывать, что поддержание государственного обвинения в суде с участием присяжных заседателей на протяжении всего судебного разбирательства может

осуществляться в определенном информационном контексте, который образуется и развивается за пределами суда.

Следовательно, считаем необходимым среди ситуаций стратегического значения, возникающий при поддержании гособвинения в суде присяжных, в зависимости от существующего информационного контекста выделить: 1) негативно-информационную (сопряжена с масштабной критикой стороны обвинения в медиасфере, массовой общественной поддержкой обвиняемых, отсутствием эмпатии к потерпевшим); 2) позитивно-информационную (связана с повсеместным осуждением и порицанием стороны защиты и совершенного преступления); 3) нейтрально-информационную (свойственна для дел, которые не вызвали общественный резонанс, освещение и обсуждение которых осуществляется в узком информационном поле).

Безусловно, наибольшую сложность для гособвинителя представляют негативно-информационные ситуации. Как следствие, разработка программ их разрешения видится нам важной задачей криминалистики.

Кроме того, вынуждены констатировать, что существующие исследования, направленные на криминалистическое обеспечение поддержания гособвинения в суде присяжных с позиций ситуационного подхода, охватывают только стадию судебного следствия. Вместе с тем нам представляется важным разработка ситуационной обусловленности и других этапов, в особенности, ознакомления с материалами предварительного следствия, участия в предварительном слушании, в подготовительной части судебного заседания, включающей формирование коллегии присяжных заседателей, а также судебных прений.

В рамках настоящей статьи остановимся на ситуационной обусловленности этапа ознакомления гособвинителя с материалами предварительного следствия подробнее.

Необходимость в проведении государственным обвинителем заблаговременной и тщательной подготовки к судебному заседанию неоднократно подчеркивалась в приказах Генеральной прокуратуры РФ [2].

Как справедливо отметили Т.С. Волчецкая и М.В. Авакьян «для решения данной задачи важное значение имеет момент появления процессуальной фигуры гособвинителя в уголовном судопроизводстве» [9, с.136]. По результатам рассмотрения данной проблемы через призму ситуационного подхода в контексте дел об умышленном причинении тяжкого вреда здоровью авторы пришли к выводу о том, что наиболее благоприятной ситуацией является возложение функции по поддержанию гособвинения на должностное лицо органов прокуратуры, осуществлявшее надзор за следствием по конкретному уголовному делу.

Поддерживая вышеуказанную точку зрения отметим, что поддержание гособвинения в суде присяжных рекомендуется поручать прокурорам, обладающим соответствующими личностными и профессиональными качествами [2]. При этом ходатайство обвиняемого о рассмотрении дела судом присяжных может быть заявлено как после ознакомления с материалами дела на предварительном следствии, так и после направления прокурором уголовного дела с обвинительным заключением в суд в течение 3 суток со дня получения обвиняемым копии обвинительного заключения.

По этой причине с учетом специфики рассматриваемого судопроизводства возложение функции по поддержанию государственного обвинения в суде присяжных на должностное лицо органов прокуратуры, осуществлявшее надзор за следствием по делу, представляется не всегда тактически верным решением: располагая высоким уровнем владения материалами дела, данное лицо может не иметь необходимых профессиональных и личностных характеристик.

Разрешение данного вопроса нам видится в осуществлении поддержания гособвинения группой прокуроров, которую образуют должностное лицо, осуществлявшее надзор за следствием по соответствующему уголовному делу, а также должностное лицо,

соответствующее требуемой из тактических соображений характеристике личности для данной разновидности судопроизводства.

Ознакомление гособвинителя с материалами предварительного следствия мы предлагаем осуществлять через создание ретроспективной ситуационной модели преступления [10].

Объектами моделирования выступают все возможные ситуации, возникшие в процессе изучаемой деятельности.

Так, используя метод моделирования, прокурор на основе материалов дела на первом этапе создает мысленную или материальную модель события преступления, подвергая анализу все составляющие ее ситуации. Данный анализ позволит установить при наличии имеющиеся недостатки предварительного следствия, предпринять своевременные меры по их устранению, а также оценить относимость, достоверность и достаточность собранных доказательств.

При этом, следует учитывать существующие законодательные ограничения в отношении информации, которая может быть исследована в рамках судебного разбирательства с участием присяжных заседателей.

В связи с этим на втором этапе, исключив доказательства, исследование которых невозможно в присутствии присяжных заседателей в силу закона, государственному обвинителю вновь рекомендуется построить ретроспективную ситуационную модель преступления, чтобы оценить достаточность имеющихся доказательств для вынесения присяжными заседателями обвинительного вердикта.

В последующем на основе изученных материалов предварительного следствия целесообразно построить перспективную ситуационную модель судебного разбирательства в суде присяжных для того, чтобы спрогнозировать отдельные судебные ситуации, которые могут возникнуть на стадии судебного рассмотрения уголовного дела, избрать тактически верные приемы и способы по их разрешению, заблаговременно определить возможную общую линию поведения защиты, а также установить возможные способы противодействия уголовному преследованию и пути их преодоления.

Таким образом, представляется, что действенным механизмом повышения эффективности поддержания государственного обвинения в суде присяжных является использование ситуационного подхода, который требует дальнейшего развития в криминалистической науке. При этом сфера применения научных решений, в основе которых лежит ситуационный подход, не ограничивается пределами судебной системы РФ: они могут быть успешно имплементированы в практическую деятельность должностных лиц органов прокуратуры и других государств, в том числе Республики Казахстан.

Список литературы

1. Сводные статистические сведения о деятельности федеральных судов общей юрисдикции и мировых судей за 2017, 2018, 2019, 2020 год // Официальный сайт Судебного департамента при Верховном Суде Российской Федерации [Электронный ресурс] // Режим доступа: <http://www.cdep.ru/index.php?id=79> (дата обращения 21.11.2021 г.)
2. Приказ Генпрокуратуры России от 30.06.2021 N 376 «Об участии прокуроров в судебных стадиях уголовного судопроизводства» // СПС «Консультант Плюс»
3. Волчецкая Т.С. Учение о криминалистических ситуациях: генезис, современное состояние и перспективы развития // Союз криминалистов и криминологов. – 2019. – № 2. – С. 59-64.
4. Волчецкая Т.С. Ситуационный подход в практической и исследовательской криминалистической деятельности / Т.С. Волчецкая. – Калининград: Изд-во Калининград. гос. ун-та, 2001. – 96с.

5. Исаенко В.Н. Тактико-психологические аспекты представления прокурором доказательств в суде с участием присяжных заседателей. // Криминалистика. – 2018. – №2 (23). – С.18-22.

6. Корчагин А.А. Особенности судебного следствия по делам об убийствах, рассматриваемых судом присяжных // Ситуационный подход в юридической науке и правоприменительной деятельности. Материалы международной научно-практической конференции "Актуальные проблемы использования ситуационного подхода в юридической науке и правоприменительной деятельности", посвященной 10-летию научной школы криминалистической ситуалогии. – Калининград: Изд-во БФУ им. И. Канта, 2012. – С. 397-402.

7. Хомякова А.В. Особенности деятельности государственного обвинителя и защитника на судебном следствии в суде с участием присяжных заседателей: дис. ... канд. юрид. наук.: 12.00.09/ А.В. Хомякова. – Ростов-на-Дону, 2002. – 189 с.

8. Хорошева А.Е. Проблемы теории и практики криминалистической методики судебного разбирательства с участием присяжных заседателей по уголовным делам об убийствах: дис. ... канд. юрид. наук.: 12.00.09/ А.Е. Хорошева – Томск, 2011. – 241 с.

9. Волчецкая Т.С., Авакьян М.В. Криминалистическая модульная методика расследования и поддержания государственного обвинения в суде (по делам об умышленном причинении тяжкого вреда здоровью): монография / Т. С. Волчецкая, М. В. Авакьян. – Москва: Юрлитинформ, 2019. – 198 с.

10. Волчецкая, Т.С., Осипова, Е.В. Криминалистическое моделирование в уголовном судопроизводстве: учебно-методическое пособие / Т.С. Волчецкая, Е.В. Осипова. – Калининград: Издательство БФУ им. И. Канта, 2020. – 126 с.

ЗОРЛАУ ҰҒЫМЫ ЖӘНЕ ОНЫҢ ОБЪЕКТИВТІ БЕЛГІЛЕРІ

Мусахан П.Б.

Ю-21-1П тобының магистранты
Қазтұтынуодағы Қарағанды Университеті

Зорлау жыныстық қылмыстың бір түрі болып табылады және жеке адамға қарсы қылмыстар арасында аса қауіптісі. Заң шығарушы зорлаудың негізгі құрамын және оның сараланған түрлерін ауыр қылмыстар санатына, ал ерекше сараланған және ерекше ауыр түрлерін аса ауыр қылмыстарға жатқызғаны кездейсоқ емес. Р.М.Полковников атап өткендей, зорлау қылмыс құрылымында аз үлес алады (1% дейін), алайда оның жоғары латенттілігін ескеру қажет, бұл бірқатар ғалымдардың пікірінше, 1: 6 немесе тіпті 1: 10 ретінде тіркелген қылмыстармен байланысты [1, 112 б.].

ҚР ҚК 120-бабының 1-бөлігіне сәйкес зорлау жәбірленушіге немесе басқа адамдарға күш қолданып немесе оны қолданамын деп қорқытып не жәбірленушінің дәрменсіз күйін пайдаланып жыныстық қатынас ретінде айқындалады. Зорлаудың негізгі тікелей объектісі-бұл белгілі бір кәмелетке толмаған қыздың немесе әйелдің жыныстық қол сұғылмаушылығы, денсаулығының психикалық өзгерісі салдарынан не болып жатқанын түсінбейтін белгілі бір әйел адамның немесе қыз баланың жыныстық еркіндігі [2]. Қосымша тікелей объект-бұл қол сұғушылық осы қылмыстың әлеуметтік мәнін құрмайтын, бірақ әрқашан зиян келтіретін әлеуметтік қатынас.

Зорлаудың қосымша тікелей объектісі-кәмелетке толмағандардың қалыпты физикалық және моральдық дамуы, белгілі бір жәбірленушінің денсаулығы мен өмірі. Қылмыстың қарастырылған құрамындағы қосымша объект жәбірленушінің физикалық және психикалық денсаулығы болуы мүмкін. Сондай-ақ, зорлау құрамында қылмыс заты жоқ. Алайда, отандық

қылмыстық құқықта мұндай жағдайларда «қылмыстың мәні» термині «жәбірленуші» ұғымымен алмастырылады.

Демек, зорлау кезінде тек әйел ғана жәбірленуші бола алады. Жәбірленушінің моральдық келбеті, сондай-ақ қылмыс жасамас бұрын оның құрбандарының мінез-құлқы, сондай-ақ басқа да жеке белгілері маңызды емес. Атап айтқанда, жезөкшені, бірге тұратын әйелді, туысын немесе әйелін зорлау қылмыстық жауапкершілікке тартуға әкеледі. Қылмыстың объективті жағы оның объективті шындықтағы сыртқы көрінісін сипаттайды.

В.Н.Кудрявцевтің пікірінше, объективті жағы-бұл заңмен қорғалатын мүдделерге әлеуметтік қауіпті және заңсыз қол сұғу процесі, ол сыртқы жағынан, сондай-ақ субъектінің қылмыстық әрекетінен (әрекетсіздігінен) басталып, қылмыстық нәтиженің басталуымен аяқталатын белгілі бір оқиғалар мен құбылыстардың дәйекті дамуы арқылы қарастырылады [3, 87-88 бб.].

Осылайша, объективті жағы-бұл уақыт пен кеңістікте жүретін процесс. Кейбір елдерде зорлаудың объективті жағына тек табиғи жыныстық қатынас қана емес, сонымен қатар жыныстық сипаттағы басқа да әрекеттер кіреді. Мұндай кең тәсіл бүгінде қылмыстық құқықтың барлық негізгі жүйелерінде кездеседі (Австралия, Австрия, Англия, Аргентина, Бельгия, Вьетнам, Германия, Исландия, Испания, Коста-Рика, Люксембург, Куба, Нидерланды, Панама, Перу, Сальвадор, Судан, Франция, Хорватия, Швеция, Эквадор). Біздің мемлекетімізде объективті жақ ұғымына ескі көзқарас өзекті. Зорлаудың объективті жағы-бұл екі әрекеттен тұратын құрылым: жыныстық әрекеттерді жасау . күш қолдану немесе күш қолдану қаупі. Әдетте, зорлау дегеніміз-зорлық-зомбылық арқылы жасалатын(жыныстық қатынас).

«Жыныстық қатынас» термині сексология қолданатын медициналық ұғым ретінде түсіндірілуі керек. Ол жыныстық сипаттағы басқа әрекеттерден, ең алдымен, бала туу функциясының (жүктілік мүмкіндігі) бөлігі ретінде тұжырымдаманың болуымен ерекшеленеді. Қылмыстық заңнама бүгінгі күні жыныстық актіні имитациялайтын бұрмаланған сипаттағы зорлық-зомбылық әрекеттерін саралау мәселелері бойынша қылмыстық істерді іс жүзінде шешу кезіндегі теориядағы даулардың негіздерін жойды. Бұл әрекеттер зорлауға жатпайды және басқа белгілер болған жағдайда ғана ҚР ҚК 121-бабы бойынша саралануы мүмкін.

Қылмыстық заң:

-күш қолданып;

-күш қолдану қатерін төндіре отырып;

-жәбірленушінің дәрменсіз күйін пайдалана отырып зорлау жасау тәсілдерін айқындайды.

Зорлық-зомбылық, оның ішінде жыныстық қатынас мәселесін ондаған ғалымдар зерттеді. Тиісті зерттеулердің көптігі ғылыми әдебиеттерде бірнеше рет жүргізілгеніменде «зорлық-зомбылық» ұғымының нақты анықтамасына әкеле алған жоқ.. Бұл құбылысты зерттеуде белгілі бір қиындықтар орын алып отыр, атап айтқанда, оның таралуы туралы объективті мәліметтер алуға мүмкіндіктің жоқтығынан, зорлық-зомбылықтың алдын алуға байланысты бірқатар мәселелерді шешуді қиындатады

Екінші жағынан, А.Н.Ағыбаев атап өткендей, зорлық-зомбылық сияқты күрделі және көп өлшемді тұжырымдаманың мазмұнын дәл және нақты елестету қиын, мүмкін емес[4, 211 б.]. «Жыныстық зорлық-зомбылық» ұғымын зорлық-зомбылықты түсіну туралы мәселені түсіну арқылы ғана анықтауға болады. Ғылыми әдебиеттерде «зорлық-зомбылық» ұғымын анықтауға тар және кең көзқарастарды табуға болады. Тар тұжырымдама аясында зорлық-зомбылық тек жәбірленушіге физикалық әсер етумен байланысты. Біздің ойымызша, бұл тәсіл толық емес, оның аясында зорлық-зомбылықтан мағынасы мен мазмұны жағынан тереңірек құбылысты көру мүмкін емес. Кең көзқарас тұрғысынан зорлық-зомбылықты бірнеше бөлімде қарастыруға болады. Зорлық-зомбылықты, бір жағынан, әлеуметтік құбылыс ретінде, екінші жағынан, әлеуметтік-құқықтық құбылыс ретінде қарастыру.

Әлеуметтік құбылыс ретінде зорлық-зомбылық-бұл басқа адамдарға қасақана қауіп төндіретін, физикалық, жыныстық немесе психологиялық зиян келтіретін кез-келген мінез-құлық. Ұсынылған анықтамада зорлық-зомбылық ұғымы оның екі маңызды белгілері көрсетілген.

- Біріншіден, зорлық-зомбылық-бұл адамның қасақана мінез-құлқы;
- екіншіден, бұл мінез-құлық белгілі бір зиян келтіруі немесе тудыруы мүмкін.

Осы тұрғыдан алғанда, зорлық-зомбылық тіпті бұқаралық ақпарат құралдарында, экшн-фильмдерде, порнографияда және т.б. таралуы мүмкін. Дегенмен, кейбір авторлар әлеуметтік мағынада зорлық-зомбылықты жәбірленушінің мұндай қасақана мінез-құлқының қаламайтындығы сияқты белгіні көрсетумен шектеуге тырысады.

Кең мағынада «зорлық-зомбылық» термині белгілі бір әлеуметтік субъектілерге немесе олардың меншігіне белгілі бір әрекеттерді қорқыту және мәжбүрлеу мақсатында күш қолдануды немесе әртүрлі қауіптерді білдіреді. Зорлық-зомбылықты әртүрлі қатынастар аясында орын алатын әрекеттер мен әрекетсіздіктердің белгілі бір түрлері ретінде түсіндіруге болады. Бұл ұғым зорлық-зомбылық заңсыз физикалық және жыныстық әрекеттердің әртүрлі формаларын қабылдауы мүмкін физикалық шабуыл жағдайларын білдіру үшін тар мағынада қолданылады.

Мұндай зорлық-зомбылық адам денесінің көгеруінен бастап кісі өлтіруге дейін әртүрлі салдарға әкелуі мүмкін. Көбінесе «зорлық-зомбылық» ұғымы «агрессия» ұғымының синонимі ретінде қолданылады. Алайда, бұл терминдердің шамалы болса да айырмашылықтарын атап өткен жөн. Агрессия дегеніміз-біреуге зиян келтіру ниетімен негізделген физикалық немесе психикалық мінез-құлықтың белгілі бір түрін білдіреді. Зорлық-зомбылық агрессияның экстремалды түрі болып табылады және басқа адамға ауыр физикалық зиян келтіруге ниет білдіреді. Зорлық-зомбылық тұжырымдамасына әлеуметтік-құқықтық көзқарас біршама тар.

Осы көзқарас тұрғысынан зорлық-зомбылық «басқа адамдар тарапынан адамға (адамдар тобына) оның еркінен тыс немесе оған қарсы жүзеге асырылатын және оған (оларға) органикалық, физиологиялық немесе психикалық жарақат келтіруге және оның (олардың) ерік білдіру немесе әрекет ету бостандығын шектеуге қабілетті қасақана және заңсыз әсер ету» деп түсініледі. Мұндай зиян немесе жарақат адамға әсер ету (физикалық зорлық-зомбылық) арқылы, сондай-ақ «басқа адамның психикасына жарақаттау мазмұндағы ақпаратты (психикалық зорлық-зомбылық) қолдану арқылы ақпараттық әсер ету арқылы» туындауы мүмкін.

Әлеуметтік-құқықтық мағынада зорлық-зомбылықтың басты белгісі-оның заңға қайшы келуі. Сонымен қатар, әлеуметтік-құқықтық мағынада зорлық-зомбылық көрсету арқылы нақтыланады, біріншіден, сыртқы зорлық-зомбылық адамға физикалық немесе психикалық әсер ету арқылы көрінеді.

Екіншіден, бұл әсерді бір адам басқа адамның еркінен тыс немесе оған қарсы жүзеге асырады.

Үшіншіден, бұл әсер адамның ерік-жігерін немесе іс-әрекетін шектейді. Адамға әсер етудің психикалық факторы деген не деген сұрақ әдебиетте екі жақты шешіледі. Кейбір ғалымдар психикалық зорлық-зомбылықты тек зиян келтіру қаупімен шектейді.

Мысалы, Г.И.Баймурзин психикалық зорлық-зомбылықты екі топқа бөледі.

Бірінші топқа жәбірленушілердің, олардың жақындарының және басқа адамдардың өмірі мен денсаулығына төнетін, ал екінші топқа бопсалау және бопсалау кезіндегі, яғни өмір мен денсаулыққа қарсы емес [5, 142 б.]. Көптеген авторлар «психикалық зорлық-зомбылық» санатын физикалық зорлық-зомбылық қаупіне дейін тарылтады. Қазірде ғылыми әдебиеттерде психикалық зорлық-зомбылықты кеңінен түсіну үрдісі байқалды. Н.А. Парыгинаның пікірінше, психикалық зорлық-зомбылық-бұл үнемі қайталанатын қорлау немесе қорқыту. С. Н. Абельцев психикалық зорлық-зомбылықты жеке деңгейде қорқыту, физикалық зорлық-зомбылық, қару қолдану қаупі ретінде ғана емес, сонымен бірге

адамдарға кез-келген басқа психикалық қысым ретінде қарастырады [6, 98 б.]. ҚР ҚК-нің 120 және 121-баптарындағы зорлық-зомбылық деп, ұрып-соғуды немесе жәбірленуші адамға тән ауырды келтіруге не оның бостандығын шектеуге байланысты өзге де зорлық-зомбылық әрекеттерін жасауды қоса алғанда, өмірге немесе денсаулыққа қауіпті зорлық-зомбылық деп түсіну керек.

Егер зорлау немесе нәпсіқұмарлық сипаттағы күш қолдану әрекеттерін жасау кезінде жәбірленуші адамның денсаулығына жеңіл немесе ауырлығы орташа зиян келтірілсе, жасалған әрекет ҚР ҚК 120 және 121-баптарының диспозициясымен қамтылады; оның денсаулығына қасақана ауыр зиян келтіру ҚР ҚК 106-бабының тиісті бөлігі бойынша қосымша саралауды талап етеді. Р.Д.Шарапов адамға әсер етудің психикалық факторларына зиян келтіру қатерін, сондай-ақ адамның адамдық қадір-қасиетін қорлайтын ақпаратты жатқызады.

Л.В.Сердюк психикалық зорлық-зомбылыққа қауіп-қатердің барлық түрлерін, қорлауды және «кейбір жағдайларда жала мен гипнозды, егер ол қылмыстық мақсатта қолданылса және адамды басқа біреудің еркіне бағындыру үшін арнайы қолданылатын мидың электронды ынталандыруын» қамтуы керек деп санайды [7, 141 б.]. Біздің ойымызша, «психикалық зорлық-зомбылық» ұғымын кеңінен түсіндіретін авторлардың пікірімен келісу керек. Зорлық - зомбылықты жыныстық қатынас ретінде сипаттау тағы бір маңызды белгі пайда болған кезде мүмкін болады-адамның мінез-құлқы өзінің жыныстық қатынасымен байланысты және (немесе) басқа адамның жыныстық қатынасына бағытталған.

Осы аспектіні ескере отырып, әдебиетте әлеуметтік мағынада жыныстық зорлық-зомбылық ұғымын және әлеуметтік-құқықтық мағынада жыныстық зорлық-зомбылық ұғымын кездестіруге болады. Әлеуметтік құбылыс ретінде жыныстық зорлық-зомбылық «кез-келген жыныстық қатынас, жыныстық қатынасқа мәжбүрлеу және біреудің еркіне қарсы жыныстық қатынас жасау түрінде көрсетілген кез-келген қысым көрсету түрі» ретінде ұсынылған. Осыған байланысты жыныстық зорлық-зомбылық мінез-құлқына зорлау, сондай-ақ жағымсыз жыныстық пікірлер мен көзқарастар жатады; ауызша қорлау және дөрекі пікірлер; жағымсыз жанасу мен сезіну, алдау мен қорқыту, бопсалау және физикалық зиян келтіру арқылы жақындыққа мәжбүрлеу, әйелдерді тауар ретінде бағалау.

«Жыныстық зорлық-зомбылық» ұғымына мұндай көзқарас шетелдік әдебиеттерде өте жиі кездеседі. Бұл адамның жыныстық қатынасына қарсы кез-келген еріксіз әрекеттерді, оның ішінде жәбірленушімен қарым-қатынасына қарамастан кез-келген адам жасаған мәжбүрлеуді қолдану арқылы түсініледі. Жыныстық зорлық-зомбылыққа зорлау; жағымсыз жыныстық қысым көрсету, оның ішінде қандай да бір игіліктің орнына жыныстық қатынас талабы; психикалық және физикалық ауру адамдарға жыныстық зорлық-зомбылық; балаларға жыныстық зорлық-зомбылық; мәжбүрлі неке немесе бірге тұру, оның ішінде некеге мәжбүрлеу; контрацептивтерді немесе жыныстық жолмен берілетін аурулардан қорғаудың басқа шараларын қолдануға тыйым салу; түсік жасауға мәжбүрлеу, әйелдердің жыныстық тұтастығына қарсы зорлық-зомбылық әрекеттері, жезөкшелікке мәжбүрлеу және жыныстық қанау мақсатында адам саудасы жатады.

Д.А.Гнилицкая жыныстық зорлық-зомбылықтың келесі белгілерін анықтайды: «Адамның мінез-құлқы өзінің жыныстық қатынасымен байланысты немесе басқа адамның жыныстық қатынасына бағытталған. Сексуалдық мән мәтіннен тыс зорлық-зомбылықтың қаралатын түрі жоқ; жыныстық зорлық-зомбылықты тек адамның қасақана мінез-құлқы деп тануға болады; жыныстық зорлық-зомбылық тиісті әрекеттер жәбірленушінің еркіне қайшы жасалған кезде орын алады; жыныстық зорлық-зомбылық мінез-құлқының физиологиялық және (немесе) психологиялық зиян келтіруге қабілетті немесе келтіретіндігімен сипатталады». [8, 131-133 бб.]. Мысалы, Б.Ф.Түгелбаева сексуалдық зорлық-зомбылық бойынша әлеуметтік-құқықтық тәсіл шеңберінде «жыныстық қажеттілікті қанағаттандыру мақсатында адамның жыныстық қол сұғылмаушылығына және жыныстық бостандығына қасақана, құқыққа қарсы энергетикалық немесе ақпараттық әсер етуді» түсінеді.

Д.А.Гнилицкая зорлық-зомбылықтың барлық белгілері болмаса да, берілген анықтаманың сәттілігін атап өтеді. Автордың айтуынша, жыныстық зорлық-зомбылықты әлеуметтік құбылыс ретінде, анықтайтын шек әлі де бұл мінез-құлық заңсыз деп таныла ма деген мәселені шешу аясында жаты [8, 131-133 бб.].

Қалай болғанда да, «заңсыз жыныстық зорлық – зомбылық» ұғымы «жыныстық зорлық-зомбылық» ұғымынан тыс болмайды. Әлеуметтік-мәдени құбылыс ретінде зорлық-зомбылық әлеуметтік қауіпті және әлеуметтік тұрғыдан қолайсыз болуы мүмкін. Мемлекеттік органдар тарапынан осындай баға алғандар зорлық-зомбылықтың әлеуметтік қауіпті нысандары деп танылады. Сондықтан, біз әлеуметтік қауіпті зорлық-зомбылық туралы айтқанда, оның заңсыздығы, заңға қайшы болуы әрқашан түсініледі. Әлеуметтік жағымсыз зорлық-зомбылыққа жеке адамға психикалық және физикалық әсердің әртүрлі формаларында көрінетін моральдық және моральдық әлеуметтік теріс мінез-құлық жатады. Сонымен қатар, әлеуметтік мақұлданбаған зорлық-зомбылықты бағалау әрдайым оның мемлекет тарапынан бағалануымен сәйкес келе бермейді. Дәстүр бойынша, монографиялық әдебиетте зорлау кезіндегі физикалық зорлық-зомбылық жәбірленушінің ықтимал немесе бұрыннан бар қарсылығын басу үшін физикалық күш қолданумен сипатталады. Күш қолданған кезде кінәлінің белгілі бір мақсаты бар - жыныстық қатынас жасау. Зорлық-зомбылық жәбірленушінің қарсылығын басу құралы ретінде ауырсыну, бас бостандығын шектеу, тұншығу, жәбірленушіні байланыстыру, оған соққы беру, денсаулыққа зиян келтіру және т. б.

ҚР ҚК 120-бабының 1-бөлігі бойынша күш қолдануға ұрып-соғу, жеңіл және денсаулыққа орташа ауырлықтағы зиян келтіру жатады. Жәбірленушінің ерік-жігерін басу құралы ретінде күш қолдану қауіп деп жәбірленушіні кінәлінің жәбірленушіге немесе оның туыстарына физикалық зорлық-зомбылықты дереу қолдануға ниетін білдіретін осындай әрекеттермен (қимылдармен) немесе мәлімдемелермен қорқытуды түсіну керек. Зорлау әрекеті ретінде қауіп келесі талаптарға сай болуы керек:

- табиғаты бойынша тікелей болу, яғни, болуы мүмкін;
- мазмұны бойынша елеулі болуы, яғни жәбірленушінің немесе оның жақындарының өміріне, денсаулығына қауіп төндіруі;
- сыртқы көрінісі бойынша нақты болуы мүмкін, яғни жәбірленушіде айыпты адамның қатерді іске асыруы туралы күмән қалмауы тиіс.

Қауіп болашаққа да бағытталуы мүмкін, яғни жәбірленуші қазір де, болашақта да кінәліге қауіп төндіруге кедергі жасай алмайтынын түсінуі мүмкін. Әсіресе, егер оның орындалуы қысқа уақытқа кешіктірілсе. Физикалық және психикалық зорлық-зомбылық жәбірленушіге ғана емес, сонымен бірге әйелді қол сұғушыдан қорғауға, көмекке шақыруға тырысатын басқа адамдарға да қолданыла алады. Егер, бұл ретте басқа адамдарға қолданылатын зорлық-зомбылық құрбанның қарсылығын бұзу және осылайша оны жыныстық актіге келісуге мәжбүрлеу мақсатын көздесе, онда кінәлінің әрекеттерін саралау ҚР ҚК 120-бабының 1-бөлігімен толық қамтылады. Егер басқа адамдарға қатысты зорлық-зомбылықтың мақсаты жәбірленушінің қажетсіз куәгерлерін, қорғаушыларын жою болса, онда кінәлінің әрекеттері өмір мен денсаулыққа қарсы қылмыстар үшін жауапкершілік туралы баптар бойынша саралануы керек.

Зорлау жасаудың үшінші тәсілі-жәбірленушінің дәрменсіз күйін пайдалану. Жоғарғы Сот Пленумының қаулысының 5-тармағына сәйкес, күш қолдануды өзінің физикалық немесе психикалық жай-күйіне (ақыл-есі кем немесе басқа психикасының бұзылуы, дене кемістігі, өзге де сырқат не ес-түссіз жай-күйі), жасына (жас немесе қарт адам) немесе өзге де мән-жайларға байланысты онымен жасалатын іс-әрекеттердің сипаты мен мәнін түсіне алмаған не кінәліге қарсылық көрсете алмаған жағдайларда, жәбірленуші адамның дәрменсіз жай-күйін пайдалана отырып жасалған деп тану керек.

Бұл ретте зорлау немесе нәпсіқұмарлық сипаттағы күш қолдану әрекеттерін жасаған адам жәбірленуші адамның жағдайы дәрменсіз болып табыла ма деген мәселені шеше

отырып, жәбірленуші адамның психикалық немесе физикалық жай-күйін анықтау үшін сот сараптамасын жүргізу қажет болған кезде, сот сарапшының тиісті қорытындысын қоса алғанда, іс бойынша қолда бар дәлелдемелерді негізге алуы тиіс екенін түсінуге тиіс.

Мас күйінде болған жәбірленушіге қатысты зорлаудың мән-жайларын бағалау кезінде соттар алкогольді, есірткі құралдарын немесе басқа да есеңгірететін (психобелсенді) заттарды тұтынудан туындаған масандықтың бұл дәрежесі осы адамды онымен жасалатын әрекеттердің сипаты мен мәнін түсіну не кінәлі адамға қарсылық көрсету мүмкіндігінен айырған мұндай дәрежесі ғана дәрменсіз жағдай деп танылуы мүмкін екенін негізге алуға тиіс. Бұл ретте жәбірленуші адамның мұндай жағдайға кінәлі келтірілгені немесе оның әрекеттеріне қарамастан дәрменсіз күйде болғаны маңызды емес.

Зорлауды жәбірленушінің дәрменсіз күйін пайдалана отырып жасалған деп тану үшін оның кінәлінің өзі осындай жағдайға келтіргені (мысалы, спирттік ішімдіктер ішкені, есірткі, ұйықтататын дәрі бергені және т.б.) немесе аталған қылмысты жасаған адамның әрекетіне қарамастан дәрменсіз күйде болғаны маңызды емес. Физикалық дәрменсіздік, сондай-ақ ақыл-ойдың жетіспеушілігінің өзіндік ерекшеліктері бар.

Айта кету керек, бұл жағдайды анықтау, тергеу және сот практикасына қиындық туғызбайды. Бұл әдетте немесе жәбірленушіні қарсы тұру мүмкіндігінен айыратын аурудың салдарынан (мысалы, жоғары температура, ішінара паралич және т.б.) немесе қолдың немесе аяқтың болмауы сияқты физикалық кемшіліктердің болуы немесе, ақырында, қартайғандықтан болады. Сонымен қатар, физикалық дәрменсіздік жағдайы сау әйелде кінәлі қолданған кездейсоқ жағдайдың нәтижесінде пайда болуы мүмкін.

Сот тәжірибесінде айыпталушымен бірге арбаға мінген қыз кездейсоқ арбаның жақтауымен сабанның арасына жабысып қалған жағдай белгілі, бұл онымен жыныстық қатынасқа түсуге мүмкіндік берді, өйткені жәбірленушінің орнынан көтерілу мүмкіндігі болмады. Сондай-ақ, әйелді алдау немесе сенімге қиянат жасау арқылы жыныстық қатынасқа түсуге келіскен адамның әрекеті (мысалы, онымен некеге тұру туралы жалған уәде) адамның жыныстық қол сұғылмаушылығы мен жыныстық бостандығына қарсы қылмыс ретінде қарастырыла алмайтындығын атап өткен жөн.

Зорлау қылмыстың осы құрамының объективті жағында қарастырылған жыныстық қатынас басталған сәттен бастап, оның аяқталуына және оның салдарына қарамастан аяқталған деп саналуы керек. Демек, зорлау құрамы ресми болып табылады. Зорлау және сексуалдық сипаттағы зорлық-зомбылық әрекеттері жыныстық қатынас, еркекпен еркектің, лесбияндық және жыныстық сипаттағы басқа да әрекеттер басталған сәттен бастап аяқталған деп саналуы керек.

Егер адам қылмыстық әрекеттерді ақырына дейін жеткізу мүмкіндігін ұғынған болса, бірақ зорлау немесе нәпсіқұмарлық сипаттағы күш қолдану әрекеттерін жасаудан өз еркімен және түпкілікті бас тартса (бірақ оның еркінен тыс туындаған себептер салдарынан емес), оның бас тарту себептеріне қарамастан жасаған әрекеті, егер оларда өзге қылмыс құрамы болса, іс жүзінде жасалған әрекеттер бойынша сараланады.

Зорлау мен сексуалдық сипаттағы зорлық-зомбылық әрекеттерінен бас тарту қылмысқа дайындалу сатысында да, оған қастандық жасау сатысында да мүмкін. Бірнеше зорлау не бірнеше нәпсіқұмарлық сипаттағы зорлық-зомбылық әрекеттері сол бір жәбірленушіге қатысты қысқа уақыт ішінде жасалған жағдайларда және олардың жасалу мән-жайлары кінәлінің аталған ұқсас әрекеттерді жасауға деген ортақ ниеті туралы куәландырса, жасалған әрекетті ҚР ҚК 120-бабының немесе 121-бабының тиісті бөліктері бойынша саралануға жататын жалғастырылатын бірыңғай қылмыс ретінде қараған жөн.

Әдебиеттер тізімі:

1. Полковников Р.М. Особо квалифицированные виды изнасилования: проблемы теории и правоприменения // Современное право. – 2017. - № 9.

2. ҚР Қылмыстық құқығы.03.07.2014 ж. қабылданған.20.04.2021 ж. өзгерістермен, толықтырулармен.
3. Кудрявцев В.Н. Как квалифицировать убийства и изнасилования, совершенные групповым способом // Российская юстиция. - 2018. - № 10.
4. Ағыбаев А.Н. К вопросу о новой законодательной регламентации преступлений против половой неприкосновенности и половой свободы личности // Уголовное право: стратегия развития в XXI веке. Материалы 7-й междунар. науч. - практич. конф. – Алматы, 2016.
5. Баймурзин Г.И. Изнасилование: квалифицирующие и особо квалифицирующие признаки // Российский следователь. - 2011. - № 8.
6. Абельцев С.Н. Криминологическое изучение насилия и защита личности от насильственных преступлений. Автореф. дис. докт. юрид. наук. - М., 2010.
7. Сердюк Л.В. Применение уголовного закона по делам об изнасиловании. – Минск, 2017.
8. Гнилицкая Д.А. К вопросу о понятии и признаках сексуального насилия // Право и государство: теория и практика. - 2019. - № 6 (78).

БЕЗОПАСНОСТЬ ИНФОРМАЦИИ ПО УГОЛОВНОМУ ЗАКОНОДАТЕЛЬСТВУ КАЗАХСТАНА

Нурпеисова А.К.
кандидат юридических наук, доцент
Карагандинский университет
Казпотребсоюза
Абдрахманов Д.С.
магистр юридических наук, старший
преподаватель Казахский национальный
университет им.Аль-Фараби

Стремительное внедрение цифровых технологий во все сферы человеческой жизни в конце XX начале XXI вв. предопределило возникновение новых общественных отношений. Сущность и характер этих общественных отношений не позволяет осуществить их регулирование нормами только профилирующих отраслей права, поскольку они специфичны в силу особенностей и юридических свойств информации, выступающей в роли основного объекта, по поводу которого и возникают эти отношения.

Электронное правительство eGov Казахстана заметно облегчило взаимодействие граждан с государством.

В связи с развитием компьютерных технологий, прежде всего всемирной электронной сети Интернет, в международном законодательстве появились новые термины: «информационные правонарушения», «компьютерная преступность», «киберпреступность».

Возрастание роли информации практически во всех сферах жизнедеятельности обусловлено многими факторами и прежде всего формированием информационного сектора экономики, равного по значимости, а порой превосходящего по ресурсному потенциалу такие традиционные ее подразделения, как промышленность, сельское хозяйство и услуги. Экономисты рассматривают информацию как товар, объект рыночных отношений, а юристы думают о правовом обеспечении информационной безопасности.

Основной состав информационно-правовых норм Конституции Республики Казахстан, закрепляющих основные информационные права и свободы, приведены в ст.18, ст.20:

- «Каждый имеет право свободно получать и распространять информацию любым, не запрещенным законом способом. Перечень сведений, составляющих государственные секреты Республики Казахстан, определяется законом»;

- «Каждый имеет право на неприкосновенность частной жизни, личную и семейную тайну, защиту своей чести и достоинства. Каждый имеет право на тайну личных вкладов и сбережений, переписки, телефонных переговоров, почтовых, телеграфных и иных сообщений. ... »;

- «Государственные органы, общественные объединения, должностные лица и средства массовой информации обязаны обеспечить каждому гражданину возможность ознакомиться с затрагивающими его права и интересы документами, решениями и источниками информации; [1]

Таким образом, Казахстанский Кодекс об административных правонарушениях определяет довольно широкий круг субъектов с административными и судебными полномочиями, а также устанавливает конкретные цели и задачи, которые в значительной степени соответствуют целям и задачам органов исполнительной власти. Достижение этих целей и задач достигается в основном за счет деятельности правоохранительных органов. Правоохранительная деятельность в этой системе представляет собой систему разнородных основных и вспомогательных действий, имеющих творческое организационное содержание [2, с. 21].

А.П. Корнев отмечает, что сущность правоохранительной деятельности «заключается в деятельности компетентных органов государственной власти, общественных организаций и должностных лиц при сохранении конкретного юридического факта в соответствии с применимыми административно-правовыми нормами и решениями, т. е. в полномочиях, основанных на стандартах административного права отдельных вопросов управления (вопросов)» [3, стр. 12].

В сфере внутренних дел это решение конкретных проблем, жизненных ситуаций, административных правонарушений. Нормативная форма принудительного исполнения внутренних дел зависит от положительных обстоятельств и занимает важное место в органах исполнительной власти.

Таким образом, органы внутренних дел занимаются лицензированием и лицензированием, регистрацией транспортных средств и тому подобным. Тем не менее, есть еще один аспект правоприменения, связанный с правоприменением, в то время как разные виды правоприменения требуют разных способов защиты общественных отношений, повседневного, фактического, непрерывного правоприменения. разрушение.

В этой области большинство правонарушений являются административными правонарушениями, затрагивающими многие социальные отношения, связанные с нормальным функционированием исполнительной власти, личными интересами граждан.

В Казахстане вопрос о законодательном закреплении компьютерных преступлений в качестве самостоятельного уголовно-наказуемого деяния впервые был поставлен при подготовке проекта Уголовного кодекса в конце 1995 г. и закреплен в уголовном законодательстве, принятом 16 июля 1997 г. в ст. 227 «Неправомерный доступ к компьютерной информации, создание, использование и распространение вредоносных программ для ЭВМ».

Специфика средств административной юрисдикции органов внутренних дел раскрывается также в целях и причинах их применения. Задача административного надзора и административного производства заключается в том, чтобы повлиять на поведение, связанное с правомерными поведенческими ситуациями, в то время как административные средства защиты применяются только после совершения нарушения. Их использование связано с воздействием на процесс создания незаконного поведения, но с лицом, совершившим правонарушение, включая наказание правонарушителя с целью воспитания, и там, где необходимо разрешить спор по закону. Пока не возникнут правовые споры,

никакого вмешательства со стороны государственной власти в судебном порядке не требуется.

Таким образом, административная юрисдикция, наряду с другими видами административной деятельности, в целом является эффективной, организационной, превентивной. Эти признаки реализуются в процессе выполнения административных полномочий по поддержанию общественного порядка и общественной безопасности, основанных на организации законного поведения граждан, организации борьбы с преступностью, защите прав и свобод личности.

Однако при всем этом следует также подчеркнуть следующую особенность. Органы исполнительной власти издают правовые нормы, правовые акты, в том числе судебные акты - только те органы власти, которые имеют административные и судебные полномочия. Правоприменительная деятельность, законодательная деятельность осуществляются исполнительными органами, такими как органы государственной власти и промышленности, в том числе Министерство внутренних дел Республики Казахстан. Поскольку чисто юрисдикционные органы, в частности суды общей юрисдикции, осуществляют только правоохранительную деятельность, они издают только судебные решения и определенные управленческие решения.

Как видим, административное и судебное разбирательство - это различные прогрессивные процессуальные меры, возлагаемые на должностных лиц. Здесь, как и в случае, существует разделение полномочий между властями, внутри этих органов, между должностными лицами. Следует иметь в виду, что Управление внутренних дел является одной из административных юрисдикций, в которой ведется административное деликтное производство.

При возбуждении административного производства или административного разбирательства, которые не подпадают под юрисдикцию органов внутренних дел, должностные лица передают свой юрисдикционный материал, то есть они выполняют только часть процессуальных действий по каждому административному правонарушению.

Предполагаемое производство включает в себя деятельность не только компетентного органа, и в частности внутреннего органа, в том же случае, но также и деятельность других компетентных должностных лиц по выявлению преступления, задержанию нарушителя, составлению протокола и так далее.

Роль административно-процессуальных правонарушений на разных этапах административного и судебного разбирательства неодинакова. Поэтому не все процессуальные нормы, регулирующие производство, имеют судебный характер.

В ведении органов внутренних дел находится деятельность, связанная с оценкой вопросов существа в ведомственных вопросах, касающихся административных правонарушений, и принятия по ним решений, а также жалоб и протестов против них. Подсудность начинается именно с момента рассмотрения дела и заканчивается решением по ним. Где законодатель в гл.7 УК РК криминализировал наиболее опасные виды посягательств. К ним относятся: ст. 205 «Неправомерный доступ к информации, в информационную систему или сеть телекоммуникаций», ст. 206 «Неправомерное уничтожение или модификация информации», ст.207 «Нарушение работы информационной системы или сетей телекоммуникаций», ст. 208 «Неправомерное завладение информацией», ст. 209 «Принуждение к передаче информации», ст. 210 «Создание, использование или распространение вредоносных компьютерных программ и программных продуктов», ст. 211 «Неправомерное распространение электронных информационных ресурсов ограниченного доступа», ст. 212 «Предоставление услуг для размещения интернет - ресурсов, преследующих противоправные цели», ст. 213 «Неправомерное изменение идентификационного кода абонентского устройства сотовой связи, устройства идентификации абонента, а также создание, использование, распространение программ для изменения идентификационно-

го кода абонентского устройства», среди которых в большей мере нормы, направленные на защиту компьютерной информации. [4]

Социально-правовые - это принципы, имеющие общий социальный характер и реализуемые в административной юрисдикции, независимо от уровня и той или иной власти или должности. Важная роль социальных и правовых принципов заключается в том, что они являются основополагающими социальными, правовыми нормами не только для административной и юрисдикционной деятельности, но и для других внутренних дел. Социально-правовые принципы включают в себя: гуманизм, социальную справедливость, демократию, законность, сочетание гласности и профессиональная тайна. Эти принципы не закреплены в законодательстве, но должны проникать во всю административную и судебную деятельность органов внутренних дел. Защита жизни, прав, свобод и законных интересов человека, интересов общества и других гуманитарных целей юрисдикционной деятельности внутренних дел может быть достигнута только на основе социальной справедливости, гуманизма и других принципов, когда граждане имеют право на законность при наличии презумпции невиновности и других правовых вопросы. и морально-производственные идеи. Все социально-правовые принципы, как и большинство других правовых принципов, основаны на Всеобщей декларации прав человека, Декларации прав и свобод человека и Конституции Республики Казахстан.

Административная и юрисдикционная деятельность органов внутренних дел должна осуществляться в соответствии с законом, иными нормативными актами. Это означает, что все действия работников должны основываться на законах в рамках ограничений и процедур, установленных в законе, которые выполняются в интересах целей, установленных законом. Итак, ч. 1 ст. 6 КРКобАП «Законодательные цели административных правонарушений» гласит, что «Закон об административных правонарушениях направлен на защиту прав, свобод и законных интересов человека и гражданина, здоровья, гигиены и эпидемиологического благополучия населения, окружающей среды, общественной морали, собственности, общественного порядка и безопасность. установленный порядок осуществления государственной власти и государственного управления, права и интересы охраняемых законом преступных организаций и недопущение их полномочий».

Все уголовные правонарушения, входящие в гл.7 УК РК, можно классифицировать на две группы: а) уголовные правонарушения, посягающие на конфиденциальность, целостность и доступность охраняемой законом информации, хранящейся на электронном носителе, содержащейся в информационной системе или передаваемой информационно-коммуникационной сети (ст.ст.205-211); б) иные виды уголовных правонарушений в сфере информатизации и связи (ст.ст.212и 213 УК).

Дело в том, что лицо, привлеченное к административной ответственности, считается невиновным, пока не доказано и не зарегистрировано в порядке, установленном законом. Из этого также следует, что бремя доказывания лежит на истце (должностное лицо Управления внутренних дел). Прокурор не обязан доказывать свою невиновность, даже если он имеет на это право. За презумпцией невиновности следует эта важная позиция - все, несомненно, истолковывается в пользу лица, привлеченного к ответственности. Это должно применяться в случаях, когда сомнения не были разрешены при разрешении дела. Это обстоятельство должно стать одной из причин вынесения постановления о приостановлении производства по делу.

Надо сказать, что законодательное закрепление уголовных правонарушений в сфере информатизации и связи в Уголовном кодексе РК в самостоятельной главе явилось результатом признания учеными и практиками Казахстана наличия такого нового вида общественных отношений, как общественные отношения в сфере информационных технологий, связи и компьютерной информации.

Отсюда видно, что многие, но далеко не все деяния, именуемые в литературе киберпреступлениями (преступлениями в киберпространстве), интернет-преступлениями,

компьютерными преступлениями (компьютерное мошенничество), охватываются понятием «уголовные правонарушения в сфере информатизации и связи. Таковыми признаются лишь предусмотренные уголовным законом и совершенные виновно общественно опасные деяния, посягающие на общественные отношения в сфере обеспечения безопасности информации и связи. Что касается административной юрисдикции, то нормативные акты, определяющие и обеспечивающие социальные отношения в различных правовых институтах, правовые явления, особенно в отношении административно-правового статуса внутренних дел и т. Д. (Нормативная статическая функция), переводятся в конкретные правоотношения, в реальное поведение субъектов, особенно в административный процесс (регуляторная динамическая функция).

Регулирующая функция административной юрисдикции во многом отражает ее управленческий аспект в работе внутренних дел (сбор, исследование, оценка информации и принятие управленческих решений). Распоряжением об административных правонарушениях органы внутренних дел осуществляют нормативное регулирование общественных отношений.

Так, нормы административного права запрещают непристойные злоупотребления в общественных местах, употребление алкоголя в неизвестных местах. Лица, нарушающие эти запреты, несут административную ответственность. Целью этих правил является регулирование поведения граждан в общественных местах.

Практика показывает, что юрисдикционные полномочия в рамках определенной юрисдикции в первую очередь полностью реализуются путем понижения системы внутренних дел и, кроме того, местными инспекторами полиции, другими специальными (экологическими) подразделениями внутренних дел и их должностными лицами, которые не принадлежат муниципальным властям. районные отделы (отделы) внутренних дел, а также сотрудники ОВД со специальными званиями.

Следует отметить, что круг субъектов административной юрисдикции постоянно расширяется. Несмотря на некоторые позитивные тенденции в этом явлении, мы считаем, что в целом множественность субъектов, в том числе органы внутренних дел, во многих отношениях не способствуют реализации правозащитных идей над административными решениями.

Без ограничения полномочий внутренних органов власти как объекта административной юрисдикции, по нашему мнению, необходимо будет признать полномочия специальных инспекторов (1-2 человека) муниципальных районных управлений, административной практики, районных полицейских инспекторов и уйти в целом. полномочия осуществлять надзор и административное управление внесудебным доступом.

Сегодня применение норм, содержащихся в главе 7 «Уголовные правонарушения в сфере информатизации и связи» Уголовного кодекса РК, ограничены правовой и практической неразработанностью вопросов, связанных с использованием и охраной компьютерной информации, но правовая основа уже заложена. Сложность раскрытия компьютерных преступлений характеризуется высоким уровнем латентности (скрытности) компьютерных преступлений, анонимностью пользования Интернетом, трудно доказуемостью факта незаконного подключения к абонентам связи, и т.д.

Законодательное закрепление правового статуса информации, и ее классификации должно быть направлено на устранение имеющихся коллизий между законодательными и подзаконными актами, а также восполнения пробелов в действующем казахстанском праве, что относится и к праву на защиту информации. Вопрос о необходимости разработки Информационного кодекса возникал время от времени и в России, и у нас в Казахстане. Наличие единого кодекса в информационной сфере поможет собрать в одном документе все основные аспекты регулирования информационных правоотношений.

Список литературы:

1. Конституция Республики Казахстан от 30 августа 1995 г. (с изменениями и дополнениями по состоянию на 23.03.2019 г.) [http:// www@zakon.kz](http://www@zakon.kz)
2. Закон РК «О национальной безопасности Республики Казахстан» от 6 января 2012 г. (с изменениями и дополнениями по состоянию на 16.11.2020 г.) [http:// www@zakon.kz](http://www@zakon.kz)
3. Нурпеисова А.К. Уголовно-правовые и криминологические проблемы компьютерной преступности. Монография. - Караганда. 2017.
4. Уголовный кодекс Республики Казахстан от 3 июля 2014 года (с изменениями и дополнениями по состоянию на 02.07.2021 г.). [http:// www@zakon.kz](http://www@zakon.kz)
5. Закон РК «Об информатизации» от 8 мая 2003 года (с изменениями и дополнениями по состоянию на 02.01.2021г.). [http:// www@zakon.kz](http://www@zakon.kz)

ЖАУАП АЛУ ЖӘНЕ ОНЫҢ ҚҰРЫЛЫМЫ ТУРАЛЫ ТҮСІНІК

Отарбаев Р.Ұ.
Ю-21-1П тобының магистранты
Байкенжина К.А.
з.ғ.к., доцент
Ғылыми жетекшісі
Қазтұтынуодағы Қарағанды университеті

Жауап алу – тергелетін іс бойынша маңызы бар мәліметтері бар адамнан айғақ алу процесі. Бұл тергеу әрекеті дәлелдемелерді алудың ең кең таралған тәсілі болып табылады. Сонымен қатар, бұл ең қиын тергеу әрекеттерінің бірі болып табылады. Жауап алу – кең таралған тергеу әрекеттерінің бірі. Оның мәні жауап алынатын адамдардан іс бойынша анықталатын және дәлелденетін кез келген мән-жайлар туралы айғақ алуда жатыр. Қарапайым қарапайымдылығына қарамастан, бұл тергеушіден жоғары кәсіби дайындық пен шеберлікті талап ететін еңбекті қажет ететін, күрделі, көп қырлы тергеу әрекеті. Оны тиімді жүзеге асыру үшін тергеуші жауап алынатын адамның психологиясын жақсы білуі, олармен дұрыс қарым-қатынас орната білуі, нақты жағдайды, жауап алынатын адамның жеке басын, қолда бар дәлелдемелерді ескере отырып, түрлендіріп отыруы қажет.

Жауап алудың мақсаты – толық және шынайы айғақ алу. Процесс (көрсеткіштерді қалыптастыру – құбылыстың фактісін қабылдаудан олар туралы ақпаратты беруге дейін) психологиялық сипатта болады; Оның бүкіл ұзақтығы бойынша адам психикасына көптеген объективті және субъективті факторлар әсер етеді. Сот психология ғылымы арнайы зерттеген бұл факторлардың әсері тергеушіге жақсы таныс болуы керек. Сондай-ақ ол осы факторлардың айғақтардың толықтығы мен объективтілігіне зиянды әсерін әлсіретуге, олардың әсер ету нәтижесінде пайда болған олқылықтарды толтыруға, қайта жаңғыртуға мүмкіндік беретін сот психологиясының деректеріне негізделген тактикалық әдістерді білуге міндетті. қабылданған нәрсені есте сақтау, жауап алынатын адамның жадында сақталған ақпаратты жаңғыртуды ретке келтіру.

Жауап алудың жалпы міндеті әрбір жауап алынушыдан тергелетін оқиғаның қандай мән-жайларда болғаны және оған қатысы бар адамдар туралы өзіне белгілі барлық шынайы мәліметтерді алу болып табылады. Алынған ақпараттың толықтығы мен сенімділігін қамтамасыз ету маңызды міндеттердің бірі болып табылады, өйткені жауап алынатын адам

шындыққа жанасатын ақпаратты беруге ұмтылса да, кейбір мән-жайларды бірден есіне түсіре алмайды. Сонымен қатар, ол тергеушіні қандай фактілер мен мәліметтер қызықтыратынын біле бермейді. Ол осы немесе басқа оқиғаның қалай өткені туралы адал ниетімен қателесуі мүмкін. Жауап алынушының жалған айғақ беруі, белгілі бір мән-жайлар туралы үнсіз қалуы, айғақтар беруден бас тартуы, тергеушінің іс бойынша шындықты анықтауына кез келген әдіспен кедергі келтіруге ұмтылуы одан да күрделі жағдай туындайды.

Қылмыстық іс жүргізу заңнамасы жауап алудың мәнін ашпайды, тек жалпы процедураның қалай жүргізілетіндігін реттейді, дегенменде криминалист ғалымдар осы тергеу әрекетінің түріне көптеген анықтамалар береді. Олардың ішінде классикалық: жауап алу-бұл тергеліп жатқан іс үшін маңызды ақпараты бар адамнан жауап алу процесі. Жауап алу, танымдық процесс ретінде ретроспективті бағытқа ие, осыған байланысты болашақта ашылатын бірқатар проблемалар туындайды. Т. Ю. Рзаев бұл тергеу әрекеті, біріншіден, жауап алудың әр қатысушысының ақпарат алуымен, қалған қатысушылардың саналы және бейсаналық қабылдауымен және жауап алу өтетін жағдаймен сипатталатынын атап өтті. Екіншіден, қатысушылардың қылмыс және оның тергеу барысы туралы ақпарат көлемімен өзара әрекеттесуі [1, 97 б]. Жауап алу құрылымын түсінудің бірнеше тәсілдері бар, ол элементтердің құрамы мен ақпараттық өзара әрекеттесетін объектілердің ерекшеліктері тұрғысынан қарастырылады, бірқатар ғалымдар жауап алу құрылымын оның кезеңдерімен анықтайды. Жауап алуды негізінен төмендегідей кезеңдерге бөліп қарастырған орынды деп бағалайды зенгерлер:

- тергеуші жауап алынып отырған адамның жеке басын куәландыратын алдын ала кезең хаттаманың сауалнамалық бөлігін толтырады, жауап алынып отырған адамға оның құқықтары мен міндеттерін түсіндіреді. Жауап алудың бұл бөлігі жауап алынған адамның жеке ерекшеліктерімен танысу, оның ұстанымын анықтау және онымен психологиялық байланыс орнату үшін қолданылады.

-еркін әңгіме кезеңі - мәні бойынша жауап алу.

-сұрақ-жауап кезеңі .

-соңғы кезең, атап айтқанда жауап алу нәтижелерін хаттамаға енгізу.

В. Л. Васильев жауап алу құрылымында келесі кезеңдерді анықтайды:

1.Тергеуші жауап алынатын адамның демографиялық деректерін анықтайтын жауап алудың кіріспе бөлігі қатысушылардың бір-біріне қатысты жауап алу барысындағы қарым-қатынасын белгілейді.

2. Психологиялық байланыс кезеңі.

3.Тергеуші жауап алынатын адамнан іс бойынша негізгі ақпарат алуды ұйымдастыратын жауап алудың негізгі бөлігі.

4.Тергеушінің алынған ақпаратты бұрыннан бар ақпаратпен салыстыруы, қарама-қайшылықтарды, түсініксіздіктерді жою мақсатында қосымша сұрақтар қойып ақпараттарды толықтыруы.

5. Жауап алудың соңғы бөлігі.

Ол тергеушінің хаттамада алған ақпаратын тіркеуді және жауап алынған адамды онымен таныстыруды қамтиды [2, 118 б].

Н.Дулатбеков., А.Н.Ахпанов. өз кезегінде жауап алудың негізгі кезеңдерін бірі-бірінен ажырату - бұл жауап берушімен тергеушінің арасындағы психологиялық байланыс, ол негізінде іске қатысты ақпаратты тыңдаумен ғана емес айыпталушыға сұрақтар қою арқылы жауапты нақтылаудан тұрады-, деп көрсетеді. Жауап алынған адамның еркін әңгімесі мен жауап алу хаттамасымен танысуына келетін болсақ, олардың пікірінше, бұл құрылымдық элементтер қылмыстық емес, процедуралық сипатқа ие [3, 142-143 бб].

Алайда, біз бұл көзқараспен келіспейміз, классикалық түрде анықталған, еркін әңгіме кезеңі көбінесе тергеушіні қажетті мәліметтермен ақпараттандырады, сонымен қатар ол тактикалық әдістерден айырылмайды және жауап алынатын адамның жауап беру

барысындағы шынайылығына байланысты, сондай-ақ адвокаттың болуына байланысты жауап алу тактикасы өзгеруі мүмкін. Сондай-ақ, бұл тергеушінің одан әрі тактикасын, соңғы жауап алынған адамға қойылатын сұрақтарды анықтайтын еркін әңгіме кезеңі. Айта кету керек, жауап алу құрылымы заңның ережелерін ескере отырып, жауап алу тактикасы мен психологиясының негізгі ережелеріне негізделуі керек, өйткені дәл осы кезең жауап алу кезінде алынған ақпараттың негізгі көзі бола алады.

Әрине, сұрақтарды алдын ала тергеп-тексеруді жүзеге асыратын адам алдын ала дайындауы керек, алайда, жауап алынушының жеке басына қарай, соңғысының еркін әңгіме кезеңі шеңберіндегі айғақтарынан жауап алудың барысы өзгеруі мүмкін. , барынша мазмұнды және шынайы айғақтарды алу үшін тергеушіге ағымдағы жағдайға жедел жауап беру, басқа сұрақтарды тұжырымдау, қою және жауап алынушының жауаптарын талдау қажет болады.

Жауап алудың соңғы тактикалық желісі тікелей жауап алу кезінде айыпталушының жеке басын ескере отырып анықталады. Бұл тергеушіден психологиялық тактиkanı қолдануда ерекше кәсіпқойлық пен дағдыны қажет етеді. Жауап алудың алдыңғы сатысында (сатыларында) алынған мәліметтерді тергеуші одан әрі жауап алу кезінде оларды сұрақтар мен жауаптар түрінде өңдеу арқылы пайдаланады, ақпарат тасымалдаушыны әр жолы объектінің немесе оның жеке тұлғасының жалпы психикалық үлгісіне оралуға итермелейді.

Бірқатар авторлар жауап алудың сұрақ-жауап кезеңіне кіретін келесі сұрақтарды ажыратады: негізгі, қосымша, бастапқы, аралық, қорытынды, нақтылау, еске түсіру, егжей-тегжейлі, айыптау, бақылау. Алайда, еркін әңгіме кезеңінде алынған ақпаратқа қатысты сұрақтарды нақтылау кезеңі мен қосымша сұрақтар кезеңін бөліп алған жөн, өйткені бұл кезеңдердің әрқайсысының өзіндік ерекшеліктері мен мақсаты бар.

Сұрақтарды нақтылау кезеңінің негізгі міндеті жауап алынатын адамнан жауап алудың және бекітудің жалпы мақсатына жету үшін жауап алынатын адамның айғақтарын басқа мағыналық және фактілік түсіндіру мүмкіндігін жоққа шығаратын немесе шектейтін ақпаратты алу болып табылады. Сонымен қатар, сұрақтарды нақтылау сатысы еркін баяндау сатысынан кейін жүретіндіктен, ол тергеуші мен жауап алынатын адам арасындағы психологиялық байланыс орнату міндетін қояды, бұл соңғыны тергеу оның айғақтарын шынайы және мазмұнды деп қабылдайтынына сендіру арқылы. жауап алушылардың жалған ақпаратқа қатысты ойын әлсірету.

Сондықтан нақтылау сұрақтары айыптау бағытында болмауы керек. Сондай-ақ нақтылау сұрақтары тергеушінің еркін баяндау кезеңінде алған мәліметтерінің сәйкестігіне көз жеткізуге бағытталған. Қосымша сұрақтар кезеңі өзінің маңызды сипаттамаларында бұрын айтылмаған жаңа ақпаратты алуға бағытталған. Дәл осы кезеңде жанжалды жағдай туындауы мүмкін, ал жосықсыз жауап алынатын адамға қатысты сұрақтар айыптау болуы мүмкін, ал шынайы жауап берген адам болған жағдайда тергеушінің әрекеті жауап алынушының санасын ынталандыруға бағытталған болуы керек. Қосымша сұрақтар қою барысында тергеуші жауап алынып отырған адамға ықпал ету мақсатында заттай дәлелдемелерді, фотосуреттерді, бейне жазбаларды пайдалана алады.

Ақпараттық өзара әрекеттесетін объектілердің элементтік құрамы мен сипаттамалары тұрғысынан А.А.Исаев жауап алу құрылымына тергеуші, жауап алынатын, жауап алуға басқа қатысушылар, сондай-ақ жауап алу орнындағы жағдайдың қылмыстық маңызды элементтері (қоршаған материалдық микроортаның элементтері), ақпарат алмасу әдістері (арналары) кіретінін атап өтеді [4, 87 б]. Бұл ретте тергеуші танымдық-бақылау ақпаратының тасымалдаушысы және көзі болып табылады, оны жауап алынатын адамға тактикалық шартты түрде беруді жүзеге асырады, сонымен бірге ол өзінің процессуалдық ауыстырып-қосқыштарынан келетін ақпаратты қабылдаушы және пайдаланушы ретінде әрекет етеді.

Жауап алынатын адам сонымен қатар тергеушіден және қоршаған микроортаның маңызды объектілерінен келетін ақпаратты қабылдаушы және сонымен бірге өзі және жауап алу субъектісі туралы қылмыстық және заңдық маңызы бар ауызша және вербалды емес

ақпараттың көзі және тасымалдаушысы болып табылады. Осылайша, автор тергеушінің жауап алу орнында психологиялық мәнді органы құрудың орындылығын, оны дайындау және оған енгізу кезінде қажет болған жағдайда жауап алынатын объектілер үшін (заттар, дыбыстық дизайн және т.б) жауап алынушының психологиялық жағдайындағы оң өзгерістер және оның бойында толық және сенімді ақпаратты беру қажеттілігін қалыптастыру, яғни автор психологиялық байланыс орнату қажеттігін атап өтеді.

Әрине, бұл ұғыммен келіспеу мүмкін емес, өйткені қылмысты тергеуде жауап алынатын адамның жеке басы ғана негізгі рөл атқармайды, алдын ала тергеу барысы тергеушінің жеке басын анықтайды. Жауап алу жүргізілетін орта да жауап алынушының мінез-құлқына әсер етуі мүмкін. Ал тергеуші қандай мінез-құлық үлгісін таңдауды орынды деп санайтынына қарай: достық, агрессивті немесе бейтараптық, ол осы тергеу әрекеті қандай жағдайда жүзеге асырылатынын анықтайды.

Әдебиеттер тізімі:

1. Рзаев Т. Ю. Психология допроса на предварительном следствии. - М., 2016.
2. Васильев В. Л. Организация и тактика допроса в условиях конфликтной ситуации. - Минск, 2007.
3. Дулатбеков Н., Ахпанов А.Н. Алдын ала тергеу кезінде жауап алуды ұйымдастыру мен жүргізудің тактикалық негіздері. – Қарағанды, 2014.
4. Исаев А.А. Тактика и психологические особенности допроса. – Алматы, 2015.

ҚАЗАҚСТАН РЕСПУБЛИКАСЫНДА СЫБАЙЛАС ЖЕМҚОРЛЫҚҚА ҚАРСЫ ІС-ҚИМЫЛ: ЖАҒДАЙЫ ЖӘНЕ ІСКЕ АСЫРУ МӘСЕЛЕЛЕРІ

Орынбеков А.С.

з.ғ.м., аға оқытушы

Қазтұтынуодағы Қарағанды университеті

Бүгінгі таңда назар аударылуы тиіс ең ірі мәселелердің бірі-сыбайлас жемқорлық болып тұр. Әрине, соңғы уақытта сыбайлас жемқорлықпен күрес барынша жүйелі сипат алуда. Жемқорлықтың пайда болу себептеріне көбірек назар аударылып, алдын алу жұмыстары жүргізілуде. Мемлекет басшысы Қасым-Жомарт Тоқаев 2020 жылғы 1 қыркүйектегі өзінің «Жаңа жағдайдағы Қазақстан: іс-қимыл кезеңі» атты халқына Жолдауында «Сыбайлас жемқорлықпен күрес барынша жүйелі сипат алуда. Жемқорлықтың пайда болу себептеріне көбірек назар аударылып, алдын алу жұмыстары жүргізілуде. Енді жемқорлыққа апаратын факторларды анықтау үшін мемлекеттік органдар мен квазимемлекеттік сектордың нормативтік актілері мен жұмыс үдерісіне жемқорлыққа қарсы күрес тұрғысынан арнайы талдау жүргізген жөн. Сонымен қатар сыбайлас жемқорлықпен күрес жауапқа тартылудан қорыққан шенеуніктерді дербестік, бастамашылдық және жедел әрекет ету қасиеттерінен айырмауға тиіс» дей отыра, бұл мәселеге ерекше назар аударып өтті [1].

Бірақ бұл мәселе әлі күнге дейін өзекті болып қала бермек. Оның тек біздің мемлекетте емес, сонымен қатар ғаламдық деңгейде өршіп тұрғаны баршаға мәлім. Дегенмен, сыбайлас жемқорлық ғаламдық мәселе болғанымен, онымен күресудің ұлттық және ғаламдық күштері әлі де болса әлсіздік танытуда. Қоғамда басқару аппаратымен бірге пайда болған сыбайлас жемқорлық - әлемнің ешқандай елі, ешқандай саяси жүйесі сақтандырылмаған жағымсыз құбылыс сипатында. Ол - саяси, экономикалық, қылмыстық түбірге ие бола отырып, адам қызметінің барлық аясына кіреді, яғни саяси, әлеуметтік өмірді бұрмалайды, экономикалық өсуді бөгелтеді, демократияның негіздерін сетінетеді, азаматтардың мемлекетке деген сенімін түсіреді. Өзін демократиялық, зайырлы, құқықтық және әлеуметтік мемлекет ретінде

орнықтыра отырып, егемендік тізгінін қолына алғанына жиырма бес жылдан асқан тәжірибесі бар мемлекетіміз үшін жемқорлықпен күрес мәселесі басымдылық көрсетіп отырған міндеттерінің қатарынан түскен емес.

Бұл мәселенің маңыздылығы 2012 жылғы 14 желтоқсандағы «Қазақстан-2050» Стратегиясы қалыптасқан мемлекеттің жаңа саяси бағыты» атты Тұңғыш Президент Н.А.Назарбаевтың еліміз халқына арналған Жолдауында көрсетілген. Онда мемлекет пен қоғам бірлесе отырып сыбайлас жемқорлыққа қарсы тұруы керектігі атап өтілген. «Мемлекет пен қоғам жемқорлыққа қарсы күресетін бір күш болуға тиіс. Жемқорлық – жай құқық бұзушылық емес. Ол мемлекеттің тиімділігіне деген сенімді сетінетеді және ұлттық қауіпсіздікке төнген тікелей қатер болып саналады. Біз түпкі мақсатымыз – жемқорлықты құбылыс ретінде жою үшін жемқорлыққа қарсы заңнамаларды жетілдіру арқылы жемқорлықпен күресті қатты күшейтуіміз керек» [2]. 2014 жылғы 17 қаңтардағы «Қазақстан жолы - 2050: Бір мақсат, бір мүдде, бір болашақ» Қазақстан халқына Жолдауында біздің Ұлт көшбасшысы сыбайлас жемқорлыққа қарсы әрекет бойынша былай атап өтті: «Аса маңызды міндет – сыбайлас жемқорлыққа қарсы жаңа стратегияны қалыптастыру және іске асыруды жалғастыру. Әкімшілік реформа қажетсіз қағазбастылық пен құжат айналымының қолайсыз үдерісіне айналмауға тиіс. Халық алдында есептілігін арттырып, нәтижеге деген жауапкершілігін күшейте отырып, жергілікті жерлердегі басқару органдарына көбірек дербестік беру керек» [3].

Қазақстан Республикасында сыбайлас жемқорлықты азайту үшін жалпы мемлекеттік шаралардың біртұтас кешені жасалды, мемлекеттің қаржылық бақылау тетігін қолдану жолымен сыбайлас жемқорлыққа қарсы іс-қимылды қарастырған бірқатар заңдар, сыбайлас жемқорлықпен күрес бағдарламалары қабылданды. 2015 жылдың 18 қарашасында сыбайлас жемқорлыққа қарсы іс-қимыл саласындағы қоғамдық қатынастарды реттейтін және Қазақстан Республикасында сыбайлас жемқорлыққа қарсы саясатты іске асыруға бағытталған «Сыбайлас жемқорлыққа қарсы іс-қимыл туралы» [4] Қазақстан Республикасының Заңы қабылданды.

Еліміз өміріндегі 1998-2018 жылдары аралығында қабылданған заңдық актілер, сыбайлас жемқорлықпен күрестің Мемлекеттік бағдарламаларын талдау барысында, оларда сыбайлас жемқорлыққа қарсы әлеует салынған және сыбайлас жемқорлыққа қарсы іс-қимылды заңды қамтамасыз ету шараларының бірқатары жүзеге асырылғанын көрсетеді.

Ұлт көшбасшысы өзінің 2018 жылдың 10 қаңтарындағы «Төртінші өнеркәсіптік революция жағдайындағы дамудың жаңа мүмкіндіктері» атты Жолдауында «Жемқорлықтың алдын алуға бағытталған күрес жалғаса береді. Көп жұмыс істеліп жатыр. Соңғы 3 жылда ғана жоғары лауазымды шенеуніктер мен мемлекеттік компаниялардың басшыларын қоса алғанда, жемқорлық үшін 2,5 мыңнан астам адам сотталды. Осы уақыт ішінде олардың 17 миллиард теңге көлемінде келтірген залалы өтелді» [5] деп атап өткенін білеміз.

Аталған мәселенің қоғам үшін маңыздылығы Ұлт көшбасшысының кезекті 2018 жылдың 5 қазанындағы «Қазақстандықтардың әл-ауқатының өсуі: табыс пен тұрмыс сапасын арттыру» атты Жолдауында айтқан сөздерінде жалғасын тапқанын білеміз. «Сыбайлас жемқорлықпен белсенді күрес жалғасатын болады. Біріншіден, көрсетілетін мемлекеттік қызметтер аясында мемлекеттік қызметшілердің тұрғындармен тікелей қарым-қатынасын азайтуға қол жеткізген жөн. Жер қатынастары мен құрылыс саласындағы бюрократтық рәсімдер жұртшылықты мазалайтын мәселелердің бірі болып саналады. Бұл салада ашықтық жоқ, халық пен бизнес ақпаратқа толық қол жеткізе алмай отыр. Жер қоры мен жылжымайтын мүлік нысандары туралы мәліметтердің бірыңғай ақпараттық базасын жасауды тапсырамын. Осы мәселе бойынша тәртіп орнатып, жерді нақты инвесторларға беру керек! Бұл – бір ғана мысал. Жұрттың және бизнес қоғамдастығының наразылығын туғызатын басқа да бағыттар бойынша тиісті реттеу жұмыстарын жүргізу керек. Екіншіден, қарамағындағы қызметкерлер сыбайлас жемқорлыққа қатысты құқықбұзушылық жасаған жағдайда бірінші басшылардың жеке тәртіптік жауапкершілігін күшейту мәселесін пысықтау

қажет. Сонымен қатар, адал жұмыс істейтін қызметкер тексерушілерден қорықпауға тиіс. Үшіншіден, «Сыбайлас жемқорлықтан ада өңірлер» жобалары аясында елорданың жемқорлыққа қарсы стратегияны жүзеге асыру жөніндегі тәжірибесін тарату керек» [6].

Көрсетілген жағдайлар сыбайлас жемқорлық мәселелерінің жағымсыз әлеуметтік-саяси, экономикалық және құқықтық құбылыс ретінде зерттелуі оның қоғамдағы көкейкестілігін куәландырады.

Өмір барысы көрсетіп отырғандай Қазақстандықтардың өмір сапасын арттыруда елдегі экономикалық және әлеуметтік ахуалды жетілдірумен қатар, құқық тәртібін нығайтудың маңыздылығы зор екендігін ескере отырып сыбайлас жемқорлыққа қарсы іс-қимылдың жүйесін құру қажеттілігін байқап отырмыз. Бұл жердегі күрес субъектісі, сөзсіз барлық қоғам: мемлекет, азаматтық қоғамның мемлекеттік емес институттары, заңды және жеке тұлғалар болуы тиіс. Бұл ретте заңға сүйене отырып құқық қорғау органдарының ұйымдық кадрлік мәселесі шешілген, мамандандырылған бөлімшелерін құру керек; сыбайлас жемқорлық ұйымдармен және қылмыстық бірлестіктермен – мұндай органдардың мамандандырылған бөлімшелері жүргізуге тиіс. Бұл, біріншіден жоғары кәсіби тәсілді, екіншіден іс-шараның заң шегіндегі қажетті құпиялылығын, үшіншіден мамандандырылған прокурорлардың, сонымен қатар ұйымдасқан сыбайлас жемқорлық құрамаларды қылмыстық әрекеті туралы істерді қараушы судьялардың тұрақтылығын қамтамасыз етеді.

Сыбайлас жемқорлық қылмыспен күрес қоғам мүшелерінің экономикалық, өзге де мүдделері мен құқықтарын қозғайды. Бұл жерде адамның және азаматтың құқығы, әр түрлі құқықтар мен мүдделерді, әр түрлі субъект құқықтарының бәсекелестік, құндылықтардың иерархиясына анықтау, басылымдықтар таңдау, сол құқықтардың шегі және шектеудің негіздері мәселелері туындайды. Күрестің басты бағыты - сыбайлас жемқорлық қылмыстық құрамның өзін және оның әрекетін, қайта тууына экономикалық, ұйымдық және басқа негіздерін жою.

Қылмыстық табысты заңдастырумен және молайтумен күрестің кешенді шаралары қылмыстық құқықтық шаралармен қатар, өзінде арнайы, алдын-алу сипаты бар және қылмыстық табыстар мен заңсыз операцияларды дер кезінде айқындауға, тыюға бірден мүмкіндік беретін қаржылық және өзге де бақылау шараларын қамтуы тиіс.

Сыбайлас жемқорлықпен күрестің мамандандырылған органдардың сезіктілерге, айыптаушыларға, күәлерге күш қолдануды, психикалық қысым жасау және басқа да заң бұзушылықты пайдалануға жол бермеу жөніндегі шаралар қолдану.

Сыбайлас жемқорлық қылмыскерлер үшін арнайы оқшауланған орынның болуы өзін-өзі ақтайды. Сыбайлас жемқорлық қылмыстық құрылымдарға қатысы бар адамдардың ерекше назарда болуы, мұқият оқшаулануы, керексіз күәлерден арылу мақсатында олардың көзін жою әрекетінен қорғалуы тиіс.

Жалпы алғанда Қазақстан Республикасы аймағында сыбайлас жемқорлықтың алдын-алу және оны болдырмау барша қауымның ортақ ісі.

Сыбайлас жемқорлық құбылысы соңғы кезде көптеген өзгеріске ұшырап және ол бүгін күрделі көп жақты құбылыс ретінде көрінуде. Осыған байланысты сыбайлас жемқорлықты тек қана парақорлыққа әкеліп теңеуге болмайды. Бұл құбылысты лауазым иесінің сонымен қатар лауазым иесі болып табылмайтын мемлекеттік қызметкерлердің өз қызмет өкілеттігін пайдакүнемдік немесе басқа да жеке мүддесіне пайдаланып азаматтардың немесе ұжымдардың құқықтары мен заңды мүдделеріне, не қоғамның немесе мемлекеттің заңмен қорғалатын мүдделерін елеулі түрде бұзуға әкеліп соғатын әрекеттер деп анықтай отырып оған қарсы іс-қимылдың жемісті нәтиже беру үшін бірқатар шаралар ұйымдастырылуы тиіс:

- жемқорлыққа қатысты азаматтардың адами ұстанымын қалыптастыру;
- құқыққорғау органдары қызметкерлерінің кәсіби біліктілігін арттыру;
- мемлекеттік қызметшілердің ар-ождан ұстанымы олардың мәртебесіне сай болуы;
- мемлекеттік қызметкерлердің табысын және олардың заңға сәйкестігіне шынайы бақылау жүргізу;

- қылмыстық жолмен тапқан пайда мен мүлікті тәркілеудің тиімді тәртібін енгізу;
- мемлекеттік билік және басқару органдарында жемқорлыққа қарсы әрекет ету мақсатында қоғам мен мемлекет осы мемлекеттік қызметшілерге беретін жеңілдіктерді заңда нақты белгілеу.

Сонымен, сыбайлас жемқорлыққа қарсы іс-қимыл еліміздің мемлекеттік саясатының ең маңызды басымдық бағыты болып қала бермек. Осыған дейін жүзеге асырылып келген Мемлекеттік бағдарламаларының нәтижелері көрсеткендей тұтастай мемлекет пен қоғамның сыбайлас жемқорлықтың ары қарай дамуына кедергі келтіретін пәрменді шараларды қалыптастыру бойынша бірізді жүйелі жұмысының ары қарай жүргізілуі мақсатты және қажет екендігін өмір барысы өзі дәлелдеп отыр.

Әдебиеттер тізімі:

1. Мемлекет басшысы Қасым-Жомарт Тоқаев 2020 жылғы 1 қыркүйектегі өзінің «Жаңа жағдайдағы Қазақстан: іс-қимыл кезеңі» атты халқына Жолдауы https://www.akorda.kz/kz/addresses/addresses_of_president/memleket-basshysy-kasym-zhomart-tokaevtyn-kazakstan-halkyna-zholdauy-2020-zhylgy-1-kyrkuiek

2. "Қазақстан-2050" Стратегиясы қалыптасқан мемлекеттің жаңа саяси бағыты. Ұлт көшбасшысы - елбасы Н.Ә. Назарбаевтың Қазақстан халқына Жолдауы, Астана қ., 2012 жылғы 14 желтоқсан. <http://www.akorda.kz>.

3. Ұлт көшбасшысы Нұрсұлтан Назарбаевтың «Қазақстан жолы - 2050: Бір мақсат, бір мүдде, бір болашақ» Жолдауы. Астана. 17 қаңтар 2014, 16:52. <http://www.akorda.kz>.

4. Қазақстан Республикасының «Сыбайлас жемқорлыққа қарсы іс-қимыл туралы» Заңы. 2015 жылғы 18 қараша, №410-Ү ҚРЗ. <http://www.akorda.kz>.

5. Ұлт көшбасшысы Н. Назарбаевтың Қазақстан халқына Жолдауы. 2018 жылғы 10 қаңтар «Төртінші өнеркәсіптік революция жағдайындағы дамудың жаңа мүмкіндіктері». <http://www.akorda.kz>

6. Ұлт көшбасшысы Н.Ә.Назарбаевтың Қазақстан халқына жолдауы. 2018 жылғы 5 қазан. «Қазақстандықтардың әл-ауқатының өсуі: табыс пен тұрмыс сапасын арттыру». <http://www.akorda.kz>.

К ВОПРОСУ О ПРАВОВОЙ ПРИРОДЕ НЕПОИМЕНОВАННЫХ ДОГОВОРОВ

Ольховская К.Ю.
магистрант КУ Казпотребсоюза
Весельская Н.Р.
к.ю.н., профессор
Карагандинский университет Казпотребсоюза

Эволюция экономических отношений в обществе, необходимость их реформирования и необходимость облечения в правовую форму явилось предпосылкой включения в Гражданский кодекс РК двух новых статей – 380 и 381 – свобода договора и смешанные договоры. [1]

Тем самым гражданское законодательство оставляет открытой возможность возникновения новых видов договоров, поскольку на практике, правоотношения, возникающие между субъектами гражданских правоотношений невозможно реализовать в рамках названных договоров.

380 и 381 статьи ГК РК способствуют реализации свободной конкуренции и стимулируют частную инициативу, что является правовой формой, организующей товарообмен в обществе.

Свобода договора предполагает, что субъекты сами решают: а) вступать им в договорные отношения или нет; б) с кем вступать в отношения; в) на каких условиях строить свои отношения с партнерами.

Но, как утверждает Е.А. Батлер: „свобода – это обратная сторона правовых ограничений, то есть насколько больше запретов и ограничений, настолько меньше свободы в заключении не названных договоров”. [2, с.123]

Любое государство устанавливает строгие рамки и пределы правовой культуры и не следует игнорировать, злоупотреблять ими, так как все мы живем в одном обществе и должны стремиться к достижению определенного порядка и гармонии в нем. Лишь только после того, как будет пройден этап соответствия данной договорной конструкции букве закона, соответствия принципу свободы договора, публичному порядку, нравственности, можно будет судить о ней, как о соответствующей договорной конструкции, заслуживающей ее признания на законодательном уровне.

Принцип свободы договора, зародившийся во времена римского частного права, прошел долгий путь, усложняясь в объеме, содержании и приобретая пределы и ограничения. [3, с.56]

В данном вопросе важно, чтобы и эти ограничения соответствовали закону и были четко очерчены законодательством, без расширительного толкования.

Примерами, ограничивающими свободу договора, могут быть названы: ст.436 ГК РК), где зафиксирован запрет на соглашения, освобождающие продавца от ответственности в случае истребования приобретенного товара у покупателя третьими лицами; статья 641 ГК РК лишает заказчика права отказаться от исполнения договора бытового подряда.

Суд играет определяющую роль в этом вопросе, устанавливает нарушены ли императивные запреты договором между сторонами. Тем самым действует презумпция диспозитивности гражданско-правового регулирования.

Все договоры, предусмотренные действующим гражданским законодательством входят в определенную классификационную систему или модель существующих в законе договоров.

Большое значение в гражданском праве имеют процессы квалификации и систематизации. Систематизация гражданско-правовых договоров в настоящее время произведена не полностью.

Процесс квалификации необходим, чтобы определить, к какой конструкции относится договор, заключенный сторонами, и существуют ли нормы, регулирующие данные отношения.

При определении классификационных моделей гражданско-правовых договоров важны критерии такой классификации и систематизации.

Каждая модель договора состоит из разного рода условий и признаков, отражающих интересы как общества, так и государства в целом.

Каждая договорная конструкция имеет особый объект, субъект, существенные и отличительные условия данного договора, права и обязанности сторон, порядок заключения, изменения, расторжения договора, ответственность сторон по договору, индивидуальность, самостоятельность, независимость, не противоречащая закону, основам правопорядка и нравственности. При этом, договор считается заключенным в том случае, когда стороны оговорили все условия договора, не выходя за рамки общеизвестной законной процедуры.

Все указанные условия являются существенными, что дает основание отнести данный договор к новому виду.

В системе договоров казахстанского гражданского права договорные типы основаны на специфике указанных квалифицирующих признаков.

На первой ступени классификации договоров находится направленность договора, направленность его результата или правовая цель. Направленностью договора являются экономический и юридический результаты, на достижение которых направлено основное

действие, а предметом договора – иные действия сторон обязательственного правоотношения из договора. Это главные критерии классификации гражданско-правовых договоров.

Иные признаки либо в меньшей степени влияют на квалификацию договора, либо, хотя и влияют на квалификацию договора, но их отсутствие привело бы к квалификации договора поименованной модели (примером могут служить такие признаки, как алеаторность, продолжительность срока).

При этом, необходимо отметить, что определение критериев договоров при формировании классификация является одним из наиболее дискуссионных вопросов в науке гражданского права и изменяется в процессе усложнения гражданско-правовых отношений.

Так, О.С. Иоффе выделял девять групп договоров: 1) по возмездной реализации имущества; 2) по возмездной передаче имущества в пользование; 3) по безвозмездной передаче имущества в собственность или в пользование; 4) по выполнению работ; 5) по оказанию услуг; 6) по перевозкам; 7) по кредиту и расчетам; 8) по совместной деятельности; 9) по страхованию.[4,с.234] М.И. Брагинский, приводя разные примеры классификаций, склонялся к единственно возможной (по его мнению) многоступенчатой классификации при условии, что последующие ступени групп гражданско-правовых договоров отражают особенности предыдущих. Он выделял четыре вида договоров по результату: 1) направленные на передачу имущества; 2) направленные на выполнение работ; 3) направленные на оказание услуг; 4) направленные на учреждение различных образований. [5,с.168]

Таким образом, отсутствие в гражданском законодательстве исчерпывающего, закрытого перечня договоров, обязанность субъектов гражданских отношений „подгонять” их договорные связи под известный договорной тип (вид).. невозможность предусмотреть все варианты договорных отношений, дает право субъектам гражданского оборота в целях ведения эффективного бизнеса заключать договоры „трансформеры”, которые неоднократно преобразуются, то есть максимально обеспечивают достижение желаемых результатов дешевле и эффективнее и в интересах участников.

Все вышесказанное позволяет прийти к выводу, что как утверждает Е.А. Батлер „Не предусмотренным законом и иным правовым актом в доктрине гражданского права трактуется договор необычного содержания: нетипичный, аномальный, безымянный, неквалифицированный” [2,с.85].

Они в свою очередь подразделяются на непоименованные, смешанные и комплексные. Единого мнения ученых на правовую природу данных договоров и критерии их разграничения нет.

Так Татар О, Волчинский В., Диденко А.Г. считают, что «непоименованный договор» представляет собой не названный в законе договор в системе гражданско-правовых договоров, однако ни его цель (causa), ни его содержание, не противоречат ни публичному порядку, ни добрым нравам общества [6]

По мнению А.Я. Ахмедова, если выявленные в процессе квалификации признаки заключённого сторонами договора не подходят ни под одну из моделей, существующих в законе, то договор является непоименованным. Отличие несущественных условий не влечёт отнесение договора к непоименованному [7,с.105]

В непоименованном договоре должно быть указание на неизвестный закону предмет, иные существенные условия и содержание договора.

Впервые понятие комплексного договора было предложено А.А. Собчаком, который считал, что «комплексные договоры служат основанием возникновения двух и более обязательств с единой хозяйственной целью. Среди обязательств, порождаемых комплексным договором, всегда можно выделить основное, вокруг которого группируются остальные» [8,с. 61-66.]

Огородов Д.В и Чельшев М.Ю. указывают, что комплексный договор суть самостоятельный договор, прямо предусмотренный законодателем (например, договор финансовой аренды). Таким образом, основное отличие от смешанного договора именно в конструировании его законодателем, а не сторонами (как происходит в смешанных договорах, комплексным договором соединении двух различных обязательств в одном документе, а смешанным – единое обязательство. [9, с. 41-63]

Проанализировав разные мнения по данному вопросу и судебную практику, мы пришли к выводу, что смешанный, комплексный и непоименованный договор это самостоятельные правовые договорные соглашения (конструкции).

Комплексный договор объединяет несколько договоров, которые регулируются разными отраслями права, но направлен он на достижение общей хозяйственной цели. Примером такого договора может служить трансферный договор спортсмена.

Смешанным является соглашение, объединяющее элементы двух и более договоров, порождающее обязательства, исполнение которых характерно различными договорами, предусмотренными действующим гражданским законодательством.

«Непоименованный договор» регулирует договорные отношения гражданско-правового характера, которые непосредственно входят в предмет гражданского права данного государства, или хотя и предусмотрены законодательством других государств, но не включены в ГК конкретного государства и регулирование существенных условий которого отданы на усмотрение сторон.

Считаем целесообразным предложение о необходимости толкования Верховным Судом Республики Казахстан вопроса о разграничении комплексного договора с непоименованным и смешанным договорами.

Список литературы:

1. Гражданский кодекс Республики Казахстан (Особенная часть) от 1 июля 1999 года № 409-І (с изменениями и дополнениями по состоянию на 01.10.2021 г.) https://online.zakon.kz/Document/?doc_id=1013880&show_di=1

2. Батлер, Е.А. Непоименованные договоры: некоторые вопросы теории и практики / Е.А. Батлер / Диссертация на соискание учёной степени канд. юрид. наук. – Москва, 2006. – 183 с.

3. ДЮВЕРНУА, Н.Л. Значение римского права для русских юристов. Москва: Книга по требованию, 2018. 295 с. ISBN 978-5-458-15715-567.

4. Иоффе, О.С. Обязательственное право [Текст] / О.С. Иоффе. – М.: Юрид. лит., 1975. – 880 с.

5. Брагинский, М.И. Договорное право. Книга первая: Общие положения. – 3-е изд., стер. [Текст] / М.И. Брагинский, В.В. Витрянский. – М.: Статут, 2011. – 847 с.

6. ТАТАР, О., ВОЛЧИНСКИЙ, В. Анализ содержания и правовой сущности непоименованных договоров. В: *Legea și viața*. 2018, № 4, с. 54-58. ISSN 1810-309X. Диденко А.А. Конструкция непоименованного договора в гражданском праве / А.А. Диденко // Политематический сетевой электронный научный журнал Кубанского государственного аграрного университета 82 (Научный журнал КубГАУ) [Электронный ресурс]. – Краснодар: КубГАУ, 2013. – № 90. – С. 1007-1024 (дата обращения: 20.09.2017).

7. АХМЕДОВ, А.Я. Непоименованные договоры в гражданском праве России. Диссертация на соискание ученой степени кандидата юридических наук. Саратов, 2014. 199с.

8. Собчак, А.А. Смешанные и комплексные договоры в гражданском праве / А.А. Собчак // *Сов. гос-во и право*. – 1989. – № 11. – С. 61-66.

9. Огородов, Д.В., Чельшев, М.Ю. Некоторые дискуссионные вопросы учения о смешанных договорах [Текст] / Д.В. Огородов, М.Ю. Чельшев // *Известия высших учебных заведений. Правоведение*. – 2007. – № 6. – С. 41-63.

ТЕРРОРИЗМ И РАБСТВО КАК УГРОЗЫ НАЦИОНАЛЬНОЙ БЕЗОПАСНОСТИ РЕСПУБЛИКИ КАЗАХСТАН

Пашкевич А.В.
студентка группы МО-18-2
Перстенёва С.А.
студентка группы МО-18-2
Сыздыкбеков Е.С.
магистр, старший преподаватель
Карагандинский университет Казпотребсоюза

В настоящее время международный терроризм является одной из глобальных проблем мирового сообщества, которая в определенной степени затрагивает все страны мира. Республика Казахстан с момента обретения независимости является активным участником борьбы с религиозным экстремизмом и международным терроризмом. В частности, Казахстан участвует в контртеррористической деятельности в рамках таких международных структур, как Организация Договора о коллективной безопасности (ОДКБ), Совецание по взаимодействию и мерам доверия в Азии (СВМДА), является членом Антитеррористического центра Содружества независимых государств (СНГ), в рамках Организации по безопасности и сотрудничеству в Европе (ОБСЕ) проводит обучающие мероприятия, тренинги по борьбе с экстремизмом и терроризмом [1]. Также, Казахстан участвует в борьбе с терроризмом в рамках Шанхайской организации сотрудничества (ШОС). В 2011 году Казахстан ратифицировал Конвенцию ШОС по борьбе против терроризма [2].

Вообще, Республика Казахстан – государство с низким уровнем влияния терроризма, согласно Индексу глобального терроризма (Global Terrorism Index). Все страны Центральной Азии занимают низкие позиции в данном рейтинге [3]. Но потенциальную угрозу представляет Афганистан, который граничит с данным регионом и занимает одну из высоких позиций в рейтинге глобального терроризма. Казахстан является не только участником антитеррористической деятельности, но и активно предлагает собственные инициативы. Например, с началом пандемии коронавирусной инфекции в 2020 году большинство сфер общественной жизни начали переходить в сеть интернет. Следовательно, резко возросло значение борьбы с экстремизмом и международным терроризмом в киберпространстве. Казахстан для решения данной проблемы предложил создание на базе Региональной антитеррористической структуры ШОС Центр информационной безопасности. Создание данной структуры направлено на укрепление безопасности в информационной сфере [4].

Опасность распространения экстремизма и терроризма для стран Центральной Азии, в том числе Казахстана, исходит, прежде всего, из Афганистана. Еще в 2005 году состоялось подписание Протокола о создании Контактной группы ШОС – Афганистан. Данная группа создавалась с целью наладить диалог между данными субъектами и обеспокоенностью странами-членами ШОС ситуацией в Афганистане. В задачи Контактной группы входила выработка предложений и рекомендаций о сотрудничестве по вопросам, представляющим взаимный интерес, а ее деятельность определялась в форме консультативных встреч на базе Секретариата ШОС или афганского посольства в Пекине [5].

Ситуация с угрозой терроризма возросла с приходом к власти «Талибан» (террористическая организация, запрещенная в Республике Казахстан) в Исламской Республике Афганистан. 15 августа 2021 года после падения Кабула «Талибан» взял под свой контроль всю территорию Афганистана и установил там свою власть [6]. В настоящий момент власть талибов не признана ни одним государством-членом ООН. Перед всеми странами Центральной Азии, в том числе перед Казахстаном, стоит вопрос – как повлияет нынешняя ситуация в Афганистане на ситуацию в соседних странах? Специальный

представитель Президента Казахстана по Афганистану Талгат Калиев считает, что неминуемое вторжение талибов в страны Центральной Азии преувеличено. Сейчас главная их цель – установить внутреннюю политику нового типа, ввести нормы шариата в повседневную жизнь [7].

Вместе с тем, необходимо быть готовыми к любому варианту развития событий. В любом случае странам ЦА придется столкнуться с проблемой беженцев, так как большое количество жителей Афганистана пытается покинуть территорию страны. С начала 2021 года из Исламской республики Афганистан уже бежали более 270 тысяч человек [8]. Приход к власти талибов может быть опасен подъемом террористических движений, которые могут последовать успешному примеру. В странах Центральной Азии есть также категория лиц, для которых членство в террористической организации является социальным лифтом, шансом утвердиться и добиться каких-либо достижений. Граждане с таким мировоззрением могут активно пополнять ряды талибов. Афганистан может стать еще более активной точкой распространения и нарастания террористических и экстремистских настроений.

Также ситуацию осложняет потенциальный рост распространения наркотиков из Афганистана, так как продажа наркотиков – один из основных источников финансирования талибов. С приходом к власти террористического движения стало труднее налаживать партнерство, так за несколько лет до прихода к власти талибов страны ЦА начали налаживать партнерство с Афганистаном и он даже стал участником некоторых международных проектов. Например: проект CASA – 1000. Проект подразумевал обеспечение Афганистана и Пакистана электроэнергией из Киргизии и Таджикистана [9]. Проект поддержали Всемирный банк, Исламский банк развития, Агентство международного развития США, госдепартамент США, министерство международного сотрудничества Великобритании и Австралийское агентство международного развития [10]. Нужно отметить, что терроризм довольно многослойная проблема, он часто скрывает в себе такие составляющие, как рабство, наркотрафик, незаконная торговля оружием, природными ресурсами и многие другие. В этом контексте необходимо рассмотреть взаимосвязь терроризма и рабства, а также их влияние на ситуацию в Казахстане.

Проблема взаимосвязи терроризма и организованной преступности, в том числе и торговли людьми, имеет глобальный характер и не раз поднималась в рамках брифингов Организации Объединенных наций. Так на брифинге ООН 8 октября 2018 года одна из сессий была посвящена взаимосвязи терроризма и торговли людьми, которая, как правило, наиболее сильно прослеживается в зонах конфликтов. Участники заседания напомнили о том, что боевики ИГИЛ используют женщин в качестве сексуальных рабынь [11]. Тондераи Чикухва, докладчик из офиса Специального представителя Генерального секретаря ООН по вопросу сексуального насилия в вооруженных конфликтах, заявил, что, вербуя новых боевиков в свои ряды, террористы обещают им сексуальные утехы. Участниками сессии брифинга отмечалось что, торговля людьми не приносит огромных доходов, как, например, торговля ресурсами, полезными ископаемыми, все же является стабильным источником финансирования боевиков [11].

В Республике Казахстан ситуация в сфере преступлений, связанных с торговлей людьми, в соответствии с рейтингом госдепартамента США, считается неблагоприятной. В 2018 году в данном рейтинге Казахстан занял третье место из четырех возможных и таким образом вошел в «список особого внимания» 2-го уровня (страны, государственные органы которых не в полной мере соблюдают минимальные нормы закона «О защите жертв торговли людьми», прилагают усилия, чтобы привести свою деятельность в соответствие с этими нормами, но при этом абсолютное количество жертв наиболее тяжелых видов торговли людьми в стране очень велико или существенно растет, а власти не предоставляют доказательств усиления борьбы с наиболее тяжелыми видами торговли людьми) [12]. На 2021 год ситуация не улучшилась. По данным МВД Республики Казахстан на январь – май 2021 года в стране было зарегистрировано 63 правонарушения, связанные с торговлей людьми –

вдвое больше, чем в 2020 году. На октябрь этого года количество преступлений составило 133, что является очень высоким показателем для страны с населением 18 млн. человек. Большая часть преступлений пришлось на сексуальное рабство (организацию или содержание притонов для занятия проституцией) – 35 случаев. В 2020 году было зарегистрировано 20 подобных случаев, что говорит об увеличении преступлений в данной сфере сразу на 75% [13].

Отметим, что в 2021 году Казахстан совершил переход из «списка особого внимания» 2-го уровня на 2-ой уровень (страны, государственные органы которых не в полной мере соблюдают минимальные нормы закона «О защите жертв торговли людьми», но прилагают значительные усилия, чтобы привести свою деятельность в соответствие с такими стандартами) [14]. Этот переход стал возможен благодаря внесению поправок, предусматривающих более строгую уголовную ответственность торговцев людьми, и отмену положения, которое позволяло предполагаемым торговцам людьми выплачивать своим жертвам компенсацию за отказ от возбуждения уголовных дел [15]. Также правительством были разработаны инструкции для дипломатического персонала по выявлению жертв торговли людьми, проведено обучение инспекторов по охране труда выявлению жертв и сделаны первые шаги по совершенствованию ежегодного процесса финансирования НПО. Но при этом сохраняется проблема по выявлению и защите иностранных жертв. Жертвы-иностранцы, которые не оказывали содействия проведению уголовных расследований, не имели права на получение услуг и были лишены каких-либо правовых альтернатив высылке из страны [15]. Для исправления этой ситуации необходима разработка правовых альтернатив депортации, особенно в тех случаях, когда депортации сопровождается риском для человека стать повторной жертвой торговли людьми.

Для противостояния торговле людьми в Республике Казахстан, правительству стоит обратить внимание на международный опыт борьбы с рабством. Для противодействия работорговле необходимы совместные усилия стран всего мира в борьбе с транснациональными синдикатами, поставившими эту деятельность на конвейер. При этом недостаточно проводить операции по уничтожению лидеров группировок и перехватывать партии «живого товара». Необходим комплекс мер, направленных на противодействие работорговле. Для разработки действенных способов борьбы необходимо привлечение бывших жертв в качестве основных заинтересованных сторон. Это поможет обсуждению, разработке и внедрению мер борьбы с рабством. Бывших жертв стоит подключать к работе общественных организаций, занимающихся борьбой с торговлей людьми. Проблема также состоит в сращивании транснациональной преступности с международным терроризмом. Феномен современного рабства, как феномен терроризма, не может быть уничтожен силами национальных государств. Необходимо координированное международное сотрудничество, которое позволит сфокусироваться на первопричинах и последствиях этого явления. Обмен знаниями и опытом по борьбе с торговлей людьми, финансовая и кадровая поддержка развивающихся государств, чьи жители больше всего страдают от принудительного труда, совместная защита национальных и религиозных меньшинств, расселённых по территории нескольких государств, как уязвимых групп – это будущее региональной и глобальной борьбы с современным рабством.

Список литературы:

1. Решетняк А. Казахстан и глобальное противодействие терроризму. – 2021. – [Электронный источник]. - <https://strategy2050.kz/ru/news/kazakhstan-i-globalnoe-protivodeystvie-terrorizmu/>
2. Закон Республики Казахстан «О ратификации конвенции Шанхайской организации сотрудничества». – 2011. - [Электронный источник]. - https://adilet.zan.kz/rus/d_ocs/Z1100000381

3. Vision of humanity / Global terrorism index 2020. - [Электронный источник]. - <https://www.visionofhumanity.org/maps/global-terrorism-index/#/>
4. Президент Казахстана принял участие в заседании Совета глав государств – членов ШОС. – 2021. - [Электронный источник]. - <https://www.akorda.kz/ru/prezident-kazahstana-prinyal-uchastie-v-zasedanii-soveta-glav-gosudarstv-chlenov-shanhaiy-skoy-organizatsii-sotrudnichestva-1783358>
5. Контактная группа «ШОС – Афганистан»//ШОС. - [Электронный источник]. - http://rus.sectsc.org/about_sco/20190716/565424.html
6. «Талибы опаснее, чем когда-либо». Мировые СМИ о ситуации в Афганистане//Информационное агентство ТАСС. – 2021. - [Электронный источник]. - <https://tass.ru/mezhdunarodnaya-panorama/12140505>
7. Айтжанова Б. Стоит ли казахстанцам беспокоиться из-за "Талибана"? Интервью спецпредставителя Токаева. – 2021. - [Электронный источник]. - <https://tengrinews.kz/article/stoit-kazahstantsam-bespokoitsya-iz-za-talibana-intervyu-1624/>
8. Великий исход: афганцы устремились в соседние страны. Чем это грозит Европе и государствам на постсоветском пространстве//Известия. – 2021. - [Электронный источник]. - <https://iz.ru/1208698/kseniiia-loginova/velikii-iskhod-afgantcy-ustremilis-v-soседnie-strany>
9. Талибы могут стать импульсом радикализма в странах Центральной Азии // CentralAsia.news. – 2021. -- [Электронный источник]. - <https://centralasia.news/11130-taliby-mogut-stat-impulsom-rosta-radikalizma-v-stranah-centralnoj-azii.html>
10. Проект CASA – 1000 свяжет Центральную и Южную Азию//BBCNEWS/русская служба. – 2016. - [Электронный источник]. - https://www.bbc.com/russian/international/2016/05/160512_casa_project_launch
11. Криминалитет снабжает террористов поддельными проездными документами и оружием//news.un.org. – 2018. - [Электронный источник]. - <https://news.un.org/ru/story/2018/10/1340182>
12. Полиция расследует 133 уголовных дела по фактам торговли людьми. Статистика, истории, советы жертвам//informburo.kz. – 2021. - [Электронный источник]. - <https://informburo.kz/stati/policiya-rassleduet-133-ugolovnyh-dela-po-faktam-torgovli-lyudmi-statistika-istorii-sovety-zhertvam>
13. Зарегистрированные правонарушения, связанные с торговлей людьми. Январь–май 2021//ranking.kz. – 2021. - [Электронный источник]. - <http://ranking.kz/ru/a/infopovody/kolichestvo-ugolovnyh-pravonarushenij-svyazannyh-s-torgovlej-lyudmi-vyroslo-srazu- vdvoe-za-god>
14. Госдепартамент США о современных формах рабства//gundogar.org. – 2021. - [Электронный источник]. - <http://www.gundogar.org/?0120512592000000000000011000000>
15. Казахстан (список особого внимания Уровня 2) - [Электронный источник]. - kz.usembassy.gov. – 2020. - [Электронный источник]. - <https://kz.usembassy.gov/wp-content/uploads/sites/46/Kazakhstan-2020-TIP-R>

ПРОБЛЕМЫ ЗАЩИТЫ ПРАВ ПОТРЕБИТЕЛЕЙ ТОВАРОВ И УСЛУГ

Пономарева В.П.
 Старший преподаватель
 Карагандинский университет Казпотребсоюза

На протяжении десятков лет государство определяет в качестве основных задач не только политическое и экономическое развитие, но и социальную модернизацию,

направленную на повышение жизненного уровня и благосостояние граждан. В связи с этим создано правовое поле, регулирующее отношения по оказанию потребительских услуг. Гражданским законодательством предусмотрены нормы по заключению и исполнению потребительских договоров, которые призваны удовлетворять потребности населения. Такими являются договор розничной купли-продажи, договор проката, договор бытового подряда, а также ряд договоров по оказанию потребительских услуг: перевозочных, медицинских, образовательных, финансовых и прочих услуг, обеспечивающих жизнедеятельность населения.

Оказание некоторых потребительских услуг осуществляется за счет государства. Примером могут служить услуги по оздоровлению населения и обучению детей в школах. В частности, государство взяло на себя материальное бремя по проведению мер в борьбе с пандемией, это и проведение бесплатной вакцинации населения, создание специализированных стационаров, лекарственное обеспечение и реабилитационные меры по восстановлению здоровья.

Но наряду с государственным обеспечением оказания потребительских услуг, они оказываются и коммерческими структурами на платной основе в соответствии с заключенными договорами.

Потребительские услуги, таким образом, могут предоставляться субъектами частного предпринимательства: юридическими лицами в различных организационно-правовых формах и индивидуальными предпринимателями.

Другой стороной потребительских услуг является покупатель или потребитель. Ими могут быть дееспособные граждане, заключающие договоры на приобретение товаров и потребление услуг для личного, семейного и домашнего использования.

Вторым общим признаком для всех договоров по оказанию потребительских услуг является их публичность. По порядку заключения и формирования содержания договоров они относятся к публичным договорам и договорам присоединения. Правила об этих договорах, по сути, ограничивают собой принцип договорной свободы и даже известные отступления от начал юридического равенства субъектов частного права, установленные с целью защиты интересов более слабой стороны.

Публичным признается договор, подлежащий заключению коммерческой организацией или индивидуальным предпринимателем в силу характера их деятельности с каждым, кто обратится за получением отчуждаемых ими товаров, производимых работ или оказываемых услуг (ст. 387 ГК РК). [1]

Таким образом, это договор, в котором в качестве услугодателя выступает профессиональный предприниматель, обязанный заключить договор в отношении любых обратившихся к нему лиц. Он также не вправе оказывать кому-либо предпочтение, если только это прямо не предусмотрено законом или иными правовыми актами. Однако сам предприниматель не вправе понуждать потребителя (потребителей) заключать соответствующий договор. Во-вторых, цена и другие условия таких договоров не могут быть разными для всех потребителей.

Наконец потребитель может через суд понудить предпринимателя к заключению такого договора или передать на рассмотрение суда разногласия по его отдельным условиям. Такое законодательное решение призвано служить защите интересов массовых потребителей, прежде всего граждан, обычно находящихся по отношению к профессиональным предпринимателям в заведомо более слабом положении. Указанным целям соответствуют также правила о договоре присоединения.

Кроме Гражданского кодекса, отношения по оказанию потребительских услуг и продаже товаров населению регулируются Законом РК «О защите прав потребителей». [2] В качестве потребителя признается гражданин, который имеет намерение приобрести, либо заказать изготовление вещи, предназначенной исключительно для личного, семейного,

домашнего или иного подобного использования, не связанного с предпринимательской деятельностью. Отсюда следует, что потребитель – это гражданин, т.е. физическое лицо.

Законодательство разработано таким образом, что прежде всего, оно нацелено на защиту гражданина, следовательно, и его прав как потребителя товаров и услуг предпринимателей. И это понятно, так как интересы предпринимателя защищают его профессиональные работники (юристы, экономисты, бухгалтеры и т.п.). В связи с этим государство не только принимает специальные законы, но и создает специализированные органы, осуществляющие контроль за соблюдением данного законодательства.

Потребителем признается не только тот гражданин, который приобрел товар и использует его, но и тот, который обращаясь к продавцу просит показать товар и рассказать о его свойствах. Отказ продавца следует рассматривать как нарушение права потребителя получить информацию об условиях продажи, свойствах самого товара и т.п. Кроме того, не предоставление продавцом информации о товаре признается необоснованным уклонением торгового предприятия от заключения договора розничной купли-продажи и влечет за собой обязанность торгового предприятия возместить покупателю причиненные этим убытки, а в отношении уже купленного товара за убытки, которые возникли у него в связи с отсутствием необходимой информации о товаре (п.3 ст.448 ГК). [3]

Закон устанавливает, что способы доведения информации до потребителя определяются спецификой отдельных сфер обслуживания, но, во всяком случае, она должна быть доведена в наглядной и доступной форме. Доведение информации обычно определяется в правилах торговли отдельными видами товаров (видах договоров купли-продажи) и правилах оказания различных услуг. Информация должна доводиться до сведения потребителя на государственном языке, а дополнительно на русском языке. Необходимость предоставления информации на других (кроме государственного) языках определяется изготовителем (исполнителем, продавцом), исходя из местных условий в соответствии с законодательством РК «О языках». [4]

Продавцом, изготовителем либо исполнителем являются организации независимо от форм собственности, производящие товары для реализации покупателям, либо реализующие их по договору розничной купли-продажи или оказывающие возмездные услуги.

По договору розничной купли-продажи стороны могут возложить на продавца обязанность по доставке оплаченного товара. Место, в которое надлежит доставить товар, самостоятельно определяется и указывается покупателем.

Срок доставки обычно устанавливают стороны в договоре, либо соответствующими правилами продажи товаров. Если срок доставки не определен, он понимается как разумный срок, который начинает течь только с момента получения продавцом соответствующего требования покупателя.

Моментом исполнения договора, по общему правилу, является вручение товара покупателю. Надлежащим признается исполнение и в случае, если во время отсутствия покупателя товар примет любое иное лицо, предъявившее квитанцию или иной документ, подтверждающие заключение договора или оформление доставки товара.

При продаже товаров покупателю предоставляется возможность самостоятельно или с помощью продавца ознакомиться с товаром. Он вправе осмотреть предлагаемый товар, потребовать проверки его свойств или демонстрации его действия. Продавец обязан проводить проверку качества и безопасности (осмотр, испытание, анализ, экспертизу) предлагаемого для продажи товара в случае, когда проведение проверок предусмотрено законодательством Республики Казахстан, обязательными требованиями государственных стандартов или условиями договора.

Продавец обязан передать проданную вещь (товар) в собственность покупателю и вправе требовать от него принятия товара и уплаты цены.

Основная обязанность продавца по договору розничной купли-продажи, как и по всякому договору купли-продажи, заключается в передаче покупателю купленных им

товаров. Но прежде продавец должен подготовить товар к такой передаче. Передаваемые покупателю товары должны соответствовать требованиям, предъявляемым к их качеству, комплектности и в необходимых случаях - быть в определенном наборе (комплект товаров), в надлежащей таре и упаковке, со всеми относящимися к товару документами и принадлежностями. Товар, на который установлен срок годности, продавец обязан передать покупателю с таким расчетом, чтобы он мог быть использован по назначению до истечения срока годности.

При передаче товаров не допускается «навязывание» покупателю со стороны продавца каких-либо дополнительных платных услуг. Эти услуги в связи с продажей товаров могут оказываться только с согласия покупателя, Покупатель вправе отказаться от услуг, предлагаемых при продаже товара, а также потребовать от продавца возврата сумм, уплаченных за услуги, предоставленные без его согласия. В случае доставки крупногабаритного товара силами покупателя продавец обязан бесплатно обеспечить погрузку товара на транспортное средство покупателя.

Надлежащим исполнением обязанности по передаче товара покупателю может выступать как фактическая передача, так и передача перевозчику. Неисполнение продавцом обязанности по передаче товара дает покупателю право отказаться от исполнения договора и потребовать возмещения причиненных убытков.

Кроме того, продавец или изготовитель обязуются выполнить ряд условий, которые необходимы для передачи товара или изготовленной вещи, либо оказания услуг. В частности, передаваемые товары или оказываемые услуги должны быть качественными, однако они не пригодны для потребителя. Тара и упаковка также должны соответствовать требованиям качества, иначе они не смогут обеспечить сохранность товара. При этом изготовитель или продавец обязаны продемонстрировать товар и его свойства.

Товар также должен отвечать требованиям комплектности, в противном случае как от некачественного, так и некомплектного товара потребитель вправе отказаться и потребовать возврата уже произведенной платы. Но потребитель, не обязательно, может отказаться от такого товара, он имеет право потребовать его обмена или устранения недостатков. Зачастую продавец, предлагает покупателю сначала обратиться в мастерскую произвести ремонт, и если товар не подлежит ремонту, то только в этом случае он произведет замену или возврат денег. Такие условия продавца явно нарушают права потребителя самостоятельно определить вид требования.

Особое внимание следует уделить предоставлению потребителю гарантии качества товара, работ и услуг. Не во всех случаях предоставляется потребителю товар с гарантией его качества на определенный срок. Следует заметить, что после замены некачественного товара или произведенного ремонта срок гарантии исчисляется заново. Если гарантийный срок на товар продавец не установил, а вещь оказалась некачественной, то свои требования, связанные с заменой товара или возвратом денег, потребитель может заявить в течение двух лет со дня передачи товара. Однако законодатель обременил покупателя доказыванием вины продавца. Пожалуй, единственным средством доказывания является заключение компетентной экспертизы, проведение которой осуществляется на платной основе. Если вещь дорогостоящая, покупатель скорее обратится к такой экспертизе, в надежде, что он получит удовлетворения своих требований у продавца. А если вещь не столь дорогая, то вряд ли покупатель обратится к услугам эксперта, скорее он просто возьмет на себя убытки проданной ему некачественной вещи.

Зачастую покупая на рынке вещи, покупателю, если и предоставляется гарантия, то нигде не указывается дата продажи, даже предъявленный чек с датой не может подтвердить, что именно эта вещь была приобретена у продавца, скорее всего, он не признает факта покупки у него некачественной вещи. Поэтому надежнее приобретать вещи не на рыночной торговле, а в стационарных магазинах. Особенно сложно предъявить требования о качестве, если вещь была приобретена по электронной торговле. Фактически, как только вещь

передается покупателю, так сразу взаимоотношения с продавцом прекращаются и для потребителя фактически утрачивается возможность предъявить продавцу какие-либо требования, связанные с некачественностью товара. Вы никогда не дождетесь агента, который бы заменил эту вещь. Поэтому, принимая товар от представителя продавца, следует проявить особую бдительность и внимательность.

Продавец или изготовитель также не имеют право ставить перед потребителем о необходимости покупки или оказания каких-либо дополнительных товаров или услуг, например, обязательной доставки товара транспортом продавца или изготовителя. Производитель может лишь предложить такие услуги, а право потребителя воспользоваться ими или нет.

В дополнение к правам покупателя, предоставляемым ему в соответствии с общими положениями о купле-продаже, при розничной купле-продаже покупатель наделяется также правом произвести обмен приобретенного им качественного непродовольственного товара (ст.454 ГК РК). [3]

В соответствии с данной нормой покупатель может в течение 14 дней с момента передачи ему такого товара надлежащего качества, обменять купленный товар на аналогичный товар других размера, формы, габарита, фасона, расцветки или комплектации, а при отсутствии товара вернуть купленный товар и получить обратно уплаченную им сумму. Законодатель определил перечень товаров, которые обмену не подлежат. Однако на практике мы видим, что зачастую в помещениях продажи товаров висит вывеска с информацией «Товары обмену и возврату не подлежат», причем на те виды товаров, которые в этот перечень не входят. Такая информация вводит в заблуждение покупателя, что также является нарушением его прав.

Казалось бы, что законодательством для потребителей предусмотрено больше прав, нежели для лица, предоставляющего услуги или товары. И, тем не менее, потребитель является более уязвимой стороной, поскольку приходится ему самостоятельно собирать доказательства ненадлежащего исполнения производителем, продавцом своих обязанностей, преодолевая при этом их сопротивление. Поэтому необходимо дальнейшее совершенствование законодательства в области обеспечения четкого исполнения сторонами обязательств и возможности защиты прав потребителя.

Список литературы:

1. Гражданский Кодекс Республики Казахстан (Общая часть) от 27 декабря 1994 г.
2. Закон Республики Казахстан «О защите прав потребителей» от 4 мая 2010г. №274-IV.
3. Гражданский Кодекс Республики Казахстан (Особенная часть) от 1 июня 1999г. №409-1
4. Закон Республики Казахстан «О языках в Республике Казахстан» от 11 июля 1997 г. №151-1.

ОТДЕЛЬНЫЕ ПРОБЛЕМЫ ТЕХНОЛОГИИ ДОКАЗЫВАНИЯ ПРИ РАССЛЕДОВАНИИ ЭКОЛОГИЧЕСКИХ ПРЕСТУПЛЕНИЙ

Панькина И.Ю.
к.ю.н., доцент
Джола В.А.
Магистрант, БФУ
им. И. Канта.

Охрана окружающей среды одна из важнейших сфер в деятельности нашего государства. Статья 42 Конституции РФ гласит: «Каждый имеет право на благоприятную окружающую среду, достоверную информацию о ее состоянии и на возмещение ущерба, причиненного его здоровью или имуществу экологическим правонарушением».

Статистические данные показывают явную статичность совершения экологических преступлений на территории Российской Федерации за последние несколько лет, так согласно данным МВД за период с 2016 по 2020 год было совершено 23688, 24379, 23899, 22230, 22676 тысяч преступлений соответственно.[1]

При этом, материальный ущерб, нанесенный в рамках совершения противоправных деяний в сфере экологии за 2020 год составил около 17,5 млрд. рублей, что составляет около 4% от ущерба причиненного всеми преступлениями на территории РФ за указанный год.[2]

До недавнего времени в обществе отмечалась устойчивая тенденция считать, что природные богатства нашей планеты безграничны и неисчерпаемы, а природная среда может беспрепятственно восстанавливаться после ее бесконтрольной эксплуатации человеком. Планомерное и бурное развитие промышленного и сельскохозяйственного производства, также рекордные показатели роста населения, стали очевидными катализаторами процесса отрицательных антропогенных нагрузок на окружающую среду, тем самым показав человечеству ошибочность своего подхода по взаимодействию с природой.

Проблемы охраны окружающей среды за последние несколько лет обострились настолько, что занимают одни из первых мест в повестке проблем всего общемирового характера, от разрешения которых зависит дальнейшее существование человеческого социума, и самого человеческого вида.

Меры правового характера являются одними из ключевых средств из по охране окружающей среды, в том числе для противодействия экологической преступности, распространенность которой неуклонно увеличивается.

Одним из основных детерминантов преступности такого вида является обостренная социально-экономическая ситуации, еще более усугубившаяся в период пандемии COVID-19. Отсутствие постоянного заработка и работы, пониженный уровень жизни населения, ярко коррелируют с большой востребованностью и относительно высоким уровнем расценок на продукты браконьерского промысла, что в свою очередь становится причиной роста совершаемых экологических преступлений. Стоит отметить, что экологическая преступность тесно взаимосвязана с незаконным предпринимательством и иными составами экономических преступлений.

Правоохранительные органы в своей деятельности допускают неверную оценку степени общественной опасности экологической преступности, прилагая к деятельности по борьбе с ней недостаточные усилия, тем самым провоцируя ситуации фактической «легализации» в представлении населения целого ряда преступлений.

Представляется, что неэффективность противодействия экологическим преступлениям обусловлена, в том числе, ориентацией правоохранительных органов на борьбу с насильственной, экономической и некоторыми другими видами преступности, недооценкой их последствий. Кроме того, отсутствие адекватной и неотвратимой ответственности за совершение экологических правонарушений формирует нигилистическое отношение не только к применению экологического законодательства, но и права в целом, учитывая, что безнаказанным остается фактическое попрание конституционного права на благоприятную окружающую среду.

В связи с этим мы полагаем, что только формирование регулятивных норм и норм об ответственности в комплексе может положительно повлиять на состояние законности в экологической сфере.

При этом на практике, зачастую, возникает ситуация, при которой экологическое законодательство не исполняется в должной мере, что в свою очередь порождает проблему значительного отличия между положениями, изложенными в законе закона и тем, как они

применяется. Стоит отметить, что характер исполнения законодательства в данной сфере, напрямую взаимосвязан с текущим состоянием окружающей среды как в Российской Федерации и, как следствие, и состоянием здоровья населения.

Наиболее целесообразным будет затронуть необходимость внедрения метода ситуационного моделирования, введенного в криминалистическую науку Т.С. Волчецкой, в процесс расследования экологических преступлений.[4] При этом в рамках ситуационного подхода при расследовании преступлений данного вида, мы выделили несколько проблем, которые на наш взгляд типичны для всех регионов РФ.

Особо важным для доказывания экологических преступлений является избрание конкретной технологии (методики) расследования, которая должна базироваться на основе обстоятельствах подлежащих доказыванию и на конкретных фактах состава преступления, в зависимости от того: какому кругу субъектов нанесен общественно опасный ущерб данным преступлением и чьи интересы оно затрагивает; на каких объектах совершено экологическое преступление; по субъекту преступления в зависимости от способа совершения преступления. [3]

Но сразу отметим, что, к сожалению, общей методики расследования экологических преступлений на сегодняшний момент не существует. Хотя еще с прошлого века с 1960 годов поднимался этот вопрос, и ученые в монографиях обращались к попыткам представить методику расследования данной категории преступлений. На наш взгляд, вряд ли возможно дать общую методику для 18 составов, т.к. каждый из них обладает самостоятельными, уникальными, а бы сказала, признаками.

Тем не менее, мы выделяем следующую проблему это - использование метода ситуационного моделирования при расследовании экологических преступлений, а также моделирование конкретных следственных ситуаций для отдельных составов.

Для внедрения ситуационного подхода в процесс расследования экологических преступлений необходимо производить анализ преступной деятельности по совершению экологического преступления с точки зрения составляющих её следственных ситуаций.

Типичные ситуации, складывающиеся на первоначальном этапе, в рамках рассматриваемых уголовных дел, во многом обуславливаются целым рядом определенных факторов, таких как: характер первичных фактических данных, ставших основанием для конкретного возбуждения уголовного дела; объект, место и период совершения преступления, а также временной отрезок, который успел пройти с момента совершения преступления до непосредственного начала расследования уголовного дела и степенью сохранности следов преступной деятельности. [5]

На основе приведённых факторов можно выделить целый ряд наиболее типичных следственных ситуаций, возникающих первоначальном этапа расследования анализируемых преступлений.

В рамках первой выделяемой следственной ситуации первичная информация о факте совершения преступления в отношении объектов экологической защиты была получена правоохранителями от осуществляющих государственный экологический контроль органов. При этом, зачастую, материалы проверок компетентных органов содержат сведения об обстоятельствах произошедшего, его наиболее вероятных причинах, а также об наличии фактов нарушения экологических норм.

В рамках второй выделяемой следственной ситуации в распоряжении правоохранительных органов имеется такая же информация, что и в первой ситуации, но общественно опасное деяние было совершено задолго непосредственного возбуждения уголовного дела. При этом сами следы совершенного преступления идентифицируются лишь частично либо полностью уничтожены, но при этом в распоряжении органов предварительного расследованию имеются документы и показания свидетелей.

При выделяемой нами третьей ситуации в базу первичных материалов входят сообщения представителей экологических общественных организаций и граждан, о

обнаружении ими признаков непосредственного совершения экологического преступления, а само уголовное возбуждается на основе материалов, полученных в результате проведенного осмотра места происшествия.

Говоря о первой и второй следственной ситуациях, стоит отметить, что зачастую первичная информация содержит в себе значительный объем сведений об отдельных обстоятельствах расследуемого события и вероятных причинах его совершения, а также круге подозреваемых лиц. Именно в этой связи, представляется наиболее целесообразным выстраиваемые следственные версии виновных лицах, причинах и механизме преступления должны быть наиболее конкретизированными. При третьей следственной ситуации наиболее продуктивными можно считать версии о конкретных лицах и организациях, имеющих возможность нанести ущерб окружающей среде с привязкой к локализации места преступления.

Особо важным представляется использование ситуационного подхода при непосредственной подготовке и производстве отдельных следственных действий, с целью получения полной и достоверной информации, закладываемой в основу всех доказательств по уголовному делу.

На начальном этапе процесса расследования, в план первоначальных следственных и иных действий наиболее перспективно включить осмотр места происшествия, назначение экспертиз и допрос свидетелей, а также изучение экологических норм и предписаний.

Непосредственный процесс расследования уголовного надлежит начинать с такого следственного действия, как с осмотра места происшествия. Следом целесообразнее всего провести допрос очевидцев происшествия или лиц, первыми обнаруживших факт совершения данного деяния, что в свою очередь, даст возможность сотрудникам правоохранительных органов более уверенно ориентироваться в материалах дела и запланировать дальнейшие следственные действия..

Особое внимание при собирании доказательственной базы и построении текущих версий следствия необходимо уделить проверке фактов о возможном совершении экологического преступления организованной группой.

Даже при наличии одной подозреваемой версии о причастности данного лица к деятельности организованной преступной группы обязательно должна приниматься во внимание. Задержанное лицо имеет мотив на намеренное сокрытие информации о его принадлежности к организованной группе, который оно будет реализовать путем убеждения правоохранителей в отсутствии в его действиях систематического характера и наличия у него соучастников.

Именно деятельность организованных групп наносит наибольший ущерб стабильности экологической безопасности Российской Федерации. Этот факт четко прослеживается в количестве нанесенного ущерба при совершенном преступлении, объективно не соразмерным для деятельности одного человека. Помимо прочего в гражданский оборот нередко поступают природные ресурсы, имеющие сомнительный характер происхождения. Латентность таких преступлений относительно велика, что ставит перед правоохранительными органами задачу по качественному улучшению процесса доказывания.

В заключение хотелось бы отметить ряд существенных обстоятельств, препятствующих разрешению поднятых нами проблем. Основным фактором низкой раскрываемости экологических преступлений является отсутствие методик их выявления и расследования. При этом сами контролирующие органы в виду отсутствия специалистов необходимого технического обеспечения своей деятельности во многом лишены возможности организовать постоянные мероприятия с целью выявления фактов нарушения природоохранного законодательства.

Список источников:

1. Официальный сайт Министерства внутренних дел Российской Федерации. URL-<https://мвд.рф>
2. Официальный сайт Министерства внутренних дел Российской Федерации «Краткая характеристика состояния преступности в Российской Федерации за январь - декабрь 2020 года» URL - <https://media.mvd.ru/files/application/2041459>.
3. Осипова Е.В. Теоретические и практические проблемы расследования экологических преступлений: автореф. дис. ... канд. юрид. наук. Калининград, 2005.
4. Волчецкая Т.С. Криминалистическая ситуалогия: Монография. / Под ред. проф. Н.П. Яблокова. Москва; Калинингр. ун-т. - Калининград, 1997. - 248 с. - ISBN 5-88874-081-0.
5. Яблоков Н.П. Расследование экологических преступлений // Криминалистика: учеб. / отв. ред. Н.П. Яблоков. М., 2005.

БӨТЕННІҢ МҮЛКІНЕ ҚАРСЫ ПАЙДАКҮНЕМДІК ҚЫЛМЫСТАР

Сайлауов Ж. Қ.
Ю-21-1П тобының магистранты
Қазтұтынуодағы Қарағанды Университеті

ҚК-нің 6-тарауында меншікке қарсы пайдакүнемдік қылмыстар алдау немесе сенімді теріс пайдалану жолымен қорқытып алу және мүліктік залал келтіру болып табылады. Екі қылмыстың да ұрлықпен белгілі бір ұқсастығы бар, алайда оларды жасаған кезде ұрлыққа қарағанда бөтеннің мүлкін кінәлі адамның немесе басқа адамдардың пайдасына алып қою және (немесе) айналдыру жоқ.

Қорқытып алушылық (ҚК-нің 194-бабы) – «күш қолдану не бөтен мүлікті жою немесе бүлдіру қатерін төндіріп, сол сияқты жәбірленушіні немесе оның жақындарын масқаралайтын мәліметтерді не жәбірленушінің немесе оның жақындарының құқықтарына немесе заңды мүдделеріне елеулі зиян келтіруі мүмкін өзге де мәліметтерді тарату қатерін төндіріп бөтен мүлікті немесе мүлікке құқықты беруді немесе мүліктік сипаттағы басқа да әрекеттерді жасауды талап ету» [1].

Қорқытып алушылықтың негізгі объектісі-меншік. Жәбірленушінің және оның жақындарының ар-намысы мен қадір-қасиеті, сондай-ақ олардың жеке басына қол сұғылмаушылық пен денсаулығы қосымша тікелей объект болып табылады. Бопсалау нысанасы бөтен мүлікке құқықты қоса алғанда жасалатын әрекет болып табылады. Егер мүлік кінәліге тиесілі болса, онда қорқытып алушылық ретінде сараланбайды. Мысалы, облыстық соттардың бірі Л-дың әрекетін бопсалаушылық ретіндегі іс-әрекет деп саралаумен келіспеген, «Л. жәбірленуші К. өзіне тиесілі емес бөтен мүлікті иелену мақсатын көздемеген, ол әрекетін өзінің сынған магнитофоны үшін ақша алуға бағыттаған. Л-дың бұл әрекеттерін қорқытып алушылық деп саралауға болмайды, өйткені ол К.-ны сынған магнитофоны үшін ақша беруге мәжбүр етуге тырысты. Қорқытып алушылық бөтен мүлікті талап етуді көздейді. Сондықтан Л-дың әрекеттерін өзінше билік ету деп саралау керек ».

Қорқытып алушылық құрамы-формальды. Ол кінәлінің қойылған мақсатына жетуіне қарамастан, қауіп төндіріп талап қойылған сәттен бастап аяқталды деп есептеледі.

Қорқытып алушының талап етілетін мүлікті немесе мүлікке құқықты алуы немесе оның мүддесінде мүліктік сипаттағы басқа да іс-әрекеттер жасауы қаралып отырған қылмыс құрамынан саралауға көмектеседі. Олар жаза тағайындалған кезде есепке алынуға тиіс.

ҚК-нің 194-бабының 1-бөлігіне сәйкес, кінәлі адам қорқытуы мүмкін:

- а) зорлық-зомбылық жасаумен;
- б) бөтен мүлікті жою немесе бүлдірумен;

в) жәбірленушіні немесе оның жақындарын масқаралайтын мәліметтерді не аталған адамдардың құқықтарына немесе заңды мүдделеріне елеулі зиян келтіруі мүмкін өзге де мәліметтерді таратумен;

Жәбірленушіні немесе оның жақындары туралы мәліметтерді жария етуі, сондай-ақ, жәбірленушінің немесе оның жақындарының ар-намысы мен абыройына нұқсан келтіруі мүмкін өзге де мәліметтерді жария ету қатері бар мүлікті беру талабын қорқытып алу ретінде саралау керек. Бұл ретте, бопсалау жасалатын жария ету қауіпімен мәліметтердің шындыққа сәйкес келуінің маңызы жоқ. Егер, жәбірленуші немесе оның жақындары туралы көрінеу жала жабу сипатындағы мәліметтер жария етілген жағдайда, жасалған әрекет оған негіздер болған жағдайда қылмыстардың жиынтығы бойынша саралануы керек.

Кінәлі адамның меншігінде немесе қарамағында талап ететін мүлкі бар адам жәбірленуші бола алады. Жәбірленушінің жақын туыстары да, басқа да адамдар да жәбірленуші ретінде танылуы мүмкін. Соңғы мән-жайды сот жәбірленушінің өзінің айғақтарын ескере отырып анықтауы тиіс.

Елеулі зиян келтіруі мүмкін мәліметтерге жәбірленуші немесе оның жақындары туралы заңмен қорғалатын дербес деректер (мысалы, жеке өмірі туралы ақпарат, сондай-ақ жеке құпиясын, отбасы құпиясын, хат жазысу, телефон арқылы сөйлесу, пошта, телеграф және жеке тұлғаның өзге де хабарламалары құпиясын бұзатын ақпарат), сот шешімі немесе оған заңды негіздерден басқа, оның келісімінсіз таратылатын болады. Алайда, ҚК-тен шыққандықтан, мәліметтер заңмен қорғалатын ғана емес, сонымен қатар ол қорғалмайтын да болуы мүмкін. Осы мағынадағы шектеулерді ҚК 194-бабы білмейді.

Субъективті жағынан қорқытып алушылық кінәнің қасақана түрімен сипатталады. Қорқытып алу субъектісі-14 жасқа толған адам.

Қорқытып алушылықтың сараланған құрамы:

- а) адамдар тобының алдын ала сөз байласуы бойынша жасауы;
- б) күш қолданып;
- в) ірі мөлшерде.

Күш қолдану арқылы жасалған қорқытып алушылық жәбірленушінің денсаулығына соққы, ұрып-соғу, кез келген зиян келтіруді (оның денсаулығына ауыр зиян келтіруден басқа) және т. б. болжайды.

Күш қолдану немесе оны қолданамын деп қорқыту тек қорқытып алушылық ғана емес, сонымен қатар тонау мен қарақшылық белгілері болып табылады, сондықтан бұл қылмыстарды ажырату туралы мәселе маңызды болып табылады. Бұл мәселені шеше отырып, егер тонау және қарақшылық кезінде зорлық-зомбылық мүлікті иелену немесе оны ұстап қалу құралы болып табылса, онда қорқытып алушылық кезінде ол қауіп-қатерді күшейтетінін ескеру қажет. Тонау және қарақшылық кезінде мүлікті иелену зорлық-зомбылық әрекеттер жасаумен бір мезгілде не оларды жасағаннан кейін бірден болады, ал қорқытып алушылық кезінде кінәлінің ниеті болашақта талап етілетін мүлікті алуға бағытталған.

Үй кіреберісіне, содан кейін лифтке кіріп, оны қабаттар арасында тоқтатып, пышақты ашып, одан ақша талап еткен. К. ол ақшасы жоқ екенін айтқан. Т. қайтадан ақша талап етіп, ақшасы жоқ екеніне көзі жеткен соң, лифттен шығып кеткен.

ҚР Жоғарғы Сотының қылмыстық істер жөніндегі сот алқасы ҚР Бас прокурорының орынбасарының наразылығы бойынша Т-ның әрекетін бопсалаушылық ретінде қайта саралаудан негізді түрде бас тартты, себебі Т. «пышақпен қорқытып, болашақта емес, шабуыл кезінде оған ақша беруді талап еткен» [2]. Егер кінәлі бөтен мүліктің құны 250 мың АЕК асып кетсе, қорқытып алушылық ірі мөлшерде жасалады.

Қорқытып алушылықтың ерекше сараланған құрамы:

- а) ұйымдасқан топ;
- б) аса ірі мөлшерде мүлік алу мақсатында;
- в) жәбірленушінің денсаулығына ауыр зиян келтіру.

Қорқытып алушылық жасаған ұйымдасқан топ деп бір немесе бірнеше қылмыс жасау ниетімен біріктірілген екі немесе одан да көп адамнан тұратын тұрақты топты түсіну керек. Бұдан басқа, топтың тұрақтылығы туралы, атап айтқанда, бірге қатысушыларды іріктеу және тарту, олардың арасында рөлдерді бөлу, қылмысты жасыру жөніндегі шараларды қамтамасыз ету, топтық тәртіпке бағыну және топ ұйымдастырушысының нұсқауларына куә бола алады.

Егер кінәлі құны 1 млн.АЕК асатын бөтен мүлікті беруді талап етсе, онда оның әрекеттері аса ірі мөлшерде мүлік алу мақсатында жасалған қорқытып алушылық ретінде саралануға жатады.

Жәбірленушінің денсаулығына ауыр зиян келтірумен жасалған қорқытып алушылық қосымша саралауды талап етпейді. Адам өлтіру қорқытып алу құрамымен қамтылмайтындықтан, оны жасау қылмыстардың жиынтығы бойынша саралауды талап етеді, сондай-ақ абайсызда жәбірленушінің өліміне әкеп соққан денсаулыққа қасақана ауыр зиян келтіруде сол сияқты.

Алдау немесе сенімге қиянат жасау жолымен мүліктік залал келтіру ҚК-нің 194-бабында көзделген қылмыстың мәні-қозғалмалы да, жылжымайтын да мүлік. Ол ҚК - нің 188-194-бабында көзделген қылмыстардағыдай бөтен адам болып табылады.

Объективті жағынан ҚК-нің 194-бабында көзделген қылмыс меншік иесіне немесе өзге мүлік иесіне мүліктік залал келтіруден тұрады. Ол әрекетпен де, әрекетсіздікпен де туындауы мүмкін. Мүліктік залал келтіру тәсілдері алаяқтық кезіндегі сияқты нақты мазмұны бар алдау немесе сенімге қиянат жасау болып табылады.

Конструкциясы бойынша қаралып отырған қылмыстың құрамы материалдық болып табылады. Ол мүліктік залал келтірілген сәттен бастап аяқталған. Заңда мүліктік залалдың нысаны анықталмаған. Алайда, тұлға меншік иесінің (оның өзге иесінің) иелігіне әлі түспеген, бірақ не істеу керек болатын мүлікті алдау немесе сенімге қиянат жасау жолымен мүліктік зиян келтіреді. Осылайша, мұнда мүліктік залал келтіріледі.

Теорияда да, тәжірибеде де кінәлі адамның мүліктік залал келтірген жағдайда ҚК-нің 194-бабы бойынша жауапкершілікке тарту мүмкіндігі туралы пікір басым болады. Олай болмаған жағдайда ҚК-нің 14-бабының 2-бөлігін қолдану керек.

Тәжірибе көрсетіп отырғандай, алдау немесе сенімге қиянат жасау жолымен мүліктік залал келтіру түрлері: көрінеу жалған құжаттарды пайдалану арқылы міндетті төлемдерді төлеуден жалтару нәтижесінде мүліктік залал келтіру;

-халыққа қызмет көрсету саласындағы кәсіпорын қызметкерінің өзі орындаған жұмысы үшін тапсырыс берушіден прејскурант бойынша алған ақшалай қаражатын өз меншігіне алуы (кәсіпорынның өзінің шикізаты немесе материалдары пайдаланылмаған жағдайда);

-жүргізушінің кәсіпорынға тиесілі автомашинаны пайдакүнемдік мүддесінде пайдалануы; мемлекеттік бажды және т.б. төлемеу мақсатында сатып алынатын үй құрылысының нақты құнын жасыру [3, 172 б.].

ҚК-нің 195-бабы бойынша азаматтардан билетсіз жол жүру немесе құжаттарды ресімдемей заңсыз жол жүру үшін өз пайдасына ақша алған немесе жолжүгін алып жүрген көлік қызметкерінің әрекеттері де саралануға жатады (алайда өзінің қызмет жағдайына байланысты азаматтардан көлік қызметі үшін ақша алуға уәкілдік берілген көлік қызметкерінің жасаған іс-әрекеттері ұрлық деп саралануы керек).

Сонымен қатар, ҚК-нің 195-бабы бойынша коммуналдық қызметтерді (газды, электр энергиясын және т.б.) пайдаланғаны үшін төлеуден жалтару да сараланады.

Субъективті жағынан қаралып отырған қылмыс қасақана жасалады. ҚК-нің 195-бабында әңгіме оның салдары мүліктік залал болып табылатын қылмыс туралы болып отыр. Соңғысының сипаты мен кінәлінің жүгінетін тәсілдері адамның осындай залал келтіре отырып, материалдық пайда алу, заңсыз баю немесе материалдық шығындардан жалтару мақсатын көздейтіні туралы айтады. Осыдан сот тәжірибесі де шығады. Белгілі бір мақсаттарды іздей отырып, қылмысқа кінәлі тек тікелей ниетпен әрекет етеді.

ҚК-нің 195-бабында көзделген қылмыс субъектісі деп тек жеке адам танылады. Бұл ретте өзінің қызметтік жағдайын пайдаланған лауазымды адамның немесе коммерциялық немесе өзге ұйымда басқару функцияларын атқаратын адамның тарапынан алдау немесе сенімге қиянат жасау жолымен мүліктік залал келтіру, оған негіздер болған жағдайда ҚК-нің 195 немесе 285-баптары бойынша сараланады.

Қылмыстың сараланған құрамы (ҚК - нің 195-бабының 2-бөлігі) оны адамдар тобының алдын ала сөз байласуы бойынша не ірі мөлшерде жасауы, ал аса білікті (3-бөлігі) - ұйымдасқан топтың ("а" тармағы) жасауы немесе аса ірі залал келтіруі («б»тармағы) көздейді.

Автомобильді немесе өзге де көлік құралын ұрлау мақсатынсыз заңсыз иелену (ҚК 200-бабы). Қаралатын қылмыстың мәні-автомобиль немесе өзге де көлік құралы (механикалық, сондай-ақ механикалық емес).

Әуе немесе су көлігі кемесін не жылжымалы темір жол құрамын айдап әкету, сол сияқты айдап әкету мақсатында осындай кемені немесе құрамды басып алу ҚК-нің 200-бабы бойынша сараланады. Алайда шағын көлемді су кемелері (моторлы қайықтар, катамарандар, байдаркалар, яхта және т.б.) тәжірибе ҚК-нің 200-бабында көзделген қылмыс мәніне жатқызады.

Кез келген тұлға - көлік құралының меншік иесі (иесі), сондай-ақ басқа да тұлғалар (мысалы, тұрақ күзетшісі) жәбірленуші деп танылуы мүмкін.

Қылмыстың объективті жағы көлік құралын иеленуден тұрады. Ұрлық мақсатынсыз көлік құралын заңсыз иелену деп көлік құралдарын басып алуды және олармен жол жүруді түсіну керек.

Қылмыс құрамы-формальды. Ұрлық мақсатынсыз көлік құралын заңсыз иелену көлік құралы болған жерден кеткен сәттен бастап аяқталған қылмыс болып табылады.

Қылмысты аяқталған деп саралау үшін автомобильді немесе өзге де көлік құралын тұрақ орнынан алып тастау қашықтығы маңызды емес. Алайда, егер адам көлік құралына кірсе және оған тұрақ орнынан шыға алмаса (мысалы, қозғалтқышты бұрмаса), онда қылмыс аяқталған болып саналмайды.

Іс жүзінде ұрлық мақсатынсыз көлік құралын иелену ретінде, мысалы, автомашинадағы жұмыстан шеттетілген және оны жеке мақсатта айдап әкеткен жүргізушінің әрекеттері сараланды. Керісінше, қызмет бойынша көлікке рұқсаты бар адамның жеке мақсатта жол жүру үшін автокөлікті өз бетімен пайдалану үшін айдап әкету ретінде саралаудан бас тартылды.

Субъективті жағынан айдап кету кінәнің қасақаналық нысанымен сипатталады. Көлік құралын айдап әкету бөтеннің мүлкін кінәлі адамның немесе басқа адамдардың пайдасына айналдыруға емес, ал бұл мүлікті пайдакүнемдік немесе өзге де мақсаттарда заңсыз уақытша пайдалануға меншік иесінің немесе өзге де иеленушінің келісімінсіз ұрлау ниетімен ерекшеленеді.

Көлік құралын ұрлау ниетін (мақсатын), сондай - ақ ұрлаудың өзге де белгілерін анықтаған кезде кінәлінің әрекетін ҚК-нің 188, 200-баптары бойынша саралау керек. 14 жасқа толған есі дұрыс адам ұрлау мақсатынсыз көлік құралын заңсыз иелену субъектісі болып табылады.

Қылмыстың білікті құрамы көлік құралын заңсыз иеленуді көздейді:

а) адамдар тобының алдын ала сөз байласуы бойынша;

б) өмірге немесе денсаулыққа қауіпті емес күш қолданып не осындай күш қолданамын деп қорқыту арқылы.

Бірнеше адамның ұрлау мақсатынсыз көлік құралын заңсыз иелену кезінде барлық бірлесіп орындаушылардың әрекеттерін топқа қатысушылардың қайсысының көлік құралын іс жүзінде жүргізгеніне қарамастан, айдап әкету ретінде саралау керек.

Көлік құралын заңсыз иеленудің ерекше саралау белгілері (ҚК 166-бабының 3-бөлігі) оны ұйымдасқан топ жасау не аса ірі залал келтіру болып табылады.

Ұрланған көлік құралы құнының өзі аса ірі залал келтірген айдап әкету ретінде жасалған әрекетті саралау үшін негіз бола алмайды. Мұндай біліктілік үшін көлік құралын заңсыз иелену нәтижесінде меншік иесіне нақты, аса ірі материалдық залал (атап айтқанда, автомобильдің бүлінуі, жойылуы) келтірілгенін анықтау қажет [4, 87 б.].

Көлік құралын ұрлау мақсатынсыз, өмірге немесе денсаулыққа қауіпті күш қолданып не осындай күш қолдану қатерін төндіріп заңсыз иелену ҚК-нің 200-бабының 4-бөлігінде көзделген аса сараланған құрамның белгісі болып табылады.

Денсаулыққа қасақана ауыр зиян келтірумен жасалған, абайсызда жәбірленушінің өліміне әкеп соққан айдап әкету қылмыстардың жиынтығы бойынша саралануы қажет (ҚК-нің 99-бабының 4-бөлігі және 200-бабының 4-бөлігі). Жәбірленушіні өлтірумен ұштасқан қосымша саралауды және айдап әкетуді талап етеді (ҚК-нің 99 және 200-баптары).

Бөтеннің мүлкін қасақана жоюмен немесе бүлдірумен ұштасқан ұрлық мақсатынсыз көлік құралын заңсыз иеленуді ҚК-нің 200 бапта көзделген қылмыстардың жиынтығы бойынша саралау қажет.

Егер көлік құралын ұрлау мақсатынсыз заңсыз иеленген адам оны басқару кезінде ҚК-нің 264-бабында көрсетілген салдарға әкеп соққан жол қозғалысы және көлік құралдарын пайдалану ережелерін бұзуға жол берсе, оның әрекеттері ҚК-нің 200 және 264-баптарында көзделген қылмыстардың жиынтығы бойынша саралануға тиіс.

Әдебиеттер тізімі:

1. Қазақстан Республикасының Қылмыстық кодексі 03.07.2014 ж. қабылданған., 19.03.2021ж өзгерістермен, толықтырулармен.
2. ҚР Жоғарғы Соты Пленумының «Соттардың меншікке қарсы қылмыстар үшін жауапкершілік туралы заңнаманы қолдануының кейбір мәселелері туралы» 2005 жылғы 25 сәуірдегі қаулысы.
3. Ағыбаев А.Н. Меншікке қарсы қылмыстарды саралаудың ерекшеліктері жаза тағайындаудың негізі ретінде. – Алматы, 2010.
4. Рогов И.И. Характеристика и виды преступлений против собственности. - Астана, 2014.

ҚАЗАҚСТАННЫҢ ИГІЛІГІ ҮШІН «БІР БЕЛДЕУ БІР ЖОЛ» ЖОБАСЫНЫҢ ЗОР МҮМКІНДІКТЕРІ

Сыздыкова С.А.
заң ғылымдарының магистрі
Рахтаева И.Е.

Қазтұтынуодағы Қарағанды Университеті

Ежелгі Жібек жолын жаңғырту идеясын алғаш рет Қытайдың қазіргі басшысы Си Цзиньпин 2013 жылдың қыркүйегінде Қазақстанға сапары кезінде және Астанада студенттер алдында сөйлеген сөзінде айтқан. Яғни, ол Қытай Коммунистік партиясының жаңа басшысы болғаннан кейін бір жылдан кейін және ҚХР төрағасы қызметіне кіріскеннен кейін алты айдан кейін - елдегі ең жоғары.

Жібек жолы халықаралық ынтымақтастық ұйымы - Жібек жолы экономикалық белдеуі мен ХХІ ғасыр теңіз жібек жолының бірлескен жобалары үшін Қытай Халық Республикасының (ҚХР) 2010 жылдары ұсынған ұсынысы. Бұл ұсынысты алғаш рет Қытай Халық Республикасының Төрағасы Си Цзиньпин 2013 жылдың күзінде Қазақстан мен Индонезияға сапарлары кезінде айтқан болатын. [1]

Ол бастапқыда Қытай мен Азия-Тынық мұхиты аймағының басқа елдерінде өндірілетін өнімдердің негізгі тұтынушыларының бірі ретінде Азия-Тынық мұхиты аймағының елдері,

ең алдымен Қытай мен Батыс Еуропа арасында көлік дәліздерін құруды ойлады. Бұл ретте көрсетілген көлік дәліздерінің бойында тиісті инфрақұрылымды құру жоспарланды, сондықтан бұл идея «Жібек жолының экономикалық белдеуі» (SREB) деп аталды.

Біраз уақыттан кейін - 2013 жылдың қазан айында - сол Си Цзиньпин Индонезияның Бали аралында өткен АТЭС саммитінде тағы бір бастаманы ұсынды - Қытайдың оңтүстік провинциялары мен Оңтүстік-Шығыс Азияның құрлықтағы көлік желісін қосуға арналған ХХІ ғасырдағы теңіз Жібек жолы. аймақтың негізгі порттары, осылайша Қытай мен Оңтүстік-Шығыс Азия елдерінен әлемдік нарықтарға өнім шығару үшін қолданыстағы теңіз көлігі көпірін құрады.

Бұрыннан бар Ұлы Жібек жолына сілтеме жасау кездейсоқ емес екенін ескеріңіз: SREB маршруттары көп жағдайда Сианьнан Орталық Азия арқылы Еуропаға өткен ежелгі керуен жолдарын қайталайды, дәл сол сияқты ХХІ ғасырдағы теңіз Жібек жолы. жерді өзгерткен жол Ұлы Жібек жолы 15 – 16 ғасырлардағы кеме қатынасының дамуы теңіз арқылы жүк жеткізуді тиімдірек еткен кезде. Тауардың негізгі ағынының бағыты сол уақыттан бері өзгермегенін - Азиядан Еуропаға дейін өзгермегенін баса айту артық болмайды.

Төраға Си Цзиньпин ұсынған идея бастапқыда, соның ішінде біздің елде де ұран немесе басқа үгіт-насихат науқаны ретінде қабылданды, бірақ өте қысқа уақыттан кейін SREB және 21-ші ғасыр теңіз Жібек жолы ортақ жобаға біріккені белгілі болды. «Бір белдеу, бір жол» («go ilu») - Қытайдың экономикалық және саяси экспансиясының маңызды бағдарламасы, ол Еуразияның экономикалық және саяси ландшафтын да, жалпы әлемдік аренадағы күштер теңгерімін де өзгерте алады. Дәл осы бағдарлама Қытайдың негізгі серіктесі мен қарсыласы Америка Құрама Штаттарына «асимметриялық жауап» ретінде толық сипатталуы мүмкін, бұл Қытайдың қазіргі басшылығының әлемдік аренадағы күш - жігерінің өзегіне айналады.

Қытай халқында «Бай болғың келсе, жол сал» деген тәмсіл бар. Бұл дана сөз бірлесе жаңғыртып жатқан Ұлы Жібек жолының тарихына да тікелей қатысты. Екі мың жыл бұрын адамдардың батылдығы мен іскерлігінің арқасында Еуразия жолдардың бір желісіне біріккен еді. Мұны адамзат тарихындағы жаһанданудың алғашқы қадамдары деуге болады, – деді Қазақстанның Тұңғыш Президенті. [2]

Қазақстан кейбір кемшіліктерге қарамастан, теңдестірілген, ақылға қонымды көзқарастың арқасында ОБОР -ға қатысудың жоғары тиімділігін көрсетеді. Оның транзиттік әлеуеті енді ғана пайда бола бастады, өйткені бұл ел арқылы алты халықаралық құрлықаралық транзиттік дәліз өтеді. Бір ғана Қытай мен Еуропа арасындағы транзит 7 жылда 200 есе өсті.

Көлік дәлізінің орталық буыны Қазақстан мен Ресей Федерациясының аумағы арқылы өтетін темір жолдар мен автомобиль жолдары болуы тиіс. Бұл ретте Қытай-Қазақстан учаскесі сонау 2016 жылы салынған. Ол Қазақстанмен шекаралас Қорғас, Үрімжі, Ланьчжоу, Чжэнчжоу қалалары арқылы өтеді, одан әрі Ляньюньган қаласындағы Сары теңіз жағалауына жетеді. Автомагистральдің ұзындығы 3425 км. «ЕАЭО-2019 көлік дәліздері туралы есепке» сәйкес оны толық іске қосу 2020 жылдан кешіктірілмей жүзеге асырылады. [3]

Қытайға не үшін керек. Ішкі себептер: Таза ішкі нәрселерден бастайық. ХХІ ғасырдың бірінші онжылдығының аяғында Қытай экономикалық дамудың экстенсивті моделіне байланысты бірнеше маңызды проблемаларға тап болды, олардың негізгісі батыс пен шығыс аймақтарының біркелкі емес дамуы, сонымен қатар елеулі артық өндірістік қуаттар.

Бізге керек пе? ҚХР мен серіктестер арасындағы кез келген екіжақты сауданың динамикасы Қытаймен экономикалық ынтымақтастықтың стратегиялық тұрғыдан қаншалықты пайдалы екенін көрсете алады - сауда құрылымы ерте ме, кеш пе серіктес ел шикізат пен энергия ресурстарын (немесе монокультураны) жеткізе бастайды.) Қытайға Қытайдың дайын өнімдерін, ең алдымен машина жасау мен технология өнімдерін сатып алу. Яғни, іс жүзінде неоколониалық елдердің позициясын ұстанып, мұндай жағдайдың барлық кемшіліктерін бастан кешіру.

Бұл мақала ақпаратқа деген көзқарастарды көрсетеді «Белдеу және жол» бастамасымен бірге Қазақстан аумағы және атқарылған жұмыстардың нәтижелері әрекет Ақпаратқа көзқарастарды талдау кезінде қолдау ҚХР қызметін ескерді бастамашы мемлекет және Қазақстан қатысушы ретінде Бастамалар. Ақпараттың тиімділігін бағалау бастамасының сүйемелдеуі негізінде жүзеге асырылды «Бір белдеу мен бір жол» бастамасы: Орталық Азия елдерінің әлеуметтік-экономикалық және әлеуметтік-саяси даму перспективалары» жобасы аясында жүргізілген фокус-топтық талқылаулар мен сараптамалық сауалнамалардың нәтижелері.

Мемлекеттердің келісілген іс-әрекеттері, сондай-ақ Бастама шеңберіндегі жобаларды іске асыру кезінде әлеуметтік және экологиялық нормаларды, стандарттар мен талаптарды сақтауда қырағылық пен бақылаудың көрінісі табысты және өзара тиімді ынтымақтастықтың алғышарты болып табылады.

Қолданылған әдебиеттер:

1. Один пояс и один путь. — Википедия (wikipedia.org)
2. Қазақстан Республикасының Тұңғыш Президенті – Елбасы «Бір жол, бір белдеу» екінші халықаралық ынтымақтастық форумының ашылу рәсіміне қатысты — Қазақстан Республикасы Президентінің ресми сайты (akorda.kz)
3. Благодаря «Одному поясу – одному пути» Казахстан получил выход к морским путям // Ритм Евразии. Яндекс Дзен (yandex.ru)

НЕКОТОРЫЕ АСПЕКТЫ КВАЛИФИКАЦИИ МОШЕННИЧЕСТВА В ВИДЕ ПРИОБРЕТЕНИЯ ПРАВА НА ЧУЖОЕ ИМУЩЕСТВО ПУТЕМ ОБМАНА ИЛИ ЗЛОУПОТРЕБЛЕНИЯ ДОВЕРИЕМ

Сейтхожин Б.У.
канд. юрид. наук, доцент,
старший научный сотрудник НИИ ЭПИ
Карагандинский университет Казпотребсоюза
Мухтарбек А.
магистр юрид. наук,
преподаватель Павлодарского ЦДО

Имущественный ущерб потерпевшему может быть причинен, как сказано в уголовном законе, «не только путем завладения его имуществом, состоящим в деньгах или материальных ценностях, но и в результате противоправного приобретения права на его имущество» [1]. Под приобретением права на имущество следует понимать такие действия, когда потерпевший передает виновному различного рода документы, подтверждающие юридическую возможность приобретения того или иного имущества, путем их представления (предъявления). Таковыми являются различные лотерейные билеты, квитанции, доверенности и т.п.

Широкое понимание имущества в качестве предмета преступлений против собственности, включающее в себя в числе прочего и имущественные, в том числе обязательственные права, влечет за собой столь же широкое понимание «приобретения права на имущество». Таковым считается получение имущественных прав, связанных не только с владением, пользованием и распоряжением имуществом, но и с имущественными требованиями, возникающими между участниками гражданского оборота, то есть приобретением любых гражданских прав, имеющих экономическое содержание, включая также и имущественные права на работы, услуги, результаты творческой деятельности.

Некоторые авторы считают, что приобретение права на имущество предполагает

посягательство исключительно на отношения собственности. Право на имущество - это юридическая категория, включающая в себя определенные правомочия собственника, то есть права владения, пользования и распоряжения принадлежащим ему имуществом. Причем право на имущество не может быть идентифицировано с имущественными правами. В статьях Уголовного кодекса РК от 3 июля 2014г. (далее по тексту – УК РК), где в качестве предмета преступления названо имущество, под ним следует понимать только совокупность вещей, включая деньги и ценные бумаги. Имущественные обязательства в принципе не могут быть предметом не только хищения, но и преступного посягательства вообще. Имущественные права могут выступать в качестве предмета преступлений против собственности, но не хищений, а такого преступления, как причинение имущественного ущерба собственнику путем обмана или злоупотребления доверием, ибо материальный ущерб выражается в данном случае в виде не передачи должного. Таким образом, предметом хищения, прежде всего, выступают вещи материального мира, деньги и т.д. Данная точка зрения представляется сомнительной, поскольку она противоречит диспозиции ст. 190 УК РК и не отвечает на вопрос о том, как следует квалифицировать преступные деяния, посягающие на «приобретение права на чужое имущество путем обмана или злоупотребления доверием» [1].

В науке уголовного права традиционно сложилось единое мнение о том, что мошенничество является формой хищения.

В то же время, анализируя ст. 190 УК РК можно сделать вывод о том, что такую разновидность мошенничества, как приобретение права на чужое имущество в со-временной законодательной редакции нельзя в полной мере соотнести с понятием хищения, так как оно «не под-падает под признаки определения, данного в п. 17 ст. 3 УК РК» [1], поскольку не связано с изъятием и (или) обращением в пользу виновного или других лиц предмета преступления - чужого имущества.

Однако, некоторые ученые не считают приобретение права на чужое имущество, совершенное путем мошеннических действий, формой хищения.

В.В. Векленко и А.Э. Жалинский полагают, что законодатель допустил наличие в одной уголовно-правовой норме смешанного состава, когда в одном случае преступление может быть совершено путем хищения, в другом - при отсутствии его признаков [2, с. 52].

По мнению В. Лимонова рассматриваемое деяние не является хищением, т.к. не связано с изъятием и (или) обращением чужого имущества в пользу виновного или других лиц. Специфика этой разновидности мошенничества, - по мнению автора, - заключается в том, что лицо, совершающее такого рода действия, не завладевает чужим имуществом, а только приобретает право на него. Следовательно, отсутствуют некоторые признаки хищения, перечисленные в его законодательном определении [3, с. 41].

Приобретение права на чужое имущество, совершенное путем обмана и (или) злоупотребления доверием, полагает Б.В. Петухов, еще не означает его фактическое извлечение из обладания собственника и незаконный перевод во владение других лиц, поскольку для этого виновному необходимо совершить ряд юридически значимых действий, направленных на непосредственную реализацию этого права [4, с. 63].

Исходя из лексического значения, понятие «право» рассматривается как «охраняемое государством, узаконенная возможность, свобода что-нибудь делать, осуществлять» [5, с. 408]. Таким образом, с учетом того, что закон исключает возникновение субъективного права в результате неправомерных действий, едва ли возможно признавать «приобретение права на чужое имущество» преступными действиями имущественного характера. В данном случае точнее было бы говорить о посягательстве на имущественные права, совершенном определенным образом.

Приобретение права на чужое имущество представляет собой особую разновидность посягательства на собственность, которая по своей юридической сути не является хищением, так как не связана с непосредственным изъятием и (или) обращением чужого

имущества в пользу виновного или других лиц. Специфика данной разновидности мошенничества заключается в том, что лицо, его совершающее, путем обмана или злоупотребления доверием не завладевает имуществом, а лишь приобретает право на него. По существу речь идет о юридическом способе изъятия, в отличие от физического, о котором идет речь в п. 17 ст. 3 УК РК [1].

Юридически имущественные права представляют собой субъективные права участников правоотношений, связанные с владением, пользованием и распоряжением имуществом, а также с теми материальными (имущественными) требованиями, которые возникают между участниками гражданского оборота по поводу распределения этого имущества и обмена (товарами, услугами, работами, ценными бумагами, деньгами и т.п.). Имущественным правом являются правомочия собственника, право хозяйственного ведения, право оперативного управления (вещные имущественные права) и обязательственные права (в том числе право на возмещение ущерба, причиненного жизни или здоровью гражданина, а также вреда, причиненного имуществу физического или юридического лица), права авторов и изобретателей на вознаграждение за созданными ими произведения (сделанные изобретения), наследственные права и т.д.

В гражданском законодательстве Казахстана под «правом на имущество» понимаются имущественные права, которыми определяются субъективные права участников правоотношений, связанные с владением, пользованием и распоряжением имуществом, а также материальными (имущественными) требованиями, которые возникают между участниками экономического оборота по поводу распределения этого имущества и обмена (товарами, деньгами, ценными бумагами, услугами, выполняемыми работами и т.д.).

С точки зрения законодателя, приобретение права на имущество не равнозначно приобретению имущества. Так, обладатель права на имущество для того, чтобы приобрести само имущество, должен совершить еще другие, дополнительные действия. При этом лицу, противоправно приобретающему право на имущество, в том числе путем обмана или злоупотребления доверием, собственник либо иной владелец данного имущества может воспрепятствовать в реализации этого права путем обращения, например, в правоохранительные или иные государственные органы.

Таким образом, рассматриваемую разновидность преступлений против собственности можно определить, как противоправное безвозмездное приобретение права на чужое имущество в пользу виновного или других лиц, совершенное путем обмана или злоупотребления доверием, причинившее ущерб собственнику или иному владельцу этого имущественного права, совершенное из корыстной или иной личной заинтересованности.

В.Н. Лимонов, отмечая неодинаковую правовую природу этого вида преступления, а также различную степень общественной опасности каждой формы мошенничества, предлагает разделить указанную норму на две самостоятельные статьи, предусматривающие ответственность за мошенничество, совершенное с целью завладения имуществом, и за мошенничество, совершенное с целью завладения правом на имущество [3, с. 40-41].

Свою точку зрения В.Н. Лимонов обосновывает тем, что законодатель придал различное правовое значение незаконному приобретению чужого имущества и незаконному приобретению права на чужое имущество, которое выражается в двух моментах: социальном и уголовно-правовом.

Суть социального момента состоит в неодинаковой степени общественной опасности мошенничества, состоящего в хищении чужого имущества, а также мошенничества, выражающегося в приобретении права на чужое имущество. Первой разновидности такого деяния характерна более высокая степень общественной опасности, поскольку происходит непосредственное изъятие имущества из обладания собственника, в то время как при второй разновидности собственник или иной владелец имущества утрачивает лишь право на него.

Уголовно-правовой момент заключается в том, что указанные разновидности мошенничества имеют различные моменты окончания преступления: хищение,

совершенное в форме мошенничества, считается оконченным, когда виновный получает реальную возможность распорядиться имуществом; а при мошенничестве, состоящем в приобретении права на имущество - с момента получения такого права виновным.

По мнению вышеперечисленных исследователей, можно выделить три вида приобретения права на чужое имущество путем обмана или злоупотребления доверием:

1) приобретение права на чужое имущество с целью дальнейшего завладения им, например, получение путем обмана либо злоупотребления доверием доверенности от юридического или физического лица на получение денежных средств в банке, с целью их хищения;

2) приобретение права на чужое имущество для создания видимости правомерного владения имуществом, уже находящимся у виновного, например, получение путем обмана или злоупотребления доверием правоустанавливающего документа на имущество, которым он незаконно пользуется;

3) приобретение права на чужое имущество в виде осуществления отдельного правомочия по управлению чужим имуществом без его хищения, например, получение доверенности на распоряжение дачным участком» [2, с. 3].

«Приобретение права на чужое имущество путем обмана либо злоупотребления доверием, состоящее в приготовлении к хищению чужого имущества либо созданию видимости правомерного владения чужим имуществом можно отнести к хищению, т.к. в первом случае умысел направлен на хищение чужого имущества, а приобретение права на данное имущество является только этапом к достижению задуманного. Во втором случае имущество уже находится у виновного и приобретение права на него необходимо виновному для легализации владения чужим имуществом. Приобретение правомочия по управлению чужим имуществом без его последующего завладения хищением не является, т.к. изъятие и обращение имущества в пользу виновного или других лиц не переходит. Имущество остается в собственности потерпевшего, а к виновному переходит только одно из правомочий по распоряжению имуществом.

Завладение чужим имуществом, а также приобретение права на имущество при мошеннических действиях совершается путем обмана либо злоупотребления доверием, в связи, с чем в практической деятельности право-охранительных органов нередко возникают вопросы, связанные с квалификацией хищений со сберегательными книжками на предъявителя, а также с автоматизированными системами обработки данных в случаях, когда, например, лицо оплачивает в магазине покупку по чужой, незаконно позаимствованной кредитной карточке, поскольку при предъявлении сберегательной книжки на предъявителя или кредитной карточки организация обязана произвести платеж независимо от того, вводит ли виновное лицо в заблуждение банковского служащего или нет.

Предметом хищения является имущество, обладающее физическими признаками, в то время как вклад в банке является лишь правом требования и, совершая перевод денег с использованием компьютерных сетей, лицо фактически не завладевает имуществом.

Поскольку мошенничество с объективной стороны относится к преступлениям с материальным составом, обязательным признаком его объективной стороны является преступный результат, заключающийся в причинении материального ущерба потерпевшему. Поэтому, если действия виновного не повлекли за собой причинение ущерба владельцу имущества, то в таком случае отсутствует и само преступление - мошенничество.

Для привлечения виновного к уголовной ответственности необходимо также установить причинную связь между действием (бездействием) и наступившим общественно опасным результатом.

Причинная связь при мошенничестве развивается весьма своеобразным и сложным путем: в акте перехода имущества из владения потерпевшего к виновному принимает непосредственное участие сам потерпевший, действующий под влиянием заблуждения.

Причиной передачи имущества преступнику является заблуждение, а причиной этого заблуждения - обман либо злоупотребление доверием. Таким образом, заблуждение потерпевшего является необходимым звеном в цепи причинной связи: с одной стороны, оно является необходимым условием перехода имущества (права на имущество, имущественных выгод), с другой стороны, оно выступает как своего рода результат обмана. Выпадение этого звена разрушает всю цепь причинной связи. Поэтому в любом случае мошенничества должно быть установлено, что заблуждение имело место именно в результате обмана со стороны виновного либо возникло, вначале помимо действий виновного (при пассивном обмане).

Таким образом, при рассмотрении вопроса о последствиях совершенного преступного деяния необходимо установить объективно существующую связь между данным человеческим действием и теми общественно опасными последствиями, которые произошли от него во внешнем мире. В каждом конкретном случае, прежде всего, требуется разрешить вопрос, есть ли вообще какая-либо объективная связь между определенным действием лица и теми событиями, которые вменяются ему в ответственность. Заблуждение должно быть действительным, а не мнимым. Поэтому, если потерпевший передает имущество виновному не потому, что поверил его лжи, а по какой-либо иной причине (например, из жалости, сострадания и тому подобное), то состав мошенничества отсутствует, так как нарушается причинная связь между обманом и передачей имущества.

По смыслу ст. 25 УК РК момент окончания преступления зависит от объективной стороны состава преступления. Обязательный признак объективной стороны мошенничества заключается в том, что лицо, передающее деньги или ценности, заблуждается относительно истинных намерений преступника, то есть не знает, что его обманывают.

По иному оценивается обман, который не вызвал заблуждения, вследствие чего преступнику не удалось завладеть чужой собственностью. Некоторые ученые в таких случаях предлагают вопрос об уголовной ответственности виновного решать исходя из того, насколько реальной была опасность наступления вредных последствий, с учетом общественной значимости объекта и размера возможного вреда [1].

Обобщая вышеизложенное, необходимо отметить, что в таких случаях действия виновного должны оцениваться в соответствии с направленностью его умысла и квалифицироваться как покушение на мошенничество, исходя из конкретных обстоятельств дела, а также стоимости (значимости) имущества для гражданина.

Таким образом, приобретение права на чужое имущество путем обмана или злоупотребления доверием представляет собой этап к хищению чужого имущества. Однако законодатель в соответствии с ч. 1 ст. 190 УК РК признал этот этап окончательным мошенничеством. Мошенничество, представляющее собой приобретение права на чужое имущество, является окончательным преступлением в момент, когда виновный получает реальную возможность распоряжаться этим правом по своему усмотрению или пользоваться им.

На основании вышеизложенного, приобретение права на чужое имущество является усеченным составом, что противоречит самой ст. 190 УК РК из которой видно, что мошенничество является материальным составом преступления [1].

По нашему мнению, приобретение права на чужое имущество, совершенное путем обмана или злоупотребления доверием, должно быть отнесено к группе корыстных преступлений против собственности, не являющихся хищением.

С субъективной стороны мошенничество, как и любое хищение, характеризуется прямым умыслом и корыстной целью. Корыстная цель при хищении предполагает стремление обратить похищенное чужое имущество в свою собственность или собственность третьего лица. Она реализуется путем получения фактической возможности владеть, пользоваться и распоряжаться похищенным имуществом, как своим собственным. Отсутствие корыстной

цели исключает квалификацию изъятия чужого имущества, как хищения.

Таким образом, рассмотренную нами разновидность преступлений против собственности можно определить, как противоправное безвозмездное приобретение права на чужое имущество в пользу виновного или других лиц, совершенное путем обмана или злоупотребления доверием, причинившее ущерб собственнику или иному владельцу этого имущественного права, совершенное из корыстной или иной личной заинтересованности.

Список литературы:

1. Уголовный кодекс от 3 июля 2014 года № 226-V (вводится в действие с 01.01.2015.) //www.normativ.kz
2. Векленко В.В. Квалификация хищения чужого имущества: Дис. ... док. юрид. наук - Омск, 2001
3. Лимонов В.Н. Понятие мошенничества // Законность. 1997. № 11, с. 41.
4. Петухов Б.В. К вопросу о понятии мошенничества // Юрист. 2004. № 3, с. 63

Проблемы квалификации мошенничества в виде хищения чужого имущества путем злоупотребления доверием

Сейтхожин Б.У.
канд. юрид. наук, доцент,
старший научный сотрудник НИИ ЭПИ
Карагандинский университет Казпотребсоюза
Мухтарбек А.
магистр юрид. наук.
преподаватель Павлодарского ЦДО

Вторым способом мошенничества (первый способ – путем обмана) в ст. 190 Уголовного кодекса РК от 3 июля 2014г. (далее по тексту – УК РК) уголовный закон называет злоупотребление доверием, при котором виновный в целях незаконного завладения имуществом или правом на имущество использует специальные полномочия виновного или его личные доверительные отношения, сложившиеся между ним и собственником или иным владельцем этого имущества, совершает его обман либо вводит в заблуждение [1, с. 309]. Конкретным проявлением такого злоупотребления доверием является, например, преднамеренное невыполнение виновным принятых на себя обязательств (невозвращение взятого напрокат имущества, невыполнение работы в счет взятого аванса и т.п.).

В юридической литературе злоупотребление доверием определяется как проступок, состоящий в незаконном, преступном использовании своих прав и возможностей [2, с. 227], и рассматривается как «использование виновным доверительного отношения к нему потерпевшего во вред последнему» [3, с. 64].

В толковых словарях и философской литературе доверие определяется, как уверенность в чьей-нибудь добросовестности, искренности, в правильности чего-нибудь [4, с. 431]. Следовательно, этимологическое значение злоупотребления доверием заключается в незаконном или недобросовестном использовании виновным лицом в уверенности других лиц в добросовестности, искренности мошенника [1, с. 309].

Злоупотребление доверием, как способ совершения мошенничества в практической деятельности правоохранительных органов встречается значительно реже.

Тем не менее, следует согласиться с авторами, которые рассматривают злоупотребление доверием, как один из видов мошеннического обмана [5, с. 69]. В обоснование своей позиции одни авторы утверждают, что хотя при злоупотреблении

доверием и не совершается действий, направленных на введение собственника в заблуждение, виновный при обмане использует уже сложившиеся служебные или договорные отношения, основанные на доверии сторон [6, с. 161]; другие отождествляют злоупотребление доверием с обманом в намерениях [7, с. 438]; а третьи, исходя из того, что злоупотребление доверием как отдельный способ совершения мошенничества практически не встречается, признают злоупотребление доверием «сопутствующим» обману способом мошенничества [8, с. 79].

Необходимым признаком рассматриваемого способа мошенничества являются особые отношения доверия между потерпевшим и виновным. В основе доверительных отношений между мошенником и потерпевшим могут лежать не только правовые основания, но и иные обстоятельства, обуславливающие такие отношения: личное знакомство, рекомендация родственников, создавшаяся конкретная обстановка и т.д. Важно, чтобы по своему содержанию эти отношения обеспечивали последующее злоупотребление ими, т.е. совершение обманных действий [1, с. 309].

Так, например, З. приехав в г. Караганду из Узбекистана с целью неоднократного совершения мошенничества, подделал удостоверение инспектора Министерства труда и социального обеспечения населения. Используя удостоверение, являющееся заведомо подложным, З. предъявлял его инспекторам отдела кадров шахты «Стахановская» и завода им. Пархоменко с целью выяснения адресов проживания орденосцев. Затем З. придя домой к В., предъявил удостоверение, представившись инспектором вышеназванного Министерства, при этом, обещая различные льготы, и путем обмана совершил хищение ордена Ленина и удостоверения к нему, причинив ущерб на сумму 71 тыс. 510 тенге. В течение месяца З. совершил неоднократно мошенничество в отношении нескольких потерпевших на общую сумму свыше 270 тыс. тенге. Органами предварительного следствия по данным фактам обоснованно было возбуждено уголовное дело по признакам преступления, предусмотренного п. «2» ч. 2 ст. 190 УК, как мошенничество совершенное неоднократно; по ч. 3 ст. 24 и п. «2» ч. 2 ст. 190 УК, как покушение на мошенничество и по ч.ч. 1 и 3 ст. 385 УК, как подделка удостоверения или иного официального документа, предоставляющего права или освобождающие от обязанностей, а также использование заведомо подложного документа [9].

В другом случае, Б. был приглашен знакомой Е. к ней домой. Е. угостила его вином, а затем по просьбе Б. разрешила ему остаться ночевать. Воспользовавшись доверием хозяйки квартиры, Б. ночью взял у Е. скатерть, женские туфли, фарфоровый чайник, четыре фарфоровых чашки и другие вещи и ушел с похищенным. Действия Б. суд расценил как кражу, а не как мошенничество, поскольку доверие потерпевшей было использовано для тайного хищения перечисленных предметов [10, с. 47].

Типичным примером мошенничества, совершенного путем злоупотребления доверием, является использование доверенности в корыстных целях, в ущерб имуществу доверителя. Такое доверие может осуществляться вследствие дружеских отношений, длительного знакомства или сотрудничества, должностного положения виновного, родственных отношений и т.п. Необходимо также учитывать, что содержание, характер, источник, причины, а также продолжительность доверительного отношения потерпевшего к виновному на квалификацию содеянного, как мошенничества не влияют [11, с. 109].

На наш взгляд, следует согласиться с мнением ученых о том, что обман и злоупотребление доверием, как способы совершения мошенничества связаны между собой настолько тесно, что провести между ними четкое различие, разграничение не всегда возможно. Злоупотребление чаще всего встречается в сочетании с обманом. Обычно лицо стремится сначала завоевать доверие потерпевшего для того, чтобы было легче совершить обман. Обман во многих случаях был бы невозможен, если бы потерпевший не испытывал определенного доверия к обманщику. В связи с тем, что обман используется мошенником не только для того, чтобы побудить потерпевшего передать имущество, но и с целью

расположить к себе потерпевшего, заручиться его доверием, такой обман одновременно выглядит, как злоупотребление доверием. Поэтому считаем обоснованным мнение юристов о том, что злоупотребление доверием - это специфичный вид обмана (обман доверия) и «потому близко соприкасается с обманом» [12, с. 75]; [6, с. 99].

Другие ученые считают, что обман - это единственный способ совершения мошенничества, ведь в случае отсутствия доказательств об использовании виновным обмана для завладения чужим имуществом состав мошенничества исключается. Второй, указанный в диспозиции ст. 159 УК РФ (ст. 190 УК РК), способ мошенничества - злоупотреблением доверием - в единственном числе без «обмана» не встречается [13, с. 108].

А.В. Арендаренко и И.И. Голубов считают, что: «...злоупотребление доверием является условием для совершения обмана, но условием обязательным, т.к. трудно себе представить мошенничество без доверия» [14, с. 58].

Вместе с тем, Б.В. Петухов, с данным мнением не согласен. Свою позицию автор обосновывает тем, что, во-первых, злоупотребление доверием по своей сути не является средством введения в заблуждение - роль такого средства выполняет только обман, во-вторых, приведенное мнение противоречит и законодательному определению мошенничества, рассматривающему обман и злоупотребление доверием в качестве самостоятельных способов совершения преступления [15, с. 63].

Злоупотребление доверием в составе мошенничества, полагает И.В. Колесова, выступает как способ завладения имуществом, а при посягательствах на собственность - также и как способ приобретения права на имущество или иных выгод имущественного характера [16, с. 67].

При мошенническом злоупотреблении доверием потерпевший передает имущество сам по своей воле, а виновный обращает переданное ему имущество в свою пользу или в пользу третьих лиц.

Отличительной особенностью объективной стороны мошенничества является то, что потерпевший, находясь в состоянии добросовестного заблуждения, добровольно передает имущество или предоставляет преступнику право на имущество. Вследствие этого переход имущества обычно выглядит внешне как соглашение сторон, сделка. Однако такая сделка юридически незаконна, т.к. совершена в ущерб воле потерпевшего [1, с. 310].

Мошенничество следует считать оконченным, когда имущество изъято, и виновный имеет реальную возможность пользоваться или распоряжаться им по своему усмотрению.

Таким образом, обобщая вышеизложенное, мошенничество следует определить, как умышленное с корыстной целью противоправное безвозмездное обращение чужого имущества или право на имущество в пользу виновного или других лиц, совершенное путем обмана или злоупотребления доверием, причинившее ущерб собственнику или иному владельцу этого имущества, совершенное из корыстной или иной личной заинтересованности.

Список литературы:

1. Борчашвили И.Ш. Комментарий к Уголовному кодексу Республики Казахстан. Особенная часть (том 2) - Алматы: Жеті Жарғы. 2015. - 1120 с.
2. Ожегов С.И. Словарь русского языка - М., 1970.
3. Гаухман Л.Д., Максимов С.В. Уголовная ответственность за преступления в сфере экономики - М., 1996.
4. Толковый словарь русского языка. 4-ое издание, дополненное // Под ред. С.И. Ожегова, Н.Ю. Шведовой. - М. 2003.
5. Владимирова В.А. Квалификация похищений личного имущества - М.: «Юрид. литература», 1974.
6. Кригер Г.А. Квалификация хищений социалистического имущества - М.: «Юрид. литература», 1974.

7. Курс советского уголовного права. Часть Особенная. Т. III / Отв. ред. Н.А. Беляев, М.Д. Шаргородский. - Л., 1973.
8. Григорьева Л.В. Уголовная ответственность за мошенничество в условиях становления новых экономических отношений: Дис. ... канд. юрид. наук - Саратов, 1996.
9. Архив судебного участка Казыбекбийского района г. Караганды. УД. № 1 - 867.
10. Бюллетень Верховного суда РК. 2014. № 2.
11. Лимонов В.Н. Уголовно-правовая и криминологическая характеристика мошенничества: Дис. ... канд. юрид. наук - М., 1998.
12. Борзенков Г.Н. Ответственность за мошенничество (вопросы квалификации) - М.: «Юрид. литература», 1971.
13. Кочои С.М. Ответственность за корыстные преступления против собственности. 2-е изд. - М. 2000.
14. Арендаренко А.В., Голубов И.И. Разграничение уголовной и гражданско-правовой ответственности при обмане или злоупотреблении доверием // Юрист. 2002. № 4.
15. Петухов Б.В. К вопросу о понятии мошенничества // Юрист. 2004. № 3.
16. Колесова И.В. Формы причинения имущественного ущерба // Социальная профилактика и правовая оценка преступного поведения - Пермь. 1992.

ЭКОЛОГИЯЛЫҚ ҚҰҚЫҚБҰЗУШЫЛЫҚТАР ҮШІН ЖАУАПКЕРШІЛІККЕ ТАРТУ НЕГІЗДЕРІ

Туспаева Л.М.
Ю-18-2к тобының студенті
Бекбосынова М.Б.
Қарағанды облысы
адвокаттар алқасының адвокаты
Шошаева Л.С.
заңтану магистрі, аға оқытушы
Қазтұтынуодағы Қарағанды университеті

Қазіргі уақытта Қазақстан тәуелсіздік алған кезеңде өткір экономикалық және әлеуметтік мәселелер шешілгеннен кейін адамды қоршаған табиғи ортаның сапасын қамтамасыз ету мәселелері ерекше маңызды болып отыр. Конституцияға сәйкес, Қазақстан Республикасы өзін демократиялық, зайырлы, құқықтық және әлеуметтік мемлекет ретінде орнықтырады, оның ең қымбат қазынасы-адам және адамның өмірі, құқықтары мен бостандықтары. Бұл ретте мемлекет адам өмірі мен денсаулығы үшін қолайлы қоршаған ортаны қорғауды мақсат етіп қояды [1].

Бірақ, осыған қарамастан, өкінішке орай, бүгінгі күні экологиялық құқық бұзушылықтардың статистикасы көңіл көншітпейді.

Қазақстан Республикасы Экологиялық кодексінің мазмұнында заңнамалық деңгейде бекітілген экологиялық құқық бұзушылық құқықтық жауапкершіліктің құқықтық шараларын қолданудың негізін білдіреді. Жалпы экологиялық құқық бұзушылық, құқық бұзушылық сияқты, жалпы белгілерге тән.

Экологиялық құқық бұзушылық экологиялық заңнамамен реттелетін қоғамдық қатынастарға қол сұғушылық бола отырып, құқық бұзушылық деп аталатын бір тәртіптегі құбылыстардың жиынтығынан, экологиялық құқық бұзушылықты басқа құқық бұзушылық түрлерінен ерекшелетін жалпы құқық бұзушылық ұғымына қатысты түрлік ерекшеліктерден ерекшеленеді. Экологиялық құқық бұзушылықтар да осы құқық бұзушылықтарға тән ерекшеліктерді ескере отырып, ортақ белгілермен сипатталады. Экологиялық құқық бұзушылықты одан әрі қарау үшін оның заңсыздық, қоғамдық қауіп,

кінәлілік белгілерін бөліп көрсету керек. Жалпы белгілермен қатар, олардың құқық бұзушылық түрлерінен ерекшеленетін ерекше белгілерді бөліп көрсету қажет. Осылайша, экологиялық құқық бұзушылық-бұл қоршаған табиғи ортаға, жеке және заңды тұлғалардың, мемлекеттің экологиялық құқықтары мен заңды мүдделеріне зиян келтіруге нақты қауіп төндіретін немесе тудыратын заңсыз әрекет.

Экологиялық құқық бұзушылықтың құрамы объектіден, субъектіден, объективті және субъективті тараптардан тұрады. Кінә, мотив сияқты, мақсат субъективті бағытта. Экологиялық құқық бұзушылық белгілері экологиялық құқық бұзушылықтарға тән жалпы және ерекше белгілерді көрсетеді: қоғамға қарсы (қоғамдық қауіп), кінә, заңсыздық, жазаланушылық.

Экологиялық құқық бұзушылықтың объектісі тұтастай алғанда қоршаған ортаға және оның жекелеген компоненттеріне қатысты, құқық нормаларымен реттелетін және қорғалатын қоғамдық қатынастар болып табылады. Бұл қатынастар табиғи ресурстарға, табиғатты пайдалануға, қоршаған ортаны зиянды әсерлерден қорғауға, адам мен азаматтың экологиялық құқықтары мен заңды мүдделерін қорғауға қатысты.

Қазақстан Республикасының аумағында немесе оның заңдық құзырындағы аумақта табиғат пайдалануға немесе қоршаған ортаны қорғауға байланысты құқық бұзушылықтар жасаған заңды, лауазымды және жеке тұлғалар, оның ішінде шетелдік заңды тұлғалар мен азаматтар экологиялық құқық бұзушылық субъектілері бола алады.

Субъектілердің құрамы экологиялық құқық бұзушылықтың түріне байланысты өзгеріп отырады. Сонымен, кәсіпорындардың лауазымды тұлғалары мен қызметкерлері тәртіптік жауапкершіліктің субъектілері болып табылады, қылмыстық - лауазымды тұлғалар мен азаматтар, әкімшілік - заңды тұлғалар, лауазымды тұлғалар мен азаматтар.

Үшін объективті тараптар экологиялық құқық бұзушылық тән болуы үш элементтен:

а) мінез-құлықтың заңсыздығы;

б) экологиялық зиян келтіру немесе нақты қауіп төндіруі немесе экологиялық құқық субъектілерінің өзге де заңды құқықтары мен мүдделерін бұзуы;

в) құқыққа қарсы мінез-құлық пен келтірілген экологиялық зиян немесе осындай зиян келтірудің нақты қатері не экологиялық құқық субъектілерінің өзге де заңды құқықтары мен мүдделерін бұзу арасындағы себепті байланыс болып табылады.

Экологиялық құқық бұзушылықтың субъективті жағы құқық бұзушының кінәсімен сипатталады (жоғары қауіп көзі иесінің жауапкершілігін қоспағанда).

Кінә дегеніміз-құқық бұзушының іс-әрекетте немесе әрекетсіздікте көрінуі мүмкін оның заңсыз мінез-құлқына психикалық қатынасы. ҚР заңнамасы кінәнің екі түрін қарастырады: ниет (тікелей немесе жанама) және абайсыздық. Қасақана экологиялық құқық бұзушылық болып табылады, онда құқық бұзушы өзінің мінез-құлқының әлеуметтік зиянды салдарының басталуын болжайды және оларды қалайды немесе саналы түрде мойындайды (мысалы, кәсіпкер өз өндірісінің улы қалдықтарын орманның шетіне тастайды, яғни ол үшін белгіленбеген жерде). Абайсыздық екі түрлі: менмендік және немқұрайлылық. Менмендік орын алған кезде тұлға бұзатын экологиялық талап, предвидит қоғамдық зиянды салдары өз қызметі, бірақ легкомысленно есептейді мүмкіндігін болдырмау үшін олардың. Абайсыздық адамның зиянды салдардың басталуын алдын-ала білмейтіндігінде көрінеді, дегенмен оларды алдын-ала болжау керек және мүмкін.

Қоғамдық қауіп - бұл барлық құқық бұзушылықтарға тән жалпы белгі. Құқық бұзушылықтың анықтаушы ерекшелігі және оның негізгі объективті негізі, заңсыздықты заңсыздықтан ажыратады. Бұл экологияға, қоршаған ортаға, «сау» қоршаған ортаға және басқа да экологиялық құқықтар мен жеке және заңды тұлғалардың, мемлекеттің заңды мүдделеріне зиян келтірудің немесе келтірілген зиянның нақты қауіпінің болуымен көрінеді. Мұндай зиянның болуы экологиялық құқық бұзушылықты басқа құқық бұзушылықтардан ажыратудың басты факторы болып табылады.

Ғалымдар қоршаған ортаға, «салауатты» қоршаған ортаға және жеке және заңды тұлғалардың, мемлекеттің өзге де экологиялық құқықтары мен заңды мүдделеріне келтірілген зиянды қарастыра отырып, оны әртүрлі көзқарастардан жіктеді.

Экологиялық зиян санатының өзі бізге қоршаған ортаға келтірілген зиянды өтеу институтының құқығында болуымен қызықты.

Алдымен зиян келтіру және өтеу объектілері туралы зиян. Зиян келтірудің үш тікелей объектісі бар-қоршаған орта, адамның өмірі мен денсаулығы және мүлік, соның негізінде келтірілген зиянның табиғаты және оны өтеу тәртібі туралы мәселе шешіледі. Бірақ экологиялық зиянды өтеу қазірдің өзінде екі объектіге — тірі адам ретінде адамға және аймақтық табиғи-антропогендік жүйенің иесі ретінде мемлекетке қатысты жүзеге асырылады.

Экологиялық-құқықтық ғылымдағы экологиялық зиянды өтеу проблемасына көп көңіл бөлінетінін мойындау керек, алайда қазіргі уақытта экологиялық құқық теориясы мен құқық қолдану тәжірибесінде зиянның осы түрінің құқықтық табиғатын, ерекшелігі мен мәнін түсінуге бірыңғай әдіснамалық көзқарас және оны өлшеуге бірыңғай көзқарас қалыптаспаған.

Ғалымдар экологиялық зиянды түрлі тұрғыдан анықтама береді: Ресейлік ғалым М. М. Бринчук экологиялық зиянды құқықтық экологиялық талаптар бұзу салдарынан болған кез-келген қоршаған ортаның нашарлауы ретінде қарастырады [2, 373-374 б.].

Г. А. Мисник экологиялық зиян деп «адамның шаруашылық және өзге де қызметіне оған теріс әсер етуден туындаған қоршаған орта сапасының кез келген нашарлауын» түсінеді [3, 12 б.].

С. А. Боголюбов экологиялық зиянды құқықтық экологиялық талаптардың бұзылуы салдарынан болған қоршаған орта жағдайының кез келген нашарлауы ретінде қарастырады. Сонымен қатар, ғалым экологиялық зиян қоршаған ортаның ластануы, бүлінуі, жойылуы, зақымдануы, табиғи ресурстардың сарқылуы, экологиялық жүйелердің бұзылуы түрінде көрінетініне назар аударады [4, 125 б.].

Қазіргі экологиялық-құқықтық реттеуге сүйене отырып, экологиялық зиянның келесі түрлерін бөлуге болады.

1. Табиғи объектілерге және бірінші кезекте олардың экономикалық маңызды бөлігіне залал келтірілетін табиғи-ресурстық экологиялық зиян. Осы өлшем бойынша, мысалы, топырақ құнарлылығының сарқылуы және топырақтың агрохимикаттармен ластануы салдарынан топырақ жамылғысына келтірілген зиянды; су объектілеріне су тұтыну лимиттерінің асып кетуінен және су айдындарының ластануынан болатын зиянды; орман алқаптарына қисынсыз кесу, кеспеағаштардың ағаш кесу қалдықтары мен орман өрттерімен қоқыстануы және т. б. келтіретін зиянды бөліп көрсетуге болады.

Зиянның бұл түрінің ерекшелігі-ол қолданылатын объектілердің табиғи ерекшеліктеріне байланысты. Осыған байланысты осы объектілердің әрқайсысына келтірілген экологиялық зиянның заңды маңызды белгілері арнайы Табиғи ресурстар заңдарында: кодекстерде (жер, су, орман) және басқа заңдарда (жер қойнауы туралы, жануарлар әлемі туралы, атмосфералық ауаны қорғау туралы және т.б. заңдарда) қарастырылған.

2. Гуманитарлық экологиялық зиян-бұл қоршаған ортаны қорғаудың негізгі объектісі болып табылатын адамға тигізетін экологиялық зиянның бір түрі, өйткені ол үшін барлық экологиялық қызмет жүзеге асырылады.

Адам, оның құқықтары мен бостандықтары ең жоғары құндылық болып табылады және мемлекеттік биліктің барлық тармақтарының қызметінің мәні мен мазмұнын білдіреді, сондықтан біздің елімізде экологиялық және санитарлық-эпидемиологиялық салауаттылыққа ықпал ететін іс-шаралар көтермеленеді.

Гуманитарлық зиян адам денсаулығына зиянды әсер етуден, оған физикалық және моральдық азап (моральдық зиян) келтіруден, адам мен азаматтың экологиялық

құқықтарына нұқсан келтіруден көрінеді. Мысалы, Денсаулық сақтау аумақтарындағы экологиялық әл-ауқаттың бұзылуы адамды осы жерде демалу және емделу құқығынан айырады.

Экологиялық зиянның бұл түрінің ерекшелігі-оны анықтау және өтеу тәртібі арнайы санитарлық-эпидемиологиялық заңнамамен реттеледі.

3. Мүліктік экологиялық зиян — қоршаған ортаны қорғау саласындағы заңнаманы бұзу нәтижесінде жеке және заңды тұлғалардың мүлкіне келтірілген зиян.

Іс жүзінде жоғарыда қарастырылған экологиялық зиянның үш түрі бір-бірімен тығыз байланысты, сондықтан кейде экологиялық зиянды мүліктік зиянның басқа түрлерінен ажырату қиын. Мысалы, дәнді дақылдарды жинау кезінде өрістен көрші орман алқабына лақтырылған өрттің пайда болуына себеп болған өрт ережелерін бұзу экологиялық және қарапайым мүліктік зиян келтіруге әкелді.

Осылайша, экологиялық зиян, әдетте, үш түрде көрінеді: табиғи ресурстар, гуманитарлық және мүлік. Зиянның осы түрлерінің әрқайсысы табиғи ресурстар, санитарлық және азаматтық заңдармен реттелетін ережелер бойынша өтеледі.

Жаңа қолданысқа енген экологиялық кодекс зиян түсінігін тек қоршаған орта жағдайының кез келген нашарлауы адам өміріне және (немесе) денсаулығымен байланыстырса, залал түсінігін одан басқа су, жер қойнауы, жануарларға қатысты қолданған.

Сонымен қатар, «қоршаған ортаға зиян» және «қоршаған ортаға жағымсыз әсер» деген ұғымдардың ара-қатынасына келетін болсақ, жаңа қолданысқа енген кодекс қоршаған ортаға жағымсыз әсер ететін объектілерді олардың әсер ету деңгейі мен тәуекеліне қарай:

- 1) қоршаған ортаға елеулі жағымсыз әсер ететін объектілер;
- 2) қоршаған ортаға бірқалыпты жағымсыз әсер ететін объектілер;
- 3) қоршаған ортаға болмашы жағымсыз әсер ететін объектілер;
- 4) қоршаған ортаға барынша аз жағымсыз әсер ететін объектілер деп төрт санатқа бөліп қарастырған.

Осы объектілерді әртүрлі санатқа бөліп қарастыру жүзеге асырылатын қызмет түрлері және өзге де өлшемшарттар неізінде сараланған [5].

ҚР ЭК 319-бабында экологиялық құқық бұзушылық түрлерінің жіктемесі берілген, оларға мыналар жатады:

1. мүліктік жауаптылыққа әкеп соғатын Қазақстан Республикасының экологиялық заңнамасын бұзушылықтар;
2. қоршаған ортаны қорғау, табиғи ресурстарды пайдалану саласындағы әкімшілік құқық бұзушылықтар;
3. экологиялық қылмыстық құқық бұзушылықтар.

ҚР Жоғарғы Соты өзінің 2016 жылғы 25 қарашадағы № 8 «Соттардың азаматтық істер бойынша Қазақстан Республикасының экологиялық заңнамасын қолдануының кейбір мәселелері туралы» қаулысында «экологиялық құқық бұзушылық» терминін түсіндіреді, бұл дегеніміз «экологиялық заңнаманы бұзатын және қоршаған ортаға, адамның денсаулығы мен өміріне, жеке және (немесе) заңды тұлғалардың, заңды тұлға құрмайтын дара кәсіпкерлердің мүлкіне, мемлекетке не осындай келтіруге нақты қатер төндіретін әрекет (әрекетсіздік)» деп түсініледі [6].

Экологиялық жауапкершілік және жалпы экологиялық құқық ғылыми түсінігін әзірлейтін қазақстандық ғалымдардың пікірі бойынша экологиялық құқық бұзушылық «әдетте, жеке және заңды тұлғалардың, мемлекеттің экологиялық құқықтары мен заңды мүдделеріне қол сұғатын және қоршаған табиғи ортаға зиян келтіруге нақты қатер төндіретін немесе төндіретін кінәлі, құқыққа қарсы іс-әрекет (әрекет немесе әрекетсіздік)» [7, 626].

Экологиялық құқық бұзушылық объектілерінің мынадай түрлері бөлінеді: санкциялармен қорғалатын қоғамдық экологиялық қатынастардың жалпы жиынтығы;

1) табиғи ресурстарға меншік қатынастары; 2) табиғи ресурстарды ұтымды пайдалану мен қорғау, қоршаған ортаны сақтау және азаматтардың экологиялық құқықтарын қамтамасыз ету жөніндегі қатынастар; 3) қоршаған ортаны қорғауды басқару процесінде қалыптасатын қатынастар;

тікелей объект табиғи ресурстардың жекелеген түрлерін қорғауға және ұтымды пайдалануға бағытталған нақты қоғамдық қатынастар не тұтастай алғанда қоршаған табиғи ортаны, оның ішінде азаматтардың экологиялық құқықтарын қорғау жөніндегі қатынастар.

ҚР ӘҚБК-нің 21-тарауындағы құрамдарды талдау ондағы құқық бұзушылықтар қоғам мен табиғаттың өзара іс-қимылы саласында жасалуы мүмкін екенін көрсетеді және бұл өзара іс-қимылдың негізі адам өмірінің қажеттіліктеріне байланысты. Заң шығарушы құқық бұзушылықтың осы түрінің тікелей объектілері ретінде табиғи объектілерден басқа, азаматтардың экологиялық құқықтарын да ажыратады. Сондықтан ҚР ӘҚБК-нің 21-тарауын ҚР ҚК-нің «Экологиялық қылмыстық құқық бұзушылықтар» 13-тарауына ұқсас «экология саласындағы әкімшілік құқық бұзушылықтар» деп атаған дұрыс болар еді.

Қоршаған ортаны қорғау және табиғи ресурстарды пайдалану саласындағы әкімшілік құқық бұзушылықтардың тән белгісі заңды тұлғаларды жауапкершілікке жиі тарту болып табылады. ҚР ӘҚБК мен ҚР ҚК-де жоқ, бірақ азаматтық құқықта ашылған заңды тұлғаның кінәсінің анықтамасын зерттей отырып, біз бұл анықтама шын мәнінде заңсыздықпен теңестіріледі деген пікірге келеміз, осыған байланысты ҚР ӘҚБК-нің 11-бабына өзгерістер енгізу, ал ҚР ҚК-де жалпы заңды тұлғаларды қылмыстық жауапкершілікке тартуды қарастыру ұсынылады.

Сол бір құқық бұзушылық үшін заңды тұлға және әкімшіліктің (басқару органдарының) лауазымды адамдары, оның өкілетті өкілдері, сондай-ақ кінәсі заңды тұлғаны жауаптылыққа тарту үшін негіз болып табылған заңды тұлға құрылымдарының шегінде міндетті нұсқаулар беруге құқығы бар өзге де адамдар бір мезгілде жауаптылыққа тартылуы мүмкін.

Әдебиеттер тізімі:

1. Қазақстан Республикасының Конституциясы, 30.08.1995. // https://online.zakon.kz/Document/?doc_id=1005029
2. Бринчук М.М. Экологическое право: учебник. - М.: Эксмо, 2010.
3. Мисник Г.А. Возмещение экологического вреда в российском праве: монография.- М.: ТК Велби, Проспект, 2007.
4. Боголюбов С.А., Жариков Ю.Г., Горохов Д.Б. Экологическое право: учебник для бакалавров / под ред. С.А. Боголюбова. 3-е изд., перераб. и доп. -М.: Юрайт, 2011.
5. Қазақстан Республикасының Экология кодексі. Қазақстан Республикасының 2021 жылғы 2 қаңтардағы № 400-VI ҚРЗ кодексі.// <https://adilet.zan.kz/kaz/docs/K2100000400>
6. Соттардың Қазақстан Республикасының экологиялық заңнамасын азаматтық істер бойынша қолдануының кейбір мәселелері туралы Қазақстан Республикасы Жоғарғы Сотының 2016 жылғы 25 қарашадағы № 8 Нормативтік қаулысы // <https://adilet.zan.kz/kaz/docs/P160000008S>
7. Байдельдинов Д.Л., Бекишева С.Д. Экологическое право Республики Казахстан. - Учебное пособие.-Алматы:Издательский центр ОФППИ «Интерлигал», 2004.

ЭКОНОМИКАЛЫҚ КОНТРАБАНДАҒА ҚАРСЫ КҮРЕС

Тулегенова А.Ш.
ТД-18-1к тобының студенті
Сыздыкова С.А.
заң ғылымдарының магистрі

Контрабанда –тауарларды,валютаны, құндылықтарды немесе өзге де заттарды, солардың ішінде зияткерлік меншік заттарын кеден шекарасы арқылы заңсыз ірі көлемде алып өту. Контрабанда білікті құқық бұзушылық ретінде XIV-XVI ғасырларда жүктерді тасымалдауды бақылауды жүзеге асыру және мемлекет белгілеген алымдар мен басқа да төлемдерді алу үшін құрлық шекарасында және теңіз порттарында арнайы мемлекеттік мекемелер – кедендер құрылған кезде пайда болды. Кедендік бақылаудан жасыра отырып, заңмен және өзге де нормативтік құқықтық актілермен белгіленген шекарадан тауарлар мен құндылықтарды өткізу ережелерінің кез келген бұзылуы контрабанда деп атала бастады.

Контрабанда XX – XXI ғасырлар тоғысында ел мүддесіне елеулі экономикалық зиян келтіретін экономикалық қылмыстардың кең таралған түрлерінің біріне айналды. Есірткі, қару-жарак, стратегиялық әскери шикізат контрабанданың ерекше қауіпті заты болып саналады.[1]

Контрабанданы тергеу әдісі – осы қылмысты ашу және тергеу кезінде қолданылатын ғылыми ережелер,әдістемелік ережелер мен ұсыныстар жүйесі. Шикізат, соның ішінде стратегиялық, есірткі, мәдени құндылықтар, валюта, қару-жарак, оқ-дәрі контрабандалық жолмен әкелінуі экономикалық және ұлттық қауіпсіздікке қатер төндіреді.

Контрабанданың криминалистикалық сипаттамасы - заңсыз әрекеттердің жасалу тәсілінің, механизмінің, контрабанданы жасау процесінде өзара әрекеттесетін объектілердің, қылмыскердің жеке басының қасиеттерінің, уақыты мен орнының, типтік белгілерінің ең типтік белгілері туралы өзара байланысты жалпыланған деректер жүйесі. Контрабанданың криминалистикалық сипаттамасының элементтері іс -әрекеттің белгілерінің шындықта бейнелену заңдылықтарын анықтайтын қол сұғушылықты жасау мен жасырудың объективті процестеріне негізделген. Контрабанданың криминалистикалық сипаттамасы мынадай элементтерді қамтиды:

- субъектілердің типтік тұлғалық қасиеттері;
- контрабанданы жасау тәсілдері;
- контрабанданың типтік іздері және басқа да материалдық зардаптары;
- контрабанданың басқа қылмыстармен байланысы. [2]

Контрабанданың криминалистикалық сипаттамаларының элементтері қол сұғушылықты жасау мен жасырудың объективті процестеріне негізделеді, олар іс-әрекет белгілерінің шындықта бейнелену заңдылықтарын анықтайды. Қазақстан Республикасының кедендік шекарасы арқылы тауарларды заңсыз өткізу әдісі контрабанданың криминалистикалық сипаттамасының негізгі элементтерінің бірі болып табылады.

Криминалистикалық сипаттаманың бұл элементтері әдетте контрабанда туралы кез келген қылмыстық істі тергеу барысында шешілетін міндеттерге тікелей байланысты. Контрабанданың нақты фактісін анықтай отырып, анықтау бөлімінің қызметкері немесе тергеуші іс бойынша жиналған іздер мен мәліметтерді тексереді және бағалайды. Алынған мәліметтерді талдай отырып, ол контрабанданың криминалистикалық сипаттамаларының элементтерінің жиынтығымен салыстырады, жиналған дәлелдемелердің толықтығы мен маңыздылығын бағалайды. Сонымен, контрабандашылардың кейбір түрлерін сипаттайтын мәліметтер, олардың нақты қылмыстық жағдайларда қалдырған іздері тергеудің бастапқы кезеңінде-ақ қылмыскерді іздестіруге болатын адамдардың шеңберін, ал егер контрабандашы болса, анықтауға мүмкіндік береді. Анықталған тергеу әрекеттерін жүргізудің дұрыс тактикасын таңдау, тергеудің басқа да мәселелерін шешу.

Қазіргі уақытта дүние жүзінде мемлекеттің экономикалық шекарасын дамыту өте қымбатқа түсетіндіктен, әсіресе шекара ұзақ, тау арқылы өтетіндіктен, жақсы жабдықталған мемлекеттік және кедендік шекарасы жоқ көптеген елдер бар. Сондықтан контрабанданың бұл түрі жақын арада жаһандық контрабанда айналымында маңызды рөл атқарады.

Тауарларды кедендік шекара арқылы дұрыс декларацияламай өткізу. Әлемде кең тараған контрабанданың келесі әдісі – кедендік баждарды, салықтар мен алымдарды кеміту мақсатында тауарларды қасақана дұрыс емес декларациялау. Осы әдіске байланысты контрабанданың негізгі түрлерін қарастырайық.

- мемлекеттің кедендік шекарасы арқылы өтетін тауарлардың кедендік құнын төмендету. Осылайша, тауардың кедендік құнын төмен бағаламау кеден төлемдерінің пропорционалды төмендеуіне әкеліп соғады, бұл тауардың иесіне тиімді және мемлекетке тиімсіз.

- Кедендік жеңілдіктерді заңсыз пайдалану. Кеден ісіндегі кең таралған тәжірибе – белгілі бір мемлекеттің аумағында өндірілмеген әртүрлі тауарларды, машиналарды, жабдықтарды, дәрі-дәрмектерді жеткізетін кәсіпкерлер мен компанияларға жеңілдіктер беру.[3]

Осылайша, контрабанда-кеден ісі саласындағы қылмыс, ол Қазақстан Республикасының кедендік шекарасы арқылы тауарларды немесе басқа заттарды өткізуден тұрады, немесе кедендік бақылаудан жасырумен немесе кедендік сәйкестендіру құжаттарын немесе құралдарын алаяқтықпен қолданумен немесе декларацияламауға байланысты. Әлемнің көптеген елдерінде контрабанда қылмыстық әрекеттің ең қауіпті түрлерінің бірі болып саналады. Жалпы қылмыс сияқты, контрабанда мемлекеттік шекаралар болған кезде де жалғаса берері анық. Тіпті АҚШ, Германия, Ұлыбритания, Франция сияқты жоғары дамыған елдерде контрабанда бар. Бұл елдерде бұл қылмысты түбегейлі жою міндеті қойылмаған. Бұл оның мөлшерін бақыланатын шектерге дейін азайту туралы ғана. Контрабанданың өсу себептері: салықтар мен баждардың жекелеген түрлерінің негізсіз жоғары мөлшерлемелері; салықтық және кедендік бақылаудың төмен деңгейі; құқық қорғау және бақылау органдарының сыбайлас жемқорлық; салықтық және кедендік мөлшерлемелер деңгейінің сәйкес келмеуі, сондай-ақ экономикалық жағдай, азаматтардың әл-ауқатының төмен деңгейі, үмітсіздіктен туындаған табысы төмен адамдар заңсыз кәсіпке әдейі қатысады. Контрабанда объектілері өте көп және алуан түрлі. Есірткі, қару -жарақ, мәдени құндылықтар сияқты заттарды контрабандалық жолмен әкелу мен әкету әсіресе қауіпті. Қазіргі қылмыстық құқықта контрабанда экономикалық қызмет саласындағы қылмыстардың бөліміне жатады және оның әлеуметтік қауіптілігі бұл әрекеттің республика экономикасының дамуы үшін маңызды сыртқы экономикалық қызметке елеулі зиян келтіретіндігімен анықталады. Мұның бәрі тағы бір рет бізге экономикалық қауіпсіздікті қамтамасыз ету үшін қолданылатын кедендік қылмыстардың түсініктерін және мазмұнын, кедендік реттеуді ғылыми тұрғыдан нақтылау қажет деген қорытынды жасауға мүмкіндік береді. Оның құрамына құқықтық қорғауды қамтамасыз ету үшін қолданылатын құқықтық, ұйымдастырушылық және басқа да шаралар кіреді. Мемлекеттің экономикалық мүдделері, даму процестерін оңтайландыру және сауда -экономикалық қатынастардың тиімділігін қамтамасыз ету қажет.

Әдебиеттер тізімі:

1. Мемлекеттік Кеден комитетінің ресми сайты. www.keden, <https://www.bibliofond.ru/view.aspx?id=441541>
2. <https://www.referat911.ru/Tamojennaya-sistema/jeffektivnost-borby-s-kontrabandoj-v/365328-2817961-place10.html>
3. <https://www.bibliofond.ru/view.aspx?id=441541>

**ЕСІРТКІНІҢ ЗАҢСЫЗ АЙНАЛЫМЫ САЛАСЫНДАҒЫ ҚҰҚЫҚ БҰЗУШЫЛЫҚТАР
ҮШІН ӘКІМШІЛІК ЖАУАПКЕРШІЛІК БОЙЫНША КЕЙБІР МӘСЕЛЕЛЕР**

Феткулов А.Х.
Экономикалық және құқықтық зерттеулер
ғылыми-зерттеу институтының жетекші
ғылыми қызметкері, з.ғ.к., доцент
Қазтұтынуодағы Қарағанды университеті ЖМ
Ахметова А.К.

Заң пәндері кафедрасының аға оқытушысы,
құқықтану магистрі
"Bolashag" академиясы ЖМ.

Есірткі құралдарының, психотроптық заттардың немесе сол тектестердің заңсыз айналымы (бұдан әрі — есірткінің заңсыз айналымы) саласындағы әкімшілік жауапкершілік институтын дамыту қазіргі кезеңі қаралып отырған салада туындаған жаңа қоғамдық қатынастарды әкімшілік-юрисдикциялық қорғау қажеттілігінен туындаған үлкен ұтқырлықпен, сондай-ақ есірткі заттарының жекелеген санаттарының оны қолдану аясының кеңеюіне негіз болатын елеулі декриминализациясымен сипатталады. Мемлекетте жауапкершіліктің негізгі түрі бола отырып, ол қоғамдық өмірдің әртүрлі салаларындағы, оның ішінде мемлекеттік органдарға бақылау және қадағалау құқығы берілген саладағы құқықтық қатынастарды қорғауға, сондай-ақ есірткі қылмысы үшін жауапкершілікке тартуға бағытталған. Сондықтан есірткінің заңсыз айналымы саласындағы әкімшілік жауапкершілікті осы салада жасалған құқық бұзушылықтар призмасы арқылы қарастырудан тыс сипаттау мүмкін емес.

Қазіргі уақытта Қазақстан Республикасында құқықтық мемлекеттің қалыптасуы кезеңінде құқықтың негізін қалаушы институттарының бірі - жалпы жауапкершіліктің бір түрі болып табылатын заңдық жауапкершілік рөлі бұрынғыдан да зор болып табылады. Әдеттегідей, "жауапкершілік" — бұл іс-әрекеттер үшін жауап беру, олар үшін жауапты болу қажеттілігі, міндеті [1, 401 б.].

Қаралып отырған проблеманың мәнінде қазақстандық әкімшілік-деликтілік заңнама есірткінің заңсыз айналымы саласындағы әкімшілік құқық бұзушылық ұғымын, оның әлеуметтік мәні мен мазмұнын ашатын, әрекеттің заңдық сипатын, қоғамдық қауіптіліктің (зияндылықтың) сипаты мен дәрежесін, сондай - ақ осы құбылысқа қарсы іс-қимыл саласындағы мемлекеттің әкімшілік саясатын (әкімшілік құқық бұзушылық) дұрыс түсінуге ықпал етуін тұжырымдамайтынын атап өту қажет, өйткені ол жалпы тәртіп ұғымын-әкімшілік құқық бұзушылықты пайдаланады.

Қазақстан Республикасының Әкімшілік құқық бұзушылық туралы Кодексінің (бұдан әрі-ӘҚБтК) есірткінің заңсыз айналымына байланысты құқық бұзушылықтардың алдын алуға, қарсы іс-қимыл жасауға және жолын кесуге байланысты нормалары неғұрлым ауқымды сипатқа ие. ҚР ӘҚБтК есірткінің заңсыз айналымына байланысты, басқарудың белгіленген тәртібі саласындағы құқық бұзушылықтарға, сондай-ақ халықтың денсаулығына және қоғамдық тәртіпке қарсы, көліктегі, жол шаруашылығындағы құқық бұзушылықтарға нұсқауды қамтиды. ҚР ӘҚБтК-де есірткіге қарсы заңнаманы бұзғаны үшін жауапкершілікті көздейтін 10 бап бар. Осы әкімшілік-құқықтық нормаларды талдай отырып, отандық әкімшілік заңнама есірткінің заңсыз айналымына қарсы тұрудың маңызды элементі болып табылады деген қорытындыға келуге болады [2, 244 б.].

Әкімшілік құқықтық қатынастардың субъектілері ретінде азаматтардың әкімшілік жауапкершілігінің маңызды қасиеті (ҚР ӘҚБтК 28-бабына сәйкес) оның мемлекетпен ажырамас байланысы болып табылады, ол тек өз органдары арқылы азаматтарға осы салада белгіленген құқықтық нормаларды бұзғаны үшін әкімшілік жауапкершілік жүктей алатындығында көрінеді. Осылайша, ӘҚБтК-нің 3-бөлімінде құқық бұзушылық туралы

істерді қарауға уәкілетті органдардың толық тізбесі қамтылған және әкімшілік жаза қолдану кезінде осы органдардың құзыретінің көлемі айқындалады.

Жасалған әкімшілік құқық бұзушылықтар үшін жауапкершілік шарасы әкімшілік жазалар болып табылады. Әдебиеттерде әкімшілік жазалардың сипаты мен ерекшелігі әр түрлі түсініледі, бұл құқық қорғау органдарының оларды жүзеге асыру барысында, оның ішінде ішкі істер органдарының өздеріне берілген құзыреттің көлемін және бірқатар мәселелерін тәжірибесі үшін өте маңызды. Сонымен, Бахрах Д.Н. барлық "жазалар бір-бірімен тығыз байланысты және біртұтас жүйені құрайды" деп санайды. Ең алдымен, олар келесідей ортақ мақсаттармен біріктіріледі: құқық тәртібін қорғау, әкімшілік құқық бұзушылық жасаған адамдарды заңдарды сақтау рухында тәрбиелеу, жатақхана ережелерін құрметтеу, сондай-ақ құқық бұзушылардың өздері де, басқа адамдар да жаңа құқық бұзушылықтар жасаудың алдын алу. Кез келген жазаны қолдану әкімшілік жауаптылықтың басталуын білдіреді, кінәлі адам үшін қолайсыз құқықтық салдарға әкеп соғады [3, 223 б.]. ҚР ӘҚБК әкімшілік жазалар жүйесін белгілейді. Оларға ӘҚБТК-нің 41-бабына сәйкес олардың белгіленген тоғыз түрі жатады.

Әкімшілік жауапкершілік әрқашан белгілі бір қоғамдық қатынастарға қол сұғатын азамат немесе заңды тұлға жасаған құқық бұзушылықтың салдары ретінде әрекет етеді. Бұл жағдайда әрекет белгілі бір салада белгіленген құқықтық тыйымдарды бұзатын адамның белсенді әрекеттерінде де, құқықтық нормаларда белгіленген мінез-құлықтан бас тартуда да көрінуі мүмкін. Демек, қаралып отырған әкімшілік жауапкершілік азаматтардың немесе заңды тұлғаның есірткі құралдарының, психотроптық заттардың, сол тектестердің айналымы саласында өздеріне жүктелген әкімшілік-құқықтық міндеттерді орындамауының заңды нәтижесі болып табылады.

Құқықтық жауапкершіліктің басқа түрлері сияқты, жалпы белгілер әкімшілік жауапкершілікке тән, бірақ екінші жағынан, жауапкершіліктің тек осы түрін сипаттайтын басқа да ерекше белгілер бар [4, 237 б.]. Азаматтар мен заңды тұлғалардың әкімшілік-құқықтық жауапкершілігі құқықтық жауапкершіліктің бір түрі ретінде мемлекеттік-мәжбүрлі сипатқа ие. Жасалған құқық бұзушылыққа реакция түрінде көрінетін бұл жауапкершілік құқық бұзушыға оның еркі мен қалауына қарамастан жүктеледі. Осылайша, құқық бұзушылық жасаған адамға қатысты әкімшілік жауапкершілік сыртқы сипатта болады. Бұл құқық бұзушы үшін теріс салдарға әкелетін мемлекеттік мәжбүрлеу шараларын (санкциялар) қолдану арқылы құқықтық әсерде көрінеді [5, 83 б.].

Азаматтар мен заңды тұлғалардың қаралатын әкімшілік жауаптылығы мемлекет пен қоғам атынан жүзеге асырылатын құқық бұзушыны соттауды және олардың іс-әрекетін теріс бағалауды қамтиды. Осылайша, құқықтық жауапкершіліктің маңызды функцияларының бірі - құқық бұзушыға ғана емес, сонымен бірге заңды талаптарды бұза алатын адамдарға да бағытталған тәрбиелік көрініс табады. Бұл адамның моральдық қасиеттері мен құқықтық мәдениетін тәрбиелейтін тиісті мінез-құлықтың стимуляторы болып табылады [6, б.]. Әкімшілік жаза жауапкершілік шарасы болып табылады және әкімшілік құқық бұзушылық жасаған адамды заңдарды сақтау рухында тәрбиелеу, сондай-ақ құқық бұзушының өзінің де, басқа адамдардың да жаңа құқық бұзушылықтар жасауының алдын алу мақсатында қолданылады. Сонымен қатар, әкімшілік құқықтық қатынастар субъектілерінің әкімшілік жауапкершілігінің әлеуметтік құндылығы жеке тұлғаның заңды мінез-құлқының белсенді әлеуметтік пайдалы түрлерін ынталандырудан көрінеді.

Әкімшілік құқықтық қатынастар субъектілерінің әкімшілік жауапкершілігінде құқықтық жауапкершіліктің негізгі мақсаты көрініс табады, оның әлеуметтік мәні тиісті мінез-құлықты қамтамасыз ету болып табылады.

Жалпы заңды жауапкершілікке тән белгілерді сақтай отырып, әкімшілік құқықтық қатынастар субъектілерінің әкімшілік жауапкершілігі сонымен бірге оны басқа құқықтық жауапкершілік түрлерінен ажыратуға мүмкіндік беретін әкімшілік жауапкершілікке ғана тән келесі бірқатар қосымша белгілерге ие: қылмыстық, азаматтық-құқықтық, тәртіптік және т.б.

Әкімшілік-құқықтық сипаттағы жауапкершілік ретінде сипатталатын зерттелетін түрдің жауапкершілігінің айрықша белгілерінің бірі оны әртүрлі заңдармен, соның ішінде ҚРӘҚБТК-мен бекіту болып табылады. Сонымен қатар, заңды негіз, мысалы, қылмыстық жауапкершілік тек кодификацияланған Заң-ҚР ҚК болып табылады.

Әкімшілік жауаптылықтың ерекшеліктеріне сондай-ақ әкімшілік құқық бұзушылық туралы істерді қарауға, олар бойынша өз құзыреті шегінде қаулылар қабылдауға және тиісінше әкімшілік жауаптылықты қолдануға уәкілетті мемлекеттік органдардың көптігін жатқызуға болады (ҚР ӘҚБК 682-бабы). Қылмыстық және азаматтық-құқықтық жауапкершілікті тек сот қолданады.

Аталған белгілер әкімшілік-құқықтық сипаттағы жауапкершілік ретінде қарастырылатын түрдегі жауапкершіліктің барлық ерекшеліктерін қамтымайды. Алайда, дәл осы белгілер, біздің ойымызша, әкімшілік құқықтық қатынастар субъектілерінің жауапкершілігінде маңызды болып табылады.

Әкімшілік жауапкершіліктің мәнін тереңірек түсінуге оның келесі динамикасын зерттеу ықпал етуі мүмкін: қарастырылып отырған құқықтық қатынастардың пайда болуы, дамуы және тоқтатылуы.

Сонымен, кейбір авторлар заңды және, демек, әкімшілік жауапкершілік құқық бұзушылық жасалған сәттен басталады деп санайды [7, 23 б.]. Басқалары бұл құқық бұзушылықтың объективті фактісі анықталғаннан кейін (оны құзыретті органдар немесе адамдар танығаннан кейін) пайда болады деп санайды, ал осы уақытқа дейін құқық бұзушылықтан туындаған құқықтық қатынастар бар [8, 47 б.].

Осы мәселе бойынша жалғасып жатқан пікірталастың мәніне терең үңілместен, нәтижесінде біз негізгі деп атаған көзқарастардың әртүрлі нұсқалары пайда болды (сонымен қатар, ғылыми әдебиеттерде терең және жан-жақты талдау алған) [14, 61-бет], біз заңды (соның ішінде әкімшілік) жауапкершіліктің пайда болуын құқық бұзушылық сәтімен байланыстыратын авторлардың жақтаушылары екенімізді ескертеміз. Олай болмаған жағдайда, мысалы, құқық бұзушылық фактісін тергеп-тексеруге және анықтауға байланысты құқық бұзушылық жасаған адамға мәжбүрлеу шараларын қолдану және т.б. ағымдағы заңнамаға сәйкес келмейтін заңдық жауапкершілік шеңберінен шығады. ҚР ӘҚБК 744 бабы әкімшілік жауапкершілікке тартылған тұлғаның құқықтары мен міндеттерін бекітеді. Демек, құзыретті орган немесе лауазымды тұлға құқық бұзушылық жасау фактісін анықтағанға дейін, дәлірек айтқанда, әкімшілік жауапкершілікке тартылған азамат, соңғысы құқықтық қатынастардың субъектісі болып табылады. Сондықтан, дамудағы жауапкершіліктің құқықтық қатынастарын қарастыра отырып, оның келесі кезеңдерін ажырататын авторлардың көзқарасын қолдаймыз:

- заңды жауапкершіліктің пайда болуы, құқық бұзушылықты анықтау;
- заңды жауапкершіліктің негізі ретінде құқық бұзушылықты ресми бағалау;
- заңды жауапкершілікті іске асыру.

Теориялық және практикалық қызығушылық-бұл ғылыми әдебиеттерде тиісті түрде қаралмаған әкімшілік жауапкершіліктің аяқталу сәтіндегі мәселе. Әкімшілік жауаптылықты тоқтатуды әкімшілік жазаны орындаудың аяқталуымен байланыстыру дұрыс емес сияқты.

Жоғарыда айтылғандай, әкімшілік жауапкершілік-бұл күрделі құқықтық қатынас, оның аясында құқық бұзушының жасаған әрекеті үшін жеңілдіктерден және басқа да жағымсыз салдарлардан арылу міндеті жүзеге асырылады. Бірақ қолданылған жазаны орындаумен құқық бұзушы үшін қолайсыз салдарлар тоқтатылмайды, өйткені заң әкімшілік жазалау шараларына ұшыраған адамдар белгілі бір мерзім ішінде әкімшілік жазаланды деп белгілейді. Жағымсыз салдарлар, егер бұл адам көрсетілген мерзім ішінде "біртекті құқық бұзушылық" жасаса, онда заңға сәйкес оған қатаң санкциялар қолданылуы мүмкін. Егер қаралатын адам белгілі бір кезең ішінде жаңа әкімшілік құқық бұзушылық жасамаса, ол әкімшілік жазаға тартылмаған болып есептеледі, яғни адамды әкімшілік жауаптылыққа тартуға байланысты қолайсыз салдардың толық тоқтатылуы басталады.

Заң шығарушы әкімшілік жауаптылыққа қатынасты толығымен тоқтататын өзге де мән-жайларды (құқық бұзушылық оқиғасы мен құрамының болмауы, тиісті рақымшылық жасау актісін шығару; жауаптылықты көздейтін актінің күшін жою, қаулының күшін жою және істің тоқтатылуы және т.б.) белгілейді.

Заңды тұлғалардың әкімшілік жауапкершілігі де ғылыми қызығушылық тудырады. Заңды тұлғалардың әкімшілік жауапкершілігінің белгілерінің, қасиеттерінің, негіздерінің ішінде мыналарды бөліп көрсетуге болады: біріншіден, мұндай жауапкершілік әрқашан мемлекеттік әкімшілік мәжбүрлеумен байланысты; екіншіден, заңды тұлғалардың әкімшілік жауапкершілігі олардың қай салаға жататынына қарамастан, барлық құқықтық қатынастарды қамтиды, онда қоғамдық қатынастарды құқықтық реттеудің әкімшілік-құқықтық әдісі өз көрінісін табады; үшіншіден, заңды тұлғалардың әкімшілік жауапкершілігінің бірыңғай және жалғыз негізі олардың әкімшілік құқық бұзушылық жасауы болып табылады. Бұған айқын мысал, жеке тұлғалар ғана емес, шағын кәсіпкерлік субъектілері немесе коммерциялық емес ұйымдар, сондай-ақ орта және ірі бизнес субъектілері атынан заңды тұлғалар да әкімшілік жауаптылықта болатын жабайы сораны жоюға шаралар қолданбау (ҚР ӘҚБК 420-б.).

Заңды тұлғалардың әкімшілік жауапкершілігі деп оларға Әкімшілік құқық бұзушылықпен тікелей байланысты әкімшілік мәжбүрлеу шараларының бір бөлігін, атап айтқанда: құқық бұзушыны заңсыз әрекеті үшін жазалау мақсаттарын көздейтін әкімшілік жазаларды қолдану және осы заңды тұлғаның өз міндеттері мен мемлекеттік органдардың талаптарын орындауын қамтамасыз ету деп түсіну керек [9, 27 б.].

Есірткі құралдары мен психотроптық заттардың, сол тектестердің, сондай-ақ олардың прекурсорларының айналымы саласындағы әкімшілік жауапкершілік оның белгіленген режимінің құқық қорғау құралы болып табылады және негізінен жасалатын әкімшілік есірткі деликтілеріне мемлекет органдарының ден қою қажеттілігіне байланысты оның барлық институттарын белгілеу және іске асыру арқылы есірткінің заңсыз айналымына және оларды теріс пайдалануға қарсы іс-қимылға бағытталған.

Есірткінің заңсыз айналымына және оларды теріс пайдалануға әкімшілік қарсы іс-қимылдың тиімділігі көбінесе әкімшілік жауаптылықтың нормативтік негіздерін құқықтық реттеуді жетілдіруге байланысты.

Әдебиеттер тізімі:

1. Ожегов С.И. Словарь русского языка. По ред. Шведовой М.Ю. – М., 1984 г. – С. 401.
2. Дрозд А.Н. Взаимосвязь административного и уголовного законодательства в системе противодействия правонарушениям, связанным с незаконным оборотом наркотических средств, психотропных веществ, их прекурсоров или аналогов // «Правовая культура в современном обществе», посвященной 70-летию образования Могилевского института МВД. – Могилев, 2018. – С. 244.
3. Бахрах Д.Н. «Административное право», часть общая. – М., 1993 г. – С. 223.
4. Маркина Э.В., Сосновская Ю.Н. Актуальные вопросы административной ответственности как института административного права и ее отличия от других видов юридической ответственности // Вестник Московского университета МВД России. – М., 2018. – № 6. – С. 237.
5. Веремеенко И.И. «Административно - правовые санкции». – М., 1975 г. – С. 83.
6. Токолова А.Ю., Райкова Ю.Ю., Наумочкина О.А. Административная ответственность как вид юридической ответственности // Научно-практические исследования. – Омск, 2020. – № 5-4 (28). – С. 98.
7. Теория государства и права под ред. Васильева А.М. – М., 1977г. – С. 23.
8. «Общая теория права и государства», учебник под ред. Лазарева В.В. – М., 1996 г. – С. 47-61.
9. Антонова В.П. «Административная ответственность и проблемы

НАУЧНО-ПРАВОВОЙ КОММЕНТАРИЙ К СТАТЬЕ 92 КОДЕКСА РЕСПУБЛИКИ
КАЗАХСТАН ОБ АДМИНИСТРАТИВНЫХ ПРАВОНАРУШЕНИЯХ «НАРУШЕНИЕ
ЗАКОНОДАТЕЛЬСТВА РЕСПУБЛИКИ КАЗАХСТАН ОБ ОБЯЗАТЕЛЬНОМ
СОЦИАЛЬНОМ СТРАХОВАНИИ»

Филин В.В.

к.ю.н.

Сидорова Н.В.

к.ю.н., доцент

Карагандинский университет Казпотребсоюза,

Ан А.Н.

Председатель специализированного
межрайонного суда по административным
правонарушениям

В главе 10 Кодекса Республики Казахстан об административных правонарушениях среди прочих правонарушений целесообразно выделить один из наиболее конструктивно сложных составов – статью 92. В данной статье предусматривается административная ответственность за неисполнение либо ненадлежащее исполнение должностными лицами требований, установленных законодательством Республики Казахстан об обязательном социальном страховании.

В соответствии с частью 1 комментируемой статьи административная ответственность наступает за «Неисполнение либо ненадлежащее исполнение должностными лицами требований, установленных законодательством Республики Казахстан об обязательном социальном страховании, совершенное в виде:

1) нарушения установленных сроков и полноты размера назначенных социальных выплат государственным фондом социального страхования;

2) нарушения установленных сроков и полноты размера выплаты социальных выплат Государственной корпорацией «Правительство для граждан» [1].

Родовым объектом правонарушения, предусмотренного данной статьей, являются установленные и гарантированные государством права личности, общественные отношения регулируемые законодательством об обязательном социальном страховании.

Непосредственным объектом данного административного правонарушения является предусмотренный Законом Республики Казахстан от 26 декабря 2019 года № 286-VI «Об обязательном социальном страховании» порядок установленных социальных выплат и отчислений, а также пеней. В соответствии с законом обязательное социальное страхование – совокупность мер, организуемых, контролируемых и гарантируемых государством для компенсации части дохода, учтенного в качестве объекта исчисления социальных отчислений, в целях осуществления социальных выплат при наступлении случая социального риска, предусмотренного законом [2].

В соответствии с законом об обязательном социальном страховании, Государственный фонд социального страхования (далее – фонд) – юридическое лицо, производящее аккумулирование социальных отчислений, назначение и осуществление социальных выплат участникам системы обязательного социального страхования, в отношении которых наступил случай социального риска, включая членов семьи – иждивенцев в случае потери кормильца [2].

Центром по социальным выплатам и отчислениям является Государственная корпорация «Правительство для граждан» (далее – Государственная корпорация) – юридическое лицо, созданное по решению Правительства Республики Казахстан для оказания государственных услуг, услуг по выдаче технических условий на подключение к сетям субъектов естественных монополий и услуг субъектов квазигосударственного сектора в соответствии с законодательством Республики Казахстан, организации работы по приему заявлений на оказание государственных услуг, услуг по выдаче технических условий на подключение к сетям субъектов естественных монополий, услуг субъектов квазигосударственного сектора и выдаче их результатов услугополучателю по принципу «одного окна», а также обеспечения оказания государственных услуг в электронной форме, осуществляющее государственную регистрацию прав на недвижимое имущество по месту его нахождения.

Согласно ст. 1 указанного закона социальные выплаты – это выплаты, осуществляемые Государственным фондом социального страхования в пользу получателя социальной выплаты

Государство гарантирует гражданам право на получение социальных выплат при наступлении случаев социального риска по видам обязательного социального страхования на условиях, предусмотренных рассматриваемым законом.

Иностранцы и лица без гражданства, постоянно проживающие на территории Республики Казахстан, кандасы пользуются правом на получение социальных выплат наравне с гражданами Республики Казахстан, если иное не предусмотрено Конституцией, законами и международными договорами, ратифицированными Республикой Казахстан.

Под социальным риском, согласно подпункту 8) статьи 1 указанного закона, предусматривается наступление события, влекущего утрату трудоспособности и (или) потерю работы, потерю кормильца, потерю дохода в связи с беременностью и родами, усыновлением (удочерением) новорожденного ребенка (детей) и уходом за ребенком по достижении им возраста одного года, в результате которого участник системы обязательного социального страхования либо в случае его смерти члены семьи, состоявшие на его иждивении, приобретают право на получение социальных выплат в соответствии с законом об обязательном социальном страховании [2].

Обращение за назначением социальных выплат осуществляется путем подачи заявления по форме, установленной уполномоченным органом, в соответствующие государственные органы или организации, предусмотренные п. 1 ст. 12 Закона «Об обязательном социальном страховании», с документом, удостоверяющим личность заявителя. Представление заявления о назначении социальных выплат не требуется при их назначении через проактивную услугу в соответствии с Законом Республики Казахстан «О государственных услугах».

При представлении государственными органами и (или) организациями электронных документов, подтверждающих отсутствие запрашиваемых сведений в информационных системах, государственный орган или организация, осуществившие запрос, уведомляет заявителя о необходимости представления оригиналов документов на бумажных носителях.

Государственная корпорация в течение четырех рабочих дней со дня принятия документов, необходимых для назначения социальных выплат, или со дня получения согласия на назначение социальных выплат через проактивную услугу передает их в фонд, за исключением документов, необходимых для назначения социальной выплаты на случай потери работы, срок передачи которых составляет не более двух рабочих дней.

Фонд в течение четырех рабочих дней со дня поступления документов рассматривает их и принимает решение о назначении или отказе в назначении социальных выплат.

В случае отказа в назначении социальных выплат фонд уведомляет заявителя о причинах отказа и возвращает представленные документы заявителю через Государственную корпорацию.

Фонд имеет право производить проверку достоверности документов (сведений), необходимых для назначения, перерасчета, приостановления, возобновления и прекращения социальных выплат. В этих целях фонд вправе направлять запросы в государственные органы и соответствующие организации, плательщику и заявителю. При этом о произошедшей задержке в принятии решения о назначении, перерасчете, приостановлении, возобновлении и прекращении социальных выплат и сроках продления принятия решения, но не более чем на один месяц, заявитель должен быть извещен в письменной и (или) электронной формах.

Социальные выплаты производятся за текущий месяц через Государственную корпорацию путем перечисления на банковские счета получателя.

Таким образом, объективная сторона комментируемого состава первой части определяется, исходя из вышеуказанных нормативных установлений, и выражается, как правило, в форме бездействия ответственных должностных лиц.

Субъективная сторона правонарушения характеризуется как умышленной, так и неосторожной формой вины.

Субъектами правонарушения могут быть соответствующие должностные лица Государственного фонда социального страхования и Государственной корпорации «Правительство для граждан».

Дела об административных правонарушениях, предусмотренных частью 1 комментируемой статьи, согласно статье 725 КРКобАП, рассматриваются руководителями органов социальной защиты населения Республики Казахстан, их заместителями.

2. Часть вторая комментируемой статьи предусматривает административную ответственность за неисполнение либо ненадлежащее исполнение плательщиком социальных отчислений обязанностей, установленных законодательством об обязательном социальном страховании в виде:

1) непредставлении в орган государственных доходов списков участников системы обязательного социального страхования, в пользу которых взыскивается задолженность по социальным отчислениям;

2) неуплаты (неперечисления), несвоевременной и (или) неполной уплаты (перечисления) социальных отчислений;

3) непрекращения всех расходных операций по кассе по распоряжению органов государственных доходов в случаях, предусмотренных законодательством Республики Казахстан об обязательном социальном страховании [1].

В соответствии с подпунктом 7) статьи 1 Закона «Об обязательном социальном страховании» под плательщик социальных отчислений (далее – плательщик) – работодатель, индивидуальный предприниматель, в том числе крестьянское или фермерское хозяйство, лицо, занимающееся частной практикой, осуществляющие исчисление и уплату социальных отчислений в Государственный фонд социального страхования в порядке, установленном законодательством Республики Казахстан (действие подпункта приостановлено до 1 января 2024 г.) [2].

Социальные отчисления – деньги, уплачиваемые плательщиками социальных отчислений в Государственный фонд социального страхования в порядке, установленном законодательством Республики Казахстан (пп. 4) ст. 1 закона) [2].

Согласно закону, на плательщика возлагаются соответствующие обязательства, в связи с неисполнением которых и образуется объективная сторона правонарушений, предусмотренных частью второй комментируемой статьи, что определяется в ее диспозиции. В частности:

1) непредставления в орган государственных доходов списков участников системы обязательного социального страхования, в пользу которых взыскивается задолженность по социальным отчислениям.

Ответственность по данному пункту предусматривается за неисполнение плательщиком обязанности представить в налоговый орган список участников системы обязательного социального страхования, за которых производятся социальные отчисления.

2) Неуплата (не перечисления), несвоевременной и (или) неполной уплаты (перечисления) социальных отчислений.

Согласно п. 1 ст. 16 Закона «Об обязательном социальном страховании» не позднее 25 числа, следующего за отчетным месяцем, путем безналичных расчетов со своих банковских счетов с приложением списков участников системы обязательного социального страхования, за которых производятся социальные отчисления [2].

Крестьянские или фермерские хозяйства, применяющие специальный налоговый режим, индивидуальные предприниматели и юридические лица, применяющие специальный налоговый режим на основе упрощенной декларации, индивидуальные предприниматели, применяющие специальный налоговый режим на основе патента, уплачивают суммы социальных отчислений в сроки, предусмотренные Кодексом Республики Казахстан «О налогах и других обязательных платежах в бюджет» (Налоговый кодекс).

На основании пункта 4 статьи 16 Закона днем уплаты социальных отчислений, осуществляемых в безналичной форме, считается день получения акцепта платежного поручения на сумму социальных отчислений от банка или организации, осуществляющей отдельные виды банковских операций, в наличной форме – день внесения плательщиком социальных отчислений в банк или организацию, осуществляющую отдельные виды банковских операций [2].

Социальные отчисления уплачиваются в национальной валюте Республики Казахстан.

Задолженность по социальным отчислениям – исчисленные и не уплаченные в сроки, установленные законодательством Республики Казахстан, суммы социальных отчислений, а также неуплаченные суммы пени. Так, в соответствии со статьей 14 Закона социальные отчисления, подлежащие уплате плательщиками в фонд за участников системы обязательного социального страхования и (или) в свою пользу, устанавливаются в размере 3,5 процента от объекта исчисления социальных отчислений, с 1 января 2025 года – 5 процентов от объекта исчисления социальных отчислений.

Объектом исчисления социальных отчислений для работников, а также лиц, имеющих иную оплачиваемую работу (избранные, назначенные или утвержденные), являются расходы работодателя, выплачиваемые им в виде доходов в качестве оплаты труда, за исключением доходов, с которых не уплачиваются социальные отчисления в фонд.

При этом в расходы работодателя включается денежное содержание военнослужащих, сотрудников специальных государственных и правоохранительных органов.

Объектом исчисления социальных отчислений для лиц, занимающихся частной практикой, индивидуальных предпринимателей, в том числе крестьянских или фермерских хозяйств, являются:

- за себя – сумма получаемого дохода, определяемая ими самостоятельно для целей исчисления социальных отчислений в свою пользу, но не более дохода, определяемого для целей налогообложения в соответствии с Кодексом Республики Казахстан «О налогах и других обязательных платежах в бюджет» (Налоговый кодекс);

- за наемных работников – расходы, выплачиваемые работнику в виде доходов в качестве оплаты труда, за исключением доходов, с которых не уплачиваются социальные отчисления в фонд.

3) Непрерывное всех расходных операций по кассе по распоряжению налоговых органов в случаях, предусмотренных законодательством Республики Казахстан об обязательном социальном страховании.

В соответствии с п. 2 статьи 17 Закона не позднее пяти рабочих дней со дня образования задолженности по социальным отчислениям у плательщика, отнесенного в соответствии с системой управления рисками, предусмотренной налоговым

законодательством Республики Казахстан, к категории высокого или среднего уровня риска, орган государственных доходов направляет плательщику уведомление о сумме задолженности по социальным отчислениям [2].

При этом такое уведомление не направляется в случае, если задолженность по социальным отчислениям не превышает сумму в размере одного месячного расчетного показателя, установленного законом о республиканском бюджете.

Форма уведомления о представлении в налоговый орган списков участников системы обязательного социального страхования, утверждена приказом Первого заместителя Премьер-Министра Республики Казахстан – Министра финансов Республики Казахстан от 1 апреля 2020 года № 341 «Об утверждении форм уведомлений о сумме задолженности и распоряжений органа государственных доходов о приостановлении расходных операций по кассе».

В случае непогашения задолженности по социальным отчислениям орган государственных доходов приостанавливает расходные операции по банковским счетам и кассе:

1) плательщика, отнесенного в соответствии с системой управления рисками, предусмотренной налоговым законодательством Республики Казахстан, к категории высокого уровня риска, – по истечении одного рабочего дня со дня вручения ему уведомления;

2) плательщика, отнесенного в соответствии с системой управления рисками, предусмотренной налоговым законодательством Республики Казахстан, к категории среднего уровня риска, – по истечении десяти рабочих дней со дня вручения ему уведомления.

По распоряжению органов государственных доходов банки и организации, осуществляющие отдельные виды банковских операций, обязаны приостановить расходные операции по банковским счетам плательщиков и исполнять указания, касающиеся перечисления обязательных пенсионных взносов, обязательных профессиональных пенсионных взносов, социальных отчислений, отчислений и (или) взносов в фонд социального медицинского страхования, налоговой задолженности и задолженности по таможенным платежам, налогам и пени, в порядке, установленном законодательством Республики Казахстан.

Распоряжение органа государственных доходов о приостановлении расходных операций по кассе подлежит безусловному исполнению плательщиком путем перечисления поступающих наличных денег в фонд не позднее одного рабочего дня, следующего за днем их поступления.

Таким образом, объективная сторона комментируемых деяний выражается в формах бездействия (непредставления списков), а также действия (неполной уплаты).

Субъективная сторона характеризуется как умышленной, так и неосторожной формой вины.

В качестве субъектов правонарушения, санкция предусматривает возможность привлечения физических лиц, юридических лиц, являющихся субъектами малого предпринимательства или некоммерческие организации, а также юридических лиц, являющиеся субъектами среднего или крупного предпринимательства.

Дела об административных правонарушениях, предусмотренных частью 2 комментируемой статьи, согласно статьи 720 КРКобАП, рассматривают руководители органов государственных доходов, их заместители.

Часть третья комментируемой статьи квалифицирующим признаком определяет повторность, т.е. совершение в течение года после наложения административного взыскания правонарушения по части второй ст. 92 КРКобАП.

Необходимо отметить, что по части второй и третьей комментируемой статьи лицо не подлежит привлечению к административной ответственности в случае, если сумма

неуплаченных (неперечисленных), несвоевременно и (или) неполно уплаченных (перечисленных) социальных отчислений не превышает размера одного месячного расчетного показателя, устанавливаемого в соответствии с законом, действующим на дату выявления административного правонарушения.

Дела об административных правонарушениях, предусмотренных частью 3 комментируемой статьи, согласно статье 720 КРКобАП, рассматриваются руководителями органов государственных доходов и их заместителями.

Часть четвертая комментируемой статьи, в отличие от первой части, предусматривает административную ответственность за деяния, совершенные в виде:

1) прекращения всех расходных операций по банковским счетам плательщика социальных отчислений по распоряжению налоговых органов в случаях, предусмотренных законодательством Республики Казахстан об обязательном социальном страховании;

2) неперечисления (незачисления), несвоевременного перечисления (позднее дня совершения операций по списанию денег с банковских счетов или следующего дня внесения наличных денег в банк или организацию, осуществляющую отдельные виды банковских операций) либо допущения ошибок при заполнении реквизитов платежного документа по вине банка или организации, осуществляющей отдельные виды банковских операций, при переводе в Государственную корпорацию «Правительство для граждан» суммы социальных отчислений и пеней;

3) неисполнения в порядке, установленном законодательством Республики Казахстан, инкассовых распоряжений налоговых органов на взимание сумм социальных отчислений и пеней [1].

Вышеуказанные деяния определяют объективную сторону комментируемого состава, форма выражения – действие, либо бездействие.

Субъективная сторона характеризуется как неосторожной, так и умышленной формой вины.

Административной ответственности по ч. 4 комментируемой статьи подлежат субъекты, осуществляющие соответствующие виды банковских операций.

Дела об административных правонарушениях, предусмотренных частью 4 комментируемой статьи, согласно статье 720 КРКобАП, рассматриваются руководителями органов государственных доходов и их заместителями.

Список литературы:

1. Кодекс Республики Казахстан об административных правонарушениях от 5 июля 2014 года № 235-V. [Электронный ресурс]. – Режим доступа: https://online.zakon.kz/Document/?doc_id=31577399#pos=1864;-547 (дата обращения: 24.10.2021 г.).

2. Закон Республики Казахстан от 26 декабря 2019 года № 286-VI «Об обязательном социальном страховании» [Электронный ресурс]. – Режим доступа: https://online.zakon.kz/Document/?doc_id=32615593 (дата обращения: 24.10.2021 г.).

СЕКЦИЯ
ПРИОРИТЕТНЫЕ НАПРАВЛЕНИЯ ИНДУСТРИАЛЬНО-ИННОВАЦИОННОГО
РАЗВИТИЯ И ОБЕСПЕЧЕНИЯ ЭКОЛОГИЧЕСКОЙ БЕЗОПАСНОСТИ РЕГИОНА

РЕАЛИЗАЦИЯ ГЧП В ИННОВАЦИОННОЙ СФЕРЕ КАЗАХСТАНА

Букенова А.А., Ибраева А.Р.
магистры, ст. преподаватель
Карагандинский университет
Казпотребсоюза

Для обеспечения национальной безопасности необходимо модифицировать промышленный сектор экономики, повысить уровень квалификации работников, качество образования и общей культуры. В связи с этим, значительную роль имеет формирование ГЧП как механизма обеспечения ЭБ страны.

Главным элементом реализации инновационной политики является государственно-частное партнёрство (ГЧП), представляет механизм повышения национальной конкурентоспособности.

Формирование и развитие в Казахстане ГЧМ относительно недавно, реализация проектов в форме ГЧП осуществляются в течении 2-3х лет. Данному факту поспособствовало государственная поддержка через Фонд «Самрук-Казына».

В мире выделяют две формы ГЧП: институциональное и контрактное. РК имеет законодательную базу и опыт по применению одной из контрактных форм ГЧП на основе договора концессии при реализации проектов в транспортном и энергетическом секторе.

Различают три этапа становления ГЧП:

- разработка,
- реализация;
- модификация.

На данный момент в РК активно формирует и внедряет второй этап, о чем свидетельствует нормативно –правовая база по вопросам концессий. В Казахстане создан центр ГЧП, специализация центра - вопросы концессии; а также подготовка и реализация концессионных проектов.

В 2008 и 2010годах были внесены ряд поправок в законодательство о концессии по вопросам процедур передачи объектов в концессию, расширения мер государственной поддержки и повышения привлекательности концессионных проектов, отмены обязательности выпуска инфраструктурных облигаций.

В законе РК утверждены договорные формы ГЧП, в частности: концессия; контракт на управление; аренда; контракт на предоставление услуг.

В соответствии с этим положением права интеллектуальной собственности, возникшие при исполнении условий договора концессии (за исключением случаев п.3 Ст. 5) являются государственной собственностью. Закон: «о Концессиях» определяет меры государственной поддержки деятельности концессионеров (Статья 14), в числе которых предусмотрена передача концессионеру исключительных прав на объекты интеллектуальной собственности, принадлежащих государству.

Согласно Гражданскому кодексу РК определены договорные взаимоотношения по передаче в доверительное управление и аренду государственной собственности, которые обладают в соответствии с международной практикой признаками государственно –частного партнерства [2, с.145]. Вышеуказанные договорные отношения не относятся в полной мере к контрактам ГЧП, так как в них отсутствуют обязательность проведения конкурсных процедур по выбору частного партнера, заключения долгосрочных контрактов с распределением рисков между государством и частной стороной.

В данном случае, для того, чтобы признавать сделки в рамках гражданского законодательства Казахстана, как и сделок по механизму государственно – частного партнерства, необходимо внесение определенных поправок в нормативные правовые акты, которые регулируют процесс планирования проекта, проведение конкурса на заключение контракта государственно – частного партнерства и управления за ходом реализации проектов.

Согласно данным центра ГЧП, в Казахстане реализуются 539 проектов на местном уровне, объем инвестиций составил -450,289 млрд тенге.



Рисунок 1- Статус проектов ГЧП местного уровня

Примечание- составлено автором по источнику Официальный сайт Казахстанского центра государственно-частного партнёрства.

Как видно из рисунка 1 большую часть проектов ГЧП находятся в стадии реализации (52%), по данным центра ГЧП 582 проекта в эксплуатации, в стадии переговоров и разработки документации приходится 24%, и 166 проектов (14%) пока только планируются. В 15 случаях был расторгнут договор.

По данным РОСИНФРА объем частных инвестиции на 1 проект в Российской Федерации составляет 0,6 млрд. рублей, в то время как в РК на 1 проект – 0,2 млрд. рублей.



Рисунок 2- Реализация проектов в региональном разрезе РК

Примечание- составлено автором по источнику Официальный сайт Казахстанского центра государственно-частного партнёрства

Из рисунка 2 видно, что большая часть проектов реализуется в Восточном Казахстане (18%), Туркестане (12%), Кызылде (9%) и Забиле (9%). Меньше всего - в Западно-Казахстанской области (1%), Мангстауской области (2%), г.

Шымкент (3%) и Атырауской области (3%). Из приведенных данных видно, что по общему количеству проектов в некоторых регионах лидируют, но не все регионы реализуют проекты. Самая разнообразная отраслевая структура ГЧП находится в Кызылорде, Караганде, Актобе, Алматинской области и городе Нур-Султан.

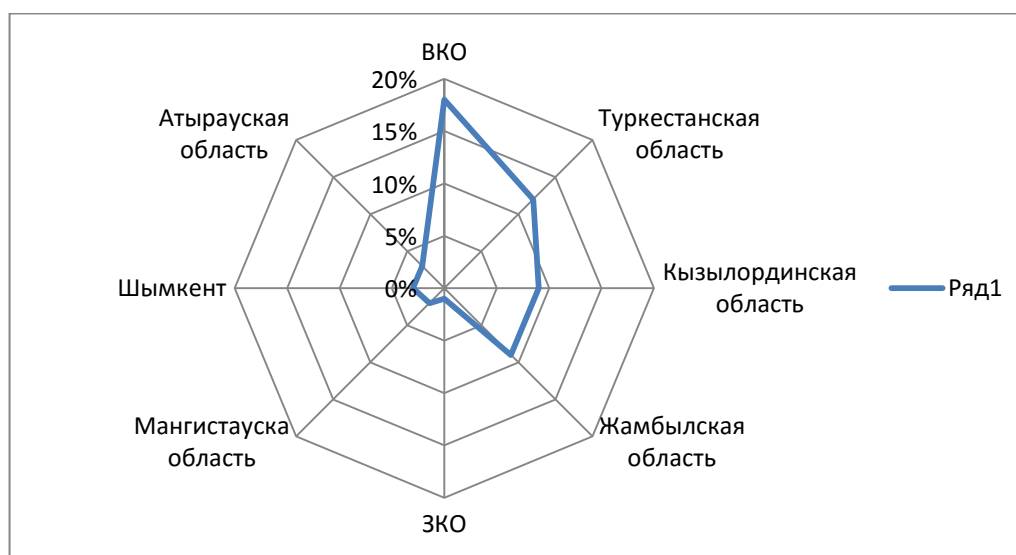
Среди 1235 проектов есть все типы контрактов, разрешенные национальным законодательством (контракты жизненного цикла, доверительное управление государственным имуществом, аренда, франчайзинг, контракты на оказание услуг, лизинг, другие контракты, соответствующие характеристикам совместных государственно-частных предприятий, так далее.)

Наибольшую долю контрактов составляют контракты, соответствующие требованиям ГЧП (31%) и контракты на оказание услуг (23%). При подписании контракта на обслуживание государство оплачивает доступность и качество услуги, а все риски, связанные с безопасностью объекта, берет на себя частный партнер.

В стране к ноябрю 2019 года введены в эксплуатацию 589 проектов, из них 7 — республиканского уровня. Проекты ГЧП реализуются во всех регионах Казахстана, лидерами являются Восточно-Казахстанский и три южных региона: Туркестанский, Кызылординский и Жамбылский.



Рисунок 3 - Отраслевая структура местных проектов, введенных в эксплуатацию, ед

Примечание- составлено автором по источнику Официальный сайт Казахстанского центра государственно-частного партнёрства

Как видно из рисунка 3 доминирует сфера образования (49%), здравоохранение (21%) и ЖКХ (10%)

На республиканском уровне реализуются проекты транспортной и энергетической инфраструктуры. На региональном уровне доминируют образование, здравоохранение, культура, спорт и информационное пространство, то есть фактически речь идет о

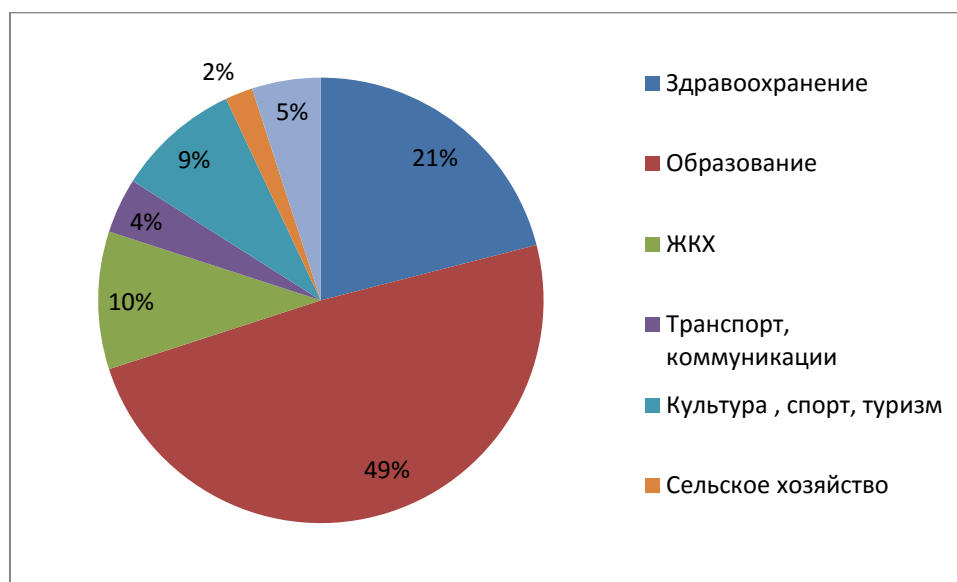
предоставлении общественных благ. Из всех проектов местного уровня 86% направлены на выполнение социальных обязательств государства перед населением в части предоставления общественных благ.

Для обеспечения эффективной инновационной экономики Казахстану рекомендуется использовать вариативность механизмов и форм государственно – частного партнерства, которые будут соответствовать мировым стандартам в сфере науки и техники, опираясь на исторически сложившиеся формы ГЧП.

Несмотря на значительное многообразие форм и направлений ГЧП, в соответствии с этапами научно-инновационной деятельности можно различить отдельные предпочтительные формы реализации инновационных ГЧП-проектов.

В соответствии со схемой, среди форм государственно – частных партнеров преимущественно преобладают на базе сотрудничества ГЧП и научных организаций, однако в меньшей степени ГЧП имеют виртуальную форму.

На рисунке 4 представлены перспективные формы государственно – частного партнерства.



Рисунок 4- Формы развития ГЧП

Примечание – сотсавлено автором по источнику [4, с.35]

Особого внимания требует деятельность институтов развития в области ГЧП.

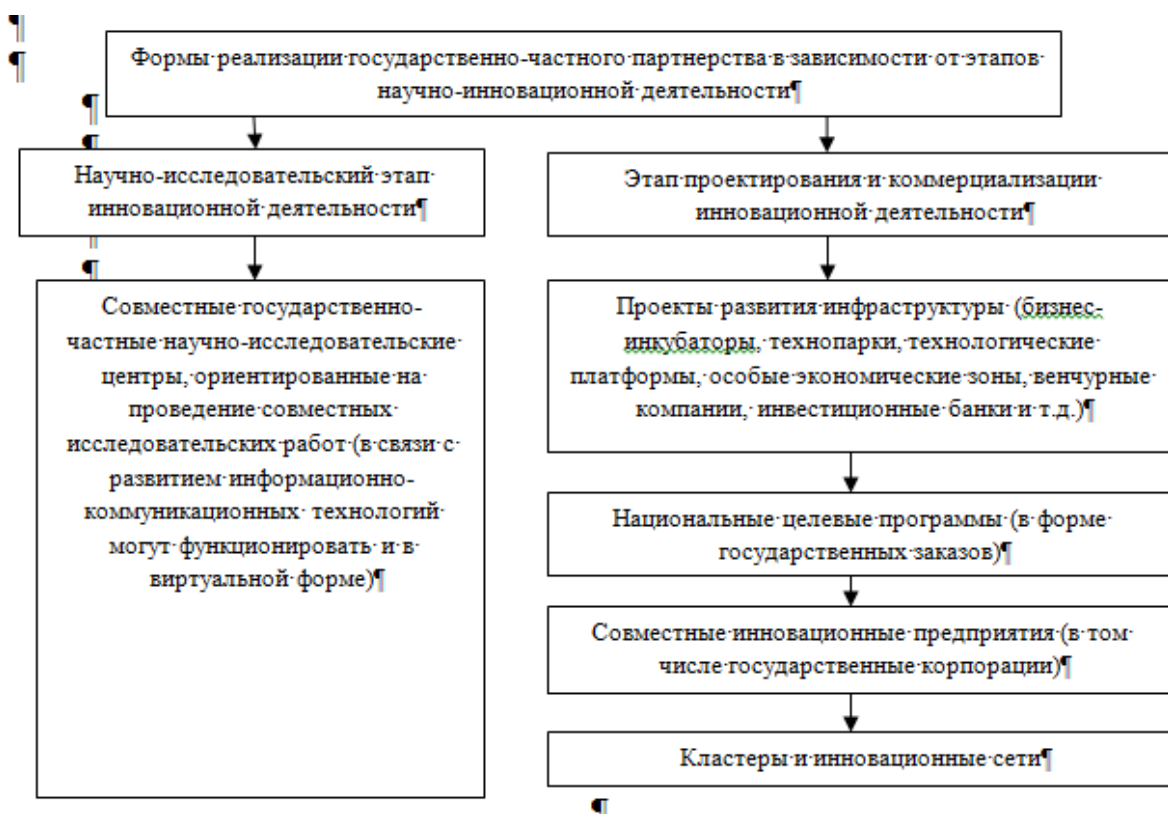

Рисунок 5 – Институциональное обеспечение партнерства на республиканском и региональном уровне

Примечание – составлено автором по источнику [4]

Следует отметить важные функции институтов, необходимые для реализации ГЧП в сфере инновационного развития:

- экспертиза республиканских проектов ГЧП;
- обучение специалистов в области ГЧП;
- консалтинг республиканских проектов ГЧП;
- поиск инвестиционных, инфраструктурных проектов;
- поиск финансовых решений для проектов;
- подготовка экспертного заключения проекта;
- мониторинг;
- предоставление земельных участков, финансовых ресурсов;
- семинары, тренинги.

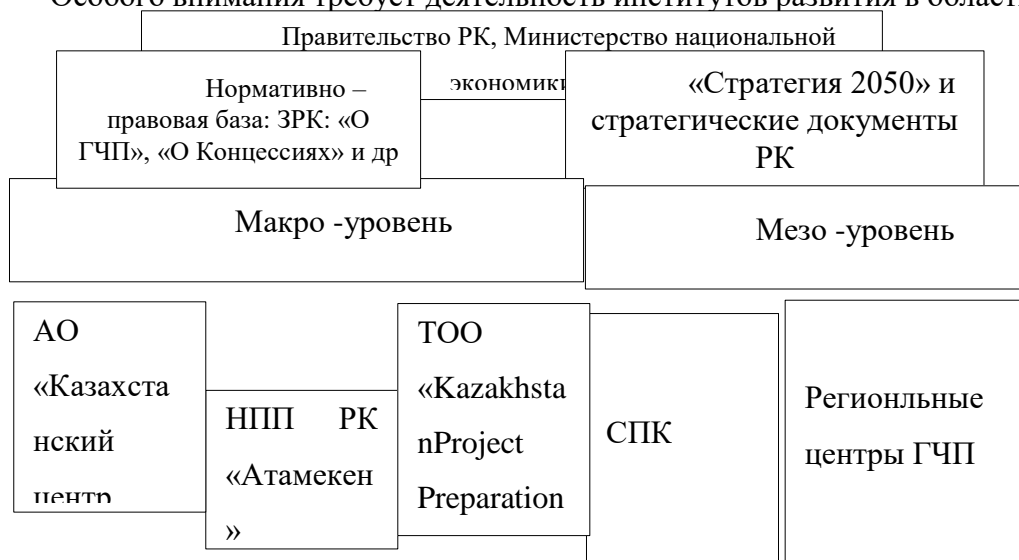
Мировая практика демонстрирует создание ГЧП не для проведения исследований, а для сотрудничества исследователей из разных сфер научного сообщества на базе созданной платформы в виде технопарков, специальные зоны, объединение инновационных предприятий, кластеры и так далее.

В РК в качестве одного из основных механизмов развития национальных инновационных систем предлагается использование концепции государственно-частного партнерства (ГЧП) при инициировании и реализации инновационных проектов.

Вектор развития ГЧП имеет многовариатность, значительную роль играют такие компоненты, как соотношение рисков, выполнение прав и обязательств всех сторон проекта, сроки проекта, вопросы правового характера.

Существуют ГЧП, которые связаны с передачей части прав и на уже существующие объекты, и ГЧП, для создания новых объектов.

Следовательно применение механизма партнёрства предполагает качественный скачок в сфере финансирования НИОКР. Потенциал таких институтов в РК как: «инвестиционные фонды», «институты технического развития», «фонды науки», следует применять более широко.

В последнее время увеличилось привлечение инвестиций через данный механизм, особенно в сфере образования и здравоохранения. По данным на 1 апреля 2021 года в стране заключено 806 договоров ГЧП в различных отраслях экономики. Общий объем

привлеченных инвестиций составил 1,4 триллиона тенге. ГЧП – это механизм рационального использования бюджетных средств, так как они всегда ограничены. [3,4]

В странах с развитой экономикой на современном этапе актуальным является ограничение вмешательства государства в сфере инновационной деятельности, в частности, роста расходов частного сектора на научные разработки.

Применение налоговых мер, активная государственная поддержка малого и среднего бизнеса является основным компонентом развития инновационной инфраструктуры и коммерциализации технологий

В Великобритании к примеру, используется программа государственного кредитования, посредством специально сформированных гарантийных фондов.

Таким образом, предприниматели в сфере инноваций имеют право независимо обращаться в кредитное учреждение для получения обычной ссуды, с предоставлением государственных гарантий, в размере 70–85 % от суммы выделенного кредита [4].

Опыт развитых демонстрируют практику применения финансирования НИОКР путем долевой формы, с участием государства, частного сектора и так далее. Данный механизм способствует совмещать интересы заказчиков и участников научных разработок, позволяет материально поощрять исследователей, грамотно распределять привлеченные средства и снизить риск.

Таким образом, в ходе анализа формирования и развития ГЧП в Казахстане, можно сделать вывод о том, что данный механизм реализации инноваций посредством ГЧП только в стадии развития и с невысокой степенью его реализации.



Рисунок 6 - Основные механизмы формирования ГЧП

Примечание - составлено автором по источнику Официальный сайт
Казахстанского центра государственно-частного партнёрства

Таким образом, подводя итог статьи, можно сделать вывод: для эффективного формирования и развития в Казахстане различных форм ГЧП необходимо правительству предоставлять поддержку путем ограничения государственного вмешательства, выделять часть бюджетных средств, выступать равноправным партнером для решения вопросов НИОКР и совместно нести ответственность в ходе реализации проектов.

Государству необходимо разрабатывать и внедрять программы по развитию ГЧП, для исключения коррупционных вопросов разумно использовать разнообразные методы

финансирования инноваций, в частности через «институты развития» и частных посредников.

По нашему мнению, государству следует поддерживать инновационные исследования путем предоставления натуральных грантов, а также на бесплатной основе реализовать программы обучения сотрудников НИОКР, на базе университетов создать технопарки и инновационные центры.

Основные механизмы формирования ГЧП:

Взаимодополняющее участие государства и рынка в инновационных процессах. Разделение инновационных рисков между государством и бизнесом. Использование децентрализованных каналов государственной поддержки инновационной активности. Натурализация государственной поддержки.

Список литературы

1. Послание Главы государства Касым-Жомарта Токаева народу Казахстана. 1 сентября 2020 г.: «Казахстан в новой реальности: время действий»
2. Жилкибаева М. А. Государственно-частное партнерство в Казахстане: оценка динамики, институциональное обеспечение, приоритеты развития. // Экономика Центральной Азии. — 2020. — Том 4. — № 4. — С. 311–328. doi: 10.18334/asia.4.4.41506.
3. Что надо знать о государственно-частном партнерстве. // <https://egov.kz/cms/ru/articles/partnership>
4. В Казахстане реализуют 864 проекта ГЧП // <https://kapital.kz/economic/93419/v-kazahstane-realizuyut-864-proyekta-gchp.html>.

ОЦЕНКА РЕЗУЛЬТАТОВ ИННОВАЦИОННОЙ ДЕЯТЕЛЬНОСТИ В РЕСПУБЛИКЕ КАЗАХСТАН И СТРАНАХ ОЭСР

Букенова А.А.
магистр, ст. преподаватель
Карагандинский университет Казпотребсоюза

Развитие отечественной НИС опирается на деятельность всех без исключения элементов. И немаловажную роль здесь играют научно-исследовательские работы. Проведем структурный анализ инновационной деятельности в Республике Казахстан, опираясь на основные показатели, и сравним их с показателями ряда стран ОЭСР. Это даст нам возможность сопоставить степень развития научно-исследовательского потенциала Казахстана и ряда зарубежных стран.

Оценим параметры результативности национальной инновационной системы Республики Казахстан. Базовым результирующим параметром, характеризующим инновационную восприимчивость хозяйствующих субъектов, является инновационная активность (рисунок 1).



Рисунок 1 - Инновационная активность предприятий по продуктовым и процессным инновациям, %

Примечание – составлено автором по источнику [4].

За исследуемый период инновационная активность не превышала сравнительно низких 5,7% (данное значение достигалось в 2011-2012 и 2017 годах), за исключением 2018 года. При этом прирост инновационной активности составил 54,2% в 2019 году по сравнению с 2015 годом. Совокупная инновационная активность, включающая также организационные и маркетинговые инновации, в 2019 году составила около 8%, что в целом также можно оценить как низкий уровень инновационной активности, поскольку многие экономически развитые страны показывают уровень активности свыше 25% [4].

Оценим динамику числа организаций, создавших и использующих новые технологии и объекты техники, и числа созданных и используемых новых технологий, и объектов техники (таблица 1).

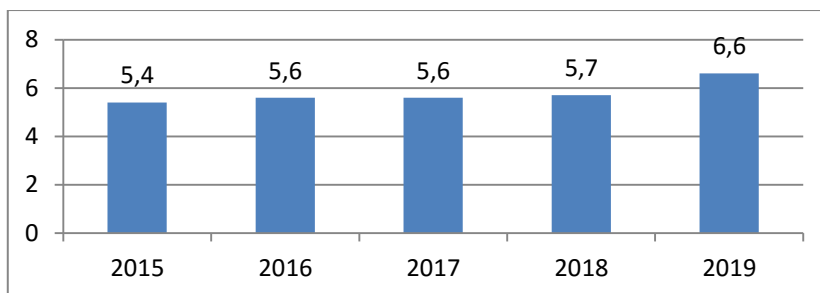
Таблица 1. Организации, создавшие и использующие новые технологии, и объекты техники, и созданные и используемые новые технологии, и объекты техники

Показатели	2015 год	2018 год	2019 год	2019 год в % к 2015 году
Количество организаций, создавших и использующих новые технологии и объекты техники, ед.	681	704	748	109,8
Количество созданных и используемых новых технологий и объектов техники, ед.	2469	5291	5 957	241,3
Количество действующих юридических лиц, ед.	197829	256122	296637	149,9
Количество организаций, создавших и использующих новые технологии и объекты техники, ед. на 10000 действующих юридических лиц	34,42	27,49	25,22	73,3
Количество созданных и используемых новых технологий, и объектов техники, ед. на 10000 действующих юридических лиц	124,8	206,58	200,82	160,9

Примечание – составлено автором по источнику [4-5]

Как видно из представленных данных, количество организаций, создавших и использующих новые технологии и объекты техники, за исследуемый период выросло почти на 9,8%, а количество созданных и используемых новых технологий и объектов техники – почти в 2,5 раза. Такая позитивная динамика в целом указывает на то, что отечественные фирмы стремятся на постоянной основе повышать свою конкурентоспособность на рынке за счет внедрения инноваций для повышения объемов доходов или сокращения объемов затрат на производство продукции, выполнение работ и оказание услуг.

Однако, подсчет удельных показателей показывает несколько менее яркую картину. Так, можно видеть, что только 25 из 10000 хозяйствующих субъектов в 2019 году создавали и использовали новые технологии и объекты техники. При этом пик данного удельного показателя приходился на 2015 год (34,4 из 10000 фирм). Соответственно, налицо снижение данного параметра по сравнению с пиковыми годами на фоне роста по сравнению с началом исследуемого периода [4,5].

Более устойчивая позитивная динамика наблюдается в тренде количества созданных и

используемых новых технологий, и объектов техники, ед. на 10000 действующих юридических лиц. Здесь пиковым годом является 2018 год, когда параметр был равен величине 206,58 ед. Однако, масштаб показателя также отражает достаточно неоднозначную результативность отечественной национальной инновационной системы, ведь только 2 из 100 действующих фирм в 2018 году применяли новые технологии и объекты техники.

Обзор инновационной восприимчивости отечественной экономики в целом характеризуется динамикой объема реализованной инновационной продукции (рисунок 2).



Рисунок 2– Объем реализованной инновационной продукции

Примечание -Рассчитано по данным Бюро национальной статистики Агентства по стратегическому планированию и реформам Республики Казахстан

Здесь наблюдается устойчивый позитивный тренд роста объемов реализованной инновационной продукции почти в 3 раза в 2019 году по сравнению с 2015 годом. Однако, соотношение с валовым внутренним продуктом показывает, что всего лишь около 1,6% продукции являются инновационными, в то время как 98,4% продукции производится по традиционным или вовсе устаревшим технологиями и техническими решениями. При этом рост данного удельного показателя составил всего 1,3 раза, то есть изменение структуры производимого всеми хозяйствующими субъектами ВВП происходит очень медленными темпами. По сравнению с 2015 годом в 2019 году объем инновационной продукции в Казахстане вырос на 195,2%% и составил 1113566,5 млн. тенге, при этом его доля в общем объеме ВВП составляет 1,6%.

Анализ внутренних затрат на НИОКР в региональном разрезе проведен на основе удельных индикаторов интенсивности, таких как объем внутренних затрат на НИОКР в расчете на одного работника и численность работников, выполнявших их в расчете на 10 тыс. человек, занятых в экономике (рисунок 3).

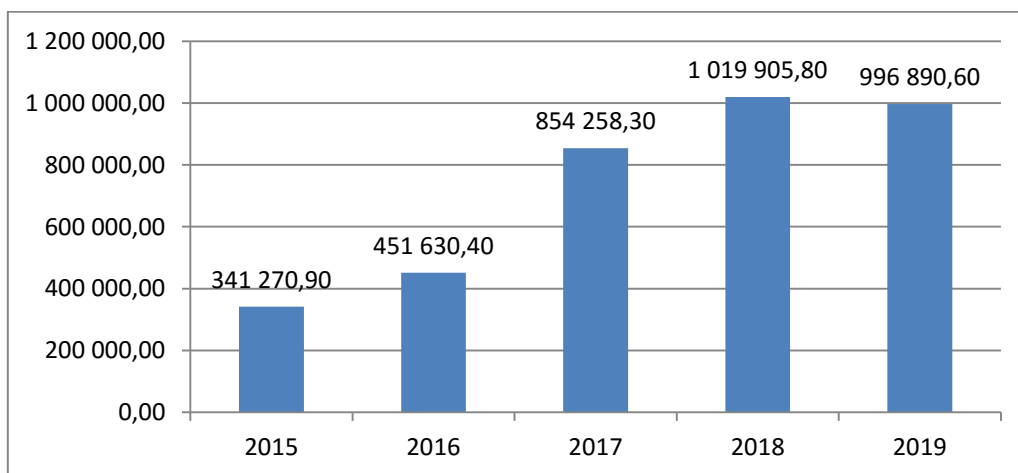

Рисунок 3 -. Показатели интенсивности развития НИОКР в 2019 г.

Примечание -Рассчитано по данным Бюро национальной статистики Агентства по стратегическому планированию и реформам Республики Казахстан

Наибольший уровень объема затрат на одного работника отмечается в Мангистауской (14,1 млн тенге) и Атырауской (10,9 млн тенге), г. Нур- Султан (5,9 млн тенге). В этих регионах отмечается уровень выше республиканского. Однако во всех остальных регионах уровень затрат на одного работника меньше республиканского. Отметим среди них такие регионы, как Туркестанская (1 млн тенге), Кызылординская (1,5 млн тенге), Алматинская (1,6 млн тенге) и г.Шымкент (1,6 млн тенге), которые имеют минимальный объем затрат на одного работника [6].

По индикатору «работники, выполнявшие НИОКР на 10 тыс. человек, занятых в экономике» лидируют города Алматы (94,59), Нур-Султан (54,71), а также Восточно-Казахстанская область (31,73). Аутсайдерами являются Северо-Казахстанская область (3,14) и Туркестанская область (2,32).

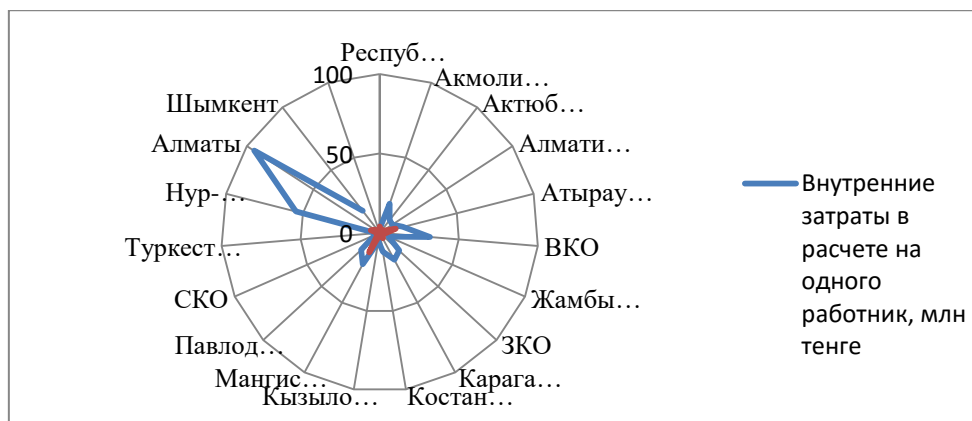
В 2019 году на естественные, инженерные разработки и технологии, гуманитарные науки приходилось более 75% общей численности исследователей. Наименьшая доля исследователей (5,4%) приходилась на медицинские науки.

Анализ финансирования науки из государственного бюджета в разрезе базовой, грантовой и программно-целевой формы финансирования за 2019 год показывает, что доминирующая доля приходится на программно- целевое финансирование (ПЦФ) – 62% или 22467,9 млн тенге. Доля грантового финансирования (ГФ) в общей структуре затрат за анализируемый период снизилась до 31%. Доля базового финансирования за наблюдаемый период не превышала 9% от объема республиканского финансирования (таблица 16).

Наибольшая доля внутренних затрат на НИОКР приходится на предпринимательский сектор – 41% от общего объема. На государственный сектор приходится почти 30%, и на сектор высшего образования – 17%. В целом же рассматривая внутренние затраты по статьям расходов, то основная доля приходится на заработную плату и покупку текущих материалов. Причем эта структура расходов не зависит от того, в какой сфере осуществляются внутренние инвестиции на НИОКР.

В Казахстане в 2019 году доля расходов на оплату труда составила 46,7%. По сравнению с предыдущим годом она снизилась на 1,5 процентных пункта. Однако в номинальном выражении затраты на оплату труда в целом увеличились на 3,6 млн тенге, в государственном секторе – на 1,8 млн тенге.

Высшего образования – на 1,3, в предпринимательском – на 0,8 млн тенге. Снижение номинальных затрат произошло только в некоммерческом секторе на 0,2 млн тенге.

Среднемесячный размер заработной платы в работников, выполнявших НИОКР в 2019 году, составил 147 тыс. тенге. Для сравнения – среднемесячная заработная плата по экономике республики составила 204 тыс. тенге (по данным за 4 квартал 2019 года).

В 2019 году на статью «Приобретение услуг» было использовано 9,5 млрд тенге, что на 627 млн тенге больше, чем в предыдущий год. Однако доля этой статьи расходов снизилась на 0,7 процентных пунктов, составив 11,6% от общих затрат [6].

Наряду с расходами на зарплату, расходы на услуги жестко регламентированы финансовыми рамками проекта, что подтверждается динамикой расходов по этой статье, которые колеблются в пределах 12% от общей суммы внутренних затрат на НИОКР.

Затраты на основные средства в 2019 году составляли 9,5 млрд. тенгеили 11,6% от общих затрат. По сравнению с предыдущим годом затраты по этой статье увеличились на 27%, а их доля возросла на 1,3 процентных пункта. Здесь следует обратить внимание на то, что наибольшие затраты на расширение основных фондов понесли организации предпринимательского сектора – 5,7 млрд тенге, что составило почти 60% затрат на основные средства организаций НИОКР в республике. Около 2 млрд тенге потратили на основные средства организации государственного сектора. Инвестиции в основные фонды ежегодно колеблются в пределах 10% от внутренних затрат. Прочие текущие затраты, связанные с приобретением расходных материалов, сырья и оборудования, оплатой аренды, коммунальных и других услуг, в 2019 году увеличились на 18%, составив 24,8 млрд тенге. На их долю приходилась треть всех внутренних текущих и капитальных затрат за год.

В целом, анализ финансовой составляющей научного потенциала за 2019 год показывает, что наибольшая доля затрат на НИОКР приходится на собственные средства организаций. Доля государственного финансирования увеличилась незначительно, оставаясь в числе основных источников инвестиций в науку, так как зависимость от данного источника очень высока. Доля прочих источников сокращается (таблица 2).

Таблица 2. Источники финансирования внутренних затрат на НИОКР, млрд тенге

	2017	2018	2019
Все затраты, млрд. тенге.	68,9	72,2	82,3
из них:			
средства бюджета	36,0	32,1	36,7
собственные средства научных организаций	28,2	34,3	37,7
иностранные инвестиции	1,3	1,9	3,3
займы банков	0	0,2	0,2
прочие источники финансирования	3,4	3,7	4,4
Примечание - По данным Бюро национальной статистики Агентства по стратегическому планированию и реформам Республики Казахстан			

Основную роль в формировании размера и структуры затрат играют источники финансирования. Финансовое обеспечение научных исследований осуществляется из государственного бюджета, собственных средств организаций, иностранных инвестиций и прочих источников.

За последнее пятилетие финансирование из таких источников, как собственные средства организации, иностранные инвестиции и прочие источники финансирования достигли максимальных объемов и их рост имеет положительный тренд (таблица 18).

Ограниченные возможности маневрирования затратами на НИОКР по направлениям побуждают рассмотреть другие варианты увеличения их доли в ВВП. Так, кроме 208 организаций и 88 вузов, выполнявших НИОКР в 2019 году, не задействовано в

исследованиях и разработках 630 организаций науки и высшего образования. Это тот резерв, который можно использовать для увеличения доли затрат на НИОКР.

В 2019 году в Акмолинской, Костанайской, Кызылординской, Мангистауской и Туркестанской областях произошло снижение затрат на НИОКР. Более всего этот процесс коснулся Костанайской области, затраты в которой сократились почти на 140 млн. тенге или 16,9%. В остальных регионах доля спада находилась в пределах от 31% в Туркестанской до 1,4% в Мангистауской области.

Доля затрат города Алматы снизилась на 2,7 процентных пункта и составила 34,1% от общереспубликанского объема научных исследований. Одновременно с этим в г.Нур-Султане наука развивается высокими темпами. В 2019 году вклад столичной науки вырос на 2,3 процентных пункта и составил 21,8% от внутренних затрат на НИОКР.

Мангистауская область находится на 3-м месте по объему ежегодно увеличивающихся научных исследований. Положительным фактом развития исследовательской работы в Мангистауском регионе является то, что 99% научно-исследовательских работ были профинансированы за счет самих предприятий. Это связано с тем, что в области сосредоточено значительное количество предприятия нефтедобывающего сектора, а они являются одними из важнейших поставщиков и потребителей инноваций.

Атырауская область также более чем на 98% использует собственные средства и только около 2% финансируется из государственного бюджета. Среднемесячная зарплата работников науки этой области составляет 458 тыс.тенге, что также значительно превышает среднереспубликанский уровень.

Несмотря на увеличение объема собственных средств в номинальном выражении, их доля в общих затратах снизилась на 1,7 процентных пункта. В то же время, следует отметить, что научные организации неактивно используют займы банков. В рейтинге источников финансирования они занимают последнюю позицию с долей 0,2%. Одновременно с этим позиция иностранных инвестиций укрепляется из года в год и поднялась с 1,7% в 2015 году до 4% в 2019 году.

Финансирование научной и (или) научно-технической деятельности из государственного бюджета осуществляется в форме базового, грантового и программно-целевого финансирования. Как показывают данные, структура затрат по формам финансирования с течением времени значительно менялась (таблица 19).

За период с 2015 по 2019 годы в целом базовое финансирование в большей степени направлено на поддержание научно-технической деятельности организаций государственной формы собственности.

Анализ затрат на НИОКР по расходам показывает, что при существующей системе планирования научной деятельности в Казахстане возможность увеличить наукоемкость ВВП за счет увеличения затрат на НИОКР ограничена. Вместе с тем, производственный сектор, являющийся основным потребителем научных разработок, в формировании ВВП по объемам значительно уступает услугам.

Отдельным направлением инновационной сферы является предоставление инновационных грантов.

Под инновационным грантом понимаются бюджетные средства, предоставляемые субъектам индустриально-инновационной деятельности на безвозмездной основе для реализации их индустриально-инновационных проектов в рамках приоритетных направлений предоставления инновационных грантов.

Всего инновационных грантов предоставлено на 312 проектов, в результате реализации которых создано порядка 4,0 тыс. рабочих мест, выпущено инновационной продукции на 223,7 млрд. тенге, уплачено налогов на сумму 16,8 млрд. тенге.

Также, по действующему законодательству недропользователи должны направлять на финансирование инновационных проектов 1% от расходов на добычу, понесенных ими в предыдущем году. К примеру, общий объем привлеченных средств от недропользователей с

2015 года по декабрь 2020 года составил около 19 млрд. тенге. На эти средства было профинансировано 137 проектов участников инновационного кластера «Парк инновационных технологий» по решению технологических задач недропользователей на сумму 9,6 млрд. тенге.

Предпринимаемые меры направлены на формирование инновационной экосистемы, источником новых технологий, новых отраслей, новых материальных благ и важных для страны преимуществ, созданию уникальных продуктов с высокой добавленной стоимостью.

Казахстан оказался на 77-ом месте в глобальном рейтинге инноваций в текущем году. Страна расположилась между Перу и Кувейтом, таблица 21. В рейтинге «Глобальный индекс инноваций» Казахстан улучшил свои позиции до 77 место (79 место - 2019 году). По данным Глобального индекса конкурентоспособности Всемирного экономического форума Казахстан в 2019 году по фактору «Инновационный потенциал» занял 95 место (в 2020 году оценка не проводилась). При этом, в 2020 году Казахстан вернулся в рейтинг «Bloomberg Innovation Index» (топ-60 стран), заняв 59 место.

Таким образом, можно сделать определенные выводы. В настоящее время НИС Казахстана имеет положительные тенденции к развитию: увеличиваются расходы на НИОКР, оказывается помощь со стороны государства в плане инфраструктурного и институционального развития, стимулируется производство и экспорт высокотехнологической продукции. Но тем не менее, сравнивая уровень развития отечественной НИС и НИС стран ОЭСР и ЕАЭС становится видно, что по многим показателям Казахстан еще не достиг конкурентного преимущества хоть в какой либо области. Это негативным образом сказывается на результатах экономической безопасности нашей страны, т.к. отсутствие производства высокотехнологичных товаров, их экспорт, а также явный разрыв в связке «исследователь»-«реальный сектор экономики», все это не дает возможности Казахстану перейти на новый технологический уровень.

Список литературы:

1. Послание Главы государства Касым-Жомарта Токаева народу Казахстана. 1 сентября 2020 г.: «Казахстан в новой реальности: время действий»
2. Обзор инновационного развития Казахстана // Европейская экономическая комиссия Организации Объединенных Наций.
3. Тулембаев А. Н., Сейдалиева Д. А. Развитие инновационной активности предприятий ОПК РК // Сб. матер. межд. науч-практ. конф. «Инновации в эпоху модернизации экономики РК». – Нур-Султан: ЕНУ им. Л.Н. Гумилева, 2019. – С. 69-74
4. Бюро национальной статистики АСПР РК // @bnsaspr
5. Национальный доклад по науке. – Нур-Султан; Алматы, 2020. – 238 с.

СОВЕРШЕНСТВОВАНИЕ СИСТЕМЫ ПРОФЕССИОНАЛЬНОЙ КОМПЕТЕНТНОСТИ ПЕРСОНАЛА В СФЕРЕ БЕЗОПАСНОСТИ И ОХРАНЫ ЗДОРОВЬЯ ПЕРСОНАЛА НА ПРИМЕРЕ АО НК «КАЗМУНАЙГАЗ»

Байгабулова К.К.
к.э.н., профессор кафедры менеджмента
Мурат Л.Т.
магистрант
Евразийский национальный университет им
Л.Н Гумилева

На регулярной основе АО Казмунайгаз (далее-АО КМГ) практикует проведение обучаемого процесса для своих сотрудников, что позволяет реализовывать новые решения и

различного рода программ для своего персонала с точки зрения безопасности труда.

КМГ начинает сфокусировать свое внимание на поступательном развитии своих работников в сфере производственного направления, это прежде всего руководители, персонал технического состава, не остались без внимания и работники рабочих профессий.

Для эффективного обучения КМГ начал тесное сотрудничество с ТОО «КМГ Инжиниринг», они же свою очередь специализируются в формировании профессиональных навыков у сотрудников КМГ, в ходе такого взаимодействия разрабатываются и впоследствии происходит утверждение программ которые касаются продвижения личного состава КМГ в плане их поднятия компетенции на производственном уровне в рамках профессии. [2].

В 2019 году было осуществлено в действие обучаемый процесс для штатного состава ТОО «ПНХЗ», ТОО «ПНХЗ», ТОО «АНПЗ» и ТОО «СП Caspi Bitum» в рамках обучаемого процесса штатный состав имел возможность посетить завод Petromidia (который находится на Румынии) по управлению техобслуживанием и вопросам безопасности на производстве с целью закрепления профессиональных навыков [3].

КМГ проводит пригласительные стажировки для штатного персонала за счет партнеров - JССР, JOGMEC. Каждый год в данные компании отправляются повышать свою квалификацию 10–15 работников КМГ, перечень по которым производится обучение это: деятельность от добычи, разведки, переработки и маркетинга до управления HR и финансами. Средний срок пребывания на стажировке составляет примерно от 14 до 60 дней, обучение проходит с другими слушателями – работниками выходцами из разных стран, это позволяет производить опыт путем общения и знаниями в смежных профессиях [3].

Дополнительно КМГ проводит сотрудничество с компанией General Electric, партнерство осуществляется при помощи отправки сотрудников на обучение по специальности «Нефтегазовые технологии», слушатели проходят обучение «в стенах» Нефтегазового университета GE, который дислоцируется г. Флоренция, Италия. За время выше названного взаимодействия с 2015 года, прошли пятимесячные курсы образовательного характера, семь сотрудников КМГ.



Рисунок 1. Количество сотрудников, прошедших обучение.

Примечание - составлено на основании материалов [3]

В КМГ обучение поставлено на планомерной основе, в результате таких шагов на 2019 год - 143 тыс. персонала завершили курсу, аассигнования КМГ на образовательные курсы вылились на совокупную сумму 6,5 млрд тенге, данное значение выше прошлого года на 11%. Гендерный состав прошедших обучение показывает, что 13%, составляют женский пол, 87% соответственно мужской мужчины. Административный штатный состав в своей массе обучаемых сложились в районе 7%, соответственно остальная часть прихлась штатный состав производственного назначения [4].

Стоит выделить тот факт, что большой процент подготовленных работников,

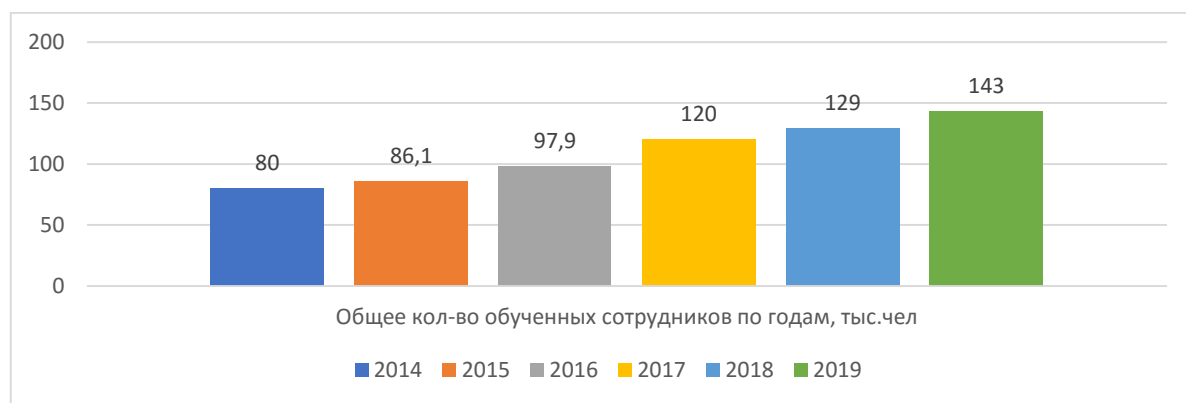
прошедших обучение, тесным образом связан с рабочей деятельностью опасных объектах производственного назначения, данные действия со стороны КМГ реализуются в контексте ТК РК.

КМГ ведет работу по сотрудничеству с вузами, ежегодно для прохождения преддипломной и производственной практики принимаются около 25–30 студентов учебных заведений.



Рисунок 2. Затраты на развитие персонала АО КМГ за 2015-2019 гг.

Примечание - составлено на основании материалов [4]

Для улучшения условий труда работников в 2015–2019 годах продолжены работы по аттестации рабочих мест и приведению их в соответствие санитарным нормам. Данная работа в Компании ведется постоянно в связи с приобретением новых активов, где работа по аттестации рабочих мест, как правило, находилась не на должном уровне. По итогам 2019 года около 40% работников заняты на аттестованных рабочих местах. Были улучшены условия труда более 16,4 тыс. работников. Численность работников организаций Компании, получивших сертификат безопасности, составляет около 22 тыс. человек. [5].

Таблица 1. Работники, которые прошли обучение, в разбивке по полу, %

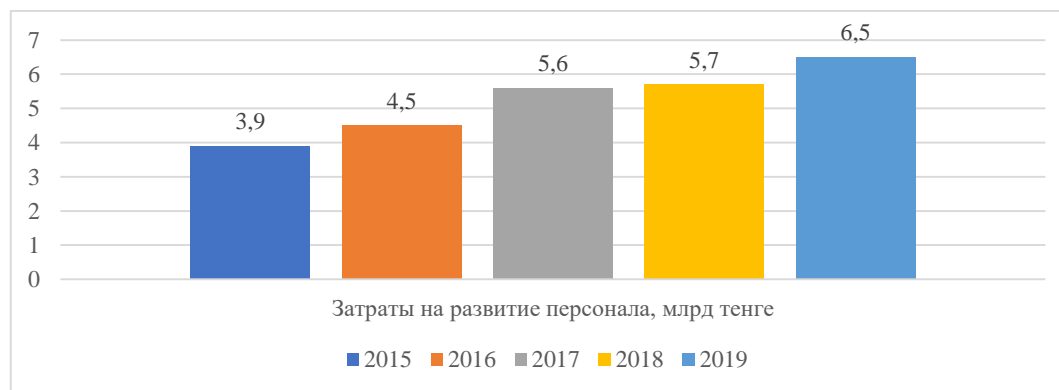
	2015	2016	2017	2018	2019
Мужчины	86,5	88	86	85	87
Женщины	13,5	12	14	15	13
Примечание - составлено на основании материалов [5]					

Гендерный состав показывает, что происходит незначительное увеличение мужской части состава работников АО НК КМГ.

За 2019 год в организациях Группы КМГ, согласно плановой работе, было осуществлено 10 проверок комплексного характера, дополнительно было реализовано 15 проверочных мероприятия целевого назначения целью вышеуказанных проверок было рассмотрение ситуации в плане промышленной безопасности и охраны труда, как проводится поведение по работоспособности управления ПБ и ОТ, а также осуществляется оценочная работа по реализации утвержденной программе развития КМГ, где важным пунктом значится вопрос касаясь усиления ответственности штатного состава по производственной части за претворение в действие требований по вопросам ПБ И ОТ. [6].



Рисунок 3. Работники, которые прошли обучение, в разбивке по категориям и среднегодовое количество академических часов на одного обученного работника по категориям.

Примечание - составлено на основании материалов [6]

Благодаря планомерной работе по обеспечению ПБ и ОТ на АО КМГ на фоне постоянного мониторинга отслеживания происходит падение числа несчастных инцидентов. Данное положительное обстоятельство произошло вопреки тому ситуационному положению, что за последнее время в состав Компании присоединились предприятия, которые имели в своем наличии разный показатель ОТ и ПБ.

В АО КМГ менеджмент по вопросам охраны здоровья, ПБ и ООС нашла свое «воплощение в жизнь» при помощи международных практик передовых стран специализирующимся в нефтяном деле и помимо опыта КМГ берет во внимание и рекомендаций Ассоциации производителей нефти и газа: IOGP, ISO 14000 и ISO 45001. Подробности рекомендации заключаются в системном характере, которая в свою очередь складывается из 10 областей [5].

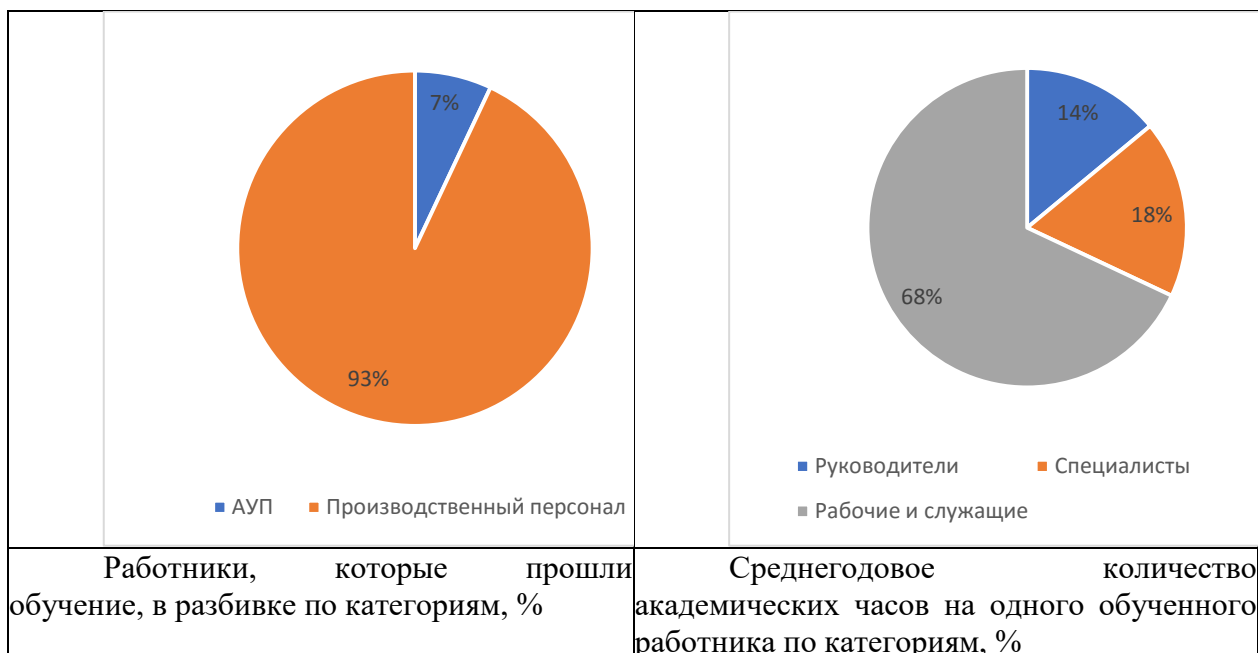
С 2006 года в АО КМГ, успешно находит свое применение комплексная программа менеджмента по вопросам качества, охраны ОС, охраны здоровья и обеспечения безопасности труда согласно нормативному документу - ISO 9001, ISO 14001 и OHSAS 18001[6].

Для того чтобы проводить успешную работу менеджмента по части охраны труда, выстроили планомерные действия к концу 2021 году провести сертифицированные действия касаясь комплексного менеджмента по вопросам, затрагивающие охрану здоровья и безопасности труда, данные действия подводят под аналогичности стандарту международного уровня, с постепенным вытеснением OHSAS 18001:2007 на соответствие ISO 45001:2018 [6].

В соответствии с корпоративным документом, эффективное прогнозирование, распознавание и реагирование на кризисные ситуации осуществляется многоуровневой системой управления кризисными ситуациями. Данный многоуровневый подход обеспечивает плавный переход от мероприятий по ликвидации чрезвычайных ситуаций с уровня ДЗО (тактический уровень) к более высокому уровню реагирования на кризисные ситуации со стороны корпоративного центра АО КМГ (стратегический уровень).



Рисунок 4. Структура количества обученных работников по видам обучения в 2019 году, чел

Примечание - составлено на основании материалов [5]

Учитывая специфику производственных объектов в нефтегазовом секторе РК, риски возникновения несчастных случаев на производстве, а также необходимые распоряжения вопросов касаясь законодательства РК пристальное внимание отдается к процессу обучения, реализации подготовки в рамках профпригодности и наращиванию квалификационных требований по направлению безопасности и ОТ, и что важно фокусирование также проводится и по промышленной и пожарной безопасности



Рисунок 5. Динамика и структура количества обученных работников АО КМГ по направлениям деятельности, чел

Примечание - составлено на основании материалов [5]

В АО КМГ уже апробировано в действие модель «70/20/10 — которая предусматривает образовательный процесс непосредственно на рабочем месте» при помощи личных шести учебно-курсовых центров было обучено свыше 45 458 работников, из них 44 575 было обучено бесплатно [6].

Для поднятия культуры безопасности среди работников путем общих усилий с

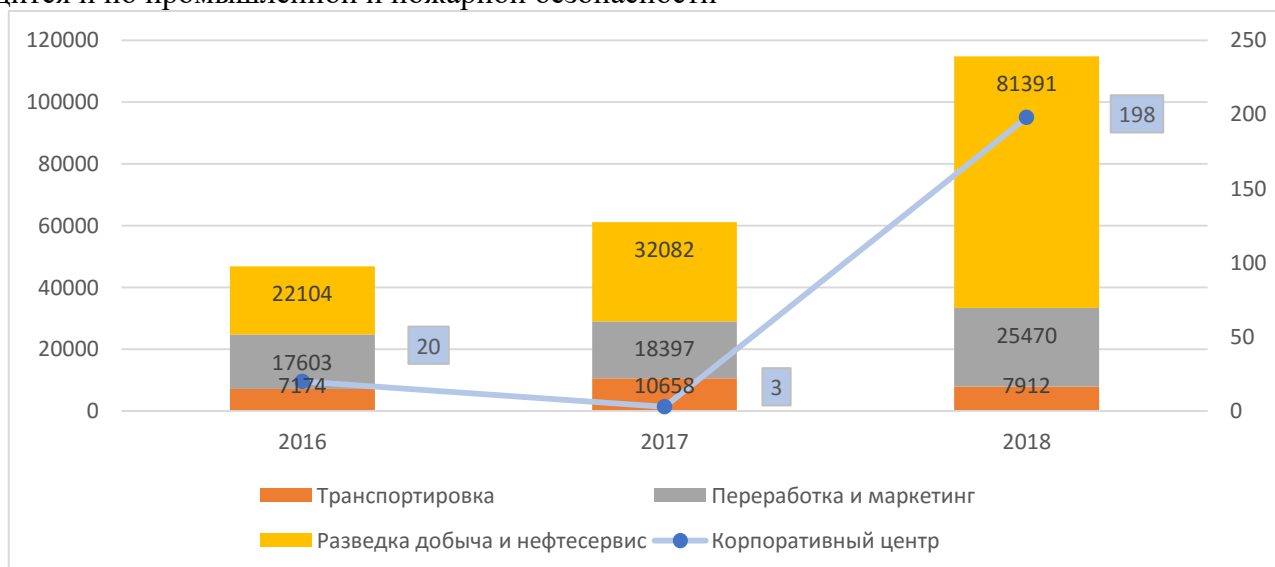
компанией ExxonMobil реализован в действие бесплатный курс, состоящий из 2 этапов, данный курс позволяет производить обмен профессионального опыта, количество обучаемого контингента составило чуть больше 65 сотрудников Группы КМГ. В контексте претворения в действие разработанных модулей «Управление происшествиями» и «Аудиты и проверки» осуществлено в виде обучаемого процесса, где было задействовано 220 сотрудников, которые в свою очередь были активными пользователями системы в Группе КМГ.

С целью совершенствования безопасности условий труда на АО «Казмунайгаз», в 2019 году осуществляется временный проект «Отчетность по происшествиям без последствий/карта Qorgau», ведущей задачей является сосредоточение внимания на опознавание и недопущение небезопасных инцидентов. В данной программе идет сосредоточение на характере работы с точки зрения выявления травматичных ситуации. Охватывает программа в свою очередь всех сотрудников КМГ, включая руководящий состав. Программа обладает функцией «обратная реакция» когда участники могут осуществлять коммуникации, выражать свои беспокойства, проблематичные ситуации, а также вносить свои личные предложения [5].

По результатам проведенного анализа Системы управления по безопасности наземного транспорта были выявлены три области, требующие улучшения: обучение и квалификация водителей, система мониторинга транспортных средств GPS и система управления поездками. Для улучшения состояния транспортной безопасности и усиления методологической базы и установления унифицированных требований в соответствии с политикой транспортной безопасностью АО КМГ, решением Совета по модернизации КМГ от 23.10.2019 года была одобрена инициация проекта [4].

Выделены первостепенные процедурные действия с целью осознание работниками культуры безопасности и уменьшение травмоопасных инцидентов на производственной ее части:

- В последней четверти 2018 года в действие ввели 4 тренажера которые позволяют создавать имитацию работы ремней безопасности при ДТП «Конвинсер», на текущий момент уже продемонстрировано 10.000 испытаний.

- Введено в процесс обучения по вождению различных видов транспорта, целью программы является привитие к высокому уровню вождения, осознание водителями культуры вождения в рамках безопасности.

- Осуществляется реализация поведенческих наблюдений по безопасности работ— было произведено 68 263 наблюдений, они осуществились в 2018 году.

- На предприятиях АО КМГ с повышенным показателем травмоопасных инцидентов осуществлен аудит комплексного характера.

- Приводятся в реализацию выездные занятия презентационного характера, главным целевым значением является, давать знания сотрудникам по новым введенным программам касаемо вопросов безопасности.

- Уже проводятся очередной 4 форум, который проходит с регулярностью раз год, контингентом форума являются генеральные директора в области безопасности и ОТ, тема форума: «100% безопасность труда как личное дело каждого».

За последние 4 года количество смертельных случаев, не связанных с трудовой деятельностью, уменьшилось на 22%, а количество пропущенных дней по причине заболеваемости снизилось на 50%. Во многом этот прогресс обусловлен постоянным продвижением и информированием о программах Fit for work (Быть готовым к работе) [4].

КМГ начали проводить ряд мероприятия по выполнению в виде семинарских занятий и проведение тренингов штатных кадров по охране здоровья ДЗО по теме: «Профессиональная патология и аттестация рабочих мест по условиям труда».

Компания активно осуществляют программы, способствующие росту в плане

компетентности сотрудников на своих рабочих местах:

- подготавливаются ежеквартально послания Председателя Правления и распространяются среди работников, цель которых повысить культуру безопасности среди персонала;
- подготовлены листовки по теме: «Профилактика инфарктов и инсультов»;
- изготовлена продукция с персональным логотипом ОТОС;
- установлены на компьютерах работников ДЗО заставки «100% безопасность»;
- регулярно КМГ организует встречи с портфельными компаниями Фонда цель этих встреч взаимобмен опытом в ОТОС.

Список литературы:

- 1 Брусенцов С.Г. Роль охраны труда на производстве [Электронный ресурс] // Концепт. 2015. № 12 (декабрь). С. 81–85. URL: <http://e-koncept.ru/2015/15423.htm> (дата обращения: 16.02.2021).
- 2 Годовой отчет АО КМГ 2019 год. [Электронный ресурс]. - Режим доступа://https://ar2019.kmg.kz/download/full-reports/ar_ru_annual-report_pages_kmg_2019.pdf (дата обращения: 14.02.2021).
- 3 Годовой отчет АО «НК «КазМунайГаз» за 2018 год. [Электронный ресурс]. - Режим доступа:// https://kase.kz/files/emitters/KMGZ/kmgzp_2018_rus.pdf (дата обращения: 14.02.2021).
- 4 Годовой отчет АО «НК «КазМунайГаз» за 2017 год. [Электронный ресурс]. - Режим доступа://https://www.kmg.kz/uploads/KMG_2017_AnnualReport-FINAL.pdf (дата обращения: 14.02.2021).
- 5 Политика в области охраны труда и промышленной безопасности АО НК «КазМунайГаз» [Электронный ресурс]. - Режим доступа://https://www.kmg.kz/uploads/documents/ecology/ot_policy.pdf. (дата обращения: 14.02.2021).
- 6 Отчет руководства АО НК «КазМунайГаз» о результатах финансово-хозяйственной деятельности - 2019 год. [Электронный ресурс]. - Режим доступа://https://kase.kz/files/emitters/KMGZ/kmgz_other_doc_150419_0001.pdf (дата обращения: 14.02.2021).

ИСПОЛЬЗОВАНИЕ БИОГАЗОВОЙ ЭНЕРГЕТИКИ В КАЗАХСТАНЕ

Баканова В.В.

студент

Елеусинова Г.М.

старший преподаватель

Карагандинский университет Казпотребсоюза

Биогаз давно уже признан, как очень актуальный и выгодный источник энергии. Биогазовые технологии во многих странах мира стали стандартом переработки отходов и очистки сточных вод. Биогазовые станции с успехом работают в Европейских странах, как Швеция, Австрия, Германия, Финляндия, В этих странах около 20 % произведённой энергии - из биогаза, им отапливают дома и освещают улицы

Биогаз производится путем жидкого навозного брожения, от органических отходов. Этот натуральный продукт можно превратить в топливо, электричество или тепло. Во многих странах биогаз служит экологически чистой альтернативой ископаемому газу и направляется в общественную газовую систему. Для этого должны быть определенные условия давления и качества, которые обеспечиваются в процессе обработки. Органические отходы, пригодные для производства биогаза: навоз полученный от производства мяса

крупного рогатого скота, свиней или птицы, побочные продукты переработки зерна и кукуруза, остатки сахарной свеклы, отходы рыбоперерабатывающего цеха (кровь, масло, кишечник), травы, бытовые отходы, отходы молочных предприятий - горькая и сладкая молочная сыворотка, отходы биотоплива, отходы производства соков, водоросли, отходы производства крахмала, отходы переработки картофеля и др.

В процессе брожения постепенно образуется газ, который накапливается в пленочных насосах. Позади остаются ферментированные отходы, которые снова используются в сельском хозяйстве в качестве удобрений. Полученный сырой газ содержит до 75 процентов метана и примесей, таких как сера или окись углерода. После удаления этих химических веществ путем очистки и сушки количество метана увеличивается до 96 процентов. Полученный биогаз можно, наконец, подать в газовую систему через специальную систему и сделать пригодным для использования. Обессеренный и очищенный биогаз обладает теми же химическими свойствами, что и природный ископаемый, поэтому его можно легко использовать для управления системами отопления. Основным преимуществом возобновляемого источника энергии является то, что, в отличие от солнечной или ветровой энергии, он доступен круглый год и может постоянно использоваться для производства тепла и электроэнергии. В многих странах сегодня миллионы домохозяйств обслуживаются только небольшими биогазовыми установками.

Производство биогаза исключает выделение метана в окружающую среду. Оказалось, что метан загрязняет несколько раз сильнее, чем CO₂, и сохраняется в атмосфере без разложения до 10-12 лет. Снижение метана является профилактической мерой для глобальной теплоотдачи.

Казахстан, наряду с другими странами рассматривает освоение возобновляемых источников энергий. Биогазовая энергетика – наименее развитая сфера энергетики возобновляемых источников энергий в Казахстане. Пока у нас в Казахстане биогазовые станции недостаточно популярны, но есть перспективы для развития биогазовых технологий.

Данное время Минэнерго РК ежеквартально осуществляет мониторинг несколькими биогазовыми станциями (БГС) общей мощностью 2,82 МВт:

- ТОО «Водные ресурсы-Маркетинг» с мощностью 0,4 МВт на канализационных очистных сооружениях г. Шымкента;
- Биогазовая станция с мощностью 1 МВт, смонтированная из железнодорожных цистерн, принадлежит Карагандинскому ТОО АПК «Вольнский»;
- Биогазовая станция с мощностью 0,35 МВт ТОО «Караман-К» расположена в Костанайской области и работает на отходах животноводческой фермы крупного рогатого скота;
- Биогазовую станцию с мощностью 1,07 МВт ТОО "Агрофирма "Курма" расположена в Карагандинской области.

Биогазовая станция ТОО «Водные ресурсы-Маркетинг» с установленной мощностью 0,4 МВт на канализационных очистных сооружениях г. Шымкента .2016-2017 годы капитально реконструировали очистные сооружения и запустили установки биогаза. Предприятие работает по уникальной чешской технологии и позволяет производить тепловую, электрическую энергию и биогаз путём очистки сточных вод города.

В результате очистки образуется два вида осадка. Эти два вида осадка подаются в цех. Осадок разогревается, подаётся в сосуды брожения метантенки с присутствием бактерии. Эти бактерии разлагают осадки богатой минералами и органикой (белки, жиры и углеводы) и таким образом получает газ. В городе в сутки сбрасывает в городские очистные сооружения больше 100 тысяч тонн. Установка перерабатывает осадок и выделяет в сутки 300 кубометров метаносодержащего газа. Поддерживая заданную температуру, искусственно создают благоприятные условия для брожения и жизнедеятельности бактерий. Полученный газ очищают от серы и собирают в накопители. Потом его сжигают, и выделяется энергия.

Вырабатываемые газ и тепло используются для собственных нужд предприятия, а электричество поступает в общегородскую сеть, тем самым снижается нагрузка на экологию.

Уникальность проекта заключается в том, что раньше осадок выгружался в лот и наносил ущерб экологии области, то данное время его использует для получения тепла и электроэнергии. В результате работы генератора получают электрическую энергию в размере 500 киловатт в час и тепловую энергию для собственных нужд для работы цеха в объеме 840 киловатт в час. Производство полностью безотходное. Отходы высушивают и используют в качестве минеральных удобрений и в производстве стройматериалов.

Карагандинский ТОО АПК «Волынский» – биогазовая станция на 1 МВт, смонтированная из железнодорожных цистерн была введена в эксплуатацию в 2015 году. Проект направлен на переработку органических отходов с целью получения электрической и тепловой энергии, а также органических удобрений. Сырье для ее работы – отходы свиноводческой фермы; выработанная электроэнергия поддерживает работу рыбного цеха комплекса.

Основным видом деятельности АПК «Волынский» является животноводство. «Волынский» - один крупнейших свинокомплексов в Казахстане с поголовьем 35 тыс. свиней. Соответственно, переработка органических отходов в хозяйстве была одной из важнейших задач, которую решили как раз установкой БГУ. Перерабатывая отходы, в компании получают электрическую и тепловую энергию, а также органические удобрения. При этом решен санитарный вопрос предприятия и значительно снизились выбросы парниковых газов в атмосферу.

В середине 2018 года ввели эксплуатацию биогазовую станцию на 0,35 МВт ТОО «Караман-К» расположенная в Костанайской области. Она работает на отходах животноводческой фермы крупного рогатого скота. Выработанная электроэнергия направляется на собственные нужды. Сейчас в сутки станция потребляет около 260 м³ субстрата влажностью не более 80%, приготовляемого из птичьего помета и воды. Средняя суточная выработка электроэнергии – 6-10 тыс кВт/ч или около 250 киловатт-часов в месяц. Зимний холодный климат Казахстана не дает полностью использовать возможности станции: европейское оборудование рассчитанно на минимальную температуру до -10°C, а у нас и -30°C – это не предел. На станции работают два ферментатора, отделяющие газ от субстрата. Работа персонала заключается в приеме помета и последующего контроля за приготовлением субстрата в резервуаре. Процесс подачи сырья совершается автоматически, по 10-15 м³ субстрата в час. Газоанализатором замеряются уровень метана, который колеблется в пределах 47-85%; от его содержания зависят последующие операции. После получения биогаза и его преобразования в электроэнергию, на станции остается побочный продукт – высокоэффективное органическое удобрение – сухая фракция влажностью 50%. Из-за отсутствия специальной сушильной установки сухую фракцию сейчас не реализовывает, а раздает жителям близлежащих населенных пунктов, которые с удовольствием используют удобрение в хозяйстве. А жидкую фракцию, образуемая после отделения твердой, повторно используется для выработки электричества.

С 2016 года производством биогаза из отходов животноводческих ферм занимается центр «EcoFermer» из Алматинской области. В сутки она вырабатывает около 10 м³ биогаза, этого хватает на работу кухонного оборудования и обогрев теплицы. Производить и реализовывать электроэнергию от такой малой биогазовой установки невыгодно из-за невысокой выработки. Поэтому используют газ в хозяйстве, а побочные продукты – удобрения в жидком и твердом виде – продают.

Карагандинские птицеводы ТОО Агрофирма «Курма» построили биогазовую установку для выработки электроэнергии из куриного помёта. Это позволила предприятию сэкономить на закупках энергии на стороне, но и зарабатывать дополнительные средства в казну птицефабрики.

Для производства одного киловатта уходит порядка 100 кг куриного помёта. Предприятие перерабатывает в сутки порядка 150 тонн птичьих отходов и производит из биогаза 14 тысяч кВт/ч электроэнергии. Сегодня биогазовая станция вышла на 60% мощности, ежедневно производится до 23 тысячи м³ биогаза, основную долю которого занимает метан. Мощность станции – 8,8 млн кВт/ч электроэнергии. Птицеводы надеются окупить вложения за 4-5 лет.

В соответствии с Концепцией развития газового сектора РК до 2030 года, биогаз внесен в ресурсную базу газового сектора экономики наряду с нефтяным, шахтным и сланцевым. В республике разработаны Правила субсидирования по возмещению части расходов субъектов агропромышленного комплекса на приобретение техники и оборудования для переработки куриного помета (БГС, оборудование для сушки и фасовки удобрения). Имеется господдержка инвестиций и предоставляются инвестреференции для реализации биогазовых проектов при обращении в Комитет по инвестициям Министерства иностранных дел.

В Казахстане многие области полностью не обеспечены природным газом, и в этой ситуации хорошим выходом могли бы стать биогазовые установки, тем более что сырьё для них – в избытке. Именно поэтому особенно эффективно производство биогаза в агропромышленных комплексах и фермерских хозяйствах.

Таким образом, создавая биогазовых установок можно решить проблему отходов, обеспечить электроэнергией фермерское хозяйство, повысить плодородность почв, а значит – урожай, сократить расходы на очистку и утилизацию отходов.

Список литературы:

1. Стребков Д.С., Ковалев А.А. Биогазовые установки для обработки отходов животноводства.//Техника и оборудование для села-2006
2. Мариненко Е.Е. Основы получения и использование биотопливо для решения вопросов энергосбережения и охраны окружающей среды в жилищно-коммунальном и сельском хозяйстве: Учебное пособие, 2003 г
3. Малафеев В.М. Биотехнология и охрана окружающей среды: Учебное пособие.- М.:Издательство Арктос, 1998.
4. <https://eenergy.media/2020/03/11>

ОСНОВНЫЕ НАПРАВЛЕНИЯ ИНДУСТРИАЛЬНО-ИННОВАЦИОННОГО РАЗВИТИЯ И ОБЕСПЕЧЕНИЯ ЭКОЛОГИЧЕСКОЙ БЕЗОПАСНОСТИ КАЗАХСТАНА

Ердавлат А.М.
магистр, преподаватель
Ткаченко Е.А.
студент

Карагандинский университет Казпотребсоюза

16 декабря 1991 года – дата, которая для нашей страны является одной из самых значимых в истории. В этот день Казахстан объявил себя Независимым государством. Именно с того момента, началась новая глава для нашего народа и страны. Сейчас, 30 лет спустя, Казахстан – это независимое, суверенное, демократическое государство со стабильной экономикой и беспроигрышным планом на будущее. Однако, я считаю, здесь неважно сколько лет прошло, а важно то, чем они запомнятся. Тот путь, те трудности, те события, с которыми нам предстояло столкнуться, именно это нужно помнить. Ведь не зная нашу историю, невозможно видеть наше будущее.

Казахстану пришлось пройти большой путь, чтобы добиться тех свершений, которыми мы гордимся на сегодняшний день. Перед тем как рассказывать о них, я думаю важно отдать большой долг нашему первому президенту Нурсултану Назарбаеву, который поверил в нас и наши силы. Нашей стране есть чем гордиться.

За годы независимости Казахстан:

- стал полноправным членом Организации Объединенных Наций (ООН), а также участником Организации по безопасности и сотрудничеству в Европе (ОБСЕ), Шанхайской организации сотрудничества (ШОС), Содружества Независимых Государств (СНГ), Евразийского экономического союза (ЕАЭС), Организации Договора о коллективной безопасности (ОДКБ) и других организаций;

- была построена столица – Нур-Султан. Город был удостоен награды ЮНЕСКО «Город мира». Эта награда присваивается новым городам планеты, которые за короткий срок достигли больших результатов в социально-экономическом, политическом и культурном развитии;

- были привлечены 350 млрд долларов прямых иностранных инвестиций, что составляет 70% из общего притока инвестиций в регион Центральной Азии. Это явилось результатом успеха политики открытости и доверия, проводимой руководством государства, подкрепленной стабильностью и согласием в казахстанском обществе;

- вырос в 18 раз объем ВВП, создано больше 300 тысяч рабочих мест и 1250 новых промышленных предприятий;

- совершил большой прорыв в развитии нефтегазовой промышленности;

- создал Ассамблею народов Казахстана, которая выполняет роль связующего звена между гражданским обществом и государством.

Стратегия развития Республики Казахстан до 2030 года содержит четко выраженный энергетический уклон. В ней говорится о необходимости «... быстрого увеличения добычи и экспорта нефти и газа с целью получить доходы, которые будут способствовать устойчивому экономическому росту и улучшению жизни народа». Добыча нефти в 1991 году составила 25,2 млн тонн., а в 2020 году – 90 млн тонн. Если добыча газа в 1991 году была 8,4 млрд м³; а 2020 году составила 55,1 млрд м³.

С 1991 года средняя заработная плата граждан Казахстана выросла в 17 раз, а размер пенсии — в 10 раз. С 1991 года население Казахстана увеличилось с 16 793 000 человек до приблизительно более 19 млн человек к октябрю текущего года. Уровень рождаемости в Казахстане повысился на 60%. Средняя продолжительность жизни казахстанцев увеличилась с 64 лет до 72 лет.

Все наши успехи, достижения благодаря единству, сплоченности нашего народа. В своем слове о независимости Нурсултан Назарбаев отметил: «Независимость – непоколебимая решимость каждого гражданина до последней капли крови защищать Казахстан, как завещали нам наши героические предки. Проводимая нами внутренняя и внешняя политика – мудрость народная. Мудрость дружбы, поддержки и единства всех казахстанцев». Несмотря на все наши достижения, у нас впереди ещё долгий путь. Много важных задач, которые требуют незамедлительного решения.

Главной целью государственной политики индустриализации, как ускорителя и основы изменения всей экономики, является создание условий для развития и становления обрабатывающей промышленности основным драйвером экономики страны.

Для качественного индустриального рывка и создания конкурентоспособной обрабатывающей промышленности, требуется проведение последовательной и взвешенной государственной политики.

В этих целях разработана Государственная программа индустриально-инновационного развития Республики Казахстан на 2020 – 2025 годы.

«Индустриальная политика сохранит преемственность и будет сфокусирована на развитии обрабатывающей промышленности. Мы будем максимально использовать

существующий инфраструктурный и институциональный каркас. С начала проведения активной индустриальной политики созданы базовые условия для развития обрабатывающей промышленности», - сообщил глава министерства по инвестициям и развитию Женис Касымбек

Для Казахстана развитие инноваций представляется более популярным, в связи с тем, что стоит вопрос развития не за счет использования природных ресурсов, а в основном за счет роста реализации высокотоварной продукции, это будет содействовать усилению финансовой независимости и эффективного использования всего потенциала государства.

Госпрограмма индустриально-инновационного развития на 2020-2025 годы. Целью индустриально-инновационной политики является развитие обрабатывающей промышленности, стимулирование конкурентоспособности на внешнем и внутреннем рынках. Для достижения поставленной цели, нужно будет выполнить три задачи. Углубление индустриализации: задача ориентирована на увеличение продуктивности компаний, обеспечение внутреннего рынка отечественными продуктами, прагматичное расположение компаний в точках роста и создание пула конкурентоспособных компаний-производителей. Второе: расширение размеров производства, номенклатуры и трудности обработанных продуктов, пользующихся спросом на внешних рынках. Это задача по экспортерам. Третье: увеличение промышленных мощностей, то есть освоение новых производств, создание капиталоемких производств, в участии которых будут включены транснациональные компании и иностранные инвесторы, и предоставление нужного сырья компаниям обрабатывающей индустрии.

Для успешного результата поставленных задач в министерстве дают 5 направлений индустриально-инноваторского развития. А именно, проведение проактивной торговой политики, направленной на снятие барьеров во внешнеэкономической деятельности в рамках ЕАЭС, доступ на рынок Китая, Центральной и Южной Азии, рациональную защиту внутреннего рынка, которое опережает создание специализированных причин производства в точках роста.

Так как одной из целей является стимулирование конкурентоспособности на внешнем и внутреннем рынках, эффективность работы будет определяться именно способностью к устойчивости конкуренции на этих рынках.

Нужно еще знать, что у нас в стране изначально инновации были сосредоточены в добывающих отраслях, в которые привлекались крупные инвесторы. Вместе с тем государство, предпринимает усилия для развития перерабатывающих предприятий, для чего создаются многочисленные институты развития.

Наиболее рентабельные запасы минеральносырьевых ресурсов, особенно руд черных и цветных металлов, истощаются, а их качество значительно снижается. Традиционные сельскохозяйственные производства функционируют в условиях повышенного риска из-за природно-климатических условий, а также из-за старого оборудования и повышенных затрат вследствие отдаленного расположения многих земельных и в особенности животноводческих хозяйств.

Переход к инновационной экономике предполагает продолжение системных реформ в области подготовки кадров, научных и прикладных исследований, поддержки стартапов, трансфера передовых технологий, создания венчурной экосистемы и т.д

В структуре выпуска обрабатывающей промышленности за 2018 год продолжает превалировать металлургия.

Рисунок 1 - Отраслевая структура отраслей обрабатывающей промышленности в 2010 и 2018 годах, в % к итогу (100% - вся обрабатывающая промышленность)

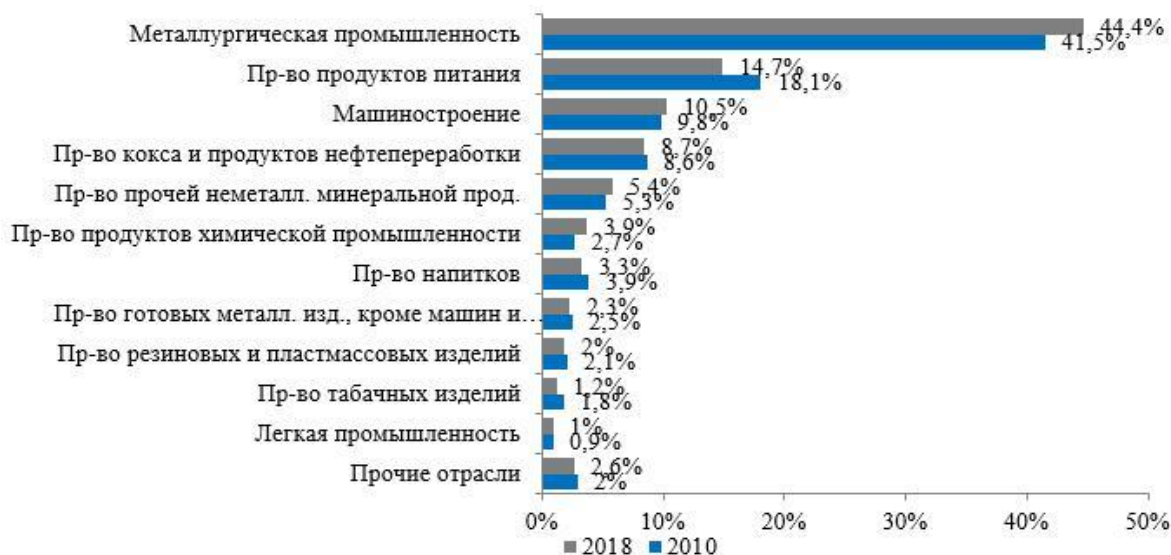

Технологический прогресс влечет за собой ухудшение экологической ситуации.

В течение многих лет, сырьевая система природопользования складывалась в Казахстане. Поэтому тогда, когда технологический процесс становился лучше, экологическая ситуация только ухудшалась.

В Казахстане с 2007 года действует Экологический кодекс. В этом проекте предусмотрено создание автоматизированной системы мониторинга объемов выбросов вредных веществ в окружающую среду.

В 2019 году внесен ряд поправок, которые направлены на защиту государственного лесного фонда и сохранение площадей лесных насаждений.

Говоря об экологической ситуации в Казахстане, нельзя не обсудить проблему водных ресурсов. Уменьшение воды, в особенности питьевой, а также загрязнение до уровня непригодного для употребления.

Аральское море, расположенное в северной пустынной части Центральной Азии, в пределах Узбекистана и Казахстана, когда-то было четвертое по площади. Сейчас, его почти нет, а на месте его пустыня.

Уже в то время, когда вода из впадающих в него рек стала использоваться для орошения полей, в 60-е гг., Аральское море начало высыхать.

В 1989 году Аральское море распалось на два изолированных водоёма - Малое Аральское море на территории Казахстана и Большое Аральское море на территории Узбекистана. К началу 2000-х гг. абсолютный уровень воды в море снизился до отметки в 31 м., что на 22 м. ниже исходного уровня, наблюдавшегося в конце 1950-х гг. В 2001 году Южное (Большое) Аральское море разделилось на западную и восточные части. В 2003 году площадь поверхности Аральского моря составляла около четверти первоначальной, а объём воды — около 10%. Сегодня на месте некогда глубоководного моря образуется новая песчано-солончаковая пустыня Аралкум, площадь которой уже составляет 38 тыс. кв. км.

В качестве возможных причин пересыхания Арала могут выдвигаться следующие:

Бурное развитие сельского хозяйства в Средней Азии, которое повлекло за собой забор большого количества воды из двух основных притоков Аральского моря (Сырдарья и Амударья) на нужды орошения полей. Нерациональное природопользование.

Международный Фонд спасения Арала, пытается решить проблему. Были предложены такие идеи, как:

- сокращение орошения полей;
- смена сельскохозяйственных культур на те, что требуют меньше воды;

- строительство дамбы в Казахстане;

- переброска небольшого стока сибирских рек в бассейн Аральского моря.

30 лет независимости стали для Казахстана эпохой прогресса и устойчивого развития.

Как отметил Президент Республики Казахстан Касым-Жомарт Токаев «Независимость служит прочной опорой казахстанской государственности. Для Казахстана – страны с богатой историей и глубокими корнями – нет большей ценности. Это самое драгоценное сокровище, самое сокровенное достояние. Поэтому мы дорожим Независимостью, о которой мечтали наши предки. Суверенитет – это бесценное благо, которым обладает не каждый народ. Летопись нашей Независимости тесно связана с исторической фигурой Первого Президента – Елбасы».

Список литературы:

1. [https://elbasylibrary.gov.kz/ru/news/2021-god-yubileyny-god-nezavisimosti-kazahstana\]](https://elbasylibrary.gov.kz/ru/news/2021-god-yubileyny-god-nezavisimosti-kazahstana)
2. [https://www.kazpravda.kz/interviews/view/ob-aktualnih-voprosah-razvitiya-nauki\]](https://www.kazpravda.kz/interviews/view/ob-aktualnih-voprosah-razvitiya-nauki)
3. [https://articlekz.com/article/19235\]](https://articlekz.com/article/19235)
4. [https://greenologia.ru/eko-problemy/gidrosfera/ischeznovenie-aralskogo-morya.html#i-10\]](https://greenologia.ru/eko-problemy/gidrosfera/ischeznovenie-aralskogo-morya.html#i-10)
5. [https://articlekz.com/article/13839\]](https://articlekz.com/article/13839)
6. [https://primeminister.kz/ru/news/reviews/obzor-kak-obespechivaetsya-ekologicheskaya-bezopasnost-v-kazahstane\]](https://primeminister.kz/ru/news/reviews/obzor-kak-obespechivaetsya-ekologicheskaya-bezopasnost-v-kazahstane)

ИННОВАЦИИ В СТРОИТЕЛЬСТВЕ

Карцева П.В., Зезюкова Д.А.

студенты

Дорофеева Н. В.

Сибирский университет потребительской
кооперации, г. Новосибирск,
Российская Федерация

Строительная отрасль — отличное поле для развития конкурентоспособности и улучшения национальной экономики. Поэтому ее совершенствование необходимо в современных реалиях.

Конкурентоспособность определяется инновациями и качеством их внедрения. Но эксперты считают, что нынешнего положения нанотехнологий недостаточно для настоящего прорыва в строительной сфере. Поэтому одной из первостепенных задач является усовершенствование инновационных разработок.

В основу стратегии конкурентоспособности положена полицентрическая модель:

- Строительство должно быть гармонично вписано в сохранение и совершенствование среды жизнедеятельности;
- Энергоемкость предприятий должна быть снижена на треть, тоже самое касается стоимости;
- Срок эксплуатации зданий в свою очередь должен быть наоборот увеличен на треть;
- В 2 раза планируется сократить сроки строительства, например, с помощью применения технологий трёхмерной печати;
- Количество травм в момент строительства должны быть сведены к минимуму;
- Переработка отходов строительных работ должна стремиться к 100% переработке

- Наличие квалифицированных кадров

Фонд инфраструктурных и образовательных программ РОСНАНО поддержал разработку 10 образовательных программ для переподготовки и повышения квалификации специалистов, которые являются неотъемлемой составляющей высокой конкурентоспособности в строительной сфере. Благодаря этому обучение прошли более 13 тыс. специалистов высокотехнологичных компаний, а также студенты.

Уровень внедрения инноваций в строительной отрасли невысок. В данный период времени существует целый ряд проблем, которые не дают возможности для полноценного развития технологий:

- Стратегии для инновационного развития недостаточно доработаны, они не носят характер удивительной упрощенности и не обеспечивают эффективное развитие инфраструктуры
- Недостаточное количество грамотных проектировщиков и инженеров-строителей, которые способны заложить правильные инновационные решения и уместно применять новые материалы
- Ошибки монтажа, которые приводят к новым усилиям всей цепочки персонала
- Отсутствие знаний у простых жителей о инновациях
- Отказы от эффективных и современных материалов из-за стоимости.

Основной проблемой строительной отрасли является недостаточная образованность и информированность как самих кадров, так и простых людей, в следствии чего невозможность оценить прорыв в данной отрасли или же правильно воспользоваться имеющимися технологиями.

Одним из способов решения проблемы внедрения инноваций в строительную сферу являются конференции и выставки, на которых представляются новые продукты. Они позволяют бизнесу ознакомиться с новинками и подобрать для своего производства более перспективный продукт и начать его внедрение.

Примером такой выставки можно назвать выставку RosBuild-2019, на которой было представлено множество инновационных экологических материалов, некоторые из которых представлены в таблице 1 «RosBuild-2019».

Таблица 1. RosBuild-2019

Название предприятия	Представленный материал	Назначение материала
ООО «Нанотехнологический центр композитов»	Системы внешнего армирования	Ремонт и усиление строительных конструкций (бетонных и кирпичных), подвергающихся воздействию агрессивных сред
ООО «Технологическая компания «ЖНФ»»	Антиобледенительное покрытие	Снижение на 70% образование наледи и в 2-3 раза нагрузки снеговых масс
ООО «КарбонЛаб»	Карбоновое покрытие, которое наносится как краска	Покрытие для электрообогрева, решает проблему очистки кровли домов от снега и льда
ООО «Дримвуд»	Модифицированная, стойкая к гниению, огню, воде древесина	Благоустройство открытых городских пространств
ООО «Скайхауз»		
ООО «АйСиЭМ Гласс Калуга»	теплоизоляция из пеностекла	Универсальная, легкая, высокоэффективная, очень долговечная теплоизоляция
ООО «SP Glass»	Солнцезащитные стекла и стеклопакеты	высокая светопрозрачность, энергоэффективность,

		солнцезащитность, защита помещений от перегрева летом
ООО «Плакарт»	Антикоррозийные покрытия	Защита конструкций, подверженных коррозии
АО «РМ Нанотех»	Мембранные элементы	обратный осмос, фильтрация и нанофильтрация, прямоточные фильтры
ООО «Акрилан»	Антикоррозийные краски для металлических конструкций	Защита конструкций, подверженных коррозии

Теоретические и экспериментальные исследования в области нанотехнологий постепенно начинают заполнять строительную отрасль. И становятся всё более сложными для восприятия неподготовленным специалистом.

На будущее можно отметить несколько перспективных технологий в строительстве:

- фундамент с самостоятельно регулирующий компенсацию усадки грунта;
- несущий каркас здания, который контролирует деформацию своего состояния;
- ограждающие конструкции и кровли, эффективно аккумулирующие энергию солнца;
- покрытия, реагирующие на психофизическое состояние людей;
- фотокаталитические и другие функциональные покрытия.

Движущей силой для развития такого строительства являются результаты исследований в смежных областях.

Такие фундаментальные исследования необходимы для модификации традиционных строительных материалов: металлов, керамики и стекла, полимеров, цементов и бетонов, а также композитных материалов. Эти исследования помогают создать «стройматериалы будущего», более экологичных и простых в применении. Примеры таких материалов представлены в таблице 2 «Стройматериалы будущего».

Таблица 2. Стройматериалы будущего

Инновационный материал	Кем разработан	Отличительная черта состава	Плюсы	Возможность применения
Бетон, пропускающий электричество	Дальневосточный федеральный университет совместно с Восточносибирским государственным университетом технологий и управления	Часть цемента заменена на зольные и шлаковые отходы энергетических производств, для обеспечения электропроводности используются карбоновые наночастицы	Экологичность и экономичность производства; Долговечность; Низкая пористость Низкая влагопроницаемость	Дорожное полотно, предающее энергию автомобилям бесконтактным способом. Производство поверхностей - обогревателей.
Кирпичи из переработанного пластика	Университет Флиндера (Австралия)	Порошкообразный каучук получен из переработанных пластиковых	Сокращение вредных воздействий на окружающую среду;	Строительство, ремонт автомобилей, при смешении с наполнителями

		отходов и растительного сырья	Вещество можно нагревать, сжимать и растягивать. Возможно многократно измельчать и перерабатывать	можно получить новые композитные материалы
Прозрачная древесина	Королевский технологический институт (Стокгольм)	Из древесины удалили лигнин – компонент клеточных стенок, поглощающий свет после чего, пропитывают акрилом	Биоразлагаем; Теплоизолирующие свойства превосходят стекло Выдерживает высокие нагрузки	Замена стеклу в строительстве
Строительные блоки из морской соли	Архитектор Эрик Джоберс (Нидерланды)	Блоки получают из смеси соли, полученной при опреснении морской воды, и крахмала и покрывают материалом на основе эпоксидной смолы	Экологичность; Способность выдерживать высокие температуры	Строительство в регионах с дефицитом строительных материалов. Внутренняя отделка бань, саун
Светящийся цемент	Учёный Хосе Карлос Рубио (Мексика)	В материал добавлены фосфоресцирующие компоненты	Экологичность выше, чем у обычного цемента Высокая устойчивость к УФ лучам Расчётный срок службы около 100 лет	Строительство дорог и тротуаров
Живой бетон	Университет Колорадо (США)	Биоминерализованный гидрогелево-песчаная субстанция, которая из-за работы бактерий превращается в кирпичи	Экологичность, прочность	От классического строительства до использования в космосе

Но инновационные строительные материалы, это не единственный путь развития конкурентоспособности строительной области. Создание сложных инженерных проектов в виртуальной реальности позволяет смоделировать различные нагрузки на сооружения, выявить все нюансы в проектировании и избежать неточности в денежных затратах на объект.

ВМ-технологии поможет эффективнее помогать людям доносить информацию о задумке и давать возможность пройтись внутри ещё не построенных архитектурных объектов. К тому же подача информации на 3D-модели ведет к ее лучшему усвоению. А также подача информации в наглядном виде является преимуществом при продаже квартир, будущие покупатели смогут погрузиться в будущий интерьер и испытать эмоциональное наслаждение.

Можно сделать вывод, что на рынке существует множество более экологичных инновационных материалов, которые способны повысить конкурентоспособность строительной отрасли, но из-за недостаточной информированности о них строительных компаний внедрение инновационных материалов затруднено.

Список литературы:

- 1) Банников, Д. С приставкой «нано» – микромир в создании новых строительных материалов и технологий – URL: <https://ardexpert.ru/article/8299> (дата обращения 10.10.2021)
- 2) Виртуальная реальность в реальном строительстве – URL: <https://ardexpert.ru/article/7963> (дата обращения 08.10.2021)
- 3) Биотехнологии в строительстве. Как будем строить завтра? – URL: <https://ardexpert.ru/article/7918> (дата обращения 05.10.2021)
- 4) Приходько, Н. Апгрейд строительной отрасли. Версия – 2030. – URL: <http://www.vestnikstroy.ru/articles/building/17129/> (дата обращения 07.10.2021)
- 5) Густова, Н. Стройматериалы будущего: зачем нужны живые кирпичи и светящийся бетон. – URL: <https://realty.rbc.ru/news/5ed618e29a7947cf01e1ea2a> (дата обращения 05.10.2021)

ТРАНСНАЦИОНАЛЬНЫЙ ПРОЕКТ «СЕВЕРНЫЙ ПОТОК» КАК ГЕОПОЛИТИЧЕСКИЙ ИНСТРУМЕНТ

Келгенова Е.Д.
студент

Калиева Г.К.

ст.преподаватель, магистр

Карагандинский университет Казпотребсоюза

"Северный поток" - это экспортный газопровод, идущий из России в Европу через Балтийское море. Поскольку Северный поток проходит в обход транзитных стран, он обеспечивает "Газпрому" прямой доступ к европейским потребителям. Трубопровод обеспечивает высокую надежность поставок российского газа в Европу. "Северный поток" - это сверхнадежный и технологически продвинутый маршрут поставок российского газа в Европейский Союз. В декабре 2000 года Европейская комиссия включила Северный поток в качестве приоритетного проекта в Руководящие принципы Трансевропейской энергетической сети (TEN-E). Этот статус был вновь подтвержден в 2006 году. Это означает, что Северный поток является ключевым для устойчивого развития и энергетической безопасности Европы. В апреле 2010 года было начато строительство "Северного потока" в Балтийском море. Первая нитка "Северного потока" была введена в эксплуатацию в ноябре

2011 г., а вторая - в октябре 2012 г. Природный газ закачивается в "Северный поток" компрессорной станцией (КС) "Портовая". С совокупной мощностью 366 МВт КС "Портовая" не похожа ни на один другой объект в мировой газовой отрасли. Северный поток был построен с использованием 1220-миллиметровых труб. Выходное давление трубопровода на российской станции "Портовая" составляет 220 бар (220 килограммов на квадратный сантиметр), в то время как выходное давление в точке выхода на сушу в Германии составляет 106 бар. До "Северного потока" никто в мире никогда не строил газопровод, который мог бы транспортировать газ на 1224 километра без использования компрессорных станций [1].

На побережье Германии есть резерв давления, так как в Грайфсвальде также нет компрессорных станций. Именно поэтому имеющейся энергии достаточно для транспортировки газа не только через Балтийское море, но и на 100 километров дальше по суше без использования дополнительных компрессорных станций. Трубы, используемые в проекте, изготовлены из уникальной стали. Металлистам потребовалось время, чтобы создать материал с такой высокой прочностью и эластичностью. Более того, благодаря специальной обработке шероховатость внутренней поверхности трубы составляет менее 6 микрон (один микрон составляет одну тысячную миллиметра). Для этого поверхность трубы механически полируется, а затем покрывается специальным проточным полимерным покрытием. Благодаря материалам, технологиям и решениям, используемым в проекте, ожидается, что газопровод будет безупречно работать не менее 50 лет. Морской газопровод не требует высоких затрат на техническое обслуживание. Мониторинг трубопровода осуществляется с помощью специальных инспекционных инструментов, которые проталкиваются по всему трубопроводу из России в Германию. Эти так называемые умные свиньи поставляются с вычислительной системой. Трубопровод спроектирован таким образом, чтобы обеспечить беспрепятственный проход для свиней. С этой целью внутренний диаметр трубопровода поддерживается постоянным на уровне 1153 миллиметров по всему маршруту с погрешностью всего в один миллиметр. В то же время, по мере удаления трубопровода от российского побережья, его наружный диаметр неуклонно уменьшается параллельно снижению давления газа. Трубопровод предназначен для поддержания рабочего давления 220 бар на протяжении первых 300 километров, 200 бар на протяжении следующих почти 500 километров и 170 бар до конца. Толщина стенок в этих трех сегментах варьируется от 34 до 27 миллиметров. Такая сегментация помогла снизить затраты на производство труб без ущерба для качества. Наружная поверхность труб имеет специальное антикоррозионное бетонное покрытие. Бетонное покрытие изготовлено из железной руды высокой плотности, которую измельчают, смешивают с цементом и укладывают на трубы. В результате трубы оборачиваются спиральной арматурой, которая заливается бетоном, а затем обрабатывается паром в специальных туннелях в течение 24 часов. Бетонное покрытие помогает решать сразу несколько задач. Во-первых, он удерживает трубопровод на морском дне, предотвращая его дрейф с подводными течениями. Во-вторых, он служит изоляцией, защищая магистраль от внешних механических повреждений. Проект "Северный поток" способствовал развитию национальной трубной промышленности. Трубы большого диаметра для первой колонны были произведены Выксунским металлургическим заводом (25 %) и немецкой компанией Europipe (75 %). Вторая нитка была построена с использованием труб производства ОМК (25 %), Europipe (65 %) и японской Sumitomo (10 %)[2].

Окружающая среда. Северный поток - это транснациональный проект. Трубопровод был построен в соответствии с международными конвенциями и национальным законодательством каждой страны, чьи территориальные воды и/или исключительную экономическую зону пересекал трубопровод. Перед прокладкой трубы были тщательно изучены районы Балтийского моря, прилегающие к маршруту "Северный поток". Трубопровод был спроектирован так, чтобы быть как можно более прямым, с учетом важных

навигационных маршрутов, экологически уязвимых зон и других особых зон. Строительство "Северного потока" соответствовало самым жестким экологическим стандартам и не нарушило экосистему Балтийского моря. В целях минимизации воздействия на окружающую среду строительство было приостановлено во время сезонов нереста сельди и периодов остановки перелетных птиц в регионе. Исследовательские суда прошли более 40 000 километров для изучения морского дна и его отложений, а также для поиска боеприпасов и культурных объектов. Эксперты тщательно проанализировали состав морской воды, а также морскую флору и фауну. Полученные данные были обработаны и обобщены в оценке воздействия на окружающую среду, которая была представлена вместе с заявочными документами властям стран Балтии в рамках процесса выдачи разрешений. Северный поток-2 - это проект по строительству и эксплуатации нового двойного трубопровода через Балтийское море, который будет транспортировать природный газ из крупнейших в мире запасов в России на внутренний газовый рынок Европейского Союза (ЕС)[3].

Новый трубопровод в значительной степени будет соответствовать маршруту и техническому подходу существующей трубопроводной системы Nord Stream, которая полностью заработала в 2012 году. С учетом того, что внутреннее производство газа в ЕС, по прогнозам, сократится на 50 процентов в течение следующих двух десятилетий, региону необходимо увеличить импорт. Трубопроводная система "Северный поток-2" будет способна обеспечивать газом до 26 миллионов домохозяйств. Дополняя существующие транспортные маршруты, он может способствовать сокращению дефицита импорта в ЕС и помочь снизить неизбежные риски для безопасности поставок. Страны, которые могут быть затронуты строительством или эксплуатацией трубопроводной системы "Северный поток-2", имеют возможность узнать больше о проекте и поделиться своими мнениями до начала строительства. "Северный поток-2" должен оценить вероятное воздействие проекта на окружающую среду и проконсультироваться с пострадавшими странами. Этот процесс регулируется Конвенцией Эспо – Конвенция об оценке воздействия на окружающую среду в трансграничном контексте. Этот документ представляет собой нетехническое резюме Отчета Эспо, который был подготовлен для читателя-неспециалиста, и в нем кратко излагаются подход и ключевые выводы Оценок воздействия на окружающую среду «Nord Stream 2», которые далее обобщаются следующим образом: «Nord Stream 2» провел тщательные исследования морского дна для определения безопасного и оптимального маршрута через Балтийское море, и альтернативные варианты маршрута были сопоставлены с точки зрения экологических, безопасных, социально-экономических и технических критериев.; "Северный поток-2" принял самые высокие международные стандарты проектирования и строительства подводных трубопроводов. Все проектные и строительные работы будут сертифицированы независимым сертифицирующим агентством.

«Nord Stream 2» уделяет приоритетное внимание выявлению и обязуется реализовать ряд мер – “встроенное смягчение последствий” – для предотвращения или минимизации потенциального воздействия на окружающую среду, которое может возникнуть. Этот предварительный подход к смягчению последствий представляет собой передовую отраслевую практику, и ОВОС отражают ситуацию с этими принятыми мерами; В результате такого подхода произойдет лишь ограниченное количество воздействий на окружающую среду, большинство из которых будут незначительными или незначительными из-за их кратковременной продолжительности и ограниченной пространственной протяженности; и "Северный поток-2" следует по стопам успешного строительства и эксплуатации существующей трубопроводной системы "Северный поток". Несколько лет экологического мониторинга показывают, что эта существующая система не оказала существенного воздействия на окружающую среду. Северный поток 2-это планируемая система трубопроводов природного газа, которая увеличит пропускную способность в Европу для удовлетворения растущих потребностей региона в импорте. Два трубопровода будут проложены от побережья Балтийского моря в России через Балтийское море и выйдут на

сушу близ Грайфсвальда в Германии. Как только газ поступает на внутренний рынок ЕС, его можно транспортировать туда, где он необходим. "Северный поток-2" основывается на успешном строительстве и эксплуатации существующей трубопроводной системы "Северный поток", которая полностью заработала в 2012 году и была признана за высокие стандарты охраны окружающей среды и безопасности, экологичную логистику и прозрачный процесс консультаций с общественностью. Компания Nord Stream 2 потратила несколько лет на проведение исследований и изысканий вокруг предполагаемого маршрута трубопровода. Эти исследования варьируются от технических и экологических исследований до изучения социальных и социально-экономических последствий на местном, региональном и международном уровнях.

Список литературы:

1. Первая нитка газопровода «Северный поток - 2» заполнена техническим газом URL: <https://ru.wikipedia.org/>
2. "Северный поток" - магистральный газопровод между Россией и Германией, проложенный по дну Балтийского моря. URL: <https://www.bbc.com/>
3. Nord Stream Secure gas supply for Europe URL: <https://www.nord-stream2.com/>

ГУРУ МЕНЕДЖМЕНТА КАЧЕСТВА: КОНЦЕПЦИИ, ТЕХНОЛОГИИ, МЕТОДЫ

Кайраткызы Д.
студент
Легостаева А.А.
научный руководитель, кандидат
экономических наук
Карагандинский университет
Казпотребсоюза

Понятие «качество» многогранно в условиях социально-экономического развития в нашей стране, поскольку включает в себя не только качество готовой продукции, конечного продукта и т.п., а также качество управления персоналом, качество доставки, работы, качество сотрудников и т.д.

Управление качеством подразумевает в себе управленческую деятельность, которая будет являться не только скоординированной, но и взаимосвязанной. Она осуществляется для создания устойчивого и бесперебойного функционирования компании.

Эволюционно-историческое развитие качества характеризуется многообразностью, системностью, практической значимостью.

С позиции классического менеджмента основателем учения научного производственного менеджмента считают Ф. Тейлора. Именно он первым пришел к выводу о том, что неквалифицированные и неподготовленные рабочие - главный источник брака.

К XX веку управление качеством превратилось в самостоятельное научное направление.

Общее качество (TQM) - это обобщение многих похожих, но одновременно разных концепций. Эти концепции были выдвинуты знаменитостями, которых часто называют «гуру», «хорошими учителями и наставниками» или даже «хорошими миссионерами».

Гуру – это достойный, великий, важный, тяжелый, утвердившийся в истине, непоколебимый, учитель, мастер. [1]

Все это оказало огромное влияние на экономику всей страны и способствовало переходу к эпохе тотального менеджмента качества. По сравнению с социально-

экономическими теориями прошлого их теории проверяются на соответствие стандартам достоверности. Они являются коллективными, выявляют и объединяют воедино самое ценное из опыта разных компаний и стран. Все они настоящие гуманисты, демонстрирующие растущую роль рабочих и служащих в успешном развитии и конкурентоспособности компании, а также важность мотивации и непрерывного обучения. [3]

Их работы явились "катализаторами" перехода менеджмента качества к новой фазе собственного развития. Мы систематизировали их в таблице 1.

Таблица 1 – Направления исследований гуру в области менеджмента качества

Гуру менеджмента качества	Период	Направление исследования
Уолтер Шухарт	1918-1967 годы – трудовая деятельность.	Изучал статистические методы управления; разработал контрольные карты на производстве (контрольные карты Шухарта); цикл PDCA (Plan - Do - Check - Act) в направлении улучшения компании
Джозеф Джуран	1920 – 2008 годы - трудовая деятельность.	разработка "триады качества", концепции CWQM - корпоративный менеджмент качества.
Эдвардс Деминг	1921 -1993 годы – трудовая деятельность.	разработчик концепции "Всеобщего менеджмента качества", системного подхода к улучшению качества в виде цикла улучшений PDCA (цикл Шухарта - Деминга).
Арманд Фейгенбаум	1958-2014 годы – трудовая деятельность.	разработка принципов всеобщего контроля качества, председатель международной академии качества.
Каору Исикава	1939 - 1989 годы – трудовая деятельность.	разработчик диаграммы Исикавы, метода "круг качества".
Гэньити Тагути	1942 – 2012 годы – трудовая деятельность.	разработчик "методов Тагути".
Сигэо Синго	1930- 1990 годы – трудовая деятельность..	разработчик популярной японской системы Just-in-Time (точно в срок), метода SMED и системы Рока-Йоке.
Филипп Кросби	1952 - 2001 годы – трудовая деятельность..	разработчик всеизвестной программы качества "ноль дефектов".

Обратимся к рассмотрению особо значимых концепций, технологий, методов гуру в области менеджмента качества.

В 1959 году был разработан цикл PDCA, который в последующем получил название цикл Шухарта-Деминга.

Цикл Шухарта-Деминга состоит из четырех этапов, которые требуется повторять снова и снова, чтобы процесс продолжал улучшаться.

1. Планирование (Plan). Первый шаг – ставить цели, и вдобавок знать, какого результата добивается компания и какие методы помогут его достичь. Для этого составляется так называемый план действий. Этот шаг включает в себя исследование производства, выявление потенциальных проблем и прогнозирование будущей работы. Важно понимать, как в настоящее время работает бизнес и что именно вы хотите в нем улучшить. Например, в реальной действительности это осуществляется через исследование рынка, прогнозирование поведения целевой группы, постановка SMART-целей, расчет KPI, внедрение системы мотивации сотрудников.

2. Реализация (Do) Вторым шагом в кругу Деминга – является процесс создания условий для реализации плана. Здесь необходимо учесть факт дополнительного обучения отделов продаж, маркетинга. Необходимо это с целью их четкого понимания плана в данном цикле, целей и задач компании. Впоследствии процессы будут проводиться по разработанным для этого методикам. Например, в реальной действительности это использование целей для отдела продаж, сбор аналитических данных и контроль исполнения, определение узких мест в управление персоналом.

3. Изучение (Check или study). Этот этап заключается в проверке полученных результатов и их изучении. Необходимо понимать, в каком направлении идет процесс: становится лучше или хуже и каковы причины этого. Если бизнес не достиг своих целей, важно понимать, что это влечет за собой. Когда дело касается управления отделом продаж, нужно проанализировать статистику, сделать прогноз на будущее и оценить результат. Тщательная проверка гарантирует отсутствие ошибок в будущем, а также ускоряет процесс повторного внесения изменений. Например, в реальной действительности это – анализ выявленных узких мест, выявление ошибок прогноза, изучение ошибок, препятствующих достижению цели, выбор ресурсов, изучение плана продаж.

4. Воздействие (Act). Это последняя фаза цикла, во время которого в компании вносятся соответствующие изменения. При этом необходимо устранить производственные ошибки и зафиксировать все полученные результаты в документации (положениях, стандартах, должностных инструкциях). На последнем шаге формируется основа для перехода к новому циклу - возврат к первому шагу (это планирование). Например, в реальной действительности это внесение конкретных изменений в работу отдела продаж - например, изменение формы вознаграждения (вознаграждение + бонус).

Таким образом, если соблюдать последовательность данного цикла, то можно улучшить производство на любом этапе.

Говоря о японском менеджменте качества, а особенно о таких гуру, как Каору Исикава, Сигэо Синго, Генъити Тагути, необходимо остановиться на кружках качества. [7]

К. Исикава убедительно доказал, что теоретико-практическим основам формирования и работы в кружках качества нужно обучать не только административный, но и инженерный персонал. Практика показала, что важно и необходимо вовлекать менеджеров нижнего уровня, рядовых сотрудников в деятельность кружков качества. Тем самым, это поможет повысить эффективность принятия управленческих решений, производительность труда, а вдобавок улучшить качество предоставляемых товаров или услуг. Это будет определять эффективность работы топ-менеджмента через вовлечение всех сотрудников компании в процесс улучшения качества и принятия идеологии всеобщего управления качеством.

Кружок качества базируется на основе добровольного объединения людей. Это и определяет их отличие от проектной группы – команды. Можно выделить такие направления деятельности кружков качества, которые позволяют их отличать от других объединений, организаций, групп и команд. В частности:

1. Кружки качества не занимаются решением проблемы на организационном уровне, к слову, как другие группы. Они занимаются проблемами исключительно локального значения.

2. Одним из элементов кружков качества является то, что они действуют непрерывно, в то время, как проектные группы-команды распадаются после решения какой-либо конкретной задачи.

3. В кружках качества используется восходящий прогресс, в то время как другие команды-группы разработчиков используют нисходящий прогресс.

4. Кружки качества официально никому не отчитываются о своей деятельности, а командные проекты должны регулярно отчитываться о проделанной работе перед руководством организации.

5. Кружки качества имеют некую свободу выбора в области улучшения и усовершенствования, проектные группы-команды же ограничены в этом, поскольку занимаются решением тех проблем, которые постановлены руководством выше.

Поэтому формирование кружков качества обязательно должно вдохновить всех сотрудников компании на внесение собственного вклада в процесс увеличения добавленной стоимости товаров в пользу покупателя. Необходимо предоставить им возможность решать проблемы компании и управления на рабочем месте. Руководство компании должно

создавать благоприятные способности, позволяющие сотрудникам развивать свои творческие и инновационные способности, а также поощрять воплощение их идей в жизнь.

Большой интерес имеет разработанная Исикавой «диаграмма Исикавы» - причинно-следственная диаграмма или диаграмма первопричин. [6]

Иногда его называют для удобства запоминания и по аналогии с картинкой: схема рыбы, хвост рыбы, рыба кость. Может быть полезен при ведении любой коммерческой деятельности при сложных проблемах, острых ситуациях. Можно сказать, что благодаря визуализации исследователи вышли за рамки процесса и рассматривают все изображение как единое целое. Необходимость заполнения диаграммы Исикавы возникает, когда возникает проблема или бизнес останавливается. Это универсальный инструмент, который позволяет быстро находить решения или хотя бы идеи решения.

Перед созданием диаграммы нужно правильно сформулировать вопрос. Поскольку может оказаться, что информация в выводе менее точна, если вопрос будет неточным.

Далее собирается рабочая группа не менее чем из 3 человек. Очень желательно, чтобы в рабочей группе присутствовал руководитель. С его помощью можно решить проблему быстрее и лучше.

Важно всегда вовремя составлять план реализации. Не забывать назначить ответственного за результат. И, конечно же, необходимо следить за тем, чтобы все было под контролем.

Таким образом, при составлении схемы причинно-следственной связи очень важно правильно сформулировать проблему, чтобы не уходить от проблемы и не увлекаться поисками первопричин других проблем. Иначе инструмент становится тяжелым и неудобным для дальнейшей разработки. Данная диаграмма поможет если не избежать проблем, то как минимум – подготовиться к ним, а также помогает коллективу достичь общего понимания проблемы.

Сигэо Синго – японский гуру, который является создателем популярной японской концепции Just-in-Time, созданной в 50-х гг.

Основной мыслью, лежащей в основе концепции Just-in-Time, является то, что, если установлен производственный график, то бишь план, поток материалов может быть организован таким образом, чтобы все материалы, компоненты и полуфабрикаты доставлялись в нужном месте в нужном порядке. Это же послужит тому, чтобы готова продукция собиралась или же изготавливалась точно в срок. В этом случае для обеспечения средств компании не требуется страховой запас. [9]

Концепция JIT включает в себя следующие признаки.

Исходя из вышенаписанного, первым признаком будет качественная готовая продукция, от которой исходят хорошие услуги логистики. Для того, что процесс логистики был в первую очередь качественным, необходимо иметь хорошие отношения с несколькими проверенными поставщиками и перевозчиками. Цикл не должен быть долгим, а, наоборот, коротким и производственным. Необходимо иметь минимальный запас сырья, незавершенного производства и т.д.

Конечная цель концепции Just-in-Time будет заключаться в балансе производства, чтобы не возникало проблем и процесс был бесперебойным.

Следовательно, производство по системе «точно в срок» будет требовать всех устранений нарушения бесперебойного процесса. Отсюда следует понять, что качество, как никогда важно, поскольку проблемы с ним могут нарушить процесс производства. Решение возможно возникших проблем, должно быть направлено на устранение всех сбоев в производственном процессе, повышение эффективности системы и ее постоянное совершенствование.

Многие системы микрологистики основаны на концепции Just-in-Time, которые являются составными частями концепции и без которых концепция не может быть полностью реализована. Например, без внедрения в компании полноценной системы контроля качества Just-in-Time -система не может работать.

Таким образом, можно сделать вывод, что внедрение данной концепции будет способствовать усилению конкурентных преимуществ производителей в Казахстане, что будет означать усиление их позиций и завоевание престижа на международном рынке.

Особый подход к проектированию, который основан на исследованиях и разработках (НИОКР), дизайне предложил Г. Тагути.

Он предполагает, что дизайн важнее производственного процесса для контроля качества, направленного на устранение производственных отклонений до того, как они произойдут.

Метод Тагути оценивает качество как расчет потерь общества, связанных с продуктом. В частности, потеря продукта определяется вариациями и отклонениями в его функциях, а также вредными побочными эффектами, возникающими в результате использования продукта.

Потери из-за изменения функций - это сравнение того, насколько каждая единица продукта отличается по своей функции. Чем больше разница, тем больше потеря функциональности и качества. Это можно выразить в денежном выражении, показывая, как дефекты продукта повлияли на его использование.

Как и у любого другого метода, метод Тагути имеет ряд своих недостатков, однако несмотря на это, такие крупные компании, как Тойота, Форд, Ксерокс приняли данный метод и отлично используют его на своей практике.

В результате, данный метод уделяет особое внимание тому, чтобы каждый элемент товара полностью соответствовал своему описанию и работал так, как следует. Данный метод также направлен на снижение затрат для общества за счет использования продукта, например, путем производства товаров, которые более эффективны в эксплуатации, а не образуют отходы.

Тем самым, исходя из всего вышеперечисленного, можно сделать вывод, что каждый из ученых внес огромный вклад в менеджмент качества.

Джуран пришел к выводу, что для хорошего качества необходим хороший менеджмент. В целом, исходя из его исследования восемьдесят процентов проблем плохого качества напрямую связаны с неправильным и даже плохим менеджментом. Качество должно играть важную роль не только и не столько персонал, сколько в первую очередь верхние ряды управленческой пирамиды.

Стоит отметить тот факт, что в настоящее время нет областей, где бы не применялась диаграмма Исикавы. Ее активное применение базируется тем, что она проста в использовании, не требует высокой квалификации сотрудников, не вызывает сложностей.

Статистическое исследование процесса производства в управлении, безусловно, сыграет хорошую роль. Это станет неким ключом к ее улучшению. Здесь следует отметить труд У. Шухарта, благодаря которому в США началась разработка, того самого исследования к контролю качества.

Менеджмент качества включает в себя элементы многих наук, но стоит выделить тот факт, что с самого начала его возникновения до настоящего времени оставался прикладной наукой. Основные моменты данной области менеджмента – это планирование, создание и предоставление результата, самое важное – качественного результата.

В настоящее время идет формирование новых концепций и методов управления качеством. И само понятие «качество» становится все более многогранным.

Список литературы:

1. Википедия. Определение понятию Гурю. [Электронный ресурс] – Режим доступа <https://ru.wikipedia.org/wiki/Гуру> (Дата обращения 25.10.2021)
2. AVC Consulting Ltd., г. Москва, 2012 год. [Электронный ресурс] – Режим доступа http://avcc.ru/assets/files/Razum/Upravlenie_kachestvom.pdf. (Дата обращения 25.10.2021)
3. Подходы к управлению качеством [Электронный ресурс] – Режим доступа <http://www.support17.com/component/content/302.html?task=view>. (Дата обращения 28.10.2021)
4. Постоянное улучшение (Продолжение элементов TQM) – презентация [Электронный ресурс] – Режим доступа <http://www.myshared.ru/slide/629456/> (Дата обращения 29.10.2021)
5. Общее управление качеством и рисками / В. Веретнов // [Электронный ресурс] – Режим доступа <http://www.proza.ru/2009/10/11/983>. (Дата обращения 30.10.2021)
6. Причинно-следственная диаграмма / (диаграмма Исикавы) // [Электронный ресурс] - Режим доступа <http://www.manageinfo.ru/mdatas-535-1.html>. (Дата обращения 30.10.2021)
6. Гурю менеджмента качества и их концепции: Э. Деминг, Дж. Джуран, Ф. Кросби, К. Исикава, А. Фейгенбаум, Т. Тагути [Электронный ресурс] – Режим доступа <http://www.management.com.ua/qm/qm009.html>. (Дата обращения 30.10.2021)
7. Эффективная логистика / Миротин Л.Б., Ташбаев Ы.Э., Порошина О.Г.// М.: Издательство «Экзамен». – 2002г.
8. Логистическая концепция just-in-time. [Электронный ресурс] – Режим доступа <http://www.logsystems.ru/articles/logisticheskaya-tekhnologiya-just-in-time-jit>

СОВРЕМЕННОЕ СОСТОЯНИЕ И ПЕРСПЕКТИВЫ РАЗВИТИЯ ЛЕЧЕБНО-ОЗДОРОВИТЕЛЬНОГО КОМПЛЕКСА В РЕСПУБЛИКЕ КАЗАХСТАН

Кулов О.А.
ст. преподаватель, магистр, кафедра туризма и
ресторанного дела.
Ахметов А. С.
преподаватель, магистр, кафедра туризма и
ресторанного дела.
Карагандинский университет Казпотребсоюза,
Тебаев Ж.Ж
ст. преподаватель, магистр, кафедра "Маркетинг"

Оздоровительным учреждениям отводится значимая роль в повышении здоровья граждан страны, соответственно такие комплексы оздоровительного характера позволяют повысить показатели трудового потенциала. Следует обозначить что, санаторно-курортные организации (далее - СКО) обязательным элементом системы здравоохранения, за истечением последнего ряда лет часть СКО в свете конкурентной борьбы, определенная часть таких организации стали приобретать коммерческий характер, соответственно данные действия позволили некоторым СКО захватить рыночную долю и таким образом улучшать курортные дислокации.

Санаторные организации, исходя из специализации, классифицируются на однопрофильные и многопрофильные, соответственно в первом значении проводится оздоровительное лечение больные только при наличии одного вида заболевания, а во втором его значении имеются в наличии отделения для проведения терапевтических действий для разного рода видов заболеваний [1].

На данный момент в РК СКО осуществляют свою работу, учреждения и организации разных видов собственности и ведомственной принадлежности, дислоцированных как на местности курортного значения, лечебно-оздоровительных местностей, реализующих свою деятельность как в виде лечебной, так и оздоровительной деятельности с применением лечебных факторов природного характера.

Вопреки значимости в важности и надобности в СКО, и увеличении количества организации такого направления, так, например, с 2016 по 2020 годы прослеживается следующая ситуация значительно уменьшилась численность профилактории и реабилитационных центров, в тоже время число санаториев специализированного направления возросла.

В 2020 год на территории нашей страны состав таких организации включал в себя 153 организации восстановительного лечения и медицинской реабилитации, из них санаториев – 92, реабилитационных центров – 25, специализированных санаториев - 15, других организаций- 12 и профилакториев – 9. (Рисунок 1).



Рисунок 1 – Количество санаторно-курортных учреждений в РК в 2016-2020 гг. (единиц)

Примечание. Составлено на основании статистических данных [2]

Больше половины санаториев имеют статус собственности находящихся в «частных руках», остальная часть находится в государственной собственности, кроме вышеуказанных, в иностранной собственности пребывают 4 санатория. Согласно информационным данным статистических сведений, все учреждения могут одновременно принять 19 тыс. посетителей

Клиенты данной сферы, в частности в государственных санаториях примерно пребывают около двух недель. В тоже время в стенах частных здравниц времяпровождение составляет примерно чуть больше недели, в специализированных лечебницах, а именно в Министерства здравоохранения составляет в среднем около месяца. [3].

Гендерный состав состоит из 40% клиентов санаториев – мужчины, 60% – женщины. В государственных санаториях представителей слабого пола чуть меньше – 57%. По сведениям опрошенных «Курсивом» организаций, возрастной состав каждого второго клиента – от 40 до 60 лет, еще почти треть – старше 60 лет и лишь каждый пятый – младше 40.

Преобладающего количество врачебного персонала и среднего медперсонала осуществляют свою работу в государственных санаториях – по 4,3 и 17 человек на 100 койко-мест соответственно. В СКО частного значения на 100 постояльцев значится 3 врача и всего 7,6 человек медперсонала [4].

По территориальному размещению преобладающее число СКО в 2020 году отмечено в Туркестанской области 54 организации, что соответственно образует порядка 38,46% от общего состава СКО, второе место по количеству занимает г. Алматы – 13 организации (10,77%) и ВКО – 14 единиц (9,23%). Самое меньшее количество СКО располагаются в Актюбинской и Северо-Казахстанском регионе– по 4 и 2 единице (1,54%). (Рисунок 2)



Рисунок 2 – Территориальное размещение здравниц Казахстана

Примечание. Составлено на основании данных [4].

Численность постояльцев, прошедших лечение (отдохнувших) в 2020 году, составило 218 893 человека, что на 94 135 человек меньше в сравнении с 2016 годом (рисунок 3).



Рисунок 3 – Количество лечившихся (отдохнувших) за год, человек

Примечание. Составлено на основании статистических данных [2]

В связи с сложившейся обстановкой санаторно-курортные учреждения ведут борьбу за потребителя и удовлетворение его потребностей.

Поддержка государства имеет важное значение в развитии внутреннего туризма. Правительством принимаются различные меры по укреплению санаторно-курортного комплекса.

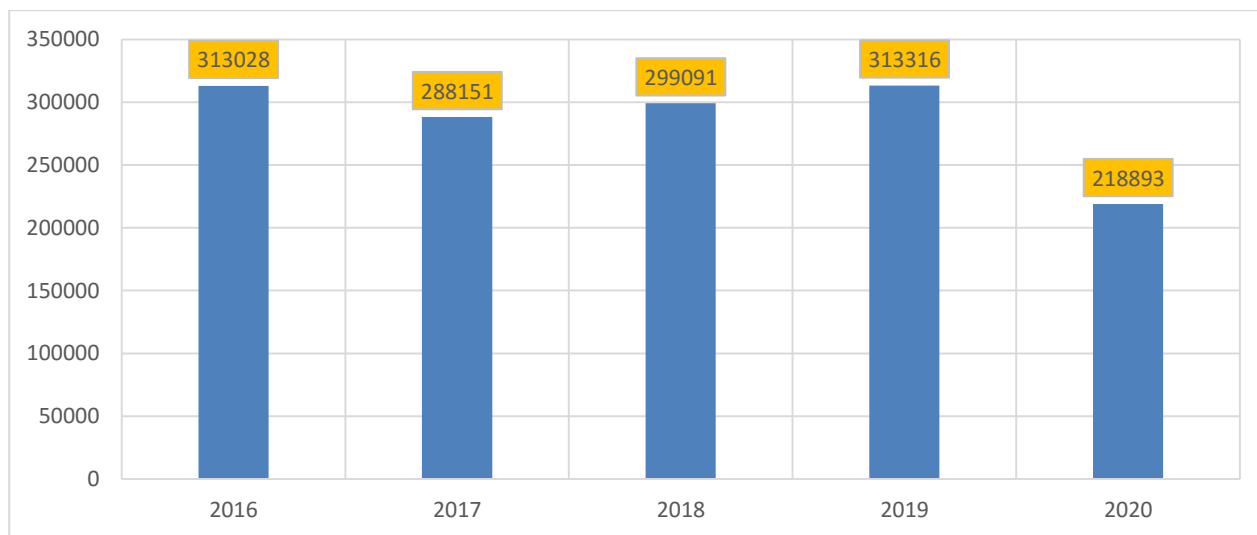
Эффективное развитие санаторно-курортного комплекса страны благоприятно скажется на состоянии здоровья населения, будет способствовать уменьшению уровня заболеваемости и инвалидности, сокращению расходов на лечение больных в лечебных учреждениях.

Также приведет к улучшению состояния инфраструктуры санаторно-курортных организаций, обеспечит экономическую стабильность, позволит сохранить и рационально использовать ценнейшие природные лечебные ресурсы республики, повысить уровень оказания санаторно-курортных услуг, рентабельность всей отрасли и конкурентоспособность отечественных санаториев и курортов на мировой арене. [4].

Цены во многих отечественных здравницах весьма уверенные. По данным сайтов в стоимость входит проживание и пакет медицинских услуг – минеральные ванны, грязи, ингаляции, массажи и другие процедуры.

Невысокие цены санаториев привлекают много клиентов. Но есть и обратная сторона как отмечают эксперты НКА РК, подобные лечебные учреждения предлагают ограниченное количество медицинских услуг, плохое питание и низкий уровень сервиса.

Потенциал лечебных ресурсов Казахстана ничем не уступает знаменитым курортам стран СНГ и мира. Ярким примером является санаторий «Мерке Радон» известный своими запасами минеральной радоновой воды. [5]

К сожалению большинство санаторно-курортных учреждений страны работает на грани рентабельности либо даже в убыток.

Одной из основных причин этой проблемы является отсутствие четкой координации деятельности санаторно-курортных организаций и СМС по программам обязательного медстрахования. [6]

По результатам исследования были определены основные недостатки в отрасли

санаторно-курортного бизнеса:

- отсутствие надлежащего контроля со стороны государства по вопросам состояния и использования объектов санаторно-курортных учреждений, находящихся в государственной собственности;

- недостаточное осуществление государственной политики в области сохранения и развития санаторно-курортного комплекса страны;

- отсутствие концепции и целевых программ развития санаторно-курортной деятельности на региональном уровне, которые будут направлены на расширение доступности и гарантированности санаторно-курортной помощи населению.

Комплекс мер по поддержке индустрии своей целью предусматривает реализацию мероприятий, которые направлены на усиление государственной координации и контроля за санаторно-курортной деятельностью в стране.

В сложившейся ситуации Правительству необходимо:

1. Разработать концепцию, а также общенациональную программу развития восстановительной медицины, основанную на принципиально новом концептуальном подходе, концепция предполагает сосредоточение усилий не только на лечение пациентов, но и на формирование, сохранение и восстановление здоровья граждан.

2. Улучшить законодательную и нормативно-правовую базу санаторно-курортного бизнеса, обеспечить заинтересованность всех участников рынка, так как: государство, негосударственные структуры, общество и каждого жителя страны в сохранении собственного здоровья и профессиональной работоспособности.

3. Уделить особое внимание на восстановление и развитие курортной инфраструктуры, сохранение, природных и лечебных ресурсов локаций санаторно-курортного бизнеса перспективных для развития курортного бизнеса в республике.

4. Обеспечить гарантию сохранности вложенных средств для развития санаторно-курортной отрасли, эффективно использовать собственность, проводить государственную координацию в сфере санаторно-курортного бизнеса

Список литературы:

1. Ярдякова И. В, Омаркожаева А. Н. Особенности маркетинга в деятельности санаторно - курортных учреждений. Вестник Национальной инженерной академии Республики Казахстан. 2020. № 1 (75)

2. Официальный сайт статистического агентства РК: www.stat.gov.kz

3. Вестник КазНУ. 70 Серия экономическая. №6 (88). 2011 А.Ш. Аликулова Санаторно-курортный комплекс Казахстана: особенности и перспективы развития

4. <https://kursiv.kz/news/biznes/2021-02/pochemu-sanatorii-kazakhstanana-rabotayut-na-predele-rentabelnosti>.

5. Аманжолова Г. К., Касенова Г. К. Санаторно-курортный туризм в Казахстане: преимущества, проблемы и возможности развития. Особенности формирования здорового образа жизни: факторы и условия Павлодар – 2015

6. А. А. Ошкордина Организационно-экономические аспекты развития санаторно курортных организаций Свердловской области. Современные подходы к повышению качества сервиса в индустрии туризма и гостеприимства в условиях межкультурной коммуникации : материалы IX Междунар. науч.-практ. конф. (Екатеринбург, 25–26 апреля 2019 г.) / – Екатеринбург: Изд-во Урал. 2019. – 206 с.

ТРЕБОВАНИЯ ОХРАНЫ ТРУДА ПРИ ОЧИСТКЕ СТОЧНЫХ ВОД ПРОИЗВОДСТВА И ПЕРВИЧНОЙ ПЕРЕРАБОТКИ СЕЛЬСКОХОЗЯЙСТВЕННОЙ ПРОДУКЦИИ

Кириченко М.А.
студент
Шеметова Е.Г.
канд. техн. наук, доцент
Сибирский университет потребительской
кооперации, г. Новосибирск, Россия

Актуальность данного исследования состоит в необходимости соблюдения субъектами хозяйственной деятельности, ведающими вопросами производства сельскохозяйственной продукции и ее первичной переработки; тех требований, которые предъявляет федеральная власть, функционирующая в области политики государства, занимаясь вопросами по нормативного и правового регулирования в области сферы охраны труда.

Содержание проблемы состоит в анализе требований, предъявляемых к охране труда на очистных работах, связанных с обеззараживанием сточных вод в предприятиях, осуществляющих производство и первичную переработку сельскохозяйственной продукции для создания благоприятных условий труда на производствах данного профиля.

Научная идея работы определяется с помощью анализа текущего состояния охраны труда на предприятиях производства и первичной переработки сельскохозяйственной продукции с помощью статистических методов в проведенных исследованиях.

Методы решения состоят в обработке статистических данных с помощью статистических и монографических методов исследования.

Современный уровень мирового производства оказывает пагубное влияние на различные биологические ресурсы. Выбросы при переработке зерна отрицательно влияют на экологию города [1].

Перерабатывающие производства борются с внешним загрязнением, и наносят атмосферный урон. Глобальная экологическая проблема: состояние атмосферы, педосферы и гидросферы - главной причиной является необузданное потребление человечеством природных ресурсов, а также загрязнение окружающей природы в результате потребительской деятельности [2].

Отдельного рассмотрения требует анализ влияния производственного комплекса на водные объекты. За последнее десятилетие уровень безопасности питьевой воды улучшился на 5 %, данная статистика ведется с 2009 года и в общей сложности на данный момент 11 млн человек получили качественную питьевую воду. Несмотря на положительную статистику, есть и регионы, где показатели безопасности воды наоборот ухудшились. В их число попали такие области как Владимирская, Архангельская, Астраханская, Алтайский край, Адыгея, Карачаево-Черкесия. Самые серьезные и ощутимые показатели улучшения качества воды в Сибири: на 2% за год в целом по округу, на 3% — в Хакасии и на 18% — в Иркутской области [3].

По данным Федеральной службы государственной статистики в 2020 году в водоемы Российской Федерации со сточными водами поступило 1,7 млн. т сульфатов, 6,4 млн. т. хлоридов, 366,4 тыс. т. нитратов, 1,6 тыс. т. жиров и масел, 17 т. фенола и др. [4]

Сегодня сельское хозяйство является одним из основных источников загрязнения водных объектов биогенными элементами, пестицидами, органическими и минеральными веществами. [5] По данным Росстата в 2017 году предприятиями сельского хозяйства в поверхностные водные объекты было сброшено 740, млн. куб. м. , к примеру, на долю производств занятых добычей металлических руд пришлось 176,6 млн. куб. м., а на долю предприятий занятых производством химических веществ и химических продуктов 515 млн. куб. м. [6]

К 2020 году происходит существенное сокращение сброса сточных вод и концентрации в них основных источников загрязнения. Так, в 2020 году на долю сельско хозяйственных

предприятий пришлось 480,3 млн. куб. м. сточных вод, сброшенных в водные объекты. Но не смотря на это, данная проблема все равно остается актуальной.

Федеральными органами государственной власти, к компетенции которых относятся вопросы, связанные с охраной труда и природопользования предъявляются специальные требования к работе по очистке сточных вод и последующим их сбросе в водные объекты предприятий производства и первичной переработки сельскохозяйственной продукции.

Приказ Министерства природных ресурсов и экологии РФ от 29 декабря 2020 г. № 1118 “Об утверждении Методики разработки нормативов допустимых сбросов загрязняющих веществ в водные объекты для водопользователей” устанавливает условия сброса сточных вод и концентрацию загрязняющих веществ в них [7].

Так, в Приказе Министерства труда и социального развития Российской Федерации от 27.10.2020 N 746н "Об утверждении Правил по охране труда в сельском хозяйстве" изложены основные требования к предприятиям, которые занимаются переработкой сельскохозяйственной продукции и ее производством; они обязаны строить сооружения для отвода и сооружения для очистки и обеззараживания сточных вод, что представляет особую экологическую опасность для окружающей среды и здоровья населения.

Требования правил ориентированы на поднятие эффективности системы управления охраной труда, снижения производственного травматизма и профессиональной заболеваемости работников, занятых на работах связанных с сельскохозяйственной деятельностью. [8]

Этим же приказом устанавливаются требования к охране труда при очистке сточных вод производства и первичной переработки сельскохозяйственной продукции.

Предприятия сельского хозяйства характеризуются высокой степенью травматизма и распространенности профессиональных заболеваний. Среди всех видов экономической деятельности данные показатели превышают средние по России в 1,5-1,7 раз [9]. По данным Росстата на конец 2020 года в отрасли сельского хозяйства 33,8 % работников заняты на работах с вредными и (или) опасными условиями труда, 19 % работников заняты на тяжелых работах, 4,6 % заняты на работах, связанных с напряженностью рабочего процесса; по последнему показателю отрасль сельского хозяйства вообще занимает второе место от общей численности работников среди всех отраслей хозяйства [10].

Сложившееся положение в сфере охраны труда в области сельского хозяйства связано с отсутствием четкой системы управления в данной сфере. Данное положение дел прежде всего является следствием дефицита квалифицированных специалистов по охране труда, недостатками в обучении специалистов (инженеров, агрономов, зоотехников и т.п.) безопасности труда, отсутствию в организациях сельского хозяйства всех обязательных ступеней контроля за охраной и безопасностью труда [11].

При работе по очистке сточных вод предприятий сельскохозяйственного комплекса проявляется влияние веществ и материалов, попадающих в окружающую среду и отрицательно влияющих на экологическое равновесие региона и, следовательно, на здоровье проживающих в регионе лиц. Ввиду этого, устанавливается особый порядок допуска к данным работам, а так же их производства.

Существует три основных требования при проведении очистки сточных вод. Во-первых, работник должны допускаться к данным работам исключительно с оформлением наряда-допуска. Во-вторых, необходимо следить за герметизацией производственного оборудования с целью недопущения непосредственных контактов работников с веществами и материалами, оказывающими вредное воздействие на работников и окружающую среду.

Работники, проводящие очистные и иные работы в проходных канализационных коллекторах, экипированы согласно нормативным требованиям (данные табл. 1)

Таблица 1. Защитные средства и приспособления, используемые для работников по очистке сточных вод

Основные защитные средства	Главные приспособления
1. Специальная одежда и специальная обувь 2. Защитная каска и жилет оранжевого цвета 3. Кислородный изолирующий или шланговый противогаз	1. Газоанализатор, газосигнализатор 2. Аккумуляторный фонарь 3. Вентилятор с механическим или ручным приводом 4. Защитные ограждения и переносные знаки безопасности 5. Крючки для открывания люков колодцев, камер 6. Штанги-вилки для открывания задвижек в колодцах 7. Переносные лестницы

Знания по охране труда в области проведения очистки сточных вод в предприятиях сельскохозяйственного комплекса следует преподносить в полном соответствии с реальными факторами риска и опасностей, которые могут присутствовать в производственной жизни с учетом упомянутых ранее Правил по охране труда в сельском хозяйстве. [12]

Таким образом, в настоящее время все еще велика доля загрязнения водных объектов сточными водами предприятий сельскохозяйственного комплекса. Путем решения данной проблемы является совершенствование технологии производства на данных предприятиях и внедрение новых правил очистки сточных вод.

Для того чтобы сохранить качество сырья, продлить сроки годности продукции, уменьшить пылеобразование при переработке сельскохозяйственного сырья, необходимо разрабатывать новые способы [13], которые были надежными, эффективными, а главное, нацелены на сохранение здоровья работника. В данном случае, для этого используется замораживание растительного сырья [14].

Наиболее перспективными способами переработки растительного сырья могут являться полуфлюидизационное замораживание [15], что отражено в статьях по данной теме авторов Петровой А.В., Кузнецовой Е.Г. [16].

Результаты и перспективы реализации. На сегодняшний день складывается довольно тревожная ситуация с травматичностью и профзаболеваемостью работников, занятых на предприятиях отрасли сельского хозяйства. По поводу реализации и эффективности требований охраны труда при очистке сточных вод производства и первичной переработки сельскохозяйственной продукции стоит отметить, что положительную тенденцию совершенствования охраны труда в данной области необходимо развивать по следующим направлениям:

- поднятие эффективности системы управления охраной труда, в данном направлении необходима тщательная работа руководителей данных предприятий по подбору квалифицированных кадров в сфере охраны труда, создания четкой внутренней нормативной базы, регулирующей применения норм федерального законодательства в сфере охраны труда [16];
- повышение эффективности деятельности федерального исполнительного органа по надзору и контролю в сфере соблюдения норм трудового законодательства, связанных с охраной труда;
- повышение уровня подготовки в области охраны труда в рамках образовательного процесса в бакалавриатах аграрных университетов будущих специалистов сельскохозяйственных направлений.

Список литературы

1. Shemetova Ye.G. Assessment of the sustainability of functioning of economy in emergency situations on the example of the hydroelectric power station, novosibirsk / Ye.G. Shemetova, M.S. Gorlatov // Поколение будущего: Взгляд молодых ученых- 2017: сборник научных статей 6-й Международной молодежной научной конференции (09-10 ноября 2017 года), в 4-х томах, Том 3. Юго-Зап. гос. ун-т, А.А. Горохов, Курск: ЗАО Университетская книга, 2017, - С. 307-310/
2. Молодых А.О. Инженерно-экологическая защита и безопасность окружающей среды// Юность и знания – гарантия успеха - 2018 [Текст]: материалы научных трудов 5-й Международной молодежной научной конференции (21-22 сентября 2018 года)/ Юго- Зап. гос. ун-т., Курск: Из-во ЗАО «Университетская книга», 2018. – С. 150-153
3. Шеметова Е.Г. Качество и безопасность питьевой воды в городе Барабинске Новосибирской области / Е.Г. Шеметова, Д.С. Федоров, Е.В. Жолберов // Поколение будущего: Взгляд молодых ученых-2019. Сборник научных статей 8-й Международной молодежной научной конференции. Юго-Западный государственный университет. 2019. С.396-399.
4. Шеметова Е.Г. Актуальные аспекты обеспечения экологической безопасности в России / Шеметова Е.Г., Наумова А.М., Винокурова Е.В., Морозов Н.В. // БУДУЩЕЕ НАУКИ -2020. Сборник научных статей 8-й Международной молодежной научной конференции, в 5-х томах. Ответственный редактор Горохов А.А., Курск, 2020. С. 225-228.
5. Мальгин Е.Л. Здоровье населения Сибирского региона: оценка зависимостей благосостояния и безопасности техносферы / Мальгин Е.Л., Шеметова Е.Г., Морозов Н.В. // Пищевые инновации и биотехнологии. сборник тезисов VIII Международной научной конференции студентов, аспирантов и молодых ученых. под общ. ред. А. Ю. Просекова. Кемерово, 2020. С. 221-223.
6. Дорофеева Н.В. Аспекты безопасного использования генетически модифицированных продуктов растительного происхождения / Дорофеева Н.В., Шеметова Е.Г., Обриков Д.А., Головченко А.А., Зеленая Н.А. // Экспертиза. Качество. Технологии. Сборник материалов Международной научно-практической конференции, посвященной 65-летию Сибирского университета потребительской кооперации (СибУПК). Под редакцией Ю.Ю. Миллер. 2020. С. 135-139.
7. Снегирев М.К. Аспекты обеспечения безопасности на водоемах Новосибирской области в 2020 году /Снегирев М.К., Воронин С.И., Шеметова Е.Г., Шеметов Е.А., Трунов С.И. // Молодежь и XXI век - 2021. Материалы XI Международной молодежной научной конференции. В 6-ти томах. Отв. редактор М.С. Разумов. Курск, 2021. С. 292-296.
8. Мальгин Е.Л. Перспективные направления переработки растительного сырья проблемы безопасности и охраны труда / Мальгин Е.Л., Шеметова Е.Г., Морозов Н.В. // ПИЩЕВЫЕ ИННОВАЦИИ И БИОТЕХНОЛОГИИ. сборник тезисов IX Международная научная конференция студентов, аспирантов и молодых ученых «Пищевые инновации и биотехнологии» в рамках III международного симпозиума «Инновации в пищевой биотехнологии». Кемерово, 2021. С. 75-77
9. Студенникова, Н.С., Гальянов, И.В. О пересмотре нормативной правовой базы в области охраны труда в сельском хозяйстве / Н.С. Студенникова, И.В. Гальянов // Вестник сельского развития и социальной политики .2016. № 2 (10). С. 41-44.
10. Широков, Ю.А. Роль дисциплины "охрана труда" при подготовке специалистов для сельского хозяйства / Ю.А. Широков // Приоритетные направления развития науки и образования: сборник статей III Международной научно-практической конференции. 2018. С. 40-44.
11. Официальный сайт Федеральной службы государственной статистики (Росстат) [электронный ресурс]. URL: <https://rosstat.gov.ru/statistic> (дата обращения 19.10.2021).

12. Шеметова Е.Г. Использование методов анализа производственного травматизма на АПК / Е.Г. Шеметова, Я.А. Зайков, Д.В. Мороз // Будущее науки-2019: сборник научных статей 7-й Международной молодежной научной конференции (25-26 апреля 2019 года), в 6 томах, Том 5. Юго-Зап. гос. ун-т., А.А. Горохов, Курск: ЗАО Университетская книга, 2019, - С. 219-222.

13. Исследование возможности применения холодильной технологии и оборудования для замораживания *Allium victorialis* L. / Е.Г. Кузнецова // Известия вузов. Прикладная химия и биотехнология. 2011. с. 167.

14. Полуфлюидизационное замораживание как перспективный безопасный метод холодильной технологии на предприятиях общественного питания/ Кузнецова Е.Г.// в сборнике: Современные материалы, техника и технология, материалы международной научно-практической конференции, Курск, 2011, с. 196-199.

15. Технология переработки и хранения растительного сырья / Е.Г. Шеметова // Известия вузов. Прикладная химия и биотехнология. 2012. №2(3) с. 35-39.

16. Процессы и аппараты пищевой технологии по переработке растительного сырья / Е.Г. Шеметова // Перспективное развитие науки, техники и технологий: материалы 3-й Международной научно-практической конференции в 3-х томах/ Юго- Зап. гос. ун-т., Курск: Из-во ЗАО «Университетская книга», 2013. – С. 426-433

ПРОБЛЕМА ЭКОЛОГИЧЕСКОЙ СИТУАЦИИ В ГОРОДАХ КАК СОСТАВНАЯ ЧАСТЬ РЕАЛИЗАЦИИ ГОСУДАРСТВЕННОЙ ПОЛИТИКИ В СОЦИАЛЬНОЙ СФЕРЕ

Лихтанская О.И.

канд.экон.наук

Бакаева В.В.

доктор экон.наук, профессор

Сибирский университет потребительской кооперации

Г.Новосибирск, Россия

Забота о здоровье населения всегда была частью реализации государственной политики в социальной сфере. Однако рост уровня экологического риска пагубно отражается на здоровье людей. Отмечающийся рост связан с тем, что на сегодняшний день в городах существуют практически все виды антропогенного загрязнения. К ним относятся: растения, вода, воздух, повышается шумовое загрязнение. Таким образом, данная проблема приобретает особую актуальность при реализации государственного управления социальной сферой.

Основные загрязнители окружающей среды на муниципальных территориях показаны на схеме рисунка 1.



Рисунок 1.- Основные загрязнители окружающей среды на территории муниципального образования

В мегаполисах имеются три основных источника засорения атмосферы: промышленность, теплоэлектростанции, автотранспорт. При этом в структуре валовых выбросов в атмосферный воздух города выделяется автомобильный транспорт (около 57% валового выброса) [1]

По данным агентства «Автостат» [2], только в Новосибирской области на 1 июля 2021 насчитывается 847 тыс. легковых автомобилей, тогда как в 2020 году на эту же дату их было 832,4 тыс.шт., т.е. произошел рост на 14,5 тыс.шт. И такая динамика наблюдается из года в год. В настоящее время эта причина представляется определяющей в загрязнении атмосферного воздуха, высочайшие его уровни исключительно свойственны для примагистральных зон и вдоль автодорог с преимущественно напряженным движением.

И тут основная проблема, которая стоит перед государственными структурами управления заключается в том, каким образом снизить вредные выбросы от автотранспорта, увеличивающаяся динамика которых напрямую связана с наличием «пробок» при движении, значительно увеличивающих время движения автотранспорта (а значит и выбросы), с плохим качеством автомобильных дорог, также приводящим к замедлению движения автотранспорта. А в конечном итоге, все это сказывается на уровне здоровья населения города.

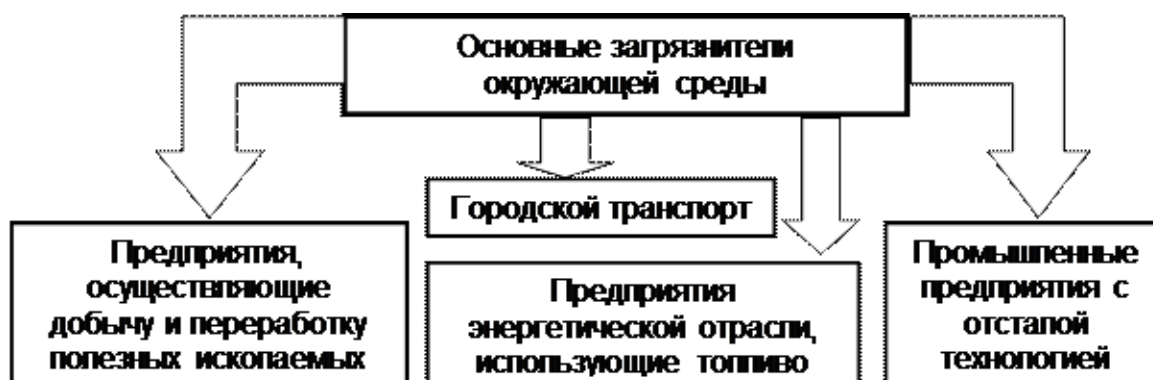
Принимая во внимание все эти факторы, многочисленные государства мира начали энергично поддерживать экологически чистые технологии, в том числе на транспорте. Примером таких «зелёных технологий» является электротранспорт. По мнению многих экспертов, именно данный вид транспорта сможет кардинально решить проблему экологической нагрузки на город и обеспечить полное отсутствие вредоносных выбросов, бесшумность и безопасность эксплуатации.

Государственная политика и государственное управление социальной сферой должно способствовать в этом вопросе оптимизации дорожного движения и упорядочиванию транспортных потоков. Продуктивно функционирующие инфраструктурные объекты позволяют ослаблять транспортные издержки, воздействуют на скорость пассажиро- и грузоперевозок, уменьшают лимитирование пропускной способности и повышают доступность транспортных услуг для жителей.

Необходимо обеспечить условия для перехода на экологически чистый транспорт и в России. Например, в г.Москва мэрией активно вводятся экоавтобусы (работающие на электроаккумуляторах). Необходимо вновь возвращаться к такому экологически чистому транспорту как трамваи и троллейбусы, особенно в отдаленных жилмассивах, где идет активное строительство дорог и есть возможность прокладки рельс для трамваев.

Также необходимо отметить, что перед нерегулируемыми пешеходными переходами часто устанавливаются искусственные неровности, что приводит к неизбежным излишним циклам торможения и разгона автотранспортного потока даже в случае отсутствия пешеходов, переходящих дорогу.

Сотрудники британской компании Millbrook Proving Ground провели исследование с целью установить, оказывают ли «лежачие полицейские» воздействие на экологию. Результаты показали, что автомобиль, потребляющий при движении с постоянной скоростью 50 км/ч около 5 литров на 100 км, в корне менял свои характеристики на дорогах с «синтетическими» дорожными неровностями. В условиях постоянных разгонов, торможений и прыжков по кочкам расход возрастал чуть ли не вдвое — до 9,1 л/100 км [3].

Разумеется, так же значительно растут и выбросы вредных веществ. Учёные установили, что на трассе с «полицейскими» выделения угарного газа возрастают на 82%, а оксидов азота — на 37%.

Поэтому, если вместо искусственных неровностей установить кнопочные светофорные объекты, то это может привести к существенным улучшениям показателей транспортных потоков. А оптимизация фаз светофорного регулирования с использованием имитационных моделей позволяет найти баланс между мобильностью, безопасностью и снизить выбросы в атмосферный воздух.

Следовательно, государственная политика в данной сфере должна быть основана на принципах экономического регулирования природопользования в городах (рис.2).

В разрезе данной статьи был рассмотрен лишь один пример влияния на рост экологических угроз автомобильного транспорта и приведен способ решения проблемы.



Рисунок 2 - Принципы экономического регулирования природопользования в городах

Однако можно выделить целый ряд основных векторов госполитики в сфере экологии, которые непосредственно оказывают влияние и на социальную сферу так как нацелены на защиту здоровья граждан [18, с. 31]:

- развитие экологического общественного транспорта в пределах городов в качестве основного вида передвижения;
- улучшение организации движения в различных городах;
- поддержка производства и распространения автомобилей, которые являются безопасными для экологии;
- контроль за безопасностью воды и продуктов питания. Также необходимо обеспечивать достаточную чистоту воздуха;
- контроль за состоянием трубопроводных магистралей, которые тоже должны отвечать требованиям экологической безопасности;
- предупреждение хозяйственности, которая становится причиной загрязнения экологии опасными производственными отходами;
- активное развитие и улучшение отраслей, которые отличаются высоким уровнем переработки сырья, применением интеллектуального труда;
- развитие продукции, при изготовлении которой используется минимальное количество сырья и энергии. При этом они предназначены для длительного пользования и могут подвергаться различным улучшениям в ходе эксплуатации;
- реабилитационная помощь людям, которые пострадали по причине нарушений в сфере экологии, аварий техногенного характера. Сюда также относится помощь в восстановлении здоровья людей, здоровье которых было подорвано во время работы на опасных производствах и многое другое.

Таким образом, главная задача экополитики – это формирование оптимальных условий для нормального развития социума, природы, экономики [18, с. 32].

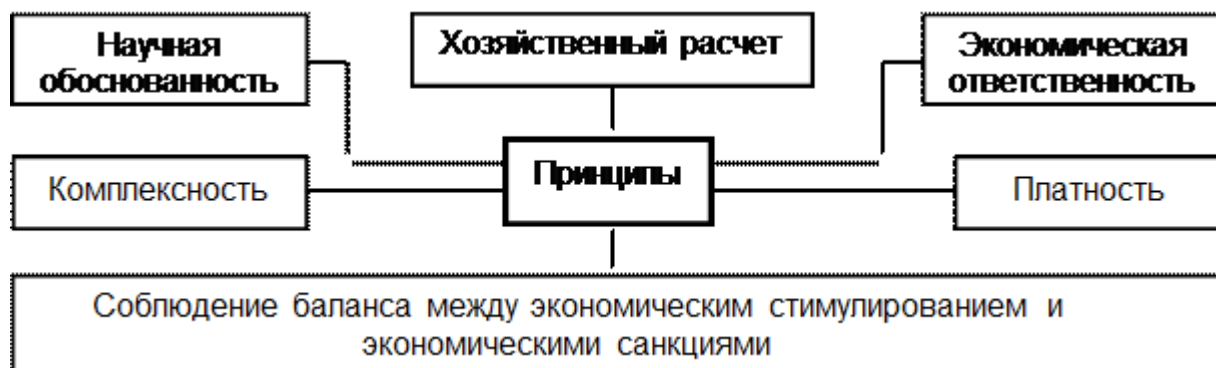
В процессе создания механизмов рационального использования природных ресурсов необходимо подобрать подходящее сочетание методов экономического и административного влияния. Доминирование только одних становится причиной появления негативных последствий для социума и природы.

Экономический эффект от данного вложения средств будет выражаться только в улучшении здоровья населения города, уменьшении пропусков рабочих дней по болезни, продолжительности жизни. Социальный эффект выражается в улучшении экологической обстановки в городе.

Список литературы

1. Обзор состояния окружающей среды в городе Новосибирске за 2015-2016 год. (Ванеева Е.А., Лапшина Н. В., Мирзалиева А.Э., Муртазин С. М., Сидорова М. Ю., Синявская Л.И., Шарикалов А. Г.) – г. Новосибирск: Издательство Гарамонд, 2017. – 100 с
2. Сайт агентства «Автостат»: <https://www.autostat.ru/>
http://www.jcnews.ru/news/lejachie_politseyskie_prichinyayut_vred_ekologii

ҚАЗАҚСТАНДАҒЫ АУАНЫҢ ЛАСТАНУ ПРОБЛЕМАЛАРЫ

Мұратова Айжан
студенті

Сатбаева Қ.

Ғылыми жетекші, з.ғ.к., доцент

Қазтұтынуодағы Қарағанды университеті

Қазақстанда ауа ластаушы заттардың негізгі көздері ірі өнеркәсіптік кәсіпорындар, көліктер және жеке тұрғын үйлердің жылу жүйелері болып табылады. Сонымен қатар, соңғысы қоршаған ортаға үлкен зауыттардан немесе дизельдік қозғалтқыштардан кем емес зиян келтіреді - зиянсыз болып көрінетін пештің түтінінде қауіпті химиялық қосылыстардың тұтас коктейлі бар: көміртегі тотығы, азот диоксиді, ауыр металдар, формальдегид, бензол және тағы басқалар. Көбіне қалалық жердегі ауаның негізгі зиянкестері болып көліктер мен олардан бөлінетін улы заттар саналады. Бірақ, соған қарамастан, біздің елімізде ауа ластаушы заттарды шығаратындар негізгі үлесі өнеркәсіптік кәсіпорындарға тиесілі.

Өңірлер бойынша бұл көрсеткіш бойынша Қарағанды облысы көш бастап тұр, Павлодар облысы екінші, Ақтөбе облысы үшінші орында. Түсті металдар қорытатын кәсіпорындар орналасқан қалалардың қоршаған ортасы халықтың денсаулығы болып табылады. Өйткені ауыр металдар, сондай ақ күшән мен фторлы қосылыстар адам организміне жинақталуға бейім. Олардың әсерлерінен кейін байқалатын зардаптары онкологиялық аурулардың жиілеуі, жүктілік патологиялары, нәрестелердің туа біткен кемістіктерінің болуы және басқа аурулар арқылы көрінеді. Зиянды заттардың антропогендік шығарындылары адам организміне ғана зиянын тигізіп қоймай, жануарларға, өсімдіктер күйіне және экожүйеге әсерін тигізеді. Атмосферадағы улы газ жануарлар организміне тыныс алу мүшелері арқылы және ластанған өсімдіктермен қоректенген кезде келіп түседі.

Ауаны ластайтын заттар Қазақстанда осыған байланысты аурулар мен аурулардың өсуін күшейтуде. Нәтижесінде олар халық шаруашылығына тікелей және жанама шығындарға, атап айтқанда, медициналық қызметтерге қажетті шығындарға және еңбек өнімділігінің төмендеуіне әкеледі. Атмосфераның ластануынан мезгілсіз қайтыс болғандардың саны жылына 6000-ға жетеді деген болжам бар [1].

2015 жылы жүргізілген зерттеулердің бірінде өнеркәсіптік кешендерге жақын орналасқан (яғни, Теміртау, Өскемен, Ақтау және Екібастұз қалалары) тұрғындарды медициналық тексеру негізінде қан айналымы жүйесі, тыныс алу жүйесі ауруларының көбеюі анықталды. және асқорыту жүйелері атап өтілді.

2017 жылғы сәуірдегі фокус-топтық сауалнама нәтижелері көрсеткендей, Қазақстан азаматтарының жартысынан астамының ауа сапасына қанағаттануы төмен. Бұл сауалнама

Қазақстанның 2025 жылға дейінгі ұлттық даму стратегиясын әзірлеу шеңберінде жүргізілді [2].

Атмосфераның ғаламдық ластануы маңызды экологиялық зардаптарды туғызады:

1. Климаттың ғаламдық жылынуы.

2. Озон қабатының бұзылуы.

3. Қышқыл жаңбырлар.

Таза емес ауа адамға қалай әсер етеді?

1) адам ағзалары мен тіндерінің дистрофиясына және атрофиясына әкеледі;

2) тіндердегі тотығу-тотықсыздану процестерін және дененің қорғанысын әлсіретеді;

3) қанның құрамы мен физикалық-химиялық қасиеттеріне әсер етеді;

4) ақуыз, көмірсу және су алмасуын бұзады;

5) дененің ерте қартаюуына ықпал етеді;

6) тыныс алу жолдарының, орталық және перифериялық жүйке жүйесінің, эндокриндік бездердің әртүрлі ауруларына бейімділік береді;

7) қалпына келтіру қабілетін және инфекцияларға, аллергияға төзімділігін төмендетеді;

8) ауыр аллергиялық ауруларды, соның ішінде бронх демікпесін тудыруы мүмкін;

9) көру және есту реакцияларының жылдамдығын, психикалық және физикалық өнімділікті төмендетеді;

10) шаршау, летаргия, бас ауруы, назар аудармау, созылмалы шаршауды тудырады;

11) ашушандықты арттырады және стресстік және депрессиялық күйлерге бейімдейді.

Автомобильдер мен жанармай өндірісі, жол құрылысы және жанармайдың жану қалдықтарын қайта өңдеу де маңызды рөл атқарады. Көптеген қалалар көліксіз жүре алмайтындай етіп орналасқандықтан, мәселенің біржақты шешімін табу өте қиын. Қай жерде тұратынымызға қарамастан, біз көлікке тәуелділікті азайту үшін қадамдар жасай аламыз.

Көлігіміздегі сапарлардан толық бас тарту ұтымды болмауы мүмкін, бірақ олардың санын азайтуға әбден болады. Мысалы, күнделікті азық-түлік дүкеніне барудың орнына, оны бір жарым апта сайын жасауға, қажет нәрсенің бәрін бір уақытта сатып алуға. Көлікті көршілермен бірге пайдалану да өте ақылға қонымды жол. Бір жерге жетудің ең жақсы жолы - велосипедке мініп, педальмен жүру.

Қаптама жасау үшін қолданылатын пластик, фольга және картон ауа сапасына теріс әсер ететін технологияларды қолдану арқылы шығарылады. Нақты не сатып алғанымыз маңызды емес, ең аз қаптамасы бар өнімді таңдауға тырысайық. Мысалы, фольгаға оралған тәтті бәлішті сатып алғанша оны үй жағдайында пісірген тиімді. Бұл қолайсыз болса, қайта өңдеуге болатын орамдағы өнімдерді таңдайық. Пластикалық немесе картон сөмкелердің орнына өзімізбен бірге мата сөмкесін алғанымыз жөн.

Тұрмыстық қалдықтарды дұрыс өңдеу - ауаның ластануын азайтудың тағы бір жолы. Қалдықтарды қайта пайдалану, қайта өңдеу және сығымдау оның мөлшерін азайтуы мүмкін. Қоқысқа қаншалықты аз қалдық түссе, соғұрлым жақсы, өйткені бұл ауаны ластаудың тағы бір негізгі көзі. Тағамды қайта-қайта пайдалануға болатын шыны ыдыстарда сатып алғанымыз дөрыс. Пластикалық ыдыстарды, бөтелкелерді және контейнерлерді тағамды сақтау үшін бірнеше рет қолдануға болады, бірақ тым ұзақ емес, өйткені химиялық заттар уақыт өте келе тағамға сіңіп кетуі мүмкін. Пластмасса, қағаз, алюминий және басқа қалдықтарды өз қаламыздағы ережелерге сәйкес тастауымыз керек.

Босния және Герцеговинаның астанасы Сараевода ауаның ластануы шарықтау шегіне жетті. Оны азайту үшін олар қалада жүк көліктерінің қозғалысына тыйым салды, сонымен қатар барлық ашық шараларды тоқтатты және тұрғындарды үйлерінен шықпауға шақырды. Қытайда тұрмыстық деңгейде де ауаның ластануын азайтуға талпыныс жасалуда. Қалаларда халықты көмір пештерінен бас тартуға, бензин мен дизельдік отынға жоғары талаптар қоюға шақырады. Жоспарға сәйкес, 2020 жылы Қытайда олар еуропалық және америкалық

көрсеткіштерге сәйкес келуі керек. Жекпе-жек нәтижелері сәтті болды – мысалы, қалаларда ауадағы ұсақ бөлшектердің концентрациясы төрт жылда 32%-ға төмендеді [3].

Үндістан астанасы Дели әлемдегі ең ластанған болып саналады. Билік мектептерді жабуға, рейстерді тоқтатуға және денсаулыққа байланысты төтенше жағдай жариялауға мәжбүр. Атмосфераның ластануының рұқсат етілген деңгейі текше метріне 50 микрограммнан аспауы керек болса, Үндістан астанасында орташа есеппен 113. Ең бастысы 10 миллион көлік, құрылыс және көмір жағу ауаны ластауда. Ластану шыңына жеткеннен кейін билік төтенше жағдай жариялап, тұрғындарға миллиондаған бетперделер таратты. Ауаны тазарту үшін Дели барлық құрылыстарға уақытша тыйым салып, жолдардағы көліктердің санын шектеді [3].

Лондонда азот диоксиді проблема болып табылады – ол тыныс алу мүшелерінің қатты тітіркенуін тудырады, ал оның ұзақ әсер етуі сау адамда қабынуды тудырады және демікпемен ауыратын адамдарда симптомдардың күшеюіне әкеледі. Қала ауадағы азот диоксиді нормасына небәрі алты жылда жете алады. Осымен күресу үшін қалада «Ультра төмен шығарындылар аймағы» құрылды. Ауаны тым көп ластайтын көліктердің жүргізушілері ақшамен кіруге мәжбүр болған. Мысалы, көптеген жеңіл көліктер, мотоциклдер немесе жүк көліктері үшін бұл 12,5 фунт (16,5 доллар), бірақ автобустар немесе жүк көліктері сияқты ірі көліктер үшін төлем 100 фунтқа (131 доллар) дейін көтеріледі.

Осыған ұқсас шектеулер Францияда бар – Парижге немесе Лионға кіру үшін жүргізушілер көліктеріне көліктерінің атмосфераны қаншалықты ластайтынын көрсететін арнайы жапсырмаларды жапсыруға міндетті. 1997 жылға дейін шығарылған көліктерге әдетте тыйым салынады [3].

Берлинде дизельді көліктер кейбір жолдарды пайдалана алмайды, ал қаланың бірнеше аудандарында жылдамдық 30 км/сағ шектелген. Сонымен қатар, қала қоғамдық көліктерге, электр автобустары мен арнайы веложолдарға көбірек инвестиция салуда.

Перудағы Инженерлік және технология университетінің (UTEС) ғалымдары ауаның ластануымен күресетін билбордтарды жасап, құрастыруда. Мұндай билбордтың прототипі 2013 жылы Перу астанасы Лиманың ең ластанған бөліктерінің біріне орнатылды. Қалқан негізгі термодинамикалық заңдардың арқасында жұмыс істейді, ластанған ауа су арқылы өтеді, ол ластаушы заттарды белсенді түрде жинайды (мысалы, бактериялар, шаң және т.б.), содан кейін тазартылған ауа сыртқа шығарылады. Құрылғыны жасаушылардың айтуынша, бір билборд 1200 ағаштың жұмысын атқара алады, күн сайын қалалық ортада 100 000 м³ ауаны тазартады [3].

NASA ұсынған ауа дезинфекторы. Бұл кейбіреулерді таң қалдыруы мүмкін, бірақ ішкі ауа сыртқы ауаға қарағанда жиі ластанған. Сондықтан ғимараттардағы ауаны тазарту туралы ойлануға тұрарлық. Ауаны тазартқыш бастапқыда өсімдіктер шығаратын этиленнен құтылу үшін Халықаралық ғарыш станциясы үшін әзірленген. Осының негізінде Airocide құрылғысы жасалды. Дезинфекторда титан диоксидімен қапталған шыны сақиналары бар камера бар. Жарық әсерінен камерада ауадағы органикалық молекулаларды бұзатын гидроксилдер түзіледі. Станцияда сәтті жұмыс істегеннен кейін бұл құрылғылар жұмысы азық-түлікпен байланысты кәсіпорындарда, сондай-ақ ауруханаларда қолданыла бастады. Жақында олар қарапайым пайдаланушыларға қол жетімді болды [4].

Аэроцид зең, көгеру, тозаң, шаң кенелері, вирустар, бактериялар және VOC сияқты биологиялық ластаушы заттардың 100% дерлік өлтіруі мүмкін. Аэроцид сүзгі емес, бірақ үй ішіндегі ауаны дезинфекциялайды. Бұл дезинфекциялау құралының кемшілігі бір жылдан кейін картриджді ауыстыруды қажет етеді. Интернет-дүкендердегі Airocide құны әдетте \$ 799, ал картридж құны \$ 99 құрайды.

Ауаны тазартатын ғимараттар. Болашақта ауаны тазарту технологиялары ғимараттардағы фотокаталитикалық жабындардан әлдеқайда жоғары болуы мүмкін. Evolo зәулім ғимараттарды жобалау байқауында ауаның ластануын азайтудың бірнеше тұжырымдамалары, соның ішінде ресейлік Алексей Умаровтың Hyper-Filter концепциясы

ұсынылды. Ол үлкен қалалардағы ауаны CO₂ және басқа да зиянды газдардан тазарту және атмосфераны оттегімен қамтамасыз ету үшін зәулім ғимараттардың арасында, бос емес көлік артериялары мен зауыттардың жанында орналасқан құрылымды пайдаланады. Құрылым ластаушы заттарды ұстайтын көптеген түтіктерден тұрады, оларды кейін химия өнеркәсібінде қолдануға болады.

Бөлме өсімдіктері. Барлығы дерлік жабық өсімдіктер үйдегі ауаның сапасын жақсартатынын біледі. Сондықтан үйде өсімдіктердің барлық түрлерін өсіру эстетикалық жағымды ғана емес, сонымен қатар пайдалы болуы мүмкін. Құрылғы Андреа Эйр деп аталады және желдеткіштің арқасында өсімдіктің жапырақтары, оның тамыр жүйесі, су мен топырақ арқылы ауаны үрлеп, ауаны бөлмеге қайта шығарады. Осылайша, бұл құрылғы құрамындағы өсімдіктің арқасында зиянды ұшпа органикалық қосылыстар мен токсиндерді ұстайтын «тірі» сүзгі түрі болып табылады. RTP Labs жүргізген зерттеулер мұндай құрылғының кәдімгі өсіретін бөлме өсімдіктеріне қарағанда тиімдірек екенін көрсетті. Андреа Эйрде өсіргенде, ол ауаны 10 есе жылдам тазартады және ауадан формальдегидті 3,6 есе тиімді түрде жояды. NEPA және көміртекті сүзгілермен салыстырғанда, Andrea Air формальдегидті жоюда 44 есе тиімді, өйткені өсімдіктердің өзі осы сүзгілерге қарағанда тиімдірек.

Түгін жейтін, өзін-өзі тазартатын бетон. Титан диоксидінің жарық әсерінен молекулалардағы көміртегі байланыстарын жою қабілетіне негізделген тағы бір технологияны итальяндық химигі Луиджи Кассар жасаған. Ғалым ластаушы заттарды бейтараптандыратын, оларды аз зиянды ететін және айналадағы ауаның сапасын жақсартатын инновациялық цемент жасағаны үшін халықаралық дәрежеге ие болды және Еуропалық өнертапқыштар сыйлығын алды. Зиянды заттарды бейтараптандырғаннан кейін олар жай ғана жаңбыр суымен жуылады. Кассар және оның командасы ұзақ уақыт бойы бетон қоспасының құрамымен тәжірибе жасап, соңында «фотокатализатор» деп атайтын оңтайлы формуланы ала алды. Ол ұсынатын бетон әдемірек және таза болып көрінеді және әдеттегі бетонға қарағанда түсі әлдеқайда ашық болып қалады. Алғаш рет бұл технология 1996 жылы Римде сәулетші Ричард Майердің басшылығымен мерейтойлық шіркеудің құрылысы кезінде қолданылған [4].

22 сәуірде аталып өтетін Халықаралық Жер-Ана күні қарсаңында Numbeo қалалар мен елдердің әлемдегі ең ірі мәліметтер базасы өз рейтингін жариялады. Мамандар еліміздің қоршаған ортаға қаншалықты зиянын тигізіп жатқанын және жалпы планетаның ластануына оның үлесі қандай екенін бағалады. «Ең таза» мемлекеттер соңғы орындарда тұрған бұл ластану индексында Қазақстан 112-нің ішінде 35-орынға тұрақтады.

Ауаның ластануынан жануарлар мен өсімдіктер зардап шегеді. Мысалы, мыс балқыту зауыттарының қалдықтары – хлор, мышьяк, сурьма осы заттармен уланған тағамды жейтін үй және жабайы жануарлардың қырылуына себеп болады. Фторидті қосылыстардан малдың ауыр аурулары байқалады. Өсімдік шығарындыларымен жерге түсетін мыс пен мырыш шөп жамылғысын толығымен бұзуы мүмкін.

Күкірт диоксидінің және оның туындыларының адамдар мен жануарларға әсері, ең алдымен, жоғарғы тыныс жолдарының зақымдануында көрінеді, олардың әсерінен өсімдіктердің жапырақтарында хлорофиллдің бұзылуы жүреді, осыған байланысты фотосинтез және тыныс алу нашарлайды, өсу баяулайды, ағаш екпелерінің сапасы мен ауыл шаруашылығы өнімділігі төмендейді, дақылдар, ал жоғары және ұзақ әсер ету дозаларында өсімдіктер өледі.

1905 жылдан 1965 жылға дейін жылу электр станциялары, металлургиялық зауыттар, мұнай өңдеу зауыттары және басқа да антропогендік көздерден біздің планетаның атмосферасына күкірт диоксиді шығарындыларының жалпы мөлшері 1905 жылдан 1965 жылға дейін 4 есе өсті және қазір 150 миллион тоннаға жетті. 110 млн тоннаға дейін (әлемдегі күкірт диоксиді шығарындыларының 70%-дан астамы) Еуропада, Америка Құрама Штаттарында және Канадада болады. Қатты отынды, атап айтқанда, қоңыр көмірді

(күкірттің жоғары мөлшерімен сипатталатын) пайдалану үнемі өсіп отырғанын ескере отырып, күкірт диоксиді шығарындыларының сәйкес өсуін болжау керек.

Атмосфераның ластануы адам денсаулығына ғана емес, сонымен бірге үлкен экономикалық зиянға да қауіп төндіреді. Ауада күкірт қосылыстарының болуы металдың коррозияға ұшырау процестерін, ғимараттардың, құрылыстардың, мәдени ескерткіштердің бұзылуын тездетеді, өнеркәсіп өнімдері мен материалдарының сапасын нашарлатады. Мысалы, өндірістік аудандарда болат 20 есе, ал алюминий ауылдық жерлерге қарағанда 100 есе тез бұзылатыны анықталды.

Қазақстан аумағында атмосфераға өте улы газ тәрізді және қатты заттардың едәуір мөлшері шығарылады. Әртүрлі стационарлық көздерден шығатын шығарындылардың көлемін салыстыратын болсақ, онда шамамен 50 пайызы жылу және энергия көздері, 33 пайызы тау-кен және түсті металлургия кәсіпорындарының үлесіне тиеді. Әртүрлі ластаушы заттардың шығарындыларының ең көп мөлшері Шығыс Қазақстанда – 2231,4 мың тонна/жылына келеді, бұл Қазақстан бойынша жалпы шығарындылардың 43 пайызын құрайды. Шығарындылар бойынша екінші орында Орталық Қазақстан – 1868 мың тонна/жыл немесе 36 пайыз. Ең аз ластанған атмосфера Солтүстік Қазақстанда жылына 363, 2 мың тонна (7 пайыз) және Оңтүстік Қазақстанда 415, 1 мың тонна/жыл, бұл 8 пайызды құрайды. Ең мобильді, кең ауқымды әсерге ие - азот пен күкірт оксидтері. Олар айтарлықтай назар аударады және өлімге, әсіресе дақылдарға қатты әсер етеді [5]

Қорытындылай келе, Қазақстанда ауаның проблемасы өзекті мәселе болып отыр. Бұл проблемамен біз жұмыла отырып күресуіміз керек. Әр адам өзгерісті өзінен бастауы керек. Қоршаған орта мен Жер анамызға қамқорлықпен қарау ол біздің міндетіміз.

Новокузнецк қаласындағы балалар арасында аллергиялық аурулардың таралуын зерттеу олардың ең көп саны ауаның ластануы жоғары аудандарда (бақылау аймағымен салыстырғанда 5,6 есе) байқалатынын көрсетті. Сонымен қатар, бұл аймақтарда басқа аурулармен үйлесетін аллергияның көптеген ауыр түрлері байқалды.

Зерттеушілердің қорытындысына сәйкес, бұл патологиялардың барлығы шаң, күкірт диоксиді, күкірт қышқылы және азот диоксидінің әсеріне байланысты. Жоғарыда аталған аурулардың ауаның жалпы ластануымен жоғары байланысы үнемі байқалды.

Ластанған атмосферада өкпе аурулары кезінде жас факторы үлкен маңызға ие. Өкпе патологиясы бар 19 жасқа дейінгі адамдардың тартымдылығы 100% қабылданса, 20-29 жаста 109%, 30-39 жаста - 250, 40-49 жаста - 302, 50 болды. -59 жас – 549 және 60 жас және одан жоғары – 449%. Сонымен қатар, ерлерде аурушаңдықтың ең төменгі көрсеткіші 20-29 жаста, әйелдерде 19 жасқа дейін байқалады.

Қазақстан, ауаның ластануы проблемасын жөну үшін, жоғарыда айтылған шетелдік жана дамыған технологияларды қолдануы керек. Әрине, шетелдік тәжірибеге сүйене отырып автокөліктерді біз толық тоқтатып тастай алмаймыз. Дегенмен, Қазақстан веложолдарға, жаяу жүргінші жолдарына көп назар аударуы тиіс. Үлкен автокөліктердің яғни, ауаны ластаушы көліктердің қала ішінде жүруіне тыйым салынуы қажет.

Әдебиеттер тізімі:

1. «Қазақстан Республикасының «жасыл экономикаға» көшуі жөніндегі тұжырымдама туралы» Қазақстан Республикасы Президентінің 2013 жылғы 30 мамырдағы № 577 Жарлығы. – <https://adilet.zan.kz/kaz/docs/U1300000577>

2. Қазақстанның 2025 жылға дейінгі дамуының стратегиялық жоспары, Үдемелі өсім және өмір сүру сапасын жақсарту үшін технологиялық жаңғырту. <https://primeminister.kz/kz/documents/gosprograms/stratplan-2025>

3. Жақан Г. «Әлемдегі ауасы ең лас 10 қаланың тізімі жарияланды» 21 Қараша, 2017 жыл. – <https://kaz.zakon.kz/4921013-lemdeg-auasy-e-las-10-alany-t-z-m.html>

4. Литвинова А. «Борьба с загрязнением атмосферы. 5 современных технологий +1». – <https://www.care2.com/>

ТАБИҒАТҚА ҚАРСЫ АДАМЗАТ ӘРКЕТІНІҢ ОҢ ЖӘНЕ ТЕРІС ӘСЕРІ

Мусрепов З.М.
Ю-20-5ск тобының студенті
Ғылыми жетекші:
Сатбаева Қ.
З.Ғ.К., доцент
Қазтұтынуодағы Қарағанды университеті

Табиғат – адамзат өмір сүріп жатқан орта, ортақ үй, ортақ мекен. Адам мен табиғат – егіз ұғым. «Ағаш жапырағымен, жер топырағымен көрікті» дейді халқымыз. Табиғат көркейіп, желегі жасыл тартса, адамның да тынысы кеңейіп, көңілі көтерілері анық.

Мен мына өмірге шыр етіп келген сәттен табиғатқа және мына қоршаған ортаға өзімнің зиянды да пайдалы қасиеттерімді қоса алып келген болатынмын. Сол сияқты әр бір тіршілік иесі де бұл өмірге зиянымен пайдасын қоса алып келеді кейін адам есие келе көп әрекеттер жасай бастайды. Бірақ сол әрекеттерінің табиғатқа тиіп жатқан әсері бар ма?! Бар болса қандай дегендей сұрақтар оларды мүлдем мазаламайды десем де болады. Себебі олардың көбісі өз кәсібі мен пайдасына аса назар аударады десем қателеспеген болар едім. Оны БАҚ бетеріндегі жаңалықтардан көрсеніздер болады көптеген кәсіпкер үй ғимарттарды салу үшін көптеген тал ағаш көгалдарды қопарып ойрандап жермен жексен қылған. Бұл ел экономикасына оң әсерін бергенімен экологиялық ортаға кері әсерін беріп оған залал келтіреді.

«Мәуесі бардың әуесі бар» дейді халқымыз. Табиғатқа өз үйіндей қарап, оны аялаған адамның да қоршаған аясы әдемі болмақ.

Адамның пайда болуының алғашқы күндерінен бастап ол қоршаған ортаға әсер ете бастады. Жаңа құралдарды ойлап табу арқылы адамзат өркениеті өзінің әсерін шынымен үлкен пропорцияларға дейін арттырды. Қазіргі уақытта адамзат алдында бірнеше маңызды сұрақтар туындады: адам табиғатқа қалай әсер етеді? Адамның қандай әрекеттері бізге негізгі тамақ беретін топыраққа зиян келтіреді? Адамның біз дем алатын атмосфераға әсері қандай?

Ғаламдық жылыну, жануарлар түрлерінің жойылуы, климаттың өзгеруі, полярлық мұздың еруі, ауа, судың ластануы сияқты қоршаған ортаның нашарлауы. Мұның бәрі адамның іс-әрекеті нәтижесінде қоршаған ортаға әсер етудің салдары екені анық. Біз іс жүзінде Құдайдың жаратылысын жоямыз. Барлық осы әсерлердің себебі мен себептері-толып кету және олардың ашкөздік деп аталатын қанағаттандырылмаған қажеттіліктері.

Табиғат айна сияқты. Біз қоршаған ортаға тек тыныштықты сақтап, табиғаттың бұзылуына жол бермеуіміз қажет. Себебі табиғат нәзік және сезімтал жаратылыс біз оны сақтап аялап болашақ ұрпаққа аманат етіп табыстауымыз қажет.

Кейбір жандар табиғатты жәй ғана сүйсе ал кейбірі онымен арасы мүлдем алыс табиғат оны жәй ғана сүюді емес оны қастерлеп бағалап күтуді аса қажет еттеді. Біздің елдің табиғи экологиялық жағдайы аса мәз емес себебі табиғи экологиялық проблемалар жетерлік.

Адамның тағдыры табиғатқа байланған. Табиғат болмаса, адам өмір сүре алмақ емес. Таза ауасы мен шипалы суы, ну орманы мен асқар тауы жоқ мекеннің қадірі де аз. Ағашы оталып, суы тартылған табиғаттың адамзат үшін берері де жоқ. Ал берері жоқ табиғатта адам қалай тіршілік кешпек. Судың да сұрауы бар емес пе?!

Бір ғана Балқаш көлін алатын болсақ оның суының деңгейінің 2 метрге төмендеуі сонымен көл жағалаулары батпақтанып, сорланып, тақырлар мен шөлдерге айналуға. Балқаш көлін құтқару бүгінгі күннің талабы. Арал мен Балқаш сияқты су экожүйелерінен айырылу Қазақстанды ғана емес Еуразияны да бұрын-соңды болмаған экологиялық апаттың ошағына айналдыруы мүмкін. Сондықтан әрбір табиғи экожүйені көздің қарашығындай сақтау мен қорғау адамзат баласының парызы. 1949 жылдан 1989 жылдар аралығында Семей полигонында жер асты, жер үсті және ауадағы күрделі 450-ден астам атом және термоядролық қарулар сыналды. Осы жарылыстар жоғары радиациялық күші бар зардаптар әкелді.

Арал теңізінің тартылуы Қазақстан даласын үлкен экологиялық апатқа душар қылды. Теңіздің акваториясынан жыл сайын жанартау атқылаған сияқты 100 мың тонна тұз бен әр түрлі химикаттары мен улы қоспалары бар ұсақ ұнтақты шаң ұшады, ұшқан тұз бен шаң дауылы барлық тіршілікке келеңсіз әсерін тигізуде. Тұз ағындарының іздері барлық Еуропа бойынша, тіпті Солтүстік Мұзды мұхитқа дейін ұшады.

Әлемдік инвестицияларды қатыстырып, өңірді құтқаруға болады деп ойлайтын көптеген жергілікті шенеуніктер тек өз қара бастарының қамын ғана ойлайды.

Алайда бұл Арал теңізінің проблемасын шеше алады ма екен? Бәрінен бұрын, кен орындарын қазу өңірдегі экологиялық ахуалды одан сайын шиеленістіреді.

Аралды құтқару мақсатында түрлі іс шаралар өтті мысалы:

Орталық Азия мемлекеттері үкіметтері құрған Мемлекет аралық үйлестіру су шаруашылығы комиссиясы белсенді жұмыс атқарды, ол экология талаптары және барлық елдердің мүдделері есебінен Арал теңізі бассейнінің су ресурстарын бірлесе басқару мен пайдаланудың барлық мәселелерін қарастырды. Бұл ретте өңірдегі бес республиканың қай қайсысы да теңізді сақтау проблемасымен бірлесе қарастырды.

1991 жылы Қызылорда қаласында Н.Ә. Назарбаев қатысуымен Қазақстан ғылым академиясының сессиясы өтті. 1993 жылы мемлекеттердің бес басшы қатысуымен саммит өтті, сонда Президент Н.Ә. Назарбаев Аралды құтқару бойынша халықаралық қорының бірінші президенті болып сайланды.

50 жылдық тартылу тарихы бар Арал теңізі құрдымға кеткені баршамызға мәлім. Балқаш көлі Аралдың кейіпін кешпесіне кім кепіл бұл қазақ даласына ауыр соққы болатын сондықтан бұл проблеманы жалпы ұлт болып бірлесіп ауыздықтауымыз қажет деп санаймын.

«Қазақстан-2030» Бағдарламасында Елбасы Н.Ә. Назарбаев «2030 жылы. Қазақстан мөлдір сулы, жасыл желекті, ауасы таза аймаққа айналады. Өндіріс қалдықтары мен радиация бұдан былай біздің үйіміз бен бақтарымызға енбейтін болады. Біздің балалар кінәратсыз толыққанды өмір сүретін болады», - деп атап көрсеткен еді. Қазіргі таңда экология өзекті мәселеге айналып отыр. Сондықтан, қоршаған ортаны қорғау - әрбір адамның төл міндеті

Табиғатты қорғау керек және қолдану керек. Бұнсыз адам қоғамындағы прогрес мүмкін емес. Адамдар арасындағы табиғатты қорғау принциптері мен ережелерінің

сақталуы оны заңдастырылған жағдайда ғана сақталады. Ең негізгі табиғатты қорғау заңы болып - табиғатты әркімнің, қазақстан халықтарының аса бағалы байлығы ретінде, әлеуметтік, экономикалық дамуы мен адамзаттың жағдайының жақсаруының ең негізгі кепілі ретінде тануы болып табылады.

Бірақ заң автоматты түрде жүзеге асырылмайды, олар мемлекеттің басқарылуымен бақылаушы ұйымдар, прокуратура, сот, арбитражды сот, қоғамдық ұйымдар мен бірлестіктер арқылы бақыланып отырады. Бұл заңдар азаматтардың бойында ешкімнің зорлығынсыз, күштеуінсіз, өз еркімен адамгершілік негізде қалануы керек. Табиғат байлықтарын тиімді пайдалану принциптері ережелерін сақтау және табиғатты қорғау, қазіргі және болашақ ұрпақтың өмірімен келешегі үшін үлкен роль атқарады. Қазіргі кезде Жердің барлық: атмосфера, гидросфера, литосфера қабаттарының бәрі ластанған, атмосферадағы газ байланысының өзгеруі, ластануының өсуі, оны қорғаудың, сақтаудың түрлі шараларын қатаң сақтауға, өндіріс орындарына жоғарғы сапалы тазартқыш қондырғылар орнатуға, өнеркәсіпте айналмалы процестер циклін қолдану және жаңашаландыра отырып қолға алуға баса көп көңіл бөлінуде. Суды уақытында қорғап, үнемді, тиімді пайдалану, оның қажеттілігі мен қолдану мүмкіншіліктерін арттырады.

Қазба байлықтары да орны толмас табиғат ресурстарына жатады. Оларды тасымалдау және өңдеу, қазып шығару кезінде өте үнемді қолдану керек. Қазба байлықтарын қазу орындарында қазылған жер ландшафтарын қайта орнына келтіру жұмыстарына да көп көңіл бөлінуін қадағалап отыру қажет. Топырақтың бұзылуы, эрозиясының тоқтауы және эрозияға ұшыраған топырақтың қайта қалпына келуі өте көп еңбекті, үлкен қаржыны, шығынды қажет ететіндігін үнемі есте сақтау қажет.

Өсімдіктер, соның ішінде орман – орнын толтыруға болатын табиғат ресурстарының бірі. Оларды тиімді пайдалану, өсімдіктер бірлестігінің өзгерісі мен орнына келтіру экологиялық заңдылықтарға негізделген. Жануарлар дүниесі – табиғаттың орнына келтірілетін бөлігі ретінде адамдар оларды экологиялық заңдылықтарға сәйкес реттеп отырады, мысалы: өндірістік жануарларды белгілі бір тәртіп бойынша аулау, құрып бара жатқан және сирек кездесетін түрлерді қорғау мен қалпына келтіру, орман және ауылшаруашылық өнімдеріне қауіп төндіруші жәндіктердің санын азайту немесе керісінше, пайдалы жәндіктер санын өсіру сияқты жұмыстар жүргізіледі.

Жер планетасының ғасырлар бойғы барлық жануарлар дүниесі мен адамзат баласы үшін тіршілік негізі – таза ауа. Ол тек өсімдіктер дүниесінен бөлініп шығатын оттегі. Бізді қоршаған тропосфералық ауа қабатының 20,9% осы оттегіден тұрады, ол тұрақты ең қажетті газдың бірі. Су оттегін бөліп шығаратын негізгі жасыл фабрика – көпжылдық ағаштар.

Қазақстан аумағының 3,8 %-ын орманды жер алып жатыр. «Қазақстан – 2030» стратегиясында бұл көрсеткішті 5,1 %-ға дейін көтеру жоспарланған. Кейінгі жылдары республикамыздың орман қоры аумағында 2257 орман өрті орын алды. Бұл өрттердің 70 %-ы отты дұрыс пайдаланбаудың салдарынан болған. Өрт 4 млн. текше метрге жуық ағашты жойды. Ірі орман өрттері Шығыс Қазақстан, Павлодар, Ақмола, Қарағанды, Алматы облыстарында болды. 50 мың гектар орман алқабында зиянкестер мен ағаш аурулары анықталды. Ең ірі орманды аумақтар – Шығыс Қазақстан, Қостанай, Батыс Қазақстан, Ақмола, Павлодар облыстарында. 1997 жылы орман заңын бұзушыларға қарсы 500 іс тіркелді.

Қазақстан солтүстігінде өзенді жағалай өскен ормандары мен оңтүстігіндегі тоғайлары жеке-жеке алқаптар болып есептеледі. Барлық таулы жерлердегі ормандардың топырақ пен су қорғауға тигізетін әсері көп. Олардың арқасында тау бөктерлерінің шымы қалпында сақталып, су ағысы біркелкі мөлшерде реттеліп отырады. Қазақстандағы орманның жалпы көлемі «Қазорман» шаруашылығының мәліметі бойынша 1998 жылы 24568,4 мың гектар болды.

Соңғы жылдары орман шаруашылығын қаржыландырудың қысқаруынан, орманды күтіп ұстаудың жағдайы күрт төмендеп кетті. 1997 жылдың 10-шы айында ірі өрттен 170 мың гектардан астам орман өртенді. Мысалы, Баянауыл ұлттық бағының ерекше қорғалатын аумағының 12,1 гектары өртеніп кеткен. Бақылау қызметінің қысқаруынан және қазіргі техниканың көптеген орман қорғау кәсіпорындарында іс жүзінде жоқтығынан зиянкестер ошағы мен орман аурулары көбейіп барады. Орманның азып-тозуы антропогендік және табиғи факторлардан туындайды. Республика ормандарында қалыптасқан экологиялық нашар ахуал және тозу процестері орман ресурстарын сақтап, ұтымды пайдалану жөнінде шұғыл және кесімді шараларды қабылдауды талап етеді.

1993 жылы қабылданған жаңа Орман кодексі Қазақстан Республикасының құқықтық және экологиялық жағынан орманды қорғауға, шаруашылықты ұтымды жүргізуге ынталандыруды белгілі шамада арттырды. Орман шаруашылығының ғылыми-зерттеу институтының есептеулері бойынша Қазақстанның облыстарында болашақ қорғаныштық ормандар отырғызу қажет. Солтүстік Қазақстан облысында ормандарды егістік жерлердің көлемінен 1,6 %-ға жеткізу, Павлодарда – 4,0 %, Ақмолада – 3,8 %, Ақтөбеде – 3,9 % жеткізу жобаланған. Егістікті қорғайтын ормандардың көлемін солтүстік және батыс облыстарда 3,3 %-ға дейін көтеру керек. Оңтүстіктің суармалы егістік жерлері мен оңтүстік шығыста орман белдеуіне 3,5 %-ды жер берілуі қажет. Қазақстанның егістік қорғауға арналған орман белдеуін 3 %-ға дейін жеткізу көзделіп отыр. Қазіргі кездегі табиғи және жасанды ормандар 3,6 % құрайды. Республиканың жалпы орманын шамамен 6-7 %-ға дейін жеткізу жоспарланып отыр. Бұл экологиялық тұрғыдан негізделген. Республиканың орман өсіру жұмысын тек белгілі бір экологиялық шектеулі мөлшерде және бұрын орман өскен жерлерде жүргізу қажет.

Экологиялық құқық бұзушылық жасалған уақытта, әдетте, қоршаған ортаға, адамдардың өмірі мен денсаулығына, экономика мүдделеріне көп аспектілі зиян келтіріледі. Экологиялық зиянның болуы экологиялық құқық бұзушылықтың болуына парапар келеді. Бұл зиян бірден байқалмай, ұзақ уақытқа созылуымен ерекшеленеді. Сонымен қатар қоршаған ортаға келтірілген зиянның орнын толтыру мүмкін емес. Экологиялық зиян табиғаттың жай-күйінің өзіне әсер етеді. Экологиялық құқық бұзушылық жасағаны үшін жауаптылық 16 жастан басталады. Кейбір кезде, мысалы, мемлекет қорғауындағы табиғи кешендер немесе объектілерді қасақана жойғаны немесе бұлдіргені үшін 14 жастан басталады.

Экологиялық құқық бұзушылық әр түрлі болады. Олар келтірілген зиянның сипатына қарай мынадай түрлерге бөлінеді:

- қоршаған табиғи ортаны және жекелеген табиғи объектілерді (орман, су, жер қойнауы және т.б.) ластау
- табиғи объектілерді бұлдіру, бұзу, жою (жерді бұлдіру, Қызыл Кітапқа енгізілген жануарларды жою, орманды ағын сулармен құрту және т.б.);

- табиғи қорлардың азып-тозуы;
- табиғи ресурстарды тиімсіз (мақсатсыз) пайдалану (мысалы, суды ысырапсыз пайдалану және т.б.).

Экологиялық құқық бұзушылық жасағаны үшін оның артынан әкімшілік, қылмыстық, азаматтық-құқықтық, тәртіптік және материалдық жауаптылық басталуы шарт. Әкімшілік жауаптылықтың басталуына әкелетін экологиялық құқық бұзушылықтың тізімі Әкімшілік құқық бұзушылық туралы кодексте белгіленген. Оған мыналар жатады: табиғи ресурстардың, қоршаған ортаның ластануы, азаюы; табиғи ресурстардың бұлінуі, жойылуы; кәсіпорын, құрылыс ғимараттарын және басқа да объектілерді жоспарлау, орналастыру, салу, қайта өңдеу және пайдалануға дайындау, пайдалану кезінде экологиялық талаптарды бұзу. Мұндай істерді соттар, ішкі істер органдарында, Мемлекеттік өртке қарсы қызмет органдары, Қазақстан Республикасының Табиғи ресурстар және қоршаған ортаны қорғау министрлігі органдары және т.б. қарастырады. Осыған байланысты жазалар (санкциялар) қолданылады: айыппұл төлейді, ескерту жасайды және мүлкін тәркілейді. Қоршаған табиғи ортаға келтірілген зиян үшін жауаптылықтың ең қатаң түрі қылмыстық жауаптылыққа тарту болып табылады. Экологиялық қылмыс жасағаны үшін қолданылады.

Бүгінде табиғатты болып жатқан дағдарыс біздің республикамызға да қауіп төндіріп тұрғаны баршамазға белгілі. Қазақстан жерінің бүлінбеген бір бұрышы, бұзылмаған бір ұясы қалмағаны анықталып, кеш те болса, әлемге жар салынып зерттелуде, алдын алу іс-шаралары қарастырылуда. Табиғатымызды қорғап, аялай білейік.

Адам мен табиғат барлық уақытта біртұтас тұтастықтың ажырамас бөлігі болды. Бірақ бүгін, техникалық прогресс, индустрияландыру және нанотехнологияға көшу жылдамдығының өсуі кезінде Адам табиғатпен өзінің бірлігін ұмыта бастады. Өздерін заманауи электроникамен толтырылған бетон және шыны торларға отырғызып, адам өзін қоршаған әлемнен көбірек бөле бастады. Темір мен бетонға толы біздің қазіргі әлеміміз ата-бабаларымыздың өмір сүру жағдайларын еске түсірмейді. Шынында да, бірнеше ғасыр бұрын біздің қалаларымыз әлдеқайда жасыл болды, біз өміріміздің көп бөлігін табиғатта өткізуге тырыстық және онымен берік байланыс орнаттық. Бүгінгі таңда адамдар күнделікті өмірде олар үшін қажетті және пайдалы заттармен ғана араласады. Бұл автомобильдер, түрлі электронды құрылғылар, металл конструкциялар мен кірпіш үйлер, асфальт пен бетон, ат күші, ағаш үйлер мен кір жолдар.

Алайда, қазіргі адам бізді қоршаған әлемдегі орны, тамырлары және табиғатқа тәуелділігі туралы ұмытпауы керек, өйткені бәрі планетамыздың тірі жүйесінің ажырамас бөлігі болып табылады, өйткені біздің ата-бабаларымыз бір кездері мүлдем басқа жағдайда, ашық аспан астында өмір сүрген. Олар табиғатпен күндіз де, түнде де қарым-қатынас жасады, және олардың тағдырына риза болған сияқты. Біз сұлулық пен табиғаттың пайдасынан пластикпен, бетонмен және болатпен қоршалдық, және бұл жасанды өзін-өзі оқшаулау адамдарды басады, денсаулығымыз бен психикамызға теріс әсер етеді. Әрбір заманауи адамның өсімдіктер мен жануарлар әлемімен үнемі байланысып, табиғатпен толық байланысты сезінуге мүмкіндігі бола бермейді. Бірақ әрқайсымыз аптасына бір-екі күн қаладан тыс жерде өткізіп, табиғаттың сұлулығынан ләззат алып, келесі жұмыс күндеріне күш ала аламыз. Біз жоғалған тамырлармен табиғатқа қалай жететінімізді байқамаймыз, анда-санда тырысамыз

Айналаңызға басқа көздермен қараңыз, саябақта немесе орманда көктемгі көгалдандыруға тағы бір рет қуаныңыз, көгершіндерді тамақтандырыңыз, өзенге пикникке барыңыз немесе бүкіл отбасыңызбен саңырауқұлақтар алыңыз. Ұялмаңыз және дәстүрлі демалысты ерекше етіп жасаңыз, курорттар мен жайлы қонақ үйлерді ұмытып, демалыс үшін туған елдің жабайы туристік бағыттарын тандаңыз. Табиғаттың өзі-нағыз данышпанның шығармашылығынан ләззат алыңыз! Бүгінгі таңда біздің планетамызда тек Табиғат жасаған таза бұрыштар жыл сайын аз және аз болып қалады, сондықтан табиғат оларды қайта құруға көп уақытты қажет етеді. Өкінішке орай, біз айналамыздағы жабайы табиғаттың болмауына біртіндеп үйреніп жатқандығымызды білмейміз. Егер біз таңертеңгілік орманның иісін немесе жабайы алқаптардың жарықтығын әлі де есте сақтай алсақ, онда біздің балалар қазіргі темірбетон әлемін норма ретінде қабылдауы мүмкін. Сондықтан Жердің табиғи сұлулығынан жиі ләззат алу керек, ал бізде мұндай мүмкіндік бар және табиғи байлықты көбейтуге тырысу керек.

Әдебиеттер тізімі:

1. Ибраева А., Өлібаева Г., Айтхожин Қ. «Құқықтану: Жалпы білім беретін мектептің қоғамдық-гуманитарлық бағытындағы оқулық» – Алматы: «Мектеп» баспасы, 2006.
2. Табиғатты пайдалану және оны қорғау негіздері. – <https://thelib.info/ekonomika/442378-tabi-1171-atty-pajdalanu-men-1179-or-1171-au-negizderi/>
3. Табиғаттағы тепе-теңдік – тіршіліктің тұғыры / <https://egemen.kz/article/106724-tabighattaghy-tepe-tenhdik-%E2%80%93-tirshiliktinh-tughyru> © egemen.kz
4. Табиғатты қорғау және табиғат қорларын тиімді пайдалану // «Орталық Қазақстан» газеті. 22 қараша, 2003 ж.
5. Қазақстан – 2030. Барлық Қазақстандықтардың өсіп-өркендеуі, қауіпсіздігі және әлауқатының артуы. Ел Президентінің Қазақстан халқына Жолдауы. - https://adilet.zan.kz/kaz/docs/K970002030_

ҚАЗАҚСТАН РЕСПУБЛИКАСЫНДАҒЫ НАШАР ЭКОЛОГИЯЛЫҚ ЖАҒДАЙДЫҢ ХАЛЫҚ ДЕНСАУЛЫҒЫНА ӘСЕРІ

Нұрлан Н.Ф

студент

Мәуленқызы С.

студент

Қазтұтынуодағы Қарағанды университеті

Қоршаған ортаға зиянды заттарды жылу электр станциялары, металлургия, химия, цемент және т.б. зауыттар бөледі. Осындай өнеркәсіптерде отынды жаққан кезде атмосфераға СО, СО₂, S O₂, түтін және күйе түрінде қатты бөлшектер келіп түседі. Шығарындылардың химиялық құрамы отынның түріне, жағу әдістеріне, қолданылатын технология түрлеріне байланысты. Атмосфералық ауаның ластануының қатердің нақтылығы халық денсаулығының нашарлауына және қоршаған ортаның тозуына әсер етеді. Ірі қалаларда ластанудың негізгі көзі – автокөліктер санының көбеюі, қала ауасы ластануының шамамен 60% құрайды. Қазақстан ауа бассейнінің ластануы көршілес мемлекеттердің ауаға шығарлатын зиянды заттардың есебінен де көбейе түседі.

Түсті металдар қорытатын кәсіпорындар орналасқан қалалардың қоршаған ортасы халықтың денсаулығына кері әсер ететін болып табылады. Өйткені ауыр металдар, сондай-ақ фторлы қосылыстар адам организміне жинақталуға бейім. Олардың әсерлерінен кейін байқалатын зардаптары онкологиялық аурулардың жиілеуі, жүктілік патологиялары, нәрестелердің туа біткен кемістіктерінің болуы және басқа аурулар арқылы көрінеді. Зиянды заттардың антропогендік шығарындылары адам организміне ғана зиянын тигізіп қоймай, жануарларға, өсімдіктер күйіне және экожүйеге әсерін тигізеді. Атмосферадағы улы газ жануарлар организміне тыныс алу мүшелері арқылы және ластанған өсімдіктермен қоректенген кезде келіп түседі. Атмосфераның ғаламдық ластануы маңызды экологиялық зардаптарды туғызады. Қазақстан қалаларының ішіндегі ауа ластануының жоғары деңгейін көрсетіп, бірінші орынға шыққан Алматы қаласы бүгінгі күнде дүниежүзіндегі 25 ластанған қаланың тізіміне еніп отыр. Қаламыздың Қазақстандағы ең лас қала аталуының басты себебі, автокөліктер болып табылады.[1,2]

Қатты отынды жаққанда күл, смола, күкүрт пен көміртек оксидтері, шаң бөлінеді. Отын жаққанда табиғи ортаның ластануын азайту үшін шаң, газ ұстайтын қондырғыларды (сүзгіштерді) қолданған орынды. Осындай қондырғылар зиянды заттардың 90-95 пайызын ауаға жібермеуге мүмкіндік туғызады. Оттықтан алынған күлмен шлактардың үйінділерін сақтау біраз жер көлемін қажет етумен қатар желмен ушып литосфераның аумақты көлемін ластайды.

Кейінгі 10 жылда өнеркәсіп орындарының жұмыс істеу қабілеттерінің төмендеуіне байланысты атмосфераға шығатын ластаушы қалдықтардың көлемі екі есе кемиді. Бірақ өндіріс орындарының жұмысқа қосылуына байланысты экономиканың дамуына байланысты, ауаны ластаушы қалдықтар көлемі ұлғаюда. Атмосфераны ластаушы қалдықтар көбінесе жылу электр орталықтарынан және металлургия өндірістерінен шығады.

Қалдықтар структурасы төмендегідей:

Екібастұз көмірінің күлі - 46 %

Күкірт диоксиді – 35 %

Азот оксидтері – 12 %

Көміртек оксиді – 5 %

Қазақстан өнеркәсібі дамыған мемлекеттердің бірі, сонымен бірге өзінің көптеген табиғи байлығы да бар. Ірі өнеркәсіп дамыған қалалары Алматы, Тараз, Шымкент, Ақтау, Павлодар. Кейбір қалалардағы ластаушы көздері мен олардан шығатын ластаушы заттар туралы мына кестені ұсынамын:

1 кесте. Қазақстан қалаларының негізгі ластаушы көздері мен бөлінетін заттар

Қалалар	Негізгі ластаушы көздер	Атмосфераны жоғары мөлшерде ластайтын заттар
Алматы	Энергетика автокөлік, үй құрылыс комбинаты, асфальт-бетон зауыты, ауыр машина жасау зауыты	Бензин, бензопирен, формальдегид, шаң, көмір қышқыл газы, күйелер, азот оксидтері, ауыр металдар, аммиак.
Тараз	Фосфор зауыты, энергетика автокөлік	Бензопирен, аммиак, фторлы сутек, шаң, күкүрт ангидриды, азот және көмір тек оксидтері, күйі.
Өскемен	Қорғасын –мырыш, титан-магний комбинаттары, энергетика, автокөлік, цемент зауыты	Бензопирен, формальдегид қорғасын, күкүрт, көміртек, азот оксидтері, мырыш, хлор, ауыр металдар, көмір сутектері
Шымкент	Қорғасын, фосфор, цемент зауыттары, автокөлік, ЖЭС	қорғасын және басқа ауыр металдар шаң, бензопирен, күкүрт, азот тағы да басқа оксидтері.

Түркістан	Мақта тазалайтын зауыт, қазандықтар, темірбетон зауыты, автокөлік, теміржолы объектері	Көміртек оксидтері, бензопирен, ауыр металдар, пестицидтер, тұздар, күл, шаң, күйе.
Балхаш	Тау-кен металлургия комбинаты, жылу электр орталығы	Күкүрт, көміртек, азот оксидтері, мышьяк, қорғасын және де т.б. ауыр металдар, шаң-тозаң.
Ақтау	Атом электростанциясы, автокөлік,	Радиоактивті заттектер, мұнай, көміртек, азот оксидтері, көмір су тектер
Атырау	Мұнай өңдейтін өндіріс орындары, химия зауыттары, гипс өндірісі, автокөлік	Күкүртті сутек, көмір сутектер, шаң-тозаң,
Теміртау	Қара металлургия (булат пен шойын өндірісі), автокөлік, синтетикалық каучук зауыты	Финол, шаң, көміртек, азот оксидтері, бензопирен, сынап,
Ақтөбе	Хром феросплав химия зауыттары, жасанды талшық өндірісі, энергетика, автокөлік	Фром қосылыстары, азот оксидтері, фторлы газдар, сульфаттар, күкүртті
Қостанай	Тау-кен өнеркәсібі, жөндеу механикалық зауыты, энергетика, машиналардың шинасын жөндейтін зауыты, түрлі түсті жасанды талшық өндіретін химия зауыты, құрылыс-монтаж конструкциялар комбинаты, темір-битон, қызыл және силикатты кірпіш зауыттары, “Транс Петролеум”	Аммиак, көміртек оксидтері, шаң тозаң ауыр металдар көмір сутектері
Павлодар	АҚ “Қазақстан алюминий”, автокөлік, жылу электр орталығы, мұнай өндеу зауыты,	Фторлы қосылыстар, көмір тек, азот оксидтері, бензопирен, көмір су тектері, шаң
Жезқазған	Тау-кен металлургия комбинаты, жылу электростанциясы, кірпіш зауыты,	күкүрт оксидтерімен тұздары, мышьяк, ауыр металдар
Қарағанды	Синтетикалық каучук өндіретін зауыт, коксохимия өндіріс металлургия комбинаты, автокөлік	Көмір қышқыл газы, аммиак, күкүрт қышқылының буы, күкүртті сутек, азот оксидтері, күйелер, көмір сутектер
Семей	Цемент зауыты, автокөлік	Азот, күкүрт, көміртек оксидтері, цемент шаңы, ауыр металдар, бензопирен, радиоактивті элементтер,
Рудный	Соколов-Сарбай кен байту комбинаты, азбест комбинаты, кірпіш зауыты, темір бетон конструкциялары комбинаты, машина жасау өнеркәсібі	Темір қосылыстары шаң, күкүрт, фосфор оксидтері, қорғасын, мырыш, көміртек оксиді
Лесаковск	Кенбайту комбинаты, автокөлік,	Фосфор оксидтері, темір қосылыстары, шаң көмір тек, азот оксидтері күйе,

Ғалымдардың сөзінше, адамдар арасындағы өлім-жітімнің көбеюіне өндіріс пен өнеркәсіп орындары санының артуы салдарынан болатын климаттың өзгеруі мен озон

кабатының бұзылуы сияқты факторлар да үлкен әсерін тигізіп отырған көрінеді. Тропосферадағы озон концентрациясы мөлшерінің өсуі демікпе аурулары санының өсуіне себеп болып, соның кесірінен әлем бойынша жылына 470 мың адам өмірден өтеді екен [3,4]

Ауа ластануынан туындайтын ауру түрлері:

Атмосфералық ауаның ластануынан болатын өлім-жітімнің негізгілері — Қатерлі ісік туа біткен патология және адам ағзасының иммундық жүйесі жұмысының бұзылуы.

Ауаны ластайтын заттар адамның денсаулығына әртүрлі әсер ете отырып, түрлі ауруларды тудырады. Мысалы, жану өнімдері дизель қозғалтқышының сұйытылған газы бар ауамен дем алу, тіпті қысқа уақыт ішінде болсын жүректің ишмениялық ауруын алу қаупін арттырады.

Өнеркәсіптік кәсіпорындар мен автокөліктер ерте өлім қаупін арттыратын қара түтін мен жасыл-сары диоксидті бөліп шығарады. Тіпті атмосферадағы осы заттардың салыстырмалы түрдегі төмен концентрациясы қырық жасқа дейінгі өлімнің 4-тен 22 пайызына себепші болады. Автомобиль көліктерінің түтінімен, сондай-ақ көмір жағатын кәсіпорындардың шығарындыларымен ауаға қан ұйығыштығының жоғарлауына және қанайналым жүйесінде тромбтардың пайда болуына әкеп соғатын ұсақ лас бөлшектер таралады. Ластанған ауа қан қысымының жоғарлауының бірден-бір себепшісі. Атмосфераның ластануы қан қысымының деңгейін бақылайтын жүйке жүйесіне әсер етіп, оның өзгеруіне себеп болады. Ірі қалаларда емдеуге жатқызуға тура келіп жататын жағдайлардың шамамен бес пайызы дәл осы ауаның ластануына байланысты орын алады.

Ауаның ластануы даму кемістігі бар балалардың туу ықтималдығын арттырады. Атмосферадағы зиянды заттардың мөлшерден тыс концентрациясы ерте босануға, жаңа туған нәрестелердің салмағының аз болуына, кейде тіпті нәрестелердің өлі тууына себепші болады. Егер жүкті әйел озон концентрациясы мен көміртегінің жоғары концентрациясы бар ауамен дем алса, әсіресе жүктіліктің екінші айында, оның қоянжырық, жырық таңдай, жүрек қақпақшасының ақаулары сияқты дамуында ақауы бар баланы туу ықтималдығы үш есе артады. Экономиканың ілгерілеуі біздің азаматтарымыздың игілігіне өздігінен кепілдік бере алмайды. Гүлденген экономика жағдайында ақ өз денсаулығын дұрыс күтпеуі және қоршаған ортаның ластануын салдарынан науқас адамдардың саны жылдан- жылға өсіп отырғанын көзге елестету қиын емес. Өнеркәсіп салаларының дамуы, одан алынатын өнімдер адам баласына өте қажет.

Планетамыздағы экологиялық антропогендық өзгерістердің бірі-атмосфералық ауаның жылдық орташа температурасының жоғарылауы. Соңғы екі жылда ормандардың азаюы мен, отынды көп жағудан ауадағы көмір қышқыл газдың үлесі көбейгендіктен әр бір елу жылда ауа 1,5 градусқа дейін жоғарлап отырғаны байқалды

Ауа ластануының алдын алу:

Ауаға 95 пайыз зиянды қалдық шығаратын өндіріс орындарына талап күшейту. Ауа тазалау жоспарын үш бағыт бойынша жүзеге асыру. Алдымен атмосфераны ластайтын қалдықтарды сүзу, зиянды заттарды ауаға жібермеу. Керісінше оны қайта өңдеу арқылы пайдаға жаратуды көздейді. Екінші бағыты кәріз жүйесіне төгілетін қалдықтарды да жібермей, тазалап қалу. Ал, үшінші бағыт осы уақытқа дейін жиналған артық қалдықтың көзін жою [5].

Қазақстанның зардапты экологиялық проблемалары көрші мемлекеттерің де наразылығын тудыруы әбден мүмкін. Сондықтан мемлекеттік деңгейдегі стратегиялық маңызды шарттардың бірі – халықтың экологиялық тұрғыдан қауіпсіздігін нақты жүзеге асыру – бүгінгі күннің ең басты да ең негізгі талабы. Қазақстанның дамыған индустриалды ел ретіндегі экологиялық проблемалары ондаған жылдар бойы жиналып келді. Өз ресурстарын жақсарту үшін Қазақстан қоршаған ортаны қорғау мәселелерімен айналысатын көптеген аймақтық және халықаралық ұйымдарға қатысады. Бұл жеткілікті ме, уақыт көрсетеді.

Пайдаланылған әдебиеттер:

1. Ақбасова А.Ж., Саинова Г.Ә. Экология: жоғары оқу орындарының арналған оқу құралы. Дүрмекбаева Ш., Мемешова С. Қазақстандағы экология жағдайының қалыптасуы.
2. <http://www.inform.kz/kaz/article/2190815>
3. <http://massaget.kz/layfstayl/bilim/gumanitarly-ylymdar/11946/>
4. © 2009 — 2021 Referat911
5. © 2009 — 2021 «Қазақстан» РТРК»

КАЗАХСТАН И ИННОВАЦИОННОЕ РАЗВИТИЕ В СОВРЕМЕННОМ МИРЕ: ПОНЯТИЕ, ПЕРСПЕКТИВЫ

Никитин К.В.

магистрант

Тебаев Ж.Ж.

м.э.н., старший преподаватель

Карагандинский университет имени

академика Е.А. Букетова

Вторая половина XX века считается периодом становления инновационной экономики, или экономики, основанной на знаниях, в которой знания являются основным фактором экономического роста и развития. Основное внимание сосредоточено на инновационном развитии, которое рассматривается как процесс необратимого закономерного изменения, что вызван разработкой и внедрением инноваций.

Исследованию инновационного развития посвящены научные труды ведущих отечественных и зарубежных ученых. В результате анализа литературных источников выявлено, что категория «развитие» рассматривается с разных точек зрения.

В общем виде развитие рассматривается как усовершенствование системы (объекта), заключающееся в повышении его жизнеспособности, увеличении возможностей для дальнейшего функционирования, повышении адаптивности к внешним и внутренним факторам.

По мнению одних, исследователей «развитие» - это способность любой социально-экономической системы изменять свою структуру, а других - выступать процессом [1, с. 95].

Инновационное развитие определяется как:

–«непрерывный процесс качественных изменений в структуре производства или социальной сферы в результате создания, применения и распространения новых знаний, машин, технологий» [2, с. 6-12];

–«Процесс хозяйствования, опирается на непрерывные поиск и использование новых способов и сфер реализации потенциала предприятий» [3, с. 23];

–непрерывный процесс внедряемых новинок, основанных на новых информационных технологиях [4, с. 123].

Таким образом, инновационное развитие - это совершенствование системы (объекта) на основе инноваций. Инновационный путь развития страны возможен при условии повсеместного внедрения инноваций, инвестиций и внедрения инновационных процессов как основы рыночного хозяйствования, в частности формирование структуры производства и его технической базы, совершенствование систем управления [6, с. 57].

Поэтому инновационно-инвестиционный путь развития экономики страны является одним из приоритетных направлений экономической политики государства. Именно эта стратегия способна обеспечить экономический и технологический прорывы, но на сегодня переход экономики на инновационный путь развития происходит медленно, так как существуют определенные препятствия, которые мы отразили на рис. 1.

Описанные препятствия, требуют государственной поддержки и стимулирования инновационной активности. Указанные деформации не способствуют быстрому распространению инноваций.

Национальное развитие Казахстана требует быстрых и эффективных мер, которые будут направлены на сохранение ее научно-технологического потенциала, поставки ресурсов и их эффективного использования для преодоления кризисных ситуаций в экономическом и социальном развитии. Значительная часть отечественных товаров не соответствует уровню современного научного и технологического обеспечения, что приводит к их неконкурентоспособности как на внешнем, так и внутреннем рынках.



Рисунок 1 - Препятствия перехода Казахстана к инновационному типу развития

Главными целями научно-технологического и инновационного развития в Казахстане можно определить [2, с. 45]:

- создание эффективных механизмов сохранения, использования и развития национального научно-технологического потенциала;
- повышение эффективности механизмов выявления и преодоления кризисных явлений в социально-экономическом развитии Казахстана;
- снижение зависимости экономики Казахстана от импорта и увеличение экспортного потенциала;
- технологическая перестройка и перестройка производства с целью повышения выпуска конкурентоспособных товаров на внутреннем и мировом рынке.

Итак, на сегодняшний день, существует потребность в короткий срок осуществить комплекс действий, которые будут побуждать к повышению качественных характеристик отечественного научно-технологического потенциала до уровня стандартов развитых стран.

Перспективными направлениями научно-технического развития является информационно-коммуникационные технологии, биотехнологии, нанотехнологии и технологии новых материалов. Безусловными лидерами считаются США, страны Западной Европы и Япония, к которым быстрыми темпами приближается Китай, правительство которого вкладывает немалые средства в сферу науки и технологий.

Нынешняя экономика имеет существенное отличие, которое заключается в том, что рынок использует активное государственное регулирование национальной экономики для увеличения стимулирования спроса и предложения потребителей, а также снижения безработицы и предотвращения финансовых кризисов. Формирование экономики связано с информационными технологиями, инновационными процессами, ростом сферы услуг, процессом глобализации и изменением структуры экономики, – все перечисленное образуют предпосылки для распространения цифровой экономики. Исследователь и автор работ, Иванов В.В., предоставляет наиболее широкое определение этого термина: «Цифровая

экономика – это виртуальная среда, дополняющая нашу реальность» [7]. В свою очередь Сторожева Е.В., Бреус Е.С. считают, что «цифровая экономика – это вид экономической деятельности, в котором цифровые данные являются ключевым фактором производства. Их использование позволяет значительно повысить эффективность производства, технологии, оборудования, хранения, реализации, доставки товаров и услуг» [8]. В более широком смысле под цифровым маркетингом мы понимаем осуществление маркетинговой деятельности с использованием цифровых информационных и коммуникационных технологий.

На современном этапе развития инновационного подхода тесно необходимо связывать и с повышением роли и совершенствованием цифровизации во многих структурах экономической, социальной, политической и др. сфер.

Ярким представителем внедрения инновационных технологий в Казахстане является компания Kaspi.kz, которая завоевала лидирующие позиции на рынке. По словам председателя правления АО «Kaspi.kz» Ломтадзе М.Н.: «С особой гордостью хочу сказать, что Kaspi.kz - это уникальная компания, которая сделана в Казахстане, - начал свое выступление Михаил. - Наша миссия - создавать инновационные сервисы, которые улучшают жизнь наших любимых клиентов. Она отражает жизненные ценности каждого из нас» [9].

Итак, инновационное развитие представляет собой изменения, направленные на обновление и качественный рост эффективности процессов или продукции, сопровождается переходом на новый уровень системной организации.

Основными подходами к изучению сущности «инновационного развития» являются: предметно-технологический, по которому инновационное развитие рассматривается как конечный результат научной или научно-технической деятельности; функциональный, по которому инновационное развитие связывается с функциями создания, внедрения, распространения нововведений и реализации инновационных проектов.

Список литературы:

- 1 Бараненко, С. П. Инновационный менеджмент / С.П. Бараненко, М.Н. Дудин, Н.В. Лясников. - М.: Центрполиграф, 2010. - 288 с.
- 2 Баранчеев, В. П. Управление инновациями / В.П. Баранчеев, Н.П. Масленникова, В.М. Мишин. - М.: Высшее образование, 2009. - 712 с.
- 3 Беляев, Ю. М. Инновационный менеджмент / Ю.М. Беляев. - М.: Дашков и Ко, 2013. - 220 с.
- 4 Гаврилов, Л. П. Инновационные технологии в коммерции и бизнесе. Учебник / Л.П. Гаврилов. - М.: Юрайт, 2014. - 384 с.
- 5 Секерин, В. Д. Инновационный маркетинг. Учебник / В.Д. Секерин. - М.: ИНФРА-М, 2016. - 238 с.
- 6 Стрелкова, Л. В. Экономика и организация инноваций. Теория и практика / Л.В. Стрелкова, Ю.А. Макушева. - М.: Юнити-Дана, 2013. - 236 с.
- 7 Цифровая экономика: как специалисты понимают этот термин // РИА Новости URL: <https://ria.ru/science/20170616/1496663946.html> (дата обращения: 13.11.2020).
- 8 Сторожева Е.В., Бреус Е.С. Основные подходы к определению «цифровой экономики» и необходимости внедрения ее в современный мир // WORLD SCIENCE: PROBLEMS AND INNOVATIONS сборник статей XIX Международной научно-практической конференции: в 3 ч.. – М.: "Наука и Просвещение" (ИП Гуляев Г.Ю.) (Пенза), 2018. – С. 192-194.
- 9 Михаил Ломтадзе: «Kaspi.kz – сделано в Казахстане!» // Новостной портал Tengrinews URL: <https://tengrinews.kz/money/mihail-lomtadze-kaspikz-sdelano-v-kazahstane-452977/>

К ВОПРОСУ О ТРЕБОВАНИЯХ ОХРАНЫ ТРУДА К ОРГАНИЗАЦИИ РАБОЧИХ МЕСТ НА ПРЕДПРИЯТИЯХ ПЕРЕРАБОТКИ ПРОДУКЦИИ РАСТЕНИЕВОДСТВА

Роголина А.И.

студент

Ефремова У.Н.

студент

Шеметова Е.Г.

канд. техн. наук, доцент

Мальгин Е.Л.

канд. пед. наук, доцент

Сибирский университет потребительской
кооперации, г. Новосибирск, Россия

Актуальность данного исследования состоит в необходимости доведения информации до работников о всех вопросах, связанных с безопасностью на рабочем месте при переработке и сборе продукции растениеводства, поскольку население в большинстве не знает о вреде такой работы и причин травматизма при ней, поэтому попросту избегают её. В этой статье разберем, как соблюдение правил влияет на здоровье сотрудников.

Содержание проблемы состоит в увеличении производства продукции сельскохозяйственных растений при наименьших затратах труда.

Научная идея работы определяется использованием монографических и статистических методов в проведенных исследованиях.

Методы решения состоят в обработке статистических данных с помощью статистических и монографических методов исследования.

Почвы обладают высоким плодородием без вмешательства человека. В большинстве случаев применяются для выращивания зерна, и озимой и яровой пшеницы. Значительное место занимают кукуруза, подсолнечник, картофель. Самая сложная задача у людей, работающих в сельском хозяйстве – это стадия уборки и переработки продукции растениеводства.

В этот период решаются задачи, где необходимо создать безопасность механизаторов, особенно работников комбайнов по уборке зерна. От работы комбайнеров зависит как их личная безопасность, так и безопасность лиц, которые с ними работают, а также тех, кто может оказаться «под колесами» данной техники. Следовательно, нужно уделять большое внимание обучению данных лиц правилам охраны труда, правилам техники безопасности, быть внимательными при проведении полевых работ, при обслуживании техники. Нужно: довести информацию о несчастных случаях, которые произошли при уборочных работах, до работников. Если произошла чрезвычайная ситуация в поле, что сопряжено с обеспечением безопасности, то необходимо довести до сведения всего коллектива о ЧП, т.е. провести внеплановое обучение всех работников поля.

Правила по охране труда в сельском хозяйстве устанавливают государственные нормативные требования охраны труда при организации и проведении процессов по возделыванию, уборке и послеуборочной обработке продукции растениеводства. Важнейший источник пополнения продовольственного фонда – сокращение потерь растениеводческой продукции при уборке, транспортировке, хранении и переработке.

Машины для обработки продуктов растений должны руководствоваться по проектам, разработанным с учетом требований государственных нормативных требований охраны труда, пожарной безопасности и экологии. Для них характерно обязательное соблюдение правил. Правила не распространяются на работы с применением агрохимикатов.

Работодатель обязан обеспечить безопасность использования всего имущества. В случае применения методов и материалов работ, требования к которым не утверждены Правилами, нужно обратить внимание на нормативно правовые акты, которые включают нормативные требования охраны труда. Особое внимание направлено на Правила безопасности в условиях радиации. Системы контроля и управления должны обеспечивать надежную защиту от опасных или вредных производственных факторов, а также аварийное отключение технологического оборудования.

На качество продукции может воздействовать множество факторов: конструктивные(планируемые); производственные; обращения и реализации; эксплуатационные. Их делят на факторы субъективные и объективные. Субъективные-связаны с деятельностью человека. Объективные факторы делятся на: технические, организационные, экономические - все это условия труда. Технические факторы связаны с оборудованием.

Организационными являются факторы - организация труда. К экономическим относятся - формы и уровень заработной платы, уровень и структуру себестоимости продукции, цену реализации.

Любая масса растениеводческой продукции - это созданная человеком экологическая система, в которой взаимодействует живое и неживое.

Порча продукции при хранении происходит в результате взаимодействия физических, химических и биологических факторов.

Абиотическая среда также включает различные факторы: физические; неорганические химические; физико-химические.

Важнейшими биотическими факторами растительной массы являются микроорганизмы, насекомые и теплокровные вредители.

Кроме того – это использование помещений, которые соответствуют нормам. Подготовка рабочих мест, где обозначены опасные территории. Использование материалов, которые не оказывают рисков на здоровье работников. Предотвращение пожара и взрыва.

Правильное размещение оборудования, построение маршрутов движения транспорта. Применение безопасных способов перемещения и хранения материалов, исключая ручной труд. Разработка и осуществление мер по безопасному выходу из травмоопасных ситуаций, возникающих в процессе работы.

Перевозка работников. Соблюдение трудового распорядка, производственной и технологической дисциплины. Проведение инструктажа сотрудников по охране труда и проверки их знаний. Использование специальных накопителей для сбора и хранения отработанных масел.

Требования к использованию работниками защиты. Исключить опасные факторы, которые встречаются при опасном состоянии машин и оборудования. Открытые подвижные части машин и оборудования. Неисправность или отсутствие освещения. Подтекание жидкостей. Отсутствие или неисправность средств доступа на рабочее место и к местам обслуживания.

Отсутствие устройств, которое предотвращает попадание продукта и его остатков на поверхности теплообменных элементов. Нет изоляции на электропроводки. Скользкие поверхности. Нет решеток на завальных ямах, бункерах.

При нарушении охраны труда в связи с требованиями работники должны устранить их собственными силами, а если это невозможно сделать, прекратить работы и информировать управляющего работ.

Травмы находятся на высоком уровне из-за неблагоприятных условий труда. Это можно увидеть из официальной статистики на последний квартал 2018 года: почти треть работников работают в условиях, которые являются вредными или опасными.

Проведение проверок для контроля состояния условий и охраны труда. Слежение за исправностью оборудования. Контроль руководителей за состоянием работ. Полевые

сельскохозяйственные работы должны производиться землепользователями с учетом охранных зон электрических сетей в соответствии с таблицей 1.

Таблица 1. Параметры охранной зоны в зависимости от напряжения ЛЭП

Напряжение высоковольтной линии электропередачи, кВ	Расстояние, м
До 20	10
От 20 до 35	15
От 35 до 110	20
От 110 до 220	25
От 220 до 500	30
От 500 до 750	40
От 750 до 1150	55

Что касается условий труда на рабочих местах тружеников сельского хозяйства, большое внимание должно уделяться обязательной специальной оценке условий труда для лиц, занятых на предприятиях агропромышленного комплекса [1].

Данной теме посвящены работы автора Герберт Е.В., где она анализирует факторы, влияющие на безопасность работников, а также исследует случаи травмирования [2]; Шеметова Е.Г. проводит анализ данных по использованию на предприятиях безопасных здоровьесберегающих технологий, нацеленных на охрану труда работников [3]; Мальгин Е.Л. изучает основные причины травматизма в сельскохозяйственной отрасли и предлагает оптимальные пути решения проблемы [4].

Мы видим, что ежегодно в сельском хозяйстве есть смертельные случаи с высоким уровнем травматизма. Поэтому надо уделять предельное значение вопросам по обеспечению охраны труда (таблица 2).

Таблица 2. Количественные показатели травматизма по отраслям народного хозяйства

	Работник и, чел.	Нет трудоспособности, даже на короткое время, чел.	Смертельные случаи, чел.	Частично нет трудоспособности, чел.	Серьезные заболевания, чел.
Всего в экономике	19897069	23597	1072	698	3323
Выращивание культур на один год	381014	549	38	19	15

Выращивание культур на несколько лет	19293	15	1	0	0
Животноводство	537957	1283	65	236	37
Смешанное сельское хозяйство	26623	29	2	1	1
Вспомогательные виды работ	47705	28	2	5	0
Всего в земледелии	1012592	1904	108	261	53
% от общего значения по экономике РФ	5,09	8,07	10,07	37,39	1,59

Авторы литературы сравнивают условия труда персонала предприятий мясопереработки [5] и условия труда при переработке растительной продукции. Кроме того, анализируют те выгодные способы переработки сельскохозяйственной и дикорастущей растительной продукции, которые позволят снизить количество выбросов вредных веществ в окружающую среду, повысить качество готового продукта, обогатив рацион питания нутриентами растительного происхождения [6].

Количество работников в сельском хозяйстве не слишком большое число, но показатели производственных травм - велики. Лица с утраченной трудоспособностью, т.е. инвалиды, даже на короткое время, составляют 8% от всех пострадавших. Доля людей со смертельным исходом более 10% и доля нетрудоспособных работников почти 40% от аналогичного значения по экономике РФ. Это свидетельствует, что уровень травматизма в сельском хозяйстве остается на достаточно высоком уровне.

В 2021 году требования, регламентированные приказом №76 н, применяются на организации всех форм собственности, а также индивидуальных предпринимателей. Исключения только для сотрудников, которые не являются ИП. Основные требования к управляющим: обеспечивать необходимый уровень безопасности; организация трудовых мест; организация технологических процессов; перевозка и хранение материалов.

Основной нормативный документ был принят в 2020 году, но Министерство труда решило его пересмотреть, так как поменялись условия труда и внедрили новые технологии. Дополнительным толчком стали: принципы «рискоориентированного» подхода в работе контролирующих и надзорных органов, которые заключаются в разделении предприятий по классам рисков.

Сложившееся положение в сфере охраны труда в области сельского хозяйства связано с отсутствием четкой системы управления в данной сфере. Данное положение дел прежде всего является следствием дефицита квалифицированных специалистов по охране труда, недостатками в обучении специалистов (инженеров, агрономов, зоотехников и т.п.) безопасности труда, отсутствию в организациях сельского хозяйства всех обязательных ступеней контроля за охраной и безопасностью труда [8].

При написании данной статьи, мы разобрали и изучили литературу технологии по охране труда и сделали вывод. В каждом крае растениеводство имеет особенности, которые зависят от природных условий этого края. Растениеводство изучает отдельные сельскохозяйственные культуры, их биологические особенности, условия жизни и приемы выращивания, завершающиеся получением высоких урожаев.

Основная деятельность связана с работой с природными объектами и уходом за растениями, работа, связанная с пребыванием на открытом воздухе в любую погоду. Из этого всего мы сделали вывод, что охрана труда очень нужна при работе с растениеводством.

Список литературы:

1. Шеметова Е.Г. Проведение СОУТ на предприятиях – залог обеспечения безопасности труда / Е.Г. Шеметова, А.В. Богатова, Н.А. Буракова // Юность и знания - гарантия успеха -2019: сб.статей 6-й Междунар. молодежной науч. конф., Юго-Западный государственный университет. 2019. С. 144-147
2. Герберт Е.В. Аспекты влияния производственных условий на качество и безопасность труда / Е.В. Герберт, С.И. Трунов, Е.Г. Шеметова // Междисциплинарная интеграция как двигатель научного прогресса: сборник материалов Международной научно-практической конференции. Новосибирск, - 2020. - С. 366-372.
3. Шеметова Е.Г. Анализ данных по использованию на предприятиях безопасных здоровьесберегающих технологий, нацеленных на охрану труда работников // Е.Г. Шеметова, Е.Л. Мальгин, Л.В. Бурова, С.И. Трунов // Молодежь в науке и предпринимательстве: сборник научных статей X международного форума молодых ученых. Гомель, 2021. С. 197-200.
4. Мальгин Е.Л. Перспективные направления переработки растительного сырья: проблемы безопасности и охраны труда / Е.Л. Мальгин, Е.Г. Шеметова, Н.В. Морозов // Пищевые инновации и биотехнологии: сборник тезисов IX Международная научная конференция студентов, аспирантов и молодых ученых «Пищевые инновации и биотехнологии» в рамках III международного симпозиума «Инновации в пищевой биотехнологии». Кемерово, 2021. С. 75-77.
5. Мальгин Е.Л. Особенности обеспечения охраны труда персонала предприятий мясопереработки / Е.Л. Мальгин, Е.Г. Шеметова // Экология. Риск. Безопасность.: Материалы Всероссийской научно-практической конференции. Курган, 2020. - С. 258-260
6. Шеметова Е.Г., Петрова А.В. Технология переработки и хранения растительного сырья / Е.Г. Шеметова, А.В. Петрова // Известия вузов. Прикладная химия и биотехнология
7. Шеметова Е.Г. Использование методов анализа производственного травматизма на АПК / Е.Г. Шеметова, Я.А. Зайков, Д.В. Мороз // Будущее науки-2019: сборник научных статей 7-й Международной молодежной научной конференции (25-26 апреля 2019 года), в 6 томах, Том 5. Юго-Зап. гос. ун-т., А.А. Горохов, Курск: ЗАО Университетская книга, 2019, - С. 219-222.

ТАБИҒАТТЫ САҚТАУДЫҢ КОНСТИТУЦИЯЛЫҚ НЕГІЗДЕРІ ЖӘНЕ ОНЫ ҚОРҒАУДЫ ҚАМТАМАСЫЗ ЕТУ МӘСЕЛЕЛЕРІ

Сатбаева Қ.
з.ғ.к. ,доцент
Қазтұтынуодағы Қарағанды
университеті

Қазақстан Республикасының Конституциясы Республика азаматтарын табиғатты сақтауға және табиғат байлықтарына ұқыпты қарауға міндеттейді (ҚР Конституциясының 38-бабы). Басқаша айтқанда, табиғатқа қарсы бағытталған кез-келген әрекет конституцияға қарсы деп жарияланады және мұндай әрекеттер үшін жауапкершілік түбегейлі басқа деңгейге шығарылады.

Мемлекет өзінің алдына адамның өмір сүруі мен денсаулығына қолайлы айналадағы ортаны қорғауды мақсат етіп қояды. Осыған байланысты Республика Үкіметінің құзырына табиғи ресурстар мен қоршаған табиғи ортаны ұтымды пайдалану және оларды қорғауды қамтамасыз ету жөніндегі іс-шараларды әзірлеу және жүзеге асыру жатқызылған.

Табиғи ортадағы адамның деструктивті әрекеті аландаушылық тудырады және осыған орай адамзаттың тіршілік ету ортасы және оның өмір сүруінің маңызды шарты ретіндегі планетарлық табиғаттың жойылуына жол бермеу бойынша мемлекет тарапынан қарсы әрекет туындайды. Республика азаматтарының табиғатты сақтау және табиғат байлықтарына ұқыпты қарау міндеті конституциялық деңгейде бекітілген. Дегенмен, біздің ұйғаруымызша, дәл осы конституциялық норманы өзгерту қажеттілігі айқын. Себебі, табиғатты сақтау, табиғат байлықтарына ұқыпты қарау тек Қазақстан Республикасының азаматтары үшін ғана емес, сонымен қатар мемлекет аумағында өмір сүріп жатқан азаматтығы жоқ адамдар мен шет ел азаматтары үшін де міндетті болуы қажет. Олай болса, 38-бап мынадай редакцияда жазылуы қажет: «Әркім табиғатты сақтауға және табиғат байлықтарына ұқыпты қарауға міндетті».

Әркімнің табиғат пен қоршаған ортаны сақтау және табиғи байлыққа ұқыпты қарау міндетін құқықтық деп те, моральдық деп те санауға болады. Табиғатқа қамқорлық – бұл қоғамның Қазақстан Республикасының барлық азаматтарына, шетелдіктерге және азаматтығы жоқ адамдарға Конституция арқылы жолданған адамгершілікті сақтау талабы деп түсінген абзал. Бұл міндет ұжымдық заңды тұлғаларға, заңды тұлға мәртебесі жоқ жеке тұлғалардың бірлестіктеріне, мемлекеттік билік және жергілікті өзін-өзі басқару органдарына да қолданылады. Олардың барлығы құқықтық актілерді шығару кезінде де, қандай да бір (оның ішінде шаруашылық) қызметті жүзеге асыру кезінде де осы баптың ережелерін ескеруге тиіс.

Еліміздегі қоршаған ортаны қорғау мен табиғи байлықтарды пайдалануды реттейтін негізгі нормативтік құқықтық актілер – бұл, бірінші кезекте, Қазақстан Республикасының Конституциясы, Қазақстан Республикасының 2021 жылғы 2 қаңтардағы № 400-ві Экология кодексі, «Ерекше қорғалатын табиғи аумақтар туралы» Қазақстан Республикасының 2006 жылғы 7 шілдедегі N 175 Заңы. Табиғи ресурстардың жекелеген түрлері туралы заңдар: «Жер қойнауы және жер қойнауын пайдалану туралы» Қазақстан Республикасының Кодексі 2017 жылғы 27 желтоқсандағы № 125-VI ҚРЗ, Қазақстан Республикасының Жер кодексі Қазақстан Республикасының 2003 жылғы 20 маусымдағы N 442 Кодексі, Қазақстан Республикасының Су Кодексі Қазақстан Республикасының 2003 жылғы 9 шілдедегі N 481 Кодексі, Қазақстан Республикасының Орман кодексі Қазақстан Республикасының 2003 жылғы 8 шілдедегі N 477 Кодексі.

Қазақстан Республикасының 2021 жылғы 2 қаңтардағы № 400-ві Экология кодексі қоршаған ортаны қорғауды мемлекет, жеке және заңды тұлғалар жүзеге асыратын, табиғи ортаны сақтауға және қалпына келтіруге, қоршаған ортаның ластануын және оған кез келген нысандарда залал келтірілуін болғызбауға, қоршаған ортаға жағымсыз антропогендік әсерді барынша азайтуға және оның салдарларын жоюға, Қазақстан Республикасының орнықты дамуының өзге де экологиялық негіздерін қамтамасыз етуге бағытталған шаралар жүйесі ретінде анықтайды [1].

Экология кодексінде қоршаған ортаны қорғау объектілері – табиғи ортаның барлық құрамдасы, биоәртүрлілік, генофонд және тірі организмдердің генетикалық ресурстары, табиғи және табиғи-антропогендік объектілер жойылудан, тозудан, сарқылудан, бүлінуден, ластанудан немесе өзге де зиянды әсер етуден қорғалуға жататындығы, сондай-ақ

жекелеген объектілер Қазақстан Республикасының ерекше қорғалатын табиғи аумақтар саласындағы заңнамасына сәйкес ерекше қорғалуға жататындығы анықталған.

«Ерекше қорғалатын табиғи аумақтар туралы» Қазақстан Республикасының 2006 жылғы 7 шілдедегі N 175 Заңына сәйкес «табиғи кешендер, оның ішінде ерекше қорғалатын табиғи аумақтардың жерлері, сондай-ақ осы жерлерде және басқа санаттардағы жерлерде орналасқан мемлекеттік табиғи-қорық қорының объектілері ерекше қорғалатын табиғи аумақтар саласындағы қатынастардың объектілері болып табылады» [2]. Аталмыш Заңға сәйкес жеке тұлғалар ерекше қорғалатын табиғи аумақтар саласындағы Қазақстан Республикасының заңнамасын сақтауға міндетті.

Азаматтардың табиғатты қорғау және оның ресурстарын ұтымды пайдалану жөніндегі міндеттерінің едәуір бөлігі жер, оның қойнауы туралы заңнамада, су, орман заңнамасында белгіленген.

Санитариялық және экологиялық талаптарға сәйкес келетін өндіріс технологияларын қолдануға, өздері жүзеге асыратын қызмет салдарынан адам денсаулығына зиян келтіруге, санитариялық-эпидемиологиялық және радиациялық жағдайдың нашарлауына, экологиялық залал келтіруге жол бермеуге; Қазақстан Республикасының заңнамасына сәйкес жануарлар дүниесін, орман, су және басқа да табиғи ресурстарды пайдалану тәртібін сақтауға, мемлекет қорғауындағы тарихи-мәдени мұра объектілерінің және жер учаскесінде орналасқан басқа да объектілердің сақталуын қамтамасыз етуге; жер учаскесінде шаруашылық және өзге де қызметті жүзеге асыру кезінде құрылыс, экологиялық, санитарлық-гигиеналық және өзге де арнаулы талаптарды (нормаларды, ережелерді, нормативтерді) сақтауға; топырақтың ластануына, қоқыстануына, тозуына және оның құнарлылығының нашарлауына, сондай-ақ топырақтың құнарлы қабатын сыдырып алу құнарлы қабаттың біржола жоғалуын болғызбау үшін қажет болған жағдайларды қоспағанда, басқа тұлғаларға сату немесе беру мақсатымен оны сыдырып алуға жол бермеуге міндеттілігі Жер кодексінің 65-бабымен қарастырылған [3].

Қазақстан Республикасының Орман кодексінде орман қорын күзету, қорғау, пайдалану, ормандарды молықтыру мен орман өсіру саласындағы заң бұзушылықтар тізбесі беріліп, олар орын алған жағдайларда жауаптылықтар белгілену мүмкіндігі анықталған.

Экология заңнамасының «ластаушы төлейді» қағидаты қызметі қоршаған ортаның ластануын, табиғи ортаның тозуын, кез келген нысанда экологиялық залал не адамдардың өміріне және (немесе) денсаулығына зиян келтірілуін туғызатын немесе туғызуы мүмкін тұлға Қазақстан Республикасының экология заңнамасында белгіленген, өз қызметінің жағымсыз салдарларын болғызбау және бақылау жөніндегі, оның ішінде келтірілген экологиялық залалды түзету қағидатына сәйкес жою жөніндегі талаптарды орындау бойынша барлық шығыстарды көтеретіндігін анықтайды. «Ластаушы төлейді» қағидатына қатысты заң ғылымдарының докторы, Қазақстан мұнай-газ саласы заңгерлері қауымдастығының президенті, «KazakhstanBarAssociation» Заң консультанттары палатасының төрағасы Ж.С. Елюбаев былай дейді: «...іс жүзінде Қазақстанда бұл қағидатты іске асыру эмиссия үшін ақы алуға және қоршаған ортаға келтірілген залалды оның мөлшерін түсініксіз математикалық формула негізінде, яғни «жанама әдіспен» айқындау арқылы өндіріп алуға ғана келіп тіреледі. Бұл ретте эмиссия үшін төлемақы және залал үшін өтемақы түрінде бюджетке түсетін қаражаттың нысаналы мақсаты болмайды және экологиялық проблемаларды шешуге көп дәрежеде жұмсалмайды, соның нәтижесінде «ластаушы төлейді» қағидаты қол жеткізуге бағытталған мақсаттарға қол жеткізу мүмкіндігі болмайды» [4].

Экология заңнамасын зерделеу экология және онымен байланысты ғылымдар саласындағы іргелі ғылыми білімге негізделген және табиғи ортаның қазіргі жағдайын және оның Қазақстан халқының өмір сүру сапасына әсерін бағалаудан, ғаламдық биосфералық процестерді тұрақтандырудағы Қазақстанның табиғи жүйелерінің рөлінен, сондай-ақ адам

мен табиғат арасындағы өзара әрекеттестіктің ғаламдық және аймақтық ерекшеліктерінен туындайды. Табиғатты сақтау және қоршаған ортаның сапасын жақсарту мемлекет пен қоғам қызметінің басым бағыттары болып табылады. Табиғатты сақтау және қоршаған ортаның сапасын жақсарту мемлекет пен қоғам қызметінің басым бағыттары болып табылады. Табиғи орта әлеуметтік-экономикалық қатынастар жүйесіне ұлттық игіліктің ең қымбат құндылығы, ұлттық және жалпы адамзаттық қауіпсіздіктің қажетті шарты ретінде енгізілуі керек. Халықтың денсаулығы, экологиялық және әлеуметтік салауаттылығы ажырамас бірлікте. Қазақстан Республикасының тұрақты дамуы, оның халқының өмірі мен денсаулығының жоғары сапасы, сондай-ақ ұлттық қауіпсіздік табиғи жүйелер сақталған және қоршаған ортаның тиісті сапасы сақталған жағдайда ғана қамтамасыз етілуі мүмкін. Ол үшін қоршаған ортаны қорғауға және табиғи ресурстарды ұтымды пайдалануға бағытталған экология саласындағы бірыңғай мемлекеттік саясатты қалыптастыру және дәйекті іске асыру қажет. Табиғи жүйелерді сақтау және қалпына келтіру мемлекет пен қоғам қызметінің басым бағыттарының бірі болуға тиіс.

Қоршаған ортаны сақтау мен оның тұрақты дамуының маңызды құралы Конституцияда белгіленген қоршаған табиғи ортаны қорғаудың негізгі принциптерін, тетіктерін, кепілдіктерін заңнамалық тұрғыдан бекіту, сондай-ақ қоршаған ортаның сапасын бағалау болып табылады. Сондықтан экологиялық заңнама табиғи ресурстарды сақтау, ұтымды пайдалану, оларды молайту, адамдардың қазіргі және болашақ ұрпақтары үшін қолайлы табиғи ортаны сақтау мүддесінде барлық осы құқықтық тетіктерді жандандыру үшін қоғам мен табиғаттың өзара іс-қимылы саласындағы қоғамдық қатынастарды реттеуге бағытталған.

Қазіргі экологиялық дағдарыс адамзат өркениетінің тұрақты даму мүмкіндігіне қауіп төндіреді. Табиғи жүйелердің одан әрі тозуы, биосфераның тұрақсыздануына, оның тұтастығының жоғалуына және өмір сүру үшін қажетті ортаның сапасын сақтау қабілетінің жоғалуына әкеледі. Әлемдік қоғамдастық пен үкіметтер 1992 жылы Рио-де-Жанейрода өткен БҰҰ-ның Қоршаған орта және даму жөніндегі конференциясында жарияланған міндеттер әлі де болса өз шешімін түпкілікті таба алмай отыр. Дағдарысты еңсеру табиғи ортаның жойылуы мен тозу мүмкіндігін болдырмайтын табиғи жүйелердің бейімделу қабілеттеріне сәйкес адам мен табиғат арасындағы қатынастардың жаңа түрін қалыптастыру негізінде ғана мүмкін болады.

Экологиялық дағдарыс табиғи және әлеуметтік болуы мүмкін. Табиғи экологиялық дағдарыс адамның айналасындағы табиғи ортаның жойылуын көрсетеді. Әлеуметтік экологиялық дағдарыс мемлекеттік және қоғамдық құрылымдардың қоршаған ортаның құлдырауын тоқтатуға, жағдайды тұрақтандыруға және қоршаған ортаны жақсартуға қабілеті төмендігін анықтайды, сондай-ақ қоршаған ортаны қорғау жөніндегі арнайы органдар жұмысының жеткіліксіз тиімділігімен айқындалады. Біріншіден, жауапкершілік Қазақстан Республикасының Экология, геология және табиғи ресурстар министрлігінің, ормандарды, балық ресурстарын, жануарлар дүниесін, жер қойнауын қорғау және пайдалану жөніндегі басқа да арнайы органдардың жұмысына жүктеледі. Екіншіден, экологиялық дағдарыс құқық қорғау органдарының қоршаған ортаны қорғау туралы заңдардың орындалуын сенімді бақылау мен қадағалауды қамтамасыз ете алмауынан көрінеді. Үшіншіден, экологиялық дағдарыс оның әлеуметтік аспектісінде, яғни экологиялық талаптарды жаппай құрметтемеуде, оларды бұзуда немесе орындамауда.

Қазақстан Республикасының Премьер-министрі Асқар Маминнің төрағалығымен 2021 жылғы 15 маусымда өткен Үкімет отырысында Экология, геология және табиғи ресурстар министрі Мағзұм Мырзағалиев өңірлердегі экологиялық проблемаларды шешу бойынша қабылданып жатқан шаралар туралы жасаған баяндамасында Қазақстан өңірлерінің экологиялық проблемаларының тізбесі айтарлықтай үлкендігін, олар атмосфералық ауаның, жер үсті суларының ластануы және қалдықтармен жұмыс істеудің жетілмеген жүйесінің салдары екенін атап өтті. Министр баяндама барысында атмосфералық ауаның экологиялық мониторингінің деректерін келтірді: 2020 жылдың қорытындысы бойынша 45 өнеркәсіптік

қала мен мегаполистің 10 қаласы атмосфералық ауаның жоғары ластану деңгейіне жатады. Бұл Нұрсұлтан, Алматы, Қарағанды, Теміртау, Атырау, Ақтөбе, Балқаш, Өскемен, Жезқазған және Шымкент қалалары. Ластаушы заттар шығарындыларының жалпы көлемі 2,5 млн тоннаны құрады [5].

Қоғам қоршаған ортаның диоксидтермен және басқа да супертоксииндермен ластану проблемасының төмен зерттелуіне, сондай-ақ шығарындылардың салдары жеткілікті зерттелмеген жаңа заттардың пайда болуына алаңдайды. Жердің пестицидтермен және минералды тыңайтқыштармен ластануы артып келеді.

Экологиялық дағдарысты болдырмау үшін:

- табиғат пайдалану мен қоршаған ортаны қорғаудың экономикалық тетігін жетілдіру
- адамның тіршілік ету ортасын сауықтыруға және экологиялық қауіпсіздікті қамтамасыз етуге бағытталған ғылыми-зерттеу және тәжірибелік-конструкторлық жұмыстардың кең кешенін жүргізу;
- технологиялық процестер мен өндірілетін өнімнің халықаралық стандарттарына дәйекті көшу;
- қалдығы аз, қалдықсыз және ресурс үнемдейтін технологияларға көшу кезінде жұмыс істеп тұрған өндірістерді қайта жаңартуды мемлекеттік қолдау қажет.

Үстіміздегі жылдың 1 қарашасында Глазго қаласында өткен БҰҰ COP 26 Саммиті шеңберінде Қазақстан климаттың өзгеруіне қарсы күреске бейілділігі туралы ұстанымын растады. Қазақстан парниктік газдар шығарындыларын 15% - ға азайту міндеттемесін қабылдай отырып, Париж келісімін әлемде алғашқылардың бірі болып ратификациялады. Қазақстан Республикасының алға қойған мақсатына қол жеткізу үшін ұлттық деңгейде айқындалатын салым (ҰДАС) жанартылды.

Қазіргі түсінікте экологиялық саясат бір сәттік емес, ұзақ мерзімді факторларды ескеруі және мемлекеттің жалпы саясатында, мемлекеттік бюджетте басымдыққа айналуы тиіс, қоғамның даму бағыттарын тек тұтынуды ұлғайтуға бағытталған экономикалық тұрғыдан адамға лайықты өмір сүру ортасын құру бағытында қайта ойластыру қажет.

Мемлекет басшысы Қасым-Жомарт Тоқаев Қазақстан халқына Жолдауында: «Қоршаған ортаны қорғау және экологиялық даму – еліміз үшін алдыңғы кезекте тұрған мәселе. Бүкіл өркениетті әлем жұртшылығы осы мәселемен айналысуда. Бізге де мұндай жаппай үрдістен шет қалуға болмайды» – дейді [6]. Олай болса, алдыңғы кезекте тұрған мәселені артқа ысыру қоғамға, жалпы адамзатқа үлкен қауіп төндіретінін бір сәт те естен шығармау керек. Экологиялық дағдарыстың арты мемлекеттік, қоғамдық дағдарысқа ұласуы әбден мүмкін.

Әдебиеттер тізімі:

1. Қазақстан Республикасының Экология кодексі. Қазақстан Республикасының 2021 жылғы 2 қаңтардағы № 400-VI ҚРЗ Кодексі (электрондық «Әділет» базасына сәйкес 04.11.2021 жылғы жағдай бойынша) - <https://adilet.zan.kz/kaz/docs/K2100000400>
2. «Ерекше қорғалатын табиғи аумақтар туралы» Қазақстан Республикасының 2006 жылғы 7 шілдедегі N 175 Заңы (электрондық «Әділет» базасына сәйкес 04.11.2021 жылғы жағдай бойынша) - https://adilet.zan.kz/kaz/docs/Z060000175_
3. Қазақстан Республикасының Жер кодексі. Қазақстан Республикасының 2003 жылғы 20 маусымдағы N 442 Кодексі (электрондық «Әділет» базасына сәйкес 04.11.2021 жылғы жағдай бойынша) - https://adilet.zan.kz/kaz/docs/K030000442_
4. Елюбаев Ж.С. Вопросы юридической ответственности в экологической сфере в контексте Концепции нового Экологического кодекса Республики Казахстан. – https://online.zakon.kz/Document/?doc_id=32684204&pos=5;-106#pos=5;-106
5. В июне текущего года введена «нулевая ставка» на утилизационный сбор. Официальный информационный ресурс Премьер-Министра Республики Казахстан. –

Источник: <https://www.primeminister.kz/ru/news/v-iyune-tekushchego-goda-vvedena-nulevaya-stavka-na-utilizacionnyy-sbor-m-mirzagaliev-1552932>

6. Правительство рассмотрело вопросы экологии и охраны окружающей среды. Официальный информационный ресурс Премьер-Министра Республики Казахстан. – Источник: <https://www.primeminister.kz/ru/news/pravitelstvo-rassmotrelo-voprosy-ekologii-i-ohrany-okruzhayushchey-sredy-4101041>

ҚАРАҒАНДЫ ОБЛЫСЫНЫҢ ЭКОЛОГИЯЛЫҚ ӨЗЕКТІ МӘСЕЛЕЛЕРІ ЖӘНЕ ОЛАРДЫ ШЕШУ ЖОЛДАРЫ

Сусан Р.Ж.
заң ғылымдарының магистрі
Қазтұтынуодағы Қарағанды университеті

Жаңа ғасырға аяқ басқан Қазақстан Республикасы көпшілік мемлекеттер сияқты қоршаған ортаны қорғау саласындағы ең күрделі проблемаларға тап болды.

Бұл мақала Қарағанды облысында орын алып жатқан және ең өзекті мәселелердің бірі болып қала беретін экологиялық өзекті мәселелеріне шолу жасауға арналған.

Аймақтың экологиялық тұрақты дамуы қоршаған ортаға оның репродуктивті механизмдерінің бұзылуына әкелетін төтенше жүктемелердің алдын алуды, сондай-ақ табиғи ресурстарды ұтымды пайдалануды және тауарлар мен қызметтерді өндірудің әртүрлі салаларындағы қызметті жүзеге асыруды көздейді. экологиялық жүйенің экономикалық мүмкіндіктеріне сәйкес келетін экологиялық таза технологиялар. Экологиялық бағдарламаның стратегиясы экологиялық тәуекелді төмендетуге және экологиялық қауіпсіздікті қамтамасыз етуге бағытталған әрекеттерді қамтуы тиіс.

Экологиялық қауіпсіздік – ұлттық қауіпсіздіктің құрамдас бөлігі ретінде тұрақты дамудың міндетті шарты болып табылады. Мұнымен бірге табиғи экожүйені сақтау мен жаңғыртудың негізі екені анық. Мемлекет басшысының «Жаңа әлемдегі жаңа Қазақстан» атты халыққа жолдауында, экологиялық қауіпсіздік тұжырымдамасы мен табиғат ресурстарын қорғауға бағытталған басқадай бағдарламалар аясында өткен жылы біздің басқарма экологиялық жағдайды жақсарту, қоршаған ортаны сауықтыру және сақтау жұмыстарын атқарды. «Жасыл ел» бағдарламасы аясында өткен жылы мемлекеттік орман қорында 76 гектарға ағаш отырғызылып, 1178 гектар аймақта оларға күтім жасалды.

Қарағанды облысы – Қазақстандағы экологиялық жағынан ең ластанған, өнеркәсіптік өндіріс орындары көп шоғырланған ірі өнеркәсіп орталығы. Бұл өңірдегі өндіргіш күштердің даму барысы көптеген жылдардан бері экологиялық зардаптар ескерілмей іске асырылды. Соның салдарынан облыстың атмосфералық ауасы бұзылды.

Қарағанды облысы – Қазақстанның экологиялық лас өнеркәсіптік өндірісі жоғары шоғырланған ірі өнеркәсіп орталығы. Ұзақ уақыт бойы өңірімізде өндіргіш күштерді дамыту экологиялық зардаптарды есепке алмай жүргізілді, соның салдарынан шиеленісті экологиялық жағдай қалыптасты.

Қарағандының ерекше өзекті мәселесі болып метан газының шығарындылары нәтижесінде ауаның ластануы (100 млн. текше метр)

Бұл мақалада аймақтың экологиялық-экономикалық қауіпсіздігі жеке адамның, қоғамның өмірлік маңызды мүдделерін және аймақтың табиғи ортасын адамдар өмірі мен экономикалық факторлардың әсерінен туындайтын қауіптерден қорғау жағдайы ретінде түсінілетін болады.

Облыстың экологиялық-экономикалық қауіпсіздігін қалыптастыру субъектілері болып облыс аумағында жұмыс істейтін кәсіпорындар, қоғам немесе осы аумақта тұратын халық, билік органдары, экология саласындағы қоғамдық ұйымдар және бұқаралық ақпарат

құралдары табылады. Аталған субъектілердің әрқайсысының белгілі бір қажеттіліктері мен мүдделері бар, олар қарама-қайшы болуы мүмкін және тұрақты, экологиялық бағдарланған даму тұжырымдамасына сәйкес келмеуі мүмкін.

Өндірістік қызметті жүзеге асыратын кәсіпорындар экономикалық көрсеткіштерді сақтау үшін қоршаған ортаны қорғауға байланысты шығындарды азайтуға мүдделі.

Бұқаралық ақпарат құралдары әртүрлі ақпараттық алаңдарда, форумдар мен іс-шараларда қоршаған ортаны қорғау мәселелерін көрсетеді, сол арқылы қоғамның назарын қоршаған ортаны сақтауға аударады.

Қарағанды облысындағы өнеркәсіптер экология апаттың алдында тұр. Мемлекет ұсынып отырған шешімдер бұл өзекті мәселелелердің алдын алуға жеткіліксіз екені анық. Сонда өнеркәсіптік аймақтың «апат аймағына» айналмауы үшін не қажет?

Қарағанды облысында қолайсыз экологиялық жағдайдың қалыптасуына аймақтың стихиялық индустриялануы ықпал етті. Оған Ұлы Отан соғысы жылдарында еліміздің көптеген өнеркәсіп орындарының Қарағандыға ауысуы себеп болды. Одан кейін облыстың табиғи ресурстарын, ең алдымен көмірдің, қара және түсті металл рудаларының орасан зор қорларын қарқынды игеру басталды. Нәтижесінде өте қысқа мерзімде аймақтың табиғи ортасы мен табиғи ресурстарын өзін-өзі қалпына келтіру мүмкіндіктері сарқылды.

Бүгінгі таңда Қарағанды облысының республикалық жалпы өңірлік өнімдегі үлесі 9,3% (өңірлер арасында 3-орын), бұл көрсеткіш бойынша біз Алматы (16,1%) және Атырау облысы (12,8%) мен қатар көшбасшылар тобына ендік.

Бүгінгі таңда көптеген өнеркәсіп орындары әртүрлі өнімдерді шығарып қана қоймай, қоршаған ортаны интенсивті түрде ластауда. Атмосфераға зиянды заттардың жалпы шығарындылары бойынша Теміртау, Балқаш және Қарағанды қалалары ТМД қалалары арасында 4-6, Қазақстанда 1-3 орын алады. Қарағанды облысында орналасқан стационарлық ластау көздері атмосфераға жылына 800 мың тоннадан астам қалдықтарды шығарады, бұл республикадағы барлық шығарындылардың 30%-дан астамын құрайды.

Қарағанды облысының экология департаменті тексеру шараларын жүргізеді – рұқсат етілмеген үйінділерді анықтайды, егер оларды кім ұйымдастырғаны анықталса, оған Әкімшілік кодексе бойынша айыппұл салынады. Заңды бұза отырып, қалдықтарды дұрыс емес жерге тастаған кәсіпорындарға да айыппұл салынады.

Үлкен мәселелер қатты тұрмыстық қалдықтардың көп болуымен туындайды. Облыста тұрмыстық қалдықтарды сақтау, жайластыру, полигондарды пайдалану, сақтау және көму мәселелері нашар шешілген.

Сонымен қатар, радиациялық қауіпті шахталардың, тау-кен жұмыстары аяқталғаннан кейін қараусыз қалған және ашылмай қалған ашық кеніштердің қоршаған ортаға және адам денсаулығына әсер ету мәселесін атап өткен жөн. Бұл фактілер Шет ауданы Ақшатау ауылында, Ақтоғай өңірінің қараусыз қалған геологиялық кеніштерінде (Майтас, Қызыл, Тарасал) байқалады.

ҚР Экология, геология және табиғи ресурстар министрі Мазғұм Мырзағалиевтің айтуынша, Қарағанды облысының үлесіне 305 мың тонна өнеркәсіптік шығарындылар келеді, бұл жалпы көлемнің төрттен бір бөлігін құрайды. Оның 76,2 мың тоннасын «АрселорМиттал Теміртау» АҚ өндіреді.

Үкімет мүшесінің сөзіне сүйене отырып, талдау Теміртау қаласындағы атмосфералық ауаның ластануының жоғары серпінін көрсетіп отыр, бұл қоршаған ортаға және халықтың денсаулығына айтарлықтай әсер етеді. Қоршаған ортаны қорғау шаралары жүргізілгенімен, экологиялық жағдайы әлдеде жақсармай отыр.

«Соңғы алты жылда қоршаған ортаны қорғау бойынша 11 млрд теңгеге іс-шаралар жүзеге асырылды. Нәтиже болуы керек сияқты. Дегенмен, қоршаған ортаға эмиссияның азаюы бар болғаны 13,5 мың тоннаға немесе жалпы көлемнің 16%-ға ғана орындалды. Соңғы төрт жылда ауа сапасы жақсарған жоқ, шаң, күкірт диоксиді, көміртегі тотығы, азот, күкіртті сутек, фенол және аммиак бойынша ШРК-дан асып кеткен. Кәсіпорын бірнеше рет әкімшілік

жауапкершілікке тартылды, оған жалпы сомасы 4 миллиард теңгеден астам талаптар қойылды», - деді Мазғұм Мирзағалиев. [1]

Қазақстан аймақтарындағы экологиялық проблемаларды шешу шараларына келетін болсақ, Қарағанды облысында қол қойылған меморандумға сәйкес, «АрселорМиттал Теміртау» 2025 жылға қарай ауаға шығарылатын зиянды заттарды 30%-ға төмендетуге міндеттенеді. Сондай-ақ Теміртау қаласының айналасына 500 мың түп ағаш отырғызылады.

Қарағанды облысының әкімі Жеңіс Қасымбек экологиялық мәселелер Қарағанды облысы үшін, әсіресе, Теміртау, Балқаш, Жезқазған қалалары үшін өзекті екенін атап өтті. «2020 жылы шығарындылар көлемі 585 мың тоннаны құрады, оның 80 пайызы «Арселор Миттал Теміртау» және «Қазақмыс Холдинг» кәсіпорындарының шығарындылары. Экологиялық мәселелерді шешу үшін облыс әкімдігі Экология министрлігімен бірлесіп 2020-2024 жылдарға арналған экологиялық мәселелерді кешенді шешудің Жол картасын бекітті».

Арселор Миттал Теміртау дерегі бойынша, 2019-2020 жылдары экологиялық жобаны жүзеге асыру үшін 35 миллиардтан астам теңге жұмсалмақ. Электр сүзгі орнатып, шаңды тазалау жабдықтарын қайта қалпына келтіріп, әк күйдіру пешін жаңарту, газ цехының күкіртін тазалауды қалпына келтіру жұмыстарын жасау жоспарда бар. Бұған құса күл-қоқыр жинағыш жасау жобасы жүзеге асып жатыр, кокс газы мен кокс-химиялық өндіріс құрылғыларын тазарту жүйесін қалпына келтіру жөніндегі жоба да іске қосылды.

Теміртау қаласында 2020 жылы шығарындылар көлемі 242 мың тоннаны құрады, оның 89 пайызы «Арселор Миттал Теміртау» компаниясына тиесілі, бұл 2019 жылмен салыстырғанда 1,8 мың тоннаға аз. «АМТ» мәліметінше, жалпы сомасы 140 млрд теңгеге 22 табиғатты қорғау шарасы қарастырылған. 2025 жылға қарай шығарындыларды 65 мың тоннаға немесе 30%-ға қысқарту, соның ішінде 1700 тоннаға қысқарту көзделген,

-бұл 0,7%, 2022 жылға 2,7 мың тонна,

-2023 жылға 6,3 мың тонна, 2024 жылға 54,3 мың тонна.

-2020 жылдың соңында кәсіпорын 15,7 млрд теңгеге 8 іс-шараны аяқтады.

Облыстық бюджет есебінен Қарағанды, Теміртау, Балқаш, Жезқазған қалаларының 4 қаласында атмосфералық ауаның жағдайын бақылау үшін 30 газ анализаторы орнатылды. Бұл аталған қалалардағы ауаның ластану жағдайын онлайн бақылауға және уақтылы басқару шешімдерін қабылдауға мүмкіндік береді.

Тәуелсіз эколог Дмитрий Калмыковтың айтуынша, жағдайды түзету үшін қоғамдық бақылау, ағымдағы ластануды онлайн бақылау, санитарлық-қорғау аймағы мен эмиссия көздеріне (басқаша айтқанда, құбырларға) датчиктер орнату қажет. Сонымен қатар, бұл жүйелердің деректері күн сайын қолжетімді болуы керек.

«Сондай-ақ бейнебақылау болуы керек, өйткені тұрғындар түнде шығарындылар көбірек болады деп есептейді», - деп жалғастырды Дмитрий Калмыков. – Мониторинг жүйесіне ауа райының қолайсыз жағдайын үнемі бақылауды да қамту керек. Мұндай ерекше режим бар: жел болмаған кезде кәсіпорын жұмыс күшін азайтуы керек. Қазақстанда бұл норма көп жылдан бері жұмыс істемейді, бұл режимді жариялаумен ешкім айналыспайды. Желіде ешкімге ештеңе жариялаудың қажеті жоқ, бәрі сонда жазылған. Компьютер ластануды бірден сызып, елді мекендерге қайда жеткізілетінін көрсетеді.

Ресми деректерге сілтеме жасаған Калмыковтың айтуынша, 2018 жылы әлемде ArcelorMittal компаниясына тиесілі барлық зауыттар 55 мың тонна шаң шығарған. Оның 26 мың тоннасы Теміртау қаласында арнайы қоқысқа тасталды.

Қаражат игеріліп жатыр, тазарту ғимараттары салынып жатыр-мыс, бірақ нәтиже әлі көрінбейді. Үкіметтегі ластану деңгейінің жоғары болуының себептерін газ тазарту құрылыстарының тиімсіздігі мен табиғатты қорғау шараларының уақтылы жүргізілмеуі аталды. Бұған мемлекет тарапынан қатаң шара қолданбауы, аймақтың басқа да қажеттіліктері үшін экологиялық төлемдер мен айыппұлдардың ысырап болуы кінәлі деп санайды жұртшылық.

Ауа сапасы шұғыл назар аударуды қажет ететін маңызды мәселе, өйткені 2040 жылға қарай әлем халқының 70 пайыздан астамы ірі қалаларда тұрады деп күтілуде.

Қорқыныштысы, ауаның ластануы темекі шегуге қарағанда өлім-жітімнің жоғарылауына ықпал етеді, темекі шегушілер үшін 1,92 жылмен салыстырғанда өмір сүру ұзақтығын 2,2 жылға қысқартады. Ауаның ластануы халықтың ең осал топтарына зиянын тигізіп, COVID-19 пандемиясы кезінде олардың ауруға шалдығу қаупін арттырады.

Бүгінгі таңда еліміздің қалаларындағы ауа сапасы Дүниежүзілік денсаулық сақтау ұйымы (ДДҰ) мен Еуропалық Одақ стандарттарынан айтарлықтай асып түседі. Ауа сапасы Қазақстандағы өлім-жітімнің негізгі себептері болып табылатын жұқпалы емес аурулардың (қант диабеті, жүрек-қан тамырлары аурулары, қатерлі ісік және респираторлық аурулар) қауіп факторларының бірі болып табылады.

Зерттеулер көрсеткендей, Қазақстанда жылына 16 мыңға жуық адам ауаның ластануынан болатын аурулармен байланысты. Барлық мәселелер ауаның ластануын кешенді түрде азайту арқылы шешілуі керек.

Ауаның ластануы тек Қазақстанға ғана тән емес – бұл Еуропа мен Орталық Азия елдеріне ортақ мәселе. Ауаның ластануында шек жоқ – бұл елдер арасындағы ынтымақтастықты, ортақ көзқарасты және келісілген әрекетті қажет ететін күрделі мәселе. Еуропа мен Орталық Азия елдері ДДҰ жыл сайын 1,6 триллион АҚШ долларын құрайтын ауаның ластануынан болатын өлім мен аурулардың өсуінің ауыр экономикалық шығындарын болдырмау үшін бірігуі мүмкін.

Бүгінде Қазақстан ауа сапасы жақсырақ жасыл болашаққа жүйелі қадамдар жасауда. 2020 жылы Президент Қасым-Жомарт Тоқаев Қазақстан 2060 жылға қарай көміртегі бейтараптығына қол жеткізуге ниетті екенін мәлімдеді. Жаңа Экологиялық кодекс кәсіпорындардан қоршаған ортаға зиянын барынша азайтатын инновациялық технологияларды қолдануды талап етеді. Зауыт ең жақсы қолжетімді технологияны (ВАТ) қолданған жағдайда ғана үкімет рұқсат бере алатыны қабылданған халықаралық тәжірибе.

Жаңа Экологиялық кодексте көрсетілген тағы бір оң үрдіс – өнеркәсіп салаларынан және кәсіпорындардан атмосфералық ауаны ластағаны үшін төлемдер ретінде жергілікті бюджетке төленетін төлемдерді реттеу. Бұрын бұл төлемдерді жергілікті атқарушы органдар қалалар мен аудандардың түрлі қажеттіліктерін қаржыландыру үшін жинаса, алымдардың 45 пайызға дейін ғана қоршаған ортаны ластауға қарсы іс-шараларға жұмсалған.

Өзгеріске сәйкес, енді алымдардың 100 пайызы жергілікті экологиялық жағдайды, оның ішінде ауаның сапасын жақсартуға бағытталған іс-шараларды қаржыландыруға бағытталуы тиіс. Бұл қоршаған ортаны қорғау шараларын қаржыландырудың қосымша арналарын ашады.

Жаңа экологиялық проблемалардың пайда болуы, олармен күресу үшін бізде жаңа технологиялық әзірлемелер болуы керек дегенді білдіреді. Сондықтан экологиялық қауіпсіздік жаһандық проблеманы қорғаудың бір бөлігі ретінде қарастырылады. Бұл институционалды деңгейде де, ыңғайлы халықаралық тәсілде де қарастырылады. Әр елдің экологиялық қауіпсіздікке қатысты ұлттық саясаты бар.

Мінеки енді осы экологиялық апаттан қалай құтылуға болады? Табиғатты қалай сауықтыруға болады. Бұл өте күрделі мәселе. Бұл үшін ең алдымен, адамдардың табиғатқа деген көзқарасын өзгертіп, дұрыстау керек, тәрбиелеу керек. Ол үшін балалар бақшаснан бастап, мектептерде, жоғары оқу орындарында, адамдардың табиғатқа, қоршаған ортаға деген көзқарасын өзгертіп, қалыптастыру керек. Қазіргі заманға сай экологиялық идеология қажет. Қазақстандағы ауаның ластануының экологиялық мәселесін қалай шешуге болады деген сұрақ туындайды.

Менің ойымша, ең бастысы:

- өнеркәсіптік шығарындыларды азайту,
- іштен жанатын қозғалтқыштары бар көліктердің санын азайту және сапалы сүзгілер арқылы пайдаланылған газдарды тазалауды жақсарту,

- жану қозғалтқышы бар көліктерді атмосфераға зияны аз электромобильдерге ауыстыру,
- экологиялық таза табиғи ресурстарды молайту,
- аймақ жағдайында басқа да шексіз немесе жаңартылатын ресурстарды енгізу перспективасымен табиғи ресурстарды пайдалану бағытын өзгерту,
- өңірде қалдықсыз ресурстарды үнемдейтін экологиялық және экономикалық басқару технологияларын енгізу,
- ластануды қолайлы әлеуметтік және экологиялық-экономикалық деңгейге дейін азайту,
- қоғамдық бақылау нысандарын белсендіру,
- экологиялық білім мен тәрбие жүйесін дамыту,
- көліктің ескірген түрлерін көбірек экологиялық түрлерге ауыстыру қалалардың атмосферасын жақсартуға ықпал етеді,
- ескі өндірістердегі сүзгілерді ауыстыру,
- автомобиль көлігінің пайдаланылған газдарын азайту немесе тазарту,
- заманауи тазарту жүйелерін орнату атмосфераға зиянды заттардың шығарылу деңгейін төмендетуге мүмкіндік береді;

Әдебиеттер тізімі:

- 1) <https://kursiv.kz/news/biznes/2019-11/pochemu-ekologicheskaya-situaciya-ne-uluchshaetsya-v-karagandinskoy-oblasti>
- 2) <https://www.primeminister.kz/ru/news/v-iyune-tekushchego-goda-vvedena-nulevaya-stavka-na-utilizacionnyu-sbor-m-mirzagaliev-1552932>
- 3) Аманбаев Қ. Жаныма жақын қала бұл: Қарағандыға-65 жыл // Орт.Қазақстан.- 1999.- 28 тамыз

ПОЛЕЗНАЯ МОДЕЛЬ EFQM: СОДЕРЖАНИЕ И ОСОБЕННОСТИ

Сулимова Р.С.

студент

Легостаева А.А.

научный руководитель,

кандидат экономических наук, профессор

Карагандинский университет Казпотребсоюза

Современные тренды развития социально-экономической системы вызывают необходимость быстрого отклика со стороны компаний на влияние факторов внешней среды и требования потребителей. Для этого необходимо искать и разработать инновационные методы обеспечения эффективности экономического и управленческого развития компании. Одним основным инновационным методом считается контроль качества. Имеется большое количество методов и практик, которые способствуют росту производительности, имиджа компании. Так повелось, что менеджмент качества, как правило, рассматривался с целью снижения доли неисправностей продукции в целом. Качество менеджмента является концепцией управления компанией, направленной на обеспечение соответствующего качества продуктов, процессов и услуг, и управления всеми деловыми процессами компании по техническим методам и ориентированности на клиентов.

С недавних пор, особенно в странах Европы, оценка менеджмента, основанная на модели качества, предлагаемой Европейском фондом менеджмента качества EFQM, является наиболее востребованной [1].

EFQM представляет собой новаторскую некоммерческую структуру, предоставляющую возможность для образования, развития, взаимовыгодного сотрудничества между предприятиями и частными лицами на мировом уровне.

EFQM - это модель европейского менеджмента качества, которая применяется для оценки своих результатов, сравнивая лучший международный опыт бенчмаркинга, а также создания общей концептуальной модели управления [2].

Европейская модель совершенства является необязательной и не подразумевает строгого соблюдения набора стандартов. На самом деле она даёт возможность использования множества предположений, необходимых для хорошего управления организацией и управления ее.

С помощью модели оценивается качество управления и качество производства, а также системные методы управления с учетом интересов всех сторон, участвующих в организации. Используя модель EFQM, организации проводят исследования и измеряют потенциал управленческих подразделений, в то время как организации проводят независимые исследования, проводимые руководителями всех систем управления.

На двух главных элементах – «Возможности» и «Результат» строится модель EFQM, как представлено на рисунке. 1.



Рисунок 1 – Структура модели EFQM.

Рассмотрение как самой модели, так и ее составляющих элементов, наиболее целесообразно осуществлять с точки зрения критериального подхода.

Как видно из рисунка 1, элемент «Возможности» состоит из следующих параметров: лидерства, политики и стратегий, персонала, партнерских отношений и ресурсов, процессов.

Модель «Результаты» состоит из: результатов потребителя, результатов работников, результатов общественности и главных результатов работы. Поэтому составляющие элементы "возможности" помогают понять, как достичь результатов. "Результаты" - это ключевые показатели и результаты компании, то есть организация использует имеющиеся возможности для достижения этого.

Неопределенность понятий полезной модели EFQM представлена как:

1. Модель делового совершенства - является структурой системы управления качеством.
2. Модель делового совершенства – является инструментом самооценки своего места на пути к совершенству, выявления недостатков и поиск их решения.
3. Модель делового совершенства – является методом разработок и осуществления планов по повышению производительности труда.
4. Модель делового совершенства является основой для общего языка и мышления на всех уровнях организации.

На основании вышеизложенного, можно сказать, что модель EFQM включает в себя 7 критериев оценки [3], представленные на рисунке 2.



Рисунок 2 – Основные критерии модели EFQM

Оценка стандартов модели делового совершенства EFQM происходит с помощью системы RADAR. RADA - это аббревиатура, используемая EFQM для описания структуры и логики диагностических инструментов.

Логика RADAR устанавливает организацию:

1. R results: определение достигнутого результата, учитывая реализацию стратегии предприятия.
2. A approach: обеспечение большого количества методов достижения результатов теперь и в дальнейшем.
- 3 D deployment -развертывание: развертывание системного подхода для эффективной реализации;
4. A assessment - оценка, R обзор – оценка и модернизация внедренных методик на основе полученных результатов мониторинга, анализа [4,5].

RADAR позволяет организациям лучше управлять своими текущими методами работы; выявлять свои сильные стороны и возможности для совершенствования. Содержание критериев оценки по стадиям RADAR показано в таблице 1.

Таблица 1. Содержание оценки RADAR

Стадии цикла	Что оценивается	Как это делается в лучших организациях
Results результаты	Значимые успехи предприятия и показатели деятельности: финансовая, производственная.	Полученные результаты показывают позитивные тенденции, соответствие установленным целям. Такие результаты обоснованы применением грамотного подхода.
Approach подход	Поставленные задачи и основы принятия их, эффективность использования подходов, направленных на достижение планируемых результатов.	Используются рациональные, продуманные, хорошо планируемые подходы, четко ориентирующиеся на удовлетворение потребностей заинтересованных лиц. Освоенные

		подходы объединяются во взаимосвязанные корпоративные политики и стратегии.
Deployment внедрение	Масштабность систематизированность использования подходов, как разместить их в организации для реализации принятых планов и стратегий.	Разработать и строго систематизировать методы для всех сфер деятельности.
Assessment and Review оценка (самооценка) и пересмотр	Изучение применяемых методов, анализ результатов и определение направления дальнейшего совершенствования.	Полученные результаты используются для выявления и выделения сильных и слабых сторон, планирования и реализации мероприятий по улучшению ключевого самоанализа.

Практика применения модели EFQM находится в динамичном развитии, поэтому 2019 года в Санкт-Петербургском государственном экономическом университете была предложена усовершенствованная, новая модель EFQM.

Модель была разработана для построения системы управления для организаций любого размера и отрасли современной компании. EFQM позиционирует свою новую модель для тех компаний, которые хотят создать корпоративную деятельность для повышения производительности, оставаясь гибкими, адаптируемыми и способными к росту. Структура новой модели EFQM представлена на рисунке 3.



Рисунок 3 – Новая модель EFQM

Рассматривая усовершенствованную модель, особого внимания заслуживает организация, расположенная в центре, и включающая в себя три аспекта:

- направление - характеризует менеджмент организации и включает соответствующие критерии;
- выполнение - создание устойчивых ценностей, повышение эффективности и преобразование, привлечение заинтересованных сторон;

- результаты - восприятие сторонами, стратегическая и операционная эффективность.

Модернизированная модель EFQM 2020 представляет интерес для организаций, которые работают над созданием корпоративной культуры, что способствует повышению структуры и эффективности. А также те организации, которые с учетом постоянных изменений на рынке нацелены быть более гибкими, быстро адаптироваться и постоянно развиваться. Поэтому сегодня модель бизнес-совершенства EFQM - это бизнес-модель, которую можно использовать для оценки результатов любой организации и сравнения полученных результатов с результатами рефереров, лидеров и конкурентов.

Внедрение модели EFQM путем присоединения к Европейскому фонду управления качеством предоставляет организациям неоспоримую возможность для сравнительного анализа на основе стандартов модели, что дает организации множество преимуществ:

- Использование базы данных лучших бизнес-решений в области управления;
- Консультации экспертов EFQM по вопросам реализации проектов по улучшению бизнеса;
- Принятие участия в конкурсе European Quality Award и получить сертификат;
- Выступление экспертом Европейской премии в области Качества;
- Бесплатное использование логотипа EFQM и участие в мероприятиях по рекламе и связям с общественностью.

В настоящее время 38 европейских стран, включая Казахстан и Россию, являются членами Европейского фонда управления качеством.

Если рассматривать российский опыт внедрения EFQM, то в мероприятиях EFQM участвуют около десяти организаций. Это Всероссийская организация качества, компания «Калина», пивоваренная компания «Балтика».

К таким организациям относятся пивоваренная компания "Балтика", компания "Калина" и всероссийская организация качества. Планы и намерения всероссийской организации качества: по модели EFQM, оказывать активное содействие российским организациям в использовании инновационных мероприятий и повышения качества; использовать EFQM сертификаты, подтверждающие эти улучшения.

Единственным национальным партнером EFQM в Республике Казахстан является Казахстанская организация качества и инновационного менеджмента (ОО "КОКИМ"). Казахстанская организация качества и инновационного менеджмента рассматривает внедрение модели EFQM, в отличие от многих других методов менеджмента качества, как стратегический подход совершенствованию бизнеса на уровне высшего руководства [6]. На наш взгляд, в Казахстане требуется активизация внедрения модели делового совершенства EFQM. Это позволит построить эффективную систему стратегического менеджмента организации практически в любой отрасли через использование инструмента бенчмаркинга.

Список литературы:

1. Гусаков Ю. Модель делового совершенства EFQM и ее применение [Электронный ресурс] – Режим доступа https://www.quality.eup.ru/MATERIALY11/model_efqm.htm (Дата обращения 30.10.2021)
2. EFQM Европейская модель делового совершенства [Электронный ресурс] – Режим доступа https://qualitybusiness.ru/efqm/#google_vignette (Дата обращения 30.10.2021)
3. Логунова И. Особенности использования модели делового совершенства EFQM [Электронный ресурс] – Режим доступа <https://cyberleninka.ru/article/n/osobennosti-ispolzovaniya-modeli-delovogo-sovershenstva-efqm> (Дата обращения 30.10.2021)
4. Европейский уровень качества / Маслов Д. // Консультант, № 6, - 2008.
5. От качества к совершенству. Полезная модель EFQM/ Маслов Д.- 2008г.

6. Европейский фонд менеджмента качества (EFQM) [Электронный ресурс] – Режим доступа <https://standard.kz/ru/partners/evropejskij-fond-menedzhmenta-kachestva-efqm> (Дата обращения 30.10.2021)

ОБЩНОСТЬ И РАЗЛИЧИЯ СИСТЕМ «НОЛЬ ДЕФЕКТОВ» И «ТОЧНО ВОВРЕМЯ»

Шамшаева К.Г. студент
Легостаева А.А. Научный руководитель,
к.э.н. профессор
Карагандинский университет
Казпотребсоюза

Современное развитие производства характеризуется переходом к эффективному регулированию менеджмента затрат на качество через внедрение системы бережливого производства. Органичными элементами названной системы являются две концепции – концепция «Ноль дефектов» (или концепция Zero Defect) и концепция «Точно вовремя» (или концепция «Just in time»). Сфера применения данных концепций это, как производства крупного масштаба, так и более мелкие предприятия.

Концепция «Точно вовремя» составляет основу производственной системы компании Toyota, которая появилась на 4 этапе развития систем качества. Данный этап совпал с началом перехода в 80-е годы прошлого столетия от Total Quality Control (TQC) к Total Quality Management (TQM). Это спровоцировало появление новых международных стандартов качества – ИСО 9000.

Анализируя сущностные различия и общность концепций регулирования затрат на менеджмент качества, следует отметить их схожесть. Разница в их появлении составляет 10 лет. Концепция «Точно вовремя» появилась в 1954 году в корпорации Toyota. Концепция «Ноль дефектов» был предложен Филиппом Кросби в 1964 году. Однако, обе концепции направлены на минимализацию затрат на поиск и устранение дефектов.

Сама система «Точно вовремя» представляет из себя такой режим работы: требуемые полученные материалы в необходимом количестве поступают в нужное место и в нужное время. Применение метода «Точно вовремя» повышает эффективность производства за счет снижения потерь. Потерями являются любые действия, которые увеличивают стоимость, но при этом не повышают ценность продукта, так, к примеру, это могут быть – бесполезные перемещения материалов, лишние запасы и т.д. Концепции «Точно вовремя» применим только в крупномасштабных проектах, серийных производствах и при налаженном графике поставке материала и процессов работы. Также эта система является базой для японской системы КАНБАН.

В основе системы «Точно вовремя» положен подход «делай правильно с первого раза» или «дефект может получиться только один раз». Многие казахстанские менеджеры считают, что данная концепция – это аналогия системы бездефектного изготовления продукции (БИП), которая применялась в нашей стране длительный период времени.

Концепция «Ноль дефектов» базируется на таких аспектах, как:

1. Внимание направлено на предупреждение изъянов, а не их исправление;
2. Направленность сил на минимализацию уровня дефектности на производстве;
3. Наличие квалифицированных руководителей, умеющих составлять план по качеству продукции на длительный срок;
4. Общая квалификация сотрудников по всем должностям.

Основой успеха системы «Ноль дефектов» стал принцип, который разрешает только нулевой уровень дефектности.

Следуя японской философии качества, считаем необходимым отметить, что «у всего есть как положительные стороны, так и отрицательные». С этих позиций проведем анализ рассматриваемых концепций.

Преимущества концепции «Точно вовремя» является сокращение денежных средств. Так как наименьший объем запасов, позволяет уменьшить число денежных средств «замороженных» на “чёрный день”. Данная концепция позволит сократить запасы сырья, производственные запасы и запасы готовой продукции. Сокращение объема выпускаемых партий, позволяет быстро реагировать на изменения потребностей рынка. Если резко снизится спрос на продукцию, то потери будут минимальны и возможность на внедрение изменений по запросам клиента будет быстрее. Самое главное – это то, что снижения качества дефектов приводит к сокращению брака и затрат на его исправление.

Одним из серьёзных недостатков системы «Точно вовремя» является «трудность в исправлении брака». Так как из-за того, что запасы и время сведены к минимуму, то в момент производства становится сложным или даже невозможным, исправление брака и это может привести к полной остановке производства до момента устранения брака. Производство напрямую зависит от поставщиков, а значит, любые возникшие проблемы, связанные с поставкой материалов или дополнительного оборудования, могут остановить производство.

Вот уже второй год наша страна, как и весь мир борется с злосчастной пандемией. Весной 2020 года был резкий скачок цен на одноразовые маски, цена достигала 50, а где-то и 80 тенге за единицу изделия. Государство объясняло это тем, что из-за резкого спроса предприятия не успевали поставлять товар. Данный пример демонстрирует один из минусов концепции «Точно в срок», а именно то, что данная система не предусматривает создание запасов готовой продукции, и предприятию требуется дополнительное время для удовлетворения возросшего спроса.

В концепция «Ноль дефектов» содержится достаточно много положительных моментов. Самый основной, главный это возможность предупреждения дефектов, а не на их поиск и устранение. Тому подтверждение - это направленность усилий на сокращение уровня дефектности.

К недостаткам концепция «Ноль дефектов», на наш взгляд следует отнести исключительную ориентацию на качество продукции, при снижении внимания к стратегическому менеджменту, уровню производительности организации, уровня производительности труда сотрудников. В данной концепции это игнорируется, несмотря на то, что в основе концепции лежит инициативная командная работа, в которой заинтересованы как высшее руководство, так и обычные рабочие.

Выше уже отмечалось, что концепции «Точно вовремя» берет свое начало к известной компании Toyota. Эффективность данной концепции был подтвержден в 1973 году. На наш взгляд, это было предопределено ввиду того, что в Японии незначительное количество естественных ресурсов и чрезвычайно высокие цены на недвижимость, японским организациям нельзя было допускать расточительство.

Концепции «Точно вовремя» применяется не только в Японии, но и в Казахстане, а также странах ближнего зарубежья. Например, наглядным примером выступает ОАО «КАМАЗ». Первоначальным этапом кампании было оптимизировать складские-транспортные перевозки за счет использования сменных кузовов. Данное решение позволило в 5 раз ускорить внутренние перевозки. Еще одним немаловажным крупным проектом по внедрению системы, можно назвать организацию доставки проката из Магнитогорска при использовании тяговых плеч – система перевозок «Каматейнер», что впоследствии ускорило перевозки в 10 раз, при этом сократить затраты.

Сегодня концепция «Точно вовремя» очень хорошо применимы в аспекте управление персоналом, а именно при найме персонала в организациях. Концепция «Точно вовремя» сегодня очень эффективно применяется казахстанскими компаниями при найме временных

сотрудников, т.е. набор сотрудников в рамках реализуемой стратегии управления на заданный период времени. Например, при сезонном увеличении объемов работ становится возможным экономить человеческие/ кадровые ресурсы предприятия. Таким образом, это высвечивает преимущество концепции – это сокращение затрат, сокращение времени проведения заказа, более быстрое обеспечение материалами и эффективное планирование.

Подтверждением этого выступают казахстанские и российские компании. Первая в этом списке стоит сеть магазинов самообслуживания в г. Москва «АБК», которая осуществляет доставку товаров по концепции «Точно вовремя», что позволило существенно увеличить объем торговых площадей и избежать переизбытка товаров. В то время как, Ульяновский завод при внедрении данной концепции увеличил экономию времени до 20 %. А Уральский машиностроительный завод, который провел модернизацию производства по принципам системы точно в срок, повысил производительность труда.

Таким образом, резюмируя концепции «Точно вовремя» выступает больше как практикоориентированная концепция в отличии от концепции «Ноль дефектов».

Список литературы:

1. Программа «Ноль дефектов» Ф.Кросби. [Электронный ресурс] <https://studopedia.info/4-97934.html> (Дата обращения 20.09.21)
2. Пете Абилла. Six Sigma – Ноль дефектов. [Электронный ресурс] – <https://tocpeople.com/2012/03/six-sigma/> (Дата обращения 22.09.21)
3. Теория управления качеством и сертификация. В.К. Кулешов, И.С. Филатова. Учебное пособие. Томск: Том. политех. ун-т, 2003. – 125 с.
4. Теория «Just in Time». [Электронный ресурс] – https://www.kpms.ru/General_info/Just_in_Time.htm (Дата обращения 22.09.2021)
5. Управление производством «Точно с срок». [Электронный ресурс] – <https://ur-pro.ru/encyclopedia/just-in-time/> (Дата обращения 25.09.21)
6. Управление качеством. Хамидуллина Г.Р., Гатина Г.Р. Конспект лекций, 2013. – 27с.

ТАБИҒИ РЕКРЕАЦИЯЛЫҚ РЕСУРСТАР ТАБИҒАТ ПАЙДАЛАНУ ҚҰҚЫҒЫНЫҢ ОБЪЕКТІЛЕРІ РЕТІНДЕ

Шакирова А.Б

з.ғ.м., аға оқытушы

Қарағанды Қазтұтынуодағы университеті

Отандық және шетелдік ғылыми әдебиеттерде табиғи рекреациялық ресурстардың тұжырымдамасы мен құрамы туралы көзқарастардың бірлігі әлі де жоқ. Бұл мәселе төңірегінде экономистердің, географтардың, экологтардың, заңгерлердің әртүрлі зерттеулер жүргізгені менде әлі күнге дейін ортақ шешімі табылмаған сұрақтардың бірі.

Табиғи рекреациялық ресурстардың табиғат пайдалану құқығының объектілерінің бірі ретінде қарастырмас бұрын, біз табиғи рекреациялық ресурстар дегеніміз не?, оған не жатқызуға болады? деген сұрақтарды ашып алғанымыз орынды болмақ.

Заң әдебиетінде табиғи рекреациялық ресурстар ретінде табиғи курорттық, емдік, сауықтыру ресурстары және адамдардың денсаулығын қалпына келтіру және нығайту үшін пайдалы қасиеттері бар және рекреациялық қызметте пайдалануға жарамды факторлар қарастырылады. Сонымен қатар, қазіргі кезде көптеген ғалымдар табиғи рекреациялық ресурстар тұжырымын ашып көрсетіп, оған арнайы тұжырымдар жасауда. Сондай көзқарастардың бірін қалыптастырған Ресей ғалымы А. Г. Бобков «табиғи курорттық ресурстарына адам ағзасына емдік әсер ететін минералды және органикалық шыққан

пайдалы қазбалардың кен орындарын қоса алғанда, емдеу, медициналық оңалту, аурулардың алдын алу және адам денсаулығын жақсарту мақсатында өнеркәсіптік игеру арқылы пайдалануға жарамды табиғи емдік ресурстар мен факторлар – минералды және термалды сулар, ыстық бу мен газ, емдік балшық, озокерит, нафталан, лимандар мен көлдердің рапасы жатады» - деп тұжырымдайды [1, б. 60]. Осындай тұжырымдар жасаған отандық ғалымдарды да кездестіруге болады. Мысалы, жас ғалым А.Б. Сопыханова «қазіргі уақытта Қазақстан Республикасының Экологиялық заңдарын жетілдіру мәселелері, оның ішінде рекреациялық табиғатты пайдалану құқығы туралы нормаларды жүйелендіруді, оларды халықаралық нормалар мен стандарттарға сәйкестендіруді талап ететінін айқындай отырып, экологиялық заңдар рекреациялық аймақтарды құру жөніндегі мүмкіндіктерді қарастырады, бірақ та олардың қызметін құру, келістіру процедуралары мен механизмдері жеткіліксіз жазылған және ондай механизмдерді заңдық тұрғыдан бекітіп алу рекреациялық аймақтарды құруды тездетері сөзсіз. Ол үшін Қазақстан Республикасында арнайы «Рекреациялық табиғат пайдалану туралы» деп аталатын Заң қабылдау керек» деп тұжырымдай келе, рекреациялық табиғат пайдалану құқығының арнайы нормаларға енгізу үшін дербес негіздермен ерекшеленетін тұжырым ұсынады. «Рекреациялық табиғат пайдалану құқығы дегеніміз – экологиялық заңдармен бекітілген нақты табиғат пайдаланушының демалыс пен туризм үшін табиғи ресурстарды иемдену және пайдалану құқықтарының жиынтығы» [2].

Табиғи сауықтыру ресурстары – бұл аймақтағы ерекше ландшафттар мен микро климаттық жағдайларды және адам ағзасына әсер ететін табиғи түзілімдер-жағажайлар, су объектілері, ауа бассейні, саябақтар, орман саябақтары, орман және тау сілемдері, тұзды қазбалар мен үңгірлер. Табиғи сауықтыру факторлары-бұл белгілі бір аймақта адам ағзасы үшін ең оңтайлы концентрацияларда және қосылыстарда көрінетін табиғи құбылыстар: күн сәулесінің ұзақтығы, қарқындылығы және радиациялық қауіпсіздігі, ауаның ылғалдылығы, желдің қарқындылығы мен тұрақтылығы, атмосфераның аэровизациясы, қоршаған ортаның температурасы [1, б. 61]. Осылайша, табиғи рекреациялық ресурстар-бұл рекреация процесінде пайдаланылатын рекреациялық және қасиеттері бар табиғи ресурстарға кешенді белгілеу үшін қолданылатын ұжымдық ұғым. Табиғи ресурстардың рекреациялық қасиеттері ғылыми зерттеулер мен көпжылдық практика негізінде белгіленеді.

Халықаралық экологиялық заңдарды сараптай келе, біздің отандық экологиялық заңдардың жетілуіне бірден-бір түрткі болатын басымдықтарды анықтап алуға болады. Олар:

1. Рекреациялық аймақтарды құру және олардың қызметін реттеуші ережелерді заңдық тұрғыдан бекіту.

2. Рекреациялық табиғатты пайдалану саласында терминдер мен ұғымдардың бірыңғай түсініктеме аппаратын бекіту және өзара үйлестіру, оларға: «рекреациялық аумақ», «рекреациялық табиғатты пайдалану құқығы», «курорт», «қорғау аймағы» және «буферлік аймақ» ұғымдарын жатқызуға болады.

ҚР 2006 ж. 7 шілдедегі «Ерекше қорғалатын табиғи аумақтар туралы» Заңының 1-бабына сәйкес ерекше қорғалатын табиғи аумақтар дегеніміз - ерекше құқықтық қорғау режимі бар не мемлекеттік табиғи - қорық қорын сақтау мен қалпына келтіруді қамтамасыз ететін шаруашылық қызметі режимімен реттелетін жер, су, орман және жер қойнауы учаскелері.

Қазақстан Республикасында құрылу мақсатына, қорғау режиміне және мемлекеттік-қорық қорлары объектілерін пайдалану ерекшеліктеріне қарай ерекше қорғалатын табиғи аумақтардың мынадай түрлері құрылады: біріншіден, мемлекеттік табиғи-қорық қорына мына объектілер енгізіледі:

- зоологиялық объектілер - жануарлардың сирек кездесетін және құрып кету қаупі төнген түрлері, жануарлардың құнды түрлері, жануарлардың типтік, бірегей және сирек кездесетін тобы;

• ботаникалық объектілер - өсімдіктердің сирек кездесетін және құрып кету қаупі төнген түрлері, өсімдіктердің құнды түрлері, өсімдіктердің типтік, бірегей және сирек кездесетін тобы;

• орман объектілері - ерекше қорғалатын табиғи аумақтардағы ормандар, орман-дақылдық өндірісі мен егістікті қорғайтын орман өсірудің бірегей үлгілері;

• дендрологиялық объектілер - ғылыми және мәдени-тарихи маңызы бар жекелеген ағаштар немесе олардың топтары, бау-парк дақылдарының бірегей үлгілері;

• халықаралық маңызы бар сулы-батпақты алқаптар объектілері - теңіз айдындарын қоса алғанда, дағдылы өсімдіктер мен жануарлар дүниесін, әсіресе су құстары мекендейтін жер ретінде пайдаланылатын табиғи және жасанды су қоймалары;

• геологиялық, геоморфологиялық және гидрогеологиялық объектілер - жер қойнауының экологиялық, ғылыми, мәдени және өзге де жағынан ерекше құнды учаскелері;

• топырақ объектілері - әртүрлі топырақ аймақтарындағы типтік, бірегей және сирек кездесетін топырақтар;

• ландшафтық объектілер - типтік, бірегей және сирек кездесетін ландшафтар, туған табиғаттың эталондық учаскелері, ерекше рекреациялық маңызы бар ландшафтар;

• мемлекеттік ерекше маңызы немесе ғылыми ерекше құндылығы бар су қоймалары.

Екіншіден, Қазақстан Республикасында мемлекеттік табиғи-қорық қоры объектілерінің құрылу мақсатына, қорғау режиміне және пайдалану ерекшеліктеріне байланысты ерекше қорғалатын табиғи аумақтардың мынадай түрлері құрылады:

• биосфералық қорықтарды қоса алғанда, мемлекеттік табиғи қорықтар;

• мемлекеттік ұлттық табиғи парктер;

• мемлекеттік табиғи резерваттар;

• мемлекеттік табиғи парктер;

• мемлекеттік табиғат ескерткіштері;

• мемлекеттік қорық өңірлері;

• мемлекеттік табиғи заказниктер;

• мемлекеттік зоологиялық парктер;

• мемлекеттік ботаникалық бақтар;

• мемлекеттік дендрологиялық парктер;

• мемлекеттік табиғи қорықтар-сепортерлер.

Қазақстан Республикасының заңдарымен ерекше қорғалатын табиғи аумақтардың өзге де түрлері көзделуі мүмкін [3,б. 19].

Сонымен, ҚР экологиялық заңнамасы бойынша рекреациялық аумақтар дербес табиғи кешен болып табылады да, ал мемлекеттік ұлттық табиғи және мемлекеттік табиғи парктердің құрамында аймақша түрінде жүзеге асырылады.

Бірқатар авторлар рекреациялық аумақтарды ерекше қорғалатын табиғи аумақтар деп санайды. Мысалы, В.Д. Ермаков пен А.В. Сухаревтардың пікірінше ерекше қорғалатын табиғи аумақтар дегеніміз – ерекше табиғи қорғау, ғылыми, мәдени, эстетикалық, рекреациялық және сауықтыру маңызына ие табиғи кешендер мен объектілерді қамтитын жалпыұлттық игілікке арналған объектілер [4,б. 123].

А.А. Траниннің ойынша, «ерекше қорғалатын табиғи аумақтар» дегеніміз – ерекше экологиялық, ғылыми, емдеу және эстетикалық маңызға ие және жасанды түрдегі табиғи кешендер мен объектілерді біріктіретін аумақтардың (акваториялардың) учаскелері; олар арнайы бекітілген заң тәртібіне сәйкес толық немесе ішінара, уақытша немесе тұрақты түрде шаруашылық қызметтен сол табиғат эталондарын, ерекше қайталанбас ландшафтарды, экожүйені, өсімдіктер мен жан- жануарлардың генетикалық қорын сақтау мақсатында алынады; сондай-ақ олар шаруашылық қызметтің салдарынан өзгертін биосфераның ахуалын бақылауды, табиғаттың жекелеген компоненттерін қалпына келтіру, табиғаттың құбылыстарын зерттеуді, табиғат пайдаланудың ғылыми негіздерін өңдеуді, табиғат

қорғауды насихаттау және оларды рекреациялық мақсатта пайдалануды өзінің басты бағыты етеді [5,б. 58].

Біздің ойымызша, рекреациялық аумақтар мен ерекше қорғалатын табиғи аумақтардағы қызметтер әртүрлі мақсаттарды ұстанатын сияқты, сол себептен де рекреациялық пайдаланудағы аумақшаларды мемлекеттік ұлттық табиғи және мемлекеттік табиғи парктердің құрамынан шығару туралы мәселені көтеретін уақыт жетті.

Қазіргі уақытта рекреациялық аумақтар мен курорттардың мәртебесі артып, оларға деген кәсіпкерлердің қызығушылығы жоғары болса да кез келген уақытта оларды жою немесе мәртебесін төмендету болуы ықтимал, сөйтіп, аумақты қоршаған ортаны қорғауына кері ықпалын тигізуі мүмкін. Биологиялық және ландшафттық әртүрлілікті кешенді түрде қорғауды қамтамасыз ету мақсатында ұлттық заңнамаға тиісті өзгертулер енгізу қажет.

Әдебиеттер тізімі:

1. Бобков, А.Г. Правовое обеспечение рекреационной деятельности / А.Г. Бобков. – Донецк: Юго-Восток, 2000. – 308 с.
2. Сопыханова А.Б. Рекреациялық табиғатты пайдалану құқығы туралы заңнаманы жетілдіру мәселелері/ ҚазҰУ Хабаршысы. Алматы, 2009ж
3. Имашев С.М. «Право рекреационного природопользования (некоторые аспекты теории): дисс. канд. юрид. наук. – Алматы. – 1991. – 186 с.
4. Ермаков В.Д., Сухарев А.Я. Экологическое право России. – м.: имп, 1997. – 230 с.
5. Транин А.А. Правовые проблемы экологического развития современной России: монография /отв. ред. М. М. Бринчук. - Москва: Юрлитинформ, 2015. - 223 с.

АВТОКӨЛІК ШИНАЛАРЫНЫҢ ҚОРШАҒАН ОРТАҒА ӘСЕРІ ЖӘНЕ ҚЫСҚЫ МАУСЫМДЫҚ ШИНАЛАРДЫҢ ҚАЛАЛЫҚ ОРТАНЫҢ ЛАСТАУЫНДАҒЫ ОРНЫ

Усманова Э.Б. студент
Куанышбаев М.Т. аға оқытушы, магистр
Қазтұтынуодағы Қарағанды университеті

Барлық әлем бойынша қала және қала маңының экологиялық сапасы төмендегені барлығымызға айқын. Бұл мәселеге негізінен қала маңындағы зауыттар мен автокөліктерден шығатын түгінді себепкер ретінде анықтау үйреншікті іс. Бұл аталған қоршаған орта ластаушыларымен бірге тағы да көптеген ластағыш көздері де бар және олар көп уақытта назардан тыс қалып қойып жатады. Адамзат ойлап тапқан көптеген заттар қоршаған орта ластаушы көзі болып табылатындықтан, қалалық ортаның экологиялық жағдайына кері әсер ететін факторлар өте көп. Осындай бір ластағыш көзі болып табылатын адамзат ойының үлкен жемісі – автокөлік. Бүгінгі күні автокөліктердің барлығы дерлік жанғыш жанармай түрлерімен жұмыс істейді және осы сипатымен қоршаған орта ластаушы көзіне жатады. Жыл өткен сайын кез-келген қала және қала аймағында автокөлік саны өсіп келеді. Жүздеген және мыңдаған іштен жану қозғалтқышымен жұмыс істейтін автокөліктер қала автопаркінің құрамына қосылып жатыр, ал сонымен бірге ескірген автокөліктер қолданыстан шығуға асығар емес. Ескі автокөліктің қолданыстан шықпауына бірнеше себептер бар, соның бірі – халық үшін жана автокөлік құнының өте жоғары болуы. Белгілі автоблогер айтқандай: «Көлік қымбат емес, біз кедейміз».

Қалада автокөлік қатары көбейген сайын және оның басым бөлігін ескірген көлік құраған сайын қоршаған ортаға шығатын зиянды заттар да жыл санап арта түсуде. Әр көлік конвейерден шыққаннан бастап, қолданыстан толығымен шыққанға дейінгі уақыт аралығында өз артынан ластағыш түтінмен қатар қатты заттардан құралған үйінді де

қалдырып үлгереді. Қатты үйінді заттар ретінде көліктің пластикалық бөлшектерін, оның металды қаңқа бөлшектерін, түрлі саймандарын және ең бастысы – автокөлік шинасын айтуға болады.

Кез-келген автокөлік өзінің қолданыстағы уақытында бірнеше немесе ондаған дөңгелек жинағын ауыстырып үлгереді. Өз кезегінде автокөлік шинасы қоршаған ортаны көліктен шығатын түтінге қарағанда көбірек ластайды. Қолданыстан шыққан автокөліктік шина саны әлем бойынша 25 млн т деп есептеледі және әр жыл сайын оның саны 7 млн т-ға артып отырады. Оның 1 млн т-сы ТМД елдері үлесіне тиесілі [1]. Жыл санап автокөлік саны артуымен бірге олардан қалатын жүрілген шина саны да артуына байланысты бұл мәселеге бет бұрып, оны зерттеген дұрыс.

Істен шыққан және қолданысқа келмейтін автошиналар жөндеу орталықтарының маңында, қоқыс жинау аймақтарында, үйлердің аулаларында жиналып жата береді. Көп жағдайда автошиналар қалалық қоқыс төгу аймағына шығарылып тасталады.

Қала ортасында көптеген көшпәтерлі үйлердің ауласынан автошинадан жасалған түрлі аулалық әшекей заттарын көруге болады. Ескі шинадан гүл отырғызуға арналған ыдыс, әр түрлі бейнедегі ойыншықтар, ойын аланын құрасытырып жатады. Бірақ, сол жасалған бұйымның алдыңғы уақыттарда қоршаған ортаға және адам организмiне зиянды қанша заттар шығаратыны жайлы көп адам ойлана қоймайды.

Сондай-ақ атошиналардан автокөлік жүруін тежеген уақытта полимерлі шаң, метал бөлшектері және жолдың қажалуынан болатын асфальттық шаң түзіледі. Бұл өте өзекті және шешімін таппаған, тіпті жөндеп көтірілмеген экологиялық мәселе болып табылады.

Егер автошина құрамын қарайтын болсақ, оның биологиялық шіру процесіне өте төзімді екенін көруге болады. Сонымен қатар ол өртқауіптілігі жоғары, ұзақ уақыт судың әсеріне ұшыраған жағдайда топыраққа және ауаға химиялық агенттер бөледі [2] (1 сурет).

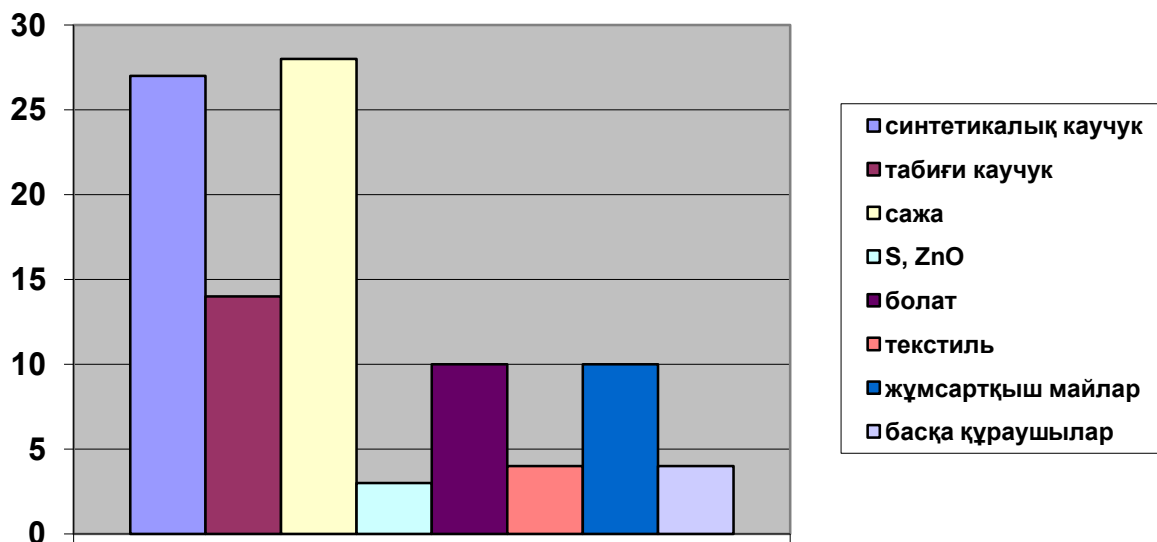

1 сурет – Қолдасыста кеңінен тараған автошиналардың құрамы

Қолданыстан шыққан автошиналардың экологиялық қауіптілігі оның өндірісінде қолданылатын токсикалық заттардың ерекшелігімен және автошинаны қолдану, жөндеу, сақтау кезінде қоршаған ортаға бөлінетін жүзден аса химиялық заттармен анықталады. Ең көп бөлінетін заттарға каучук ыдырау кезінде бөлінетін заттар (мономерлер), реакциянды және химиялық қосылыстар (бензол, ксиолл, стирол, толуол), канцерогендер (күкірткөміртегі, формальдегид, фенолдар) жатады. Сонымен бірге ауаға күкірт, азот және хлор қосындылары, метал оксидтері бөлінеді [3].

Күрделі климаттық факторлардың әсерінен және автошиналардың қозғалыс кезінде тудыратын әсерінен жолдың жоғарға қабаты бұзылады және тозады. Автомашинаның жүрісін тежеу және тербелісі кезінде жолдың беткі бөлігі қажалады, беткі бөліктен ұсақ бөлшектер бөлініп шығады. Осы ұсақ бөлшектер ауа арқылы қала ортасына таралады немесе жол шетінде жинала береді.

Қолданыстан шыққан автошиналар тудыратын тағы бір қауіп – олардың өртқауіптілігі және тұтанған жағдайда қоршаған ортаға улы түтін шығаруы, басталған өртті сөндіру қиындығы[4].

Бүгінгі күні автомобиль жолдарының беткі қабатын тегістеуге және жабуға асфальтабетон кеңінен қолданылады. Асфальтабетонның қажалуы барысында ірілігі 2 мкм шамасындағы ұсақ шаң бөлініп шығады. Бұл шаң автомобиль жолында пайда болатын шаңның 50% -ын құрайды [5] (2сурет). Жол төсемесіндегі шаң бұл – түрлі ластағыштармен қаныққан полидисперсті шаң, іштен жару қозғалтқыштарының қалдықтары, тежегіш және шина бөлшектері.

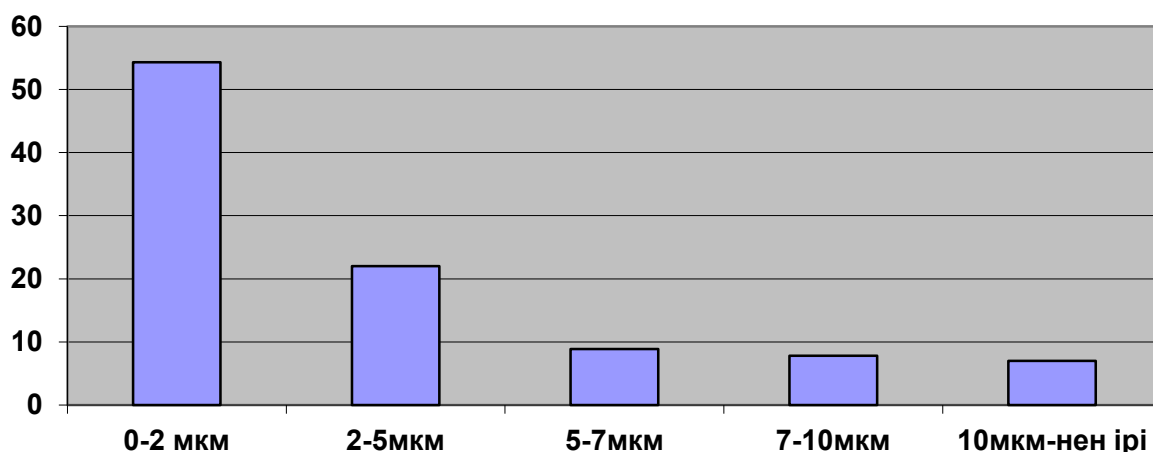

2 сурет – Асфальтобетондық шаңның дисперсті құрамы мен пайыздық қатынасы

Жолдың беткі бөлігінің бүлінуінің жылдамдығы мен көлеміне әсер ететін факторларға битум мен тасты бөлшектердің сапасы, жолға түсетін салмақ және қыс маусымында пайдаланылатын үшкір бөлшекті шиналар жатады.

ТМД елдерінің барлық қалалары тіпті қыс маусымында көшені ластап жататын ұсақ кара лайдан зардап шегеді. Бұл лайды жолдың бойынынан, жаяу жүргінші жолынан, автокөліктерден, үй терезерінен, тіпті үй ішінен көруге болады. Осындай мәселе тіпті қыстың қарлы күндерінде немесе жер толығымен қатып жатқан кездерде де кеңінен байқалады және «бұл шаң қайдан шыға береді?» деген сұрақ тудырады.

Бұл мәселенің негізгі бөлігінің себепкері болып үшкір түйіршікті шина болып табылады. Бұл шиналардың үшкір металл бөлшектері вольфрам корбидінен жасалады. Корбид вольфрамы – вольфрам балқымасы мен көміртегінен дайындалған өте қатты материал. Бұл материалдың қаттылығы алмазға жақын және ең сапалы асфальттан 10 есе қатты. Осындай шинаны қолданатын кез-келген автокөлік жүрген жолының әр шақырымына шамамен 24 г жол бөлігін қажап, шаңға айналдырады. Егер бұл көрсеткішті әр жеке елдің немесе қаланың ішіндегі автокөлік санына және жүрген жолына көбейтер болсақ, мыңдаған, тіпті жүздеген тонна шаң бөлінетінін көруге болады.

Бұнымен мұндай шианлардан туындайтын мәселе аяқталмайды.

Қазақстанның барлық бөлігінде қыс маусымының және кенет мұз қату маусымының ұзаққа созылуына байланысты автокөлік иелері қыстық шиналарды ұзақ уақыт шешпей жүруге мәжбүр. Жоғарыда атап өткендей қыс маусымына арналған үшкір бөлшекті автошиналар жолдың тозуын жеделдетеді. Осығын байланысты тіпті жаңа жасалған сапалы

жолдарда да қысқа уақыт арасында ойықтар (калия) пайда болып жатады. Сондықтан осы ерекшелігімен үшкір бөлшекті шиналар қала көшелерін шаңға толтырып қана қоймай, қаланың қаржылық жағдайына да кері әсерін тигізуде.

Бұл мәселені шешу жоғарлы заң шығаруға құзырлы органдардың араласуымен ғана іске аса алады. Себебі, кез келген затқа шектеу мен тыйым салу мемлекет құзырында. Сонымен қатар мұндай шиналарға шектеу қою жолдарды толық тазалау мен жоғары сапада ұстап отырумен бірге іске асырылуы тиіс екенін де ұмытпаған жөн. Қарсы жағдайда қыс маусымында адам өміріне қауіп төне түсетін болмақ.

Сол сияқты заң жүзінде қолданыстан шыққан автошиналарды қолдану, дұрыс сақтау, жағу мәселесін қарастырып, реттеген жөн. Бұл мәселелерді реттей отырып біз қала көркін жақсартумен бірге экологиялық қауіпсіздікті де арттыра аламыз.

Осы айтылғандардың бәрін қорытындылай отырып, әр ел қолданысқан шыққан автошинаны толық көлемде жойып және қайта өңдеумен айналысу керектігін атап өтеміз. Өз кезегінде автошиналарды қайта өңдеу мен алынған өнімді қайта қолдану кез-келген ел үшін экономикалық тиімді де болып табылады. Өңдеуден өткен автошинадан текстильді корд, резенкелі түйіршіктер, түрлі салада қолдануға болатын металл жиындыларын алуға болады.

Осылайша бұл мақалда автошинаны қолдану және сақтау мәселесімен байланысты туындайтын қалалық ортадағы экологиялық проблемаларды анықтаға тырыстым.

Пайдаланылған әдебиеттер:

1. Зимин Е.В. Переработка автомобильных покрышек и бетонного лома в интересах эколого-ориентированного инновационного развития // Вестник университета. 2017. №6.
2. Шульдякова, К. А. Воздействие автомобильных шин на окружающую среду и здоровье человека / К. А. Шульдякова. // Молодой ученый. — 2016. — № 20 (124). — С. 472-477. — URL: <https://moluch.ru/archive/124/34317/> (дата обращения: 30.10.2021).
3. Тарасов Т.Ф., Чапалда Д.И. Экологическое значение и решение проблемы переработки изношенных автошин // Вестник ОГУ. 2006. №2. С. 131
4. Шашов Л.О. Мобильный комплекс по переработке отходов автомобильных покрышек и по производству резиновой тротуарной плитки // Academy. 2017. № 1. С. 57-67.
5. Scrap Tires: Environmental Impact [Electronic source]. Code of access: <http://www.tire-conversion.com/why-we-recycle/scrap-tires-environmental-impact/>

СЕКЦИЯ
ОСВОЕНИЕ ИСТОРИКО-КУЛЬТУРНОГО НАСЛЕДИЯ КАК ДУХОВНАЯ ОСНОВА
ОБЩЕСТВЕННОГО СОГЛАСИЯ И ОБЩЕНАЦИОНАЛЬНОГО ЕДИНСТВА

БЕЙСАНАЛЫҚ ДЕСТРУКТИВТІ ФАКТОРЛАРДЫҢ
САЯСАТТАҒЫ МАҢЫЗЫ

Аушекен А.Е.
ФКиСМ-21-1к тобының студенті
Исабекова А. С. магистр, аға оқытушы
Қазтұтынуодағы Қарағанды университеті

Аннотация. Бұл мақалада саясаттағы бейсаналық деструктивті факторлардың рөлі мен маңызы қарастырылады. Өкінішке орай, қазір өткеннің барлық иллюзиялары сақталуда. Демократтар иррационалды және жойқын дискілердің күшін бағаламай, іс жүзінде мемлекеттік авторитарлық экономиканы, бір партияның саяси үстемдігін жою еркін адамдарды механикалық түрде жасайды, миллиондаған адамдардың жемісті энергиясын ашады және олар нарықтық қатынастар өлшемдерінде ынтымақтастыққа дайын болады деп ойлады.

Түйінді сөздер: әлеуметтік-саяси психоанализ, деструктивтілік мінез-құлқы, саяси қызметінің сипаттамасы, қоғамның ойлау мәдениеті.

Әлеуметтік-саяси психоанализ үшін ең бастысы-адамдардың іс-әрекетін басқаратын әлеуметтік фактілер ғана емес, белгілі бір саясатты таңдауға әсер етеді, сонымен қатар ішкі күштер. Сонымен қатар, бұл ішкі күштер саналы да, иррационалды да бейсаналықты рухтандыруы мүмкін. Қоғам қанша рет басқарушылардың саясаты жай ғана ақылға қонымды түсіндірілмейтініне куә болды, ал басшылыққа алынған, бұрын сөзсіз мойынсұнған, күн сайын адалдық пен махаббатқа ант беріп, кенеттен жарылып, көшбасшыларды, тіпті жаппай саяси режимді тұтастай алғанда құлатады.

Мысалы, революциялық саясаттың сәтсіздігінің қайнар көзі, әрине, белгілі бір сыртқы факторларға ұқсайды. Олардың әсері, әрине, сөзсіз. Бірақ антикоммунистік төңкерістердің көпшілігінің таңқаларлығын қалай түсіндіруге болады? Бұл сонша қоғамдық екпінін тудырды ма?

Қоғамдық жарылыстың негізгі себебі көшбасшының қартайған немесе интеллектуалдық әлсіздігінде, оның ойланбаған саяси әрекеттерінде, қателіктерінің тізбегінде немесе тіпті қылмыстарда көрінеді. Егер бір көшбасшы жаман болса, онда екіншісі шынайы және мейірімді болады деп үміттенуге болады. "Бандиттер" саяси көшбасшыны қоршап алған кезде, басқа топтың, әрине, лайықты және кәсіби болатынына сенуге болады. Алайда, бұл әрқашан көрінетін, айқын тұжырымдар, олар саяси өмірдің барлық көрінісін қамтымайды. Демократиялық қоғамда өмір сүретін адамдар үшін мұндай әрекет тән емес. Сондықтан, бәлкім, болуы мүмкін, себебін қарсылық білдіру, революция жасау, қоғамдық деструктивтіліктіпен түсіндіріледі.

Әрине, авторитарлық, әсіресе тоталитарлық геосаясат олар үшін адамдар сияқты із-түссіз өтпейді. қорқыныш, кішіпейілділік, күдік, қызғаныш қалыптасады. Белгілі бір кезеңге дейін олар инстинктивтік салаға" ығыстырылуы " мүмкін және айқын көрінбейді. Алайда, шынайы тыныштықтан айырылған адамдар шешім қабылдау мен орындаудың тиімділігіне деген сенімін жоғалтады. Олар түсініксіз әрекеттерді, тіпті жақын адамдарының айла-амалдарын түсіндіреді, олар әрқашан біле бермейді. Сонымен, иррационалды-бейсаналық және деструктивті себептер саясатқа енеді. Адамдардың мінез-құлқындағы негізгі трансценденттіліктің бірі 3-ті үйрету болды. Ол бірінші болып бейсаналық тілектерді эмпирикалық тұрғыдан зерттеп, іс-әрекеттің бейсаналық уәжін негіздеді. Ғалымның негізгі

жаңалығы адамның рухани өмірін тек ақылмен, санамен сәйкестендіруді жоюмен байланысты.

Сананың маңыздылығы туралы айта отырып, Фрейд саналы процестердің көпшілігі қысқа уақыт ішінде ғана саналы екенін атап өтті. Бұл санасыз болса, онда Фрейд бойынша теориясы ғана емес, дейді өзі қатысуы бейсаналық процестерді көрсетеді, олардың нақты әсері болып, қаталдықтан түк те шықпайды қоғамдық іс-әрекет. Адамдар саяси мағынадағы өте маңызды тұжырымдарды қабылдай отырып, олардың шынайы себептері туралы білмеуі мүмкін [3, 123 б.]. Сонымен, жауапты саяси әрекеттер мен соғыстар сана деңгейінде кейбір себептерге ие болуы мүмкін, ал іс жүзінде олардың нақты себептері кейде саяси агенттердің бұрын басылған эмоцияларының күшеюі болып көрінеді. Сайлау науқандарын еске түсіру жеткілікті: жанашырлықты немесе антипатияны "асыл қимылдар" немесе деструктивті мәлімдемелер, тіпті "өмірлік мүдделер" туы астындағы зорлық-зомбылық әрекеттерін мүлдем түсінбейтін анықтауға болады.

Фрейдтің пікірінше, барлық бейнеқосылғылар екі топқа біріктіріледі: өмірдің ерекше энергиясымен қолдау көрсетілетін жыныстық бейнеқосылғылар - дұшпандық энергиямен қаныққан, өлімге әкелетін тартымдылық пен деструктивті бейнеқосылғылар, олар өздерін жоюға, зорлық-зомбылыққа, агрессияға, жазалау қажеттілігіне, өздеріне де, басқаларға да бейсаналық ұмтылыста көрінеді. Ғалым соғыстар мен төңкерістерде, сондай-ақ тоталитарлық саясатта айқын қатыгездіктің таралу фактілеріне сүйене отырып, адамгершіліктің жойылуын растайды. Сонымен қатар, Фрейд ұлы державалық саясатта, қанаушылықта, әлсіздерді күштілерге қысым көрсетуде орын алатын дұшпандықты жасырын түрде көрсетеді. Демек, оның адамдардың іс-әрекеттеріндегі деструктивтілік санының салыстырмалы тұрақтылығы туралы ұстанымы. Ғалым, осылайша, адам табиғаты бойынша мейірімді болып көрінетін діни және әлеуметтік теорияларға қарсы, адамгершілік табиғаттың "мейірімділігіне" деген сенім ең нашар иллюзиялардың бірі болып көрінетінін айтады [1, 155 б.].

Алайда, неофрейдтер, әдетте, адамның ықтимал деструктивтілігі туралы мәлімдемеге дау айтпастан, оның табиғаты мен табиғатын нақтылап, оның әлемде таралуының әртүрлі дәрежесін атап өтетінін ескеріңіз. Бір мәдениетте деструктивті деп саналатыннан басқа, екіншісінде конструктивті болуы мүмкін (ұлттық егемендік үшін күрес саясатын қарама-қарсы тарап экстремистік, террористік деп түсіндіруі мүмкін) [2, 86 б.].

Әлеуметтік-саяси психоанализ ұтымды әдістермен иррационалды бейсаналықты зерттеуге мүмкіндік береді және осы негізде оңтайлы саяси шешімдер қабылдау арқылы азайтуға мүмкіндік береді, олар бір жағынан адамның биологиялық табиғатын, оның инстинктерін, екінші жағынан, Фрейдтің айтуы бойынша терең тамырлары бар және тез өзгеруге бейім емес нақты халықтардың менталитетінің ерекшеліктерін ескеруі керек [3, 113б.].

Қазақстандағы реформалардың саяси қайраткері туралы көптеген деректерді иррационалды-бейсаналықты да, адамның деструктивтілігін де ешқашан ескермеген болуы мүмкін. Нәтижесінде, барлық билік қаржылық және әлеуметтік қиындықтарға кешігіп жауап берді, олар тез арада халықтың жағдайын жақсартуға міндетті болатын реформаларды ұсынды. Популизм мен мессианизм - биліктің иррационалды дискілердің белгілі бір көріністері: реформалар барлық жағынан есептелген жоспармен, олардың заңнамалық қолдауымен біріктірілмеді. Жоқ, әкімшілік біздің мемлекеттік менталитетіміздің реформалық өзгерістерін келісу туралы ешқашан ойламағаны туралы сөйлесудің қажеті жоқ. Халықтың бақытты болуы "көбінесе адамдардың" бұзылуы " арқылы, авторитарлық қысым көрсету және көптеген адамдардың қалыптасқан есептелмеген микросоциалдық тәжірибелерін елемеу арқылы жойқын болды.

Қандай да бір басқа жағдайларға қарағанда ХХ ғасырдың 80-90 жылдарындағы іс саясатындағы реформаны мысал ретінде алуға болады. Мемлекет үшін түбегейлі жаңа қаржылық және саяси құрылымдарды енгізу арқылы авторитарлық саяси қайраткерлердің әсерінен қалыптасқан біздің қоғамның менталитетін бірден өзгерту мүмкін емес. Еркін

демократиялық қоғамның күнделікті өмір салтын саналы түрде ғана жеңу мүмкін емес. Сондай-ақ, біздің менталитетіміздің құрамдас бөлігі болып табылатын Есепсіз жаңа шындықтармен байланысты болу үшін қажет. Авторитарлық-коммунистік саясаткерлердің тәжірибесінен бас тарту оңай емес. Декларативті түрде өкіну, оны жүзеге асыру үшін жеке кінәні қабылдау одан да қиын, бұл шын мәнінде адамның бұзылуына, сананың бөлінуіне байланысты. Бірақ еркін демократиялық қоғамның негіздерін есептелмеген деңгейде қабылдау, осы туралы ойланбастан олардың қамқорлығын үйрену өте қиын.

Әрине, қазақстандықтардың бір бөлігі үшін, әсіресе жастар үшін бұл мәселе салыстырмалы түрде оңай шешілді. Маңызды көпшілік үшін сананың күшімен жаңа экономикалық және саяси институттарды қабылдау немесе олардың қабылдануының көрінісін жасау қажеттілігі туындады. Сыртқы ортаның адамдардың психикалық өміріне үнемі қысым жасау жағдайы туындады. Бұл психиканың бірқатар қорғаныс механизмдерінің көмегімен өзін қорғауға мәжбүр болуына әкеледі, тіпті дені сау адамдарда да әлеуметтік әрекеттер деңгейін қарабайыр етеді [5, 87 б.].

Бұл механизмдерге Фрейд, атап айтқанда, репрессияны жатқызды сананы алып тастау мотивтерді әсер етуі мүмкін әрекеттерге, үлкен шиеленісті тудырады. Дегенмен, тіпті бейсаналыққа итермелегендіктен, бұл "кешендер" үнемі өздерінің шығуын іздейді және сол арқылы бейсаналықты ұстап тұру үшін көбірек энергияны қажет ететін адамдардың мінез-құлқына әсер етуді жалғастырады. Жиі адамдар, олар әсер жоқ екенін "қылмысады" сияқты, бірақ олар іс жүзінде реактивті түзілімдерде бар: репрессияланған тәуекелдер немқұрайдылықтың артында жасырын болуы мүмкін, жеке сәтсіздіктер - абайсыздықтың артында [5, 95 б.].

Жеке адамның өзін қорғауға және бас тартуды қолдауға мүмкіндігі бар-нақты саяси қайраткерлерден бас тарту, оның қиялымен алмастыру. Адамдар өздерінің естеліктерінде "ақымақтарда" болған жағымсыз тәжірибелі әрекеттерді "қуып жібереді" (олар қолдаған саяси қайраткерлердің сыбайлас жемқорлық, жекешелендіру нәтижелері) немесе олардың қазіргі көзқарастарына қайшы келеді [4, 55 б.].

Мүмкін, посткеңестік кеңістікте, атап айтқанда Қазақстанда мұндай қорғаныс құрылымы регрессия ретінде неғұрлым төмен жеңілдетілген - қарапайым қоғамдық әрекеттерге көшу кеңінен таралған шығар. Регрессия мүмкіндігі бар байқалуы ең түрлі нысандары - өсіру тұтыну ішімдік, темекі, есірткі.

Фрейдтік әдіснаманы қолдана отырып, іс жүзінде қазақстандық қоғамның менталитетінде саясаттағы иррационализмнің әр отбасынан-революция мен контрреволюциядан, жеңіліс пен контрреволюциядан болатын қиыншылықтарға шыдамдылықтың үлкен құрамдас бөлігі бар екенін мойындауға болады. Алайда, бұл шыдамдылық ешқашан саналмаған және қазір тұрақты психологиялық стресстерге қарсы панацея бола алмайды, мұның салдары невроздар мен реактивті күйлер болып табылады.

Адамның деструктивтілігіне инновациялық макеттер ұсынған ғылыми қызметкерлердің бірі Э. Фромм болып саналады, ол әлеуметтік өмірдің әлеуметтік-бейсаналық, иррационалды жақтарын, адамның ішкі қайшылықтарын, оның армандарын түсінуге маңызды үлес қосты. Э. Фромм фрейдтік деструктивтіліктің инстинктивті талпыныс пен детерминациялауымен келіспеді, бұл, белгілі болғандай, инстинкттер қоғамдағы адамдардың ашулануының белгілі бір дәрежесін білдіреді, нәтижесінде деструктивтілік сөзсіз саяси тұлғада болады.

"Адам-бұл жануар ішіндегі өз тіршілігі проблема болып табылатын жалғыз жануар. Ол табиғатпен үйлесімділіктің адам күйіне орала алмайды; ол табиғат шебері және өзін-өзі басқарушы болғанша ақыл-ойын дамытуды жалғастыруы керек" [8, 98 б.].

Өз өмірінің қайшылықтарын қалпына келтіру және қайта бастау қажеттілігі, табиғатпен, басқа адамдармен және өзімен тұтастықтың ең жоғары формаларын іздеу-бұл саяси қайраткерлер белсендіретін саясаттың кілті.

Фромм адамның мінез-құлқының сипатын анықтайтын ең күшті күштер оның өмір сүруінің әлеуметтік-мәдени жағдайында, қоғамның өзінде пайда болады. Дене жануарлардың

қажеттіліктерін қанағаттандыруды қажет етсе де, ақыл-ой мен ар-ождан адамды кез-келген қоғамдағы мәдени үлгілердің стандартталған жүйесіне бағыттайды. Олар адамның қажеттіліктерін құрайды. Әр түрлі мәдениеттерде олар ерекше болуы мүмкін. Бірақ олардың" бүкіл адамзат баласы үшін ортақ негіз"бірігу қажеттілігі, басқа адамдардың іс-әрекетіне баулу, өзіне ұқсас адамдармен, оның ішінде өткен және болашақ ұрпақтармен қатыстылығы болып табылады" [8, 101 б.].

Биологиялық қажеттіліктерді толық қанағаттандырса да, адам қанағаттанбайды. Осы сәттен бастап ол ең шешілмейтін мәселелерді бастайды — ол билікке немесе сүйіспеншілікке, жасампаздыққа немесе жойылуға ұмтылады, діни немесе саяси мұраттар үшін жанқиярлыққа дейін өз өмірін қатерге тігеді [6, 77 б.].

Фромм адам өмірінің дисгармониясын шешудің бірнеше типтік мүмкін бағыттарын атап өтеді. Сонымен, адам жеке адамға, әлеуметтік топқа, партияға, мемлекетке (масохистік үрдіс) бағынып, әлемге қосылуға тырысуы мүмкін [6, 89 б.].

Адам әлемге билік арқылы, саясат арқылы, басқа адамдарға үстемдік ете алады (садистік үрдіс) [6, 97 б.].

Қазақстан қоғамының мәдениетінде хандардан, билеушілерден коммунистерге дейінгі әрбір саяси қайраткер жоғарыда аталған екі бастамаға ие болды. Басшылықтан ол өзінің жеке ерекшелігін, өз құқықтары мен бостандықтарын жоюға тырысты. Партиялық ниеттердің өмірге келуі адамдардың өзін-өзі дамытуымен емес, олардың жанқиярлығымен, қайғы-қасіретке, тестілеуге, проблемаларды жеңуге және т. б. байланысты болғанын еске түсіру жеткілікті.

Қоғамдық масохизммен немесе садизммен қозғалатын адам, Фроммның пікірінше, әрдайым қанағаттанбаған, тыныш және мазасыз болып қалады.бұл тартылыс үшін шек жоқ, және нәтижесінде олар оның өзіндік ерекшелігін бұзуға әкеледі: Ол бағынатын немесе басқаратын адамдардан мәжбүр болады. Мәселенің бір ғана шешімі бар: "Адам өзіне, іс-әрекетіне және онымен байланысты тәуекелдерге жауапкершілікті өз мойнына алуы керек, тек өз күшіне сүйене отырып, ол өзіне және өзіне айналу арқылы өміріне мән бере алады " [7, 55 б.].

Фромм қоғам, белгілі бір саясаттың немесе бұзылудың сипаты деп санайды: "деструктивтілік жемісті энергияны бұғаттау нәтижесінде дамиды" [8, 101 б.].

Лениннен Горбачевке дейінгі орыс басшыларының саяси қайраткері адамның табиғаты бойынша ақылды және мейірімді болатын жағдайға негізделген. Мүлік зұлымдықтың белгілі бір әлеуметтік болмысы - жеке меншік, буржуазия, жұдырықтар және т. б. аяқталғаннан кейін жеңіске жетуі керек еді. Адам табиғатының қиындықтарын дұрыс бағаламау, ақыл-ойды, ерлікті, құрбандықты абсолютизациялау, шын мәнінде, "жарқын болашақ" салу ниеті кейде орындалмады, ал қаржылық жетістіктер жеке адамдарға қарама-қарсы қарабайыр жарнамалармен, мәдениеттің "жаман" үлгілеріне қатысты деструктивтілік пен қатыгездікпен біріктірілді. Орыс тарауларының адамның салыстырмалы рационалистік мәнінің адасуы, олардың адамдардың жемісті энергиясын бұғаттауы Фроммға ішкі энергияны, адамның өзіндік ерекшелігін ескермеу үшін идеалды емес және тиімсіз деп санауға мүмкіндік берді.

Өкінішке орай, қазір өткеннің барлық иллюзиялары сақталуда. Демократтар иррационалды және жойқын дискілердің күшін бағаламай, іс жүзінде мемлекеттік авторитарлық экономиканы, бір партияның саяси үстемдігін жою еркін адамдарды механикалық түрде жасайды, миллиондаған адамдардың жемісті энергиясын ашады және олар нарықтық қатынастар өлшемдерінде ынтымақтастыққа дайын болады деп ойлады. Алайда, кәсіпкерліктің еркі, жекешелендіру, саяси плюрализм өздері үшін бірлік пен жасампаздық рухының пайда болуына әкелмейді. Бұл үшін әлі де Фроммның мәтіндеріне сәйкес "қатысу және қоғамдастық тәжірибесін" қамтамасыз ететін саяси қайраткер, кез-келген адамға және барлығына осы құқықтарды беретін саяси қайраткер қажет болады, ал ғалым эталонда кез-келген мырзаға бұл үшін міндеттеме алып, қабылданған қорытындылардың сипатына әсер ету керектігін айтады.

"Құру қажеттіліктерін қанағаттандыру, бақытқа әкеледі, қасірет әкеледі, және жойғыштың өзі ең көп зардап шегеді"[6, 105 б.].

Фромм салауатты қоғамның басты критерийі оның саясатының жарамдылығы адам өмірінің мәселелерін қанағаттанарлық түрде шешуге мүмкіндік береді деп санайды. Адам табиғаты, содан кейін психикалық және эмоционалды бұзылулар, сайып келгенде, қоғамды өзгертуге итермелейді адам кез-келген әлеуметтік-мәдени жүйеге бейімделуге мүмкіндігі бар, бірақ егер белгілі бір жүйенің саясаткерлері оның табиғатына қайшы келсе, ол дамиды [7, 57 б.].

Салауатты қоғам үшін Фромм қарапайым "зиянды" әңгімеге қарсы емес, патологиялық әңгіме қарсы болады. Патологиялық қоғамдардың бірлескен ерекшелігі-пұттарға-көшбасшыға, партияға деген сеніммен ауыстырылған адамдардың ақылды, шығармашылық әсеріне деген сенімнің болмауы. Бұған қарама-қарсы дұрыс әңгіме білдіреді. Пәнінің мақсаты мен міндеттері адам, бірде-бір рет адам болып саналады, ал құралы үшін сіңірген еңбегі мақсаттары өзге де адам болып табылады.

Саяси қызмет адамның мүдделеріне бағынады. Салауатты қоғамда адам қоғам өмірінің белсенді және жауапты қатысушысы болып табылады. Оның өмірлік мақсаты-көп болу, көп болу емес [7, 58].

Фромм іс жүзінде тек жемісті болу үшін құрылғы "ақылға қонымды мүмкіндікті" "нақты мүмкіндікке"айналдыруы керек дейді. Саяси қайраткер адам үшін жеңіске жететін болашақтың прототипі, оның көзқарасы бойынша, сау әңгімені мұздатуға мүмкіндік бар, онда жемісті мораль нарықтық позицияның орнына келеді, ал роботизм гуманистік рухпен алмастырылады.

Әдебиеттер тізімі:

1. Додельцев Р.Ф. Фрейдизм: культурология, психология, философия. – М., 1997
2. Фрейд З. «Я и Оно». – Тбилиси., 1991
3. Попов В.Д. Социально-психологические законы и социальный психоанализ. – М., 1996
4. Фрейд З. Введение в психоанализ. Лекции. – М., 1995
5. Фромм Э. Здоровое общество. В кн.: Психоанализ и культура. – М., 1995
6. Фрейд З. Психоаналитические этюды. – М., 1997
7. Фромм Э. Человек для себя. Иметь или быть? – Минск, 1997
8. Хорни К. Новые пути в психоанализе. Том 2. – М., 1997

СУРЕТ САЛУДЫҢ ТЕОРИЯЛЫҚ НЕГІЗДЕРІ МЕН ЗАҢДЫЛЫҚТАРЫ

Абдрахманов М. Т.Абай атындағы Қазақ
ҰПУ, Өнер, мәдениет және спорт
институтының аға оқытушысы, ҚР
суретшілер одағының мүшесі.
Ақашев Қ. Абай атындағы Қазақ ҰПУ, Өнер,
мәдениет және спорт институтының
аға оқытушысы,
ҚР суретшілер одағының мүшесі.
Адамкулов Е.М. Алматы қаласы, Түрксіб
ауданы, КГУ №61 орта мектебінің Көркем
еңбек пәні мұғалімі. Евразиялық дизайнер
одағының мүшесі.

Суретте жарық және рендік әсерлер, пластикалық модельденуі, түртпекшелердің комбинациясымен дақтар мен сызықтардың әр түрлі үйлесуінің нәтижесінде пайда болады. Жоғары кәсіби деңгейде орындалған суреттің дара көркемдік құндылығы болады.

Суретті қолдану аймағы кең, ол ғылыми-көмекші, кол-өнерінің мінездемелі және техникалы түрінен көркемсуретке дейін созылады. Адамның сөзінің жазбаша түрде көрінуі сияқты суретте ойлау барысын айқындап басқа адамдармен араласуға мүмкіндік береді. Сурет мәдениеттің бір бөлігі бола отырып, ой-өрісінің дамуына және қалыптасуына ықпалын тигізеді.

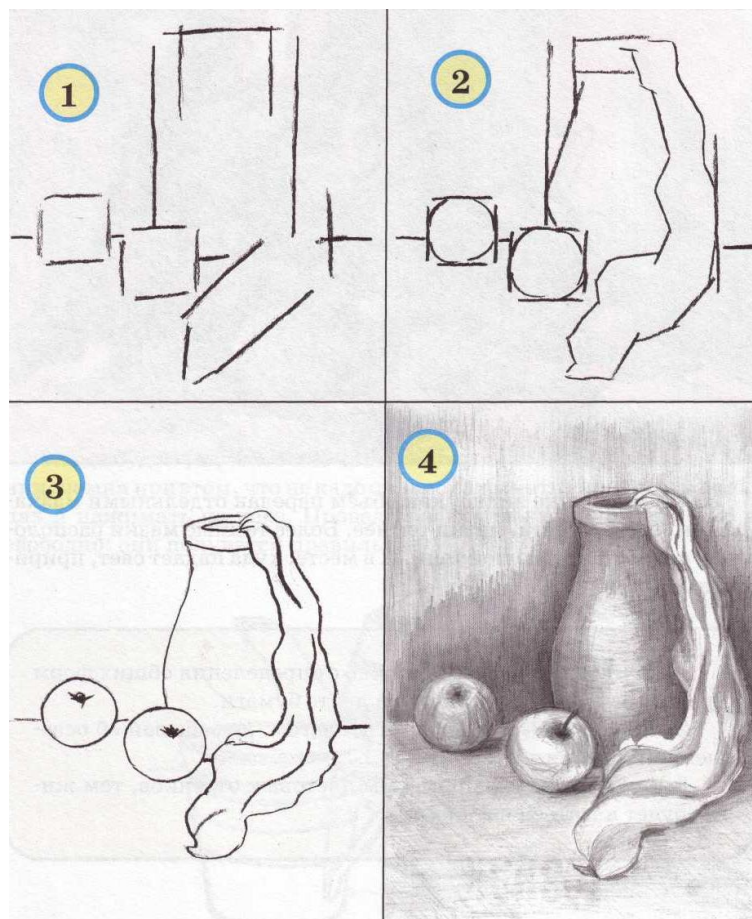

Натюрморт салу кезеңдері

Қайта жаңғыру кезеңінің итальяндық ұлы суретшісі Микеланджело Буонорти (1475-1564) былай деп жазған: “Басқа сөзбен айтқанда «нобай өнері» деп аталатын сурет, кескіндеме, мүсін және архитектураның жоғарғы нүктесі, сурет кез келген шығармашылықтың түп қазығы”.

Кез келген зат суреттеу нысаны бола алады, бірақ, адамдар бізді қоршаған дүниені әр түрлі қабылдайды. Ол адамның тәрбиесіне, жалпы дамуына, мәдени деңгейіне, қызметіне байланысты. Көру мүшелері кез келген адамға заттың сапасын сезінуге, түсін, пішінін, кеңістігін, қозғалысын, көзбен көріп қабылдауына мүмкіндік береді, ал суретшінің бойында мұндай қабілеттер ерекше асқынған. Суретші үшін сурет сыртқы дүниені тану тәсілі және заттық - бейнелі тіл болып табылады, оның көмегімен көрерменмен пікірін бөліседі.

Көркемсурет өнерінің барысында сурет жетекші пән болып келеді.

Сапалы сурет сала алу қабілеті кез келген кәсіби маман үшін өте маңызды, өйткені сурет көркем сурет өнерінің (кескіндеме, графика, мүсін) және пластикалық өнердің, колөнерінің және дизайнерлік қызметтік негізін қалаушы болып табылады.

Оқып - үйрену суретінің мақсаты, көзбен көру қабілетін және көлемді - кеңістік ой-өрісті дамыту, композициялық ойды “Заттандыру” барысында құралдық-тәжірибелі талаптарды суреттің көмегімен шешуден бастау алады. Кәсіби жұмыскердің шеберлігінің өсуі, шынайы суреттің техникасы мен тәртібін қаншалықты меңгергеніне байланысты.

Сурет салуды үйренуді, пішіні мен бейнесі қарапайым заттардан бастау керек. Қарапайымнан күрделі бейнеге өту - шынайы өнер мектебінің көркем суреттеу сауатын меңгеру принципі міне осындай болып табылады.

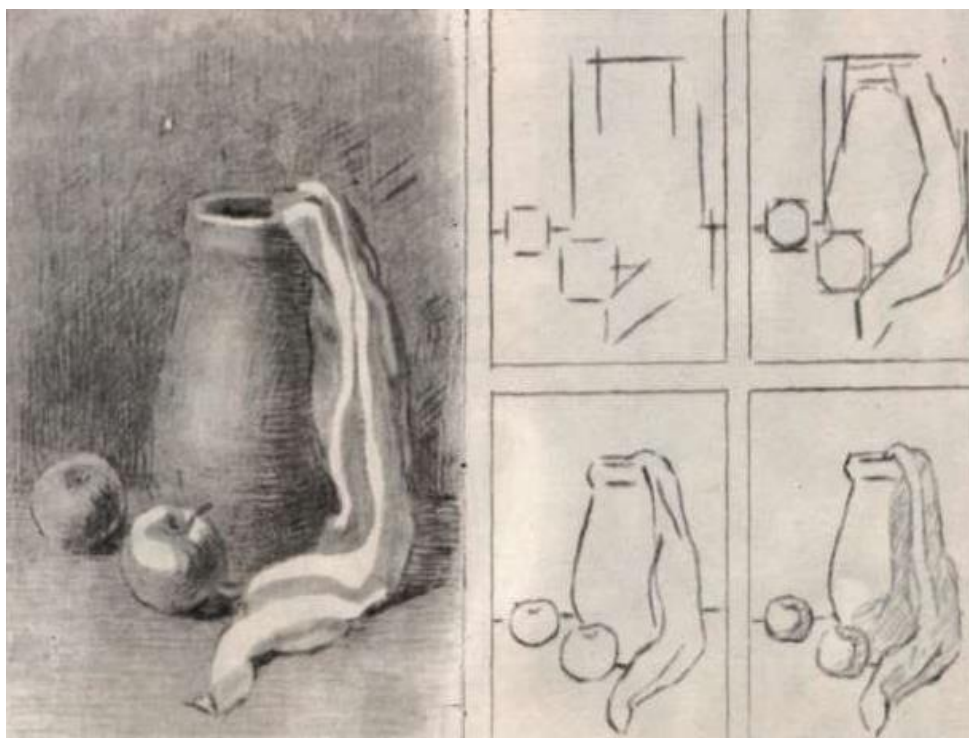

Натюрморт салу кезеңдері. Суреттің аяқталуы.

Қазақтың белгілі суретшісі Әбілхан Қастеевтің пікірі бойынша жас суретшілерге білім берудің негізінде шынайы, реалистік өнер жатуы керек деген. Ежелгі шығыс цивилизациясының өнерінен бастап, Ежелгі Египет және Ежелгі Греция, орта ғасыр кезеңінен қазіргі күнгі уақытқа дейін көркемсурет өнеріне үйрену, суретті зерттеп меңгеруден басталады.

Жазықтық бетінде суреттеменің құрылуының негізгі тәртібі Ч.Ченнино, Л.Б.Альберти, Леонардо да Винчи, А.Дюрер сияқты белгілі суретшілердің көңілдерінің ортасында болған. Сурет мектебінің дамуына К.П.Брюллов (1799 - 1852), А.А.Иванов (1806-1858), И.Н.Крамской (1837-1887) және т.б. суретшілер үлкен үлестерін қосқан.

Бүкіл дүние жүзілік көркем суреттеу өнерінің бай тәжірибесі шынайы суретке сүйене отырып, өмірдегі және өнердегі ғажайып құбылыстарды сүйіп бағалай білуді үйретеді, эстетикалық мәдениетті меңгеруге кеңес береді. Көркем суреттеу сауатының негізін оқып үйрену оймен сезімнің жігерлі қызметін талап етеді.

Сурет бойынша тәжірибелі тапсырмаларды орындаудың алдында, теоретикалық білімнің негізінде жатқан жалпы әдістемелік талаптармен танысу керек. Сонымен қатар құралдармен, жұмыстың тәсілдерімен, әдістерімен, көркем суреттеу әдістерімен танысқан жөн, ол көркем суреттеу сауатын толық меңгеруге көмектеседі.

Суретті сол бетінде жүйелі суреттеу қабілетін саналы дайындау қажет. Көзге көрінетін денелерді: түрі, көлемі, мөлдірлігі, түсі, пішіні бойынша ажыратады. Табиғаттың және адамның күшімен жасалынған барлық заттардың бәрінде жалпы мазмұндық мәнісі бар ол бейненің заңды құрылуы немесе конструкциясы. Заттың пластикалық құрылысын түсіну

үшін, оның конструкциясын, қызметін көре білу өте маңызды.

Кеңістікте бейнені суреттеу кезінде өзара байланыста шешілетін сұрақтар мен талаптар оқу суретінде көп кездеседі. Ол қағаз бетіндегі композиция, конструкция, қозғалыс, пропорция, перспектива, жарықтық, шағылыс, көлеңке, оның түрлері, түс, фактура т.б.

Қағаз бетінде салынған кез келген заттың суретіне қойылатын алғашқы талап оның композициялық орналасуы болып табылады.

Көру нүктесіне, заттың (немесе бірнеше заттың) көлеміне, бейнесіне байланысты, қандай өлшемнің (ені немесе биіктігі) маңызды екенін анықтап алу керек. Бұл жағдайға салынатын бейне тік төрт бұрышты қағаздың бетінде горизонтальды немесе вертикальды орналасуы тәуелді.

Оқу қойылымының композициялық шешімінің ізденісін жеңілдету үшін, негізгі қағаз форматының көлеміне пропорционалды бірнеше рет кішірейтілген қатты қағаздан “терезеше” жасап алып қолдану керек. Осы тік төртбұрышты тесіктің көмегімен фотоаппараттың қалыптастыру терезесімен қолданғандай, бір көзді қысып карап композицияның оқу талабына сай орнын табуға тырысу керек. Терезені көзге біресе жақындата, біресе алыстата отырып (осы кезде натуралық қойылымның заттары кіші көлемде көрінеді), оңға және солға қозғай отырып, суреттемелі бейнелердің масштабын және орнын анықтайды. Раманы қолдану өте ыңғайлы, өйткені оның шеттері затты анықтауыш кеңістік ортаны шектейді. Ол “модельді” дара және тұтас құбылыс ретінде қабылдауға мүмкіндік береді.

"Заттардың болашақ суретін қағаз бетіне орналастыру өте күрделі және жауапты жұмыс, себебі жазықтық бетінде модельдің орны мен көлемі анықталған соң оны өзгерту қиын. Оған қоса қайта түзегу көп уақыттың дәрменсіз кетуіне және қанғаттанарлықсыздыққа әкеліп соғады.

Ал сәтті композиция қызықты, көрікті суреттің кейінгі деңгейлерде орындалуындағы негізін қалайды, олар:

- сызықты;
- конструктивті құрылысы;
- бейнені реңмен жапсырмалау.

Компоновка барысының өзі шығармашылық ізденістердің элементтік бөліктерін құрайды. Компановканы дұрыс орындау үшін және модель жайлы көзге көру пікірін бекіту үшін заттардың қағаз бетінде композициялық орналасуын елестете білу керек.

Сонымен қатар композицияның басқа түрлерін іздестіру; үлкен парақтардың бетінде бірнеше нобай салып көрген дұрыс. Композициялық шешімнің ең сәтті түрін, таңдап, бейнелеуші заттарды қағаз бетіне пропорционалды көшіреді.

Композиция заңдылықтары кейбір тәртіптерді сақтауды талап етеді:

- парақтың геометриялық ортасын дұрыс анықтау. Оны мынандай әдіспен жасайды, қағаздың қарама-қарсы бұрыштарын диагональмен қосады немесе горизонталь және вертикаль бойынша қағазды екіге бөледі;

- натюрморттың суретін сала отырып оның композициялық ортасын табу. Әдетте ол натюрморттың құрамындағы ең ірі немесе мәнісі бойынша ең маңызды зат яғни натюрмортта әрқашанда бір зат негізгі болып келеді;

- геометриялық және композициялық орталықтардың бір нүктеде қиылысуына ұмтылу міндетті емес;

- мысал ретінде бірнеше натюрморттардың бірнеше композициялық шешімдерін қарастырайық. Бір топты құрайтын заттарды бір - бірінен бөлек бейнелеуге болмайды. Оларды бір тұтас елестетіп, бір топқа біріктіру кеңінен қалыптасқан әдістердің бірі;

- парақтың геометриялық орталығына сүйене отырып, бір даққа біріккен натюрморттағы заттар тобының енімен биіктігіндегі шеткі нүктелерін белгілейді. Бұл жағдайда ойластырған ойдың бәрі қағаз бетіне сыйып, дұрыс орналасқан “таршылық” сезімін тудырмай, қағаздың шетіне тым жақын бейнеленбеуі керек. Ал көлемдерінің тым майда

болуы да көріксіз көріністі тудырады. Заттардың суретіне карағанда, компоновкада бос аяндар үлкен рөлді атқарады. Көріктік және тепе теңдік гармониясына қол жеткізген заттардың суреттемесі сәтті композициялық шешім болып табылады.

Суреттің неше түрлі бейнедегі талаптарын шешу үшін қолданылатын графикалық тәсілдерді үйрену кезінде сызыққа оның өзгеру түріне штрихты сызық ерекше рөл атқарады.

Штрихты сызықтар - суретте ең көп қолданылатын технологияның түрі. Суреттің құрылымы, оның мінездемесі және оқылуы бойынша түзу және қисық сызықтар орасан қызмет атқарады, мысалы:

- көлемі бойынша ұзын - қысқа;
- тегіс және тегіс емес;
- жіңішке және жуан.
- олардың жарықтығының түрлері;
- күнгірт және жарық.
- ал сызықтың қызметі;
- контурлы және көмекші;

Сызықтың бағыты бойынша горизонталды, вертикалды және ылди болып бөлінеді.

Сызықтардың эмоционалды әсерін салыстыру кезінде байқауға болады горизонталды сызық көкжиекпен ассоциацияланып тыныштық сезімін тудырады; вертикалды сызық - жоғарыға ұмтылу; ылди - тұрақсыз, құлау; сынық - өзгермелі қозғалыс; толқын тәріздес біркелкі қозғалыс, тербеліс; спиральды сызық - айналу.

“Әлсіз сызық”, “кернеу сызық”, “динамикалы сызық” деген түсініктер бар, бұл ұғымдар шынайы дүниенің көзге көрінетін болар - болмас рендеріне адамның эмоционалды мінездеме бере алатын қабілетінің үлгісі. Мұндай реакция көзбен көру сезімінің күрделі психологиялық процесінің пысықтау және шынайы нақтылықты көркем бейнеде тұжырымдай білу сияқты құбылыстарының түп қазығы болып табылады.

Сызықтардың көрікті сапалары тек ғана суретте емес, сонымен қатар әсемдік қолөнерінің композициялық талаптарын шешуде кең қолданылады.

Нүктемен сызықтарды саналы қолдануды күрделі тапсырмаларда үйренгеннен карапайым жаттығуларда тәжірибелеген дұрыс, өйткені алғашқысының бойында техникалық жағынан басқа өзіндік талаптары бар, мысалы перспектива, конструкция, жарықты көлеңке т.б.



Түзу және қисық сызықтар

Суретті алғаш рет үйренушілердің көздерінің координациясының, миы мен қолының қалыптасуына көмектесу үшін сурет құралдарын қолдануды меңгеру үшін бірнеше жаттығу орындау керек. Бұл жаттығулар көз өлшемі мен есепті” дамуына бағытталған. Сурет салуды екі нүктені бір-біріне қосатын түзу сызықтан бастау керек. Көптеген суретшілер оқу барысында “Сызықпен екі нүкте арқылы сурет принципіне көп көңіл бөлген.

Сызықтың суретін салуды дайындалған парақтың бетінен бастау керек, әдетте оның көлемі ватманның 1/8 бөлігін камтиды. Оның бетінде болашақ сызықтың аяғы мен басын білдіретін екі нүктені белгілеп алу керек. Ең алдымен сызықтарды осылай белгіленген нүктелердің үстінен жүргіземіз.

Оқу суретіндебарлық сызықты тұтас көре білуді жаттықтыру керек. Сондықтан қарындашты қағаз бетінде ұстап тұрып, берілген нүктелерді бағытталған сызықтармен қосылуын елестетіп көріп, кейін қарындашты жазықтыққа тигізіп жеңіл, сәл қисық сызықты жүргіземіз. Сызықты бөлек- бөлек емес, үзбей жүргізуге ұмтыламыз, бұл жағдайда қарындаштың ұшына емес белгіленген нүктелерге қарап отыру керек.

Суретті салудың басында оның орнығуына байланысты сызықтардың бірнеше түрлерін тиісті жерлерге орындау қажет;

а - екі нүкте арқылы әр түрлі бағытта өтетін түзу сызықтар;

б - горизонталды;

в - қисық;

г - вертикалды, қарындашты әр түрлі салмақта баса отырып тек қана осындай жаттығуларды орындаған соң қисық сызықтарды салуға кірісуге болады.

Қисық сызықтарды суреттеу үшін үш тіреуіш нүктелерді табу керек: олардың екеуі түзу сызықты бағыты мен ұзындығын анықтайды, ал үшіншісі - түзуден ылдилау дәрежесін анықтайды. Тіреуіш сызықтарды тапқан соң оларды қисық сызықтармен біріктіреді.

Бейнесі бойынша күрделі сызықтар бірнеше аралық нүктелерді белгілеуді талап етеді (майысқан қисық сызықтар). Ең алдымен төрт шеткі нүктелерді белгілейміз, қазақ композициясындағы қисық сызықтардың орнын білдіреді, яғни көріністің габариті, оны қағаздың шетіне параллельді жүргіземіз кейін көріністің ортасын табамыз. Көріністің ортасына және шеткі нүктелерге сүйене отырып, белгіленген нүктелер арқылы өтетін майысқан сызықтың бейнесін табу оңай. Кейін бұл сызықтың қортынды бағытын қарындашты қатты басып жүргізіп анықтау керек.

Көзмөлшерін жаттықтыру үшін бұрыш құрап қиылысатын сызықтардың суретін салу, бұрыштардың өздерін бөліп көру пайдалы.

Түзу және қисық сызықтардың суретін салатын суреттің бастапқы техникасын меңгерген соң, геометриялық денелерді бейнелеуге өтуге болады.

“Перспектива” деген сөз латын тілінен (perspectio)- “Анық көремін”, яғни дұрыс көру қабілетін білдіреді.

Перспектива ұғымы жалпы ауаның қысымы, (алыс-жақын) барлық нүктелердің горизонт сызығына түйісу теоремасын білдіреді.

Перспективалық суреттемелердің әдісі Қайта жаңғыру кезеңінде ғылыми негізделіп пысықталған. Денелердің жазықтық бетіне математикалық жүйесі бейнеленуін жетілдіруде, кескіндемеде заттардың жекеменшікті кеңестік құрылысын, орналасуын көрсетуде итальяндық суретші Филиппо Брунелескидің (1377 - 1446), Леон Баттисто Альбертидің (1404 - 14872), Пьетро делла Франческаның (1420 - 1492) және Леонардо да Винчи (1452 - 1519) сияқты суретшілердің еңбегі зор.

Ұлы суретші Леонардо да Винчи перспектива теориясын төрт бөлікке бөлген, олар:

1. сызықты перспектива;

2. жазықтық бетіндегі заттардың көзге қысқартылып көріну заңдылығы;

3. ауалық немесе түстік;

4. заттың тереңдікке бату барысындағы түсінің өзгеру заңдылығы; алыстау кезіндегі контурларының анықсыздануы.

XV ғасырдың ұлы суретшілері ашқан жаңалықтары көркемсурет өнерінің әрмен қарай дамуына ықпалын тигізген.

Қазіргі күндері қолданып жүрген перспектива теориясы суретті натурадан қарап сауатты салуға мүмкіндік береді.

Сызықты перспективаның заңдарын білу жас суретшіге жазықтық бетінде затты әртүрлі ракурсте бейнелеуіне көмектеседі.

Натурадан алынған заттардың суретін салуда көзбен көріп дұрыс қабылдау қабілетін дамыту оқу барысының ең күрделі бөлігі болыптабылады. Суретшінің моделге дейінгі ара қашықтығы осы модельдің көлемінен екі, үш есе үлкен болуы керек. Өте үлкен аралықта отырып сурет салуда тиымсыз, өйткені заттың көлемі дұрыс көрінбейді.

Бақылау нүктесін дұрыс таңдау, суретшіге бейнеленуші заттың өзіндік қасиеттерін анық айқындауға мүмкіндік береді.

Кездейсоқ нүктеден қарап сурет салу заттың конструкциясы мен перспективасын дұрыс бейнелеуге кедергі жасайды, яғни заттың сенімді және көрікті көруіне зиянын тигізеді.

- Сурет салар алдында қағаз жазықтығын екі өлшемді парақ емес, тереңдігі бар кеңестік деп елестету керек. Оның ішінде заттардың көлемін, перспективалық өзгеруін көрсетуге болады.

- Бақылау нүктесінің орналасуына байланысты заттың түрі өзгереді. Мысалы кубтың бейнесін көк жиектен төмен немесе жоғары бақылауға болады, алғашқы жағдайда екі жазықтықты, кейінгісінде - оның үш бетін көруге болады.

- Көлемдері бірдей заттар жазықтық бетінде әр түрлі көлемде көрінеді; суретшіге жақын орналасқандары - ірі, ал тереңдікке алшақ кеткендері - майда көрінеді.

- Ойдағы көкжиек сызығы көздің деңгейінде орналасқан.

- Натураның параллельді сызықтары көкжиектің белгісі бір нүктелерінде қиылысады.

- Перспективаны меңгеру дегеніміз затты тесе көру. Перспективадағы заттардың бейнесінің сызықты - конструкциялы құрылысы осы сапаға негізделген.

- Көру алаңы - көзбен бір қараған кезде ілінген кеңістік аймағы.

Заттан шағылысқан сәулелердің шоғы көзге көрінетін конусты құрайды.

Бұл конустың негізін “Көру алаңы”, ал оның ұшын “Көру нүктесі” құрайды.

Көру алаңының шегі кеңістіктің үлкен бөлігін алып жатыр, бірақ ортаңғы бөлігін көз аныққабылдайды.

Натураны қабылдаудың механикалық принципі, оның сурет жазықтығына түсуін, перспективалық суреттеменің негізгі элементтерін анықкөрсетеді. Оның негізгі заңдылықтары мыналар;

Көру нүктесі. Таңдап алынған көру нүктесі суретші мен суреттелуші заттың арасындағы байланысты бекітеді. Суретшінің орналасуына тәуелді көру нүктесі натураны салу барысында өзгермеуі керек.

Белгілі заттың жазықтығы - горизонталды жазықтық, оның бетінде суретші, мольберт және натура орналасқан. Заттық жазықтық деп үстелдің бетін немесе зат қойылған арнайы қойғышты да атайды.

Сурет жазықтығы дегеніміз - елестегі мөлдір вертикалды жазықтық, ол көз бағытына тік бұрышта қойылған және суреттелуші зат пен суретшінің арасындағы көрініс. Сонымен қатар сурет жазықтығы деп қағаздың немесе тартылған кенептің, бетін де айтады.

Суреттің негізі - сурет жазықтығы мен заттың жазықтығының, қиылысуынан пайда болған сызық бейнесі.

Көкжиек жазықтығы-суретшінің көзінің деңгейінде орналасқан горизонталды емес жазықтық.



Перспективалық заңдылық

Көру сәулесі- ол көзден затқа бағытталған сәулелер жинағы (ОА, ОВ, ОС, ОҢ) көздің қарашығынан тартқан конусты құрайды.

Көздің негізгі немесе орталық сәулесі ОР - бұл сурет жазықтығына перпендикулярлы көру сәулелері.

Негізгі перпендикулярдың жазықтығы - негізгі сәулесі арқылы өтетін және заттық және сурет жазықтықтарына перпендикулярлы көру сәулелері.

Негізгі перпендикуляр РР - сурет жазықтығы мен негізгі перпендикулярдың қиылысу сызығы.

Негізгі немесе орталық қиылысу нүктесі Р - негізгі перпендикулярдың сурет жазықтығымен қиылысуы.

Алыстау немесе қиылысу нүктесі, Д және Д - бұл нүктелер көк жиекте негізі Р нүктесінен РО негізгі сәулені” көлеміне тең аралықта орналасады. Адамның көру қабілеті және елесі затты көру сәтіндегі сезімдерге ғана емес сонымен қатар өткен тәжірибеге негізделеді. Заттың бейнесін қабылдау алдын ала белгілі құрылысына көзге көрініп тұрған перспективалық бұрмалардан гөрі тәуелді. Параллелді сызықтардың қиылысқанын көріп отырсақ та олардың қиылыспайтындығын анық білеміз яғни біз бір жағдайды көріп отырғанымызбен сана басқа көріністі қабылдайды. Тәжірибесі жоқ суретші бөлменің еденін, төбесін, қабырғасын қарастырған кезде олардың тік төртбұрышты екеніне сенімді. Ал шын мәнісінде көз осы тік төртбұрыштарды шектейтін алыстаған кезде қиылысатын параллелді сызықтарды көреді. Натурадан қарап, заттың бейнесін құрастыру кезінде оқушылардың жіберетін қателіктері осындай қабылдануымен түсіндіріледі. Мысалы артқы шендегі суреттемелердің перспективадағы кішірейуі жеткіліксіз және басқа перспективалық өзгерістер ескерілмейді. Үйдің бұрыштарының түзу екенін біліп, натурадан қарап салған кезде оларды түзу бейнелейді.



О.Тансықбаев Перспективалық көрініс

Көзге көрінетін заттардың перспективалық бұрмалануын көрсету үшін алдымызға белгілі бір арақашықтықты әйнектің төрт бұрышты бөлігін орналастырып, соны өте затты немесе заттар тобын қарастырамыз. Заттардан келетін сәулелер біздің көзімізге түсер алдында әйнек жазықтығын белгілі нүктелерде қиып өтеді. Басымыздың орналасу қалпын өзгертпей, үстіндефламастер немесе маркермен көзге көрінетін заттардың контурын бастырамыз. Әйнекте дұрыс перспективалық көрініс пайда болады.

Суреттегі перспективалық өзгерістердің мінездемесін мұқият зерттейік. Заттардың көздің деңгейінен жоғары немесе төмен орналасуына, жақын әлде алыс тұруына, бұрылысына байланысты нәрсенің көріну түрі өзгереді:

Бізден алыстаған сайын заттардың көлемі кішірейеді.

Горизонталды сызықтар алыстаған кезде, көрерменнің көзінің деңгейінде орналасқан жорамал жазықтыққа бағытталады. Көз деңгейінен жоғары орналасқан түрлері алыстау кезінде жоғарыдан төмен қарай жүреді, ал төмен орналасқандары төменнен жоғары бағытталады.

Натурадағы вертикалды бағыты барларының барлығы, суреттерде вертикалды көрінеді.

Осы әйнекте байқалған перспективалық көріністердің барлығы натурадан қарап салған кезде қағаз бетінде көрінуі керек. Адам заттардың осылай өзгерістерге ұшырауына үйренгендігі соншалық, суретте перспективалық бұрмалар болмаса көлем мен кеңестікті қабылдаудан бас тартады. Негізгі перспективалық өзгерістерді түсіну үшін және оларды натурадан суреттеу кезінде еркін көру қабілетін дамыту үшін көкжиек сызығы деген түсінікпен танысу керек.

Пайдаланылған әдебиеттер

1. Адамқұлов Н.М. Өнімді еңбек Талдықорған., 1997 ж.
2. Курманбаев А.А. Целевая подготовка будущих учителей как фактор ориентации /Сб. материалов межвузовского семинара-совещания
3. “Проблемы подготовки специалистов по профориентации в педвузе”. – Курск, 1992. – С.59.
4. Адамқұлов Н.М. Ұлттық қолданбалы қолөнері., Оқулық Алматы-2007 ж.
5. Тәжімұратов Ә. Шебердің қолы ортақ. Алматы.1977.

6. Қазақстан ұлттық энциклопедиясы. 5том. Алматы. 2003.
7. Қазақстан ұлттық энциклопедиясы. 3том. Алматы. 2001.
8. Шаңырақ үй – тұрмыс энциклопедиясы. – А. 1989 ж.
9. Қасиманов С. Қазақ халқының қолөнері. – А.1995 ж.
10. Адамқұлов Н.М. Бейнелеу өнерін оқыту әдістемесі Алматы Эверо 2013 ж

КӨРКЕМ ЕҢБЕК САБАҒЫНДА СУРЕТ САЛУДЫҢ КӨКЖИЕК ЗАҢДЫЛЫҚТАРЫ

Адамқұлов Н.М. І.Жансүгіров атындағы ЖУ,
Шығармашылық білім беру бағдарламалары,
п.ғ.к., профессор. Евразиялық дизайнерлер
одағының мүшесі. Ұялы
Құлжабаев Е.У. Абай атындағы Қазақ ҰПУ,
Өнер, мәдениет және спорт институтының
аға оқытушысы, ҚР суретшілер одағының
мүшесі.
Сулейменова А. К. Нұр-Сұлтан қаласы, №89
мектеп-лицейінің Көркем еңбек пәні
мұғалімі.

Суреттемелі зат ауалық кеңестікте немесе бөлме кеңестігінде орналасса да, натурадан қарап суретті салар алдында оның көкжиек сызығына қандай қатынаста орналасқанын анықтау керек (жоғары немесе төмен).

Көкжиек сызығы, көздің деңгейіндегі елесті горизонталды жазықтықтың затпен қиылысуынан қалыптасады. Егер біз жоғары көтерілсек немесе төмен түссек, көздің деңгейінің өзгеруімен байланысты көкжиек сызығының орналасуы да өзгереді.



.Қ.Телжанов Бүркітші

Заттың көз мөлшерінен төмен немесе жоғары орналасуына байланысты көрінетін бейнесі әртүрлі болады. Сызықтан жоғары орналасқан заттардың астыңғы бөлігі, табаны анық көрінсе төмен орналасқан нәрселердің төбесі көрінеді. Адамнан қандай да бір жаққа алыстаған горизонталды сызықтардың перспективалық бағыты едәуір өзгереді. Горизонталды сызықтардың перспективасын жақсы ажырата білу міндет. Перспективада

жазықтықтармен шектелген заттардың беттері көбінесе горизонталды көрініс береді, олардың негізі барлық бейненің бір түзу сызықта қиылысқан көрінісін дұрыс анықтай алу үшін қажет. Перспективалық сызықтарды кез-келген горизонталды кубтың немесе карниздің қыры бойымен анықтауға болады.

Көкжиек сызығы біздің көзіміз сызылған бейне бойынша (вертикаль бойынша) неғұрлым алыстаса, солғұрлым үлкен ылди бұрышы пайда болатынын байқаймыз. Көз деңгейінде орналасқан горизонталды сызық көкжиек сызығымен түйісіп горизонталды сызықты бейнелейді.

Үйдің шатырына көңіл аударайық. Олардың көздің деңгейінен жоғары орналасады, яғни көкжиек сызығынан биік. Олардың шеттері алыстаған сайын төмен қарай түседі.

Егер үйдің екінші немесе үшінші қабатынан көше бойымен үйлерге көз салсақ, астыңғы қабаттағы пәтерлердің терезелері көкжиек сызығынан төмен орналасқаны және шеттері алыстау кезінде жоғары қарай бағытталғанын байқаймыз. Көз деңгейіндегі горизонталды сызықтар горизонталды қалпында қалады. Егер барлығын бір бағытта отырып созсақ, олар көкжиек сызығының бір нүктесінде қиылысады, шын мәнісінде бұл нүкте мүлде жоқ. Горизонталды сызықтардың перспективалық бағытын кітап сөрелерінде жақсы байқауға болады.

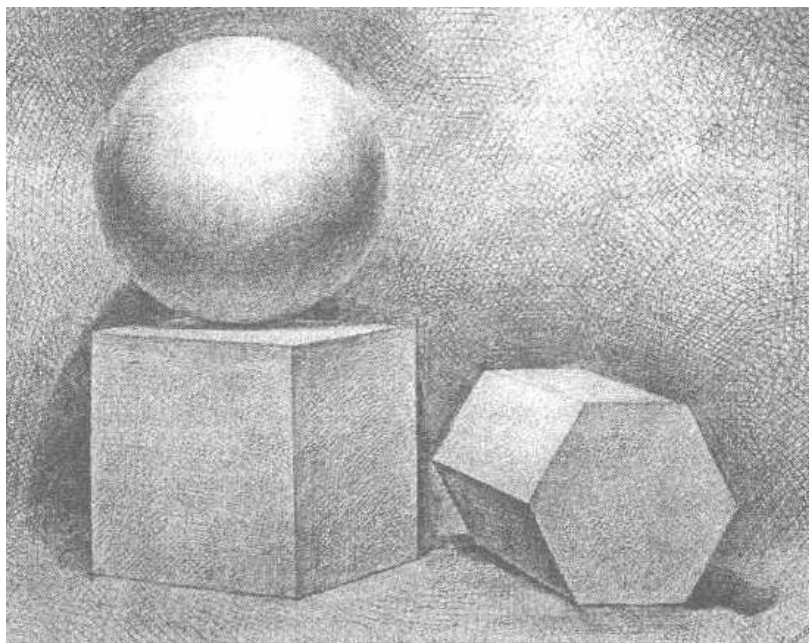

Натюрморт

Горизонтальдық сызықтардың бұрыштық қиылысы.

Натурадан сурет салған кезде горизонталды сызықтардың тек жорамал ылдиын көрсету аз. Натурадағы еңкейістің бұрышын дәл анықтап суретте көрсету керек. Мысалы үстелдің үстіне кітапты көз мөлшерінен төмен және көру сәулелері оның шеткі қырларының бірде - біреуіне перпендикулярлы болмайтын етіп орналастырамыз. Кітаптың горизонталды қабырғаларын біз төменнен жоғары көкжиек сызығына қарай жүруін қабылдаймыз. Мұндай көріністі жақсы айқындау үшін кітаптың қолдына көз бағытына перпендикулярлы орналасқан сызғыш немесе қарындаштың көмегімен жақсы іске асыруға болады. Горизонталды қабырғалардың көзге көрінетін ылди бұрыштарын арақашықтықта анықтауға болады. Егер созылған қолда ұстап тұрған қарындашты горизонталды орналастырып, көру сәулесіне перпендикулярлы кітаптың төрт қырлы бұрышының деңгейіне сәйкестіре ұстасақ, кітаптың горизонталды қабырғаларының еңкейу бұрышын көреміз. Бұл бұрыштарды суретте қарындаштың орнына горизонталды сызығын жүргізіп көрсету керек,

Сурет салуды үйрену, басқа бір кез келген ғылымды немесе өнерді оқып білу сияқты

жүйелі күрделінген талаптар қатарынан тұрады. Алдыңғы қарапайым тақырыпты толық түсініп алмайынша кейінгі күрделі тапсырмаларды орындауға болмайды.

Әр түрлі заттар өзара қиылысқан жалпақ жазықтықтардың жинағымен шектелген. Сондықтан осындай заттардың перспективасын салуды тез үйрену үшін, ең алдымен жалпақ тік төртбұрышты нәрселердің перспективасын құрастыруды үйренген жөн. Дәл осындай мақсатпен геометриялық денелердің перспективалық көрінісін көрсету өте пайдалы. Куб, цилиндр, шар, призма сияқты геометриялық денелер барлық заттардың негізін қалаушы қарапайым бейнелер болып табылады. Мысалы өсіп тұрған ағаш діңінің негізгі бейнесі ол домалақ цилиндр, қарбыздың негізгі бейнесі - шар тәріздес, ал құмыраның бейнесі цилиндр мен шардың бірігуінен құралған. Куб - жалпақ жазықтықтармен шектелген заттар құрылысының негізі болып табылады.

Ең күрделі заттардың конструкциясы қарапайым геометриялық денелердің жинағынан құралады. Алғашқы көзге анықсыз болып көрінген жануарлар мен өсімдіктерді күрделі бейнелерінен қарапайым бейнелерге дейін бөлуге болады. Перспективаны салу заңдылықтары геометриялық денелердің бойында тәжірибеден өткізуге және түйісу нүктелерін оңай байқап көруге ыңғайлы. Куб және цилиндрлі бейненің перспективасын дұрыс сала білу ережесі, натураға қарап отырып, жазықтықтармен шектелген, немесе цилиндрлік бейнені кез келген затты сауатты көрсетуімен шектеледі. Вертикалды жағдайдағы тік төртбұрыштың перспективасын, қандай да тіктөрт бұрышты тақтайды алып суретшінің алдына көкжиек сызығы жазықтықтың ортасына сәл төмен өтетіндей етіп орналастырамыз. Бұл заттың перспективасын салар алдында оның пропорцияларын анықтап алу керек, яғни көзге көрінетін биіктігі оның көзге көрінетін енінен қанша үлкен екенін белгілейміз. Бұл көлемдердің пропорционалды қатынастарын суретте салу керек. Ол үшін қағаз бетінде тақтайдың бізге жақын қырынан биіктігін жобалы мөлшерде белгілеп аламыз. Бұл биіктік суреттің масштабы болып қызмет етеді. Натурадағы нәрсенің ені биіктігінен қандай мөлшерде кіші екенін біле отырып, осы көлемді бірнеше бөліктерге бөліп енін табуға болады. Осы бөліктің біреуін горизонталды бағытта орналастырсақ тақтайшаның ені шығады. Міне осындай тәсілмен анықтадық. Тік төртбұрыштың құрылысы түзу сызықтардан құралғанымен оған бейне деп қарау керек. Тік төртбұрыштың моделіне мұқият қарай отырып, бізге жақын орналасқан вертикалды қабырғасының кейінгі шендегі қабырғасынан биік екенін, горизонталды сызықтардың ылди екенін, көкжиек сызығынан жоғары орналасқан горизонталды төмен қарай бағытталғанын байқаймыз. Бұл сызықтардың қаншалықты еңкейгендіктері алдыңғы кубтарды салған суретте көрсетілгендей түзу горизонталды сызыққа қарасты анықталады. Табылған бұрыштарды ылди түзулермен белгілейміз, олар көкжиек сызығында бір нүктеде қиылысуы керек. Қиылысу нүктесі парақтың жазықтығынан тыс орналасуы да мүмкін. Тақтайдың жалпы тік төртбұрышы салынып біткеннен кейін, қалыңдығын анықтаймыз.

Бірінші жағдай ол фронталды. Квадратты осындай екі шетінен қырлары көкжиек сызығына параллелді орналасқан қалыпында салу үшін орталық қиылысу нүктесін табу керек. Квадраттың көкжиек сызығынан төмен немесе жоғары орналасуына байланысты екі қыры тереңдікке жоғарыдан төмен және төменнен жоғары бағытта өтеді, ал басқа екі қыры сурет жазықтығына параллель болып қалады. Мұндай квадраттың қырлары қысқарған жағдайда ғана сурет трапецияға ұқсас болып көрінеді. Екінші жағдайда квадраттың кездейсоқбұрышта орналасқан. Бұл калште квадраттың қырлары негізгі қиылысу нүктесі P , - да қиылыспайды, оның оң және сол жақтарында орналасқан нүктелер бағытталады. Перспективалық суретте квадрат ромботүрінде көрінеді.

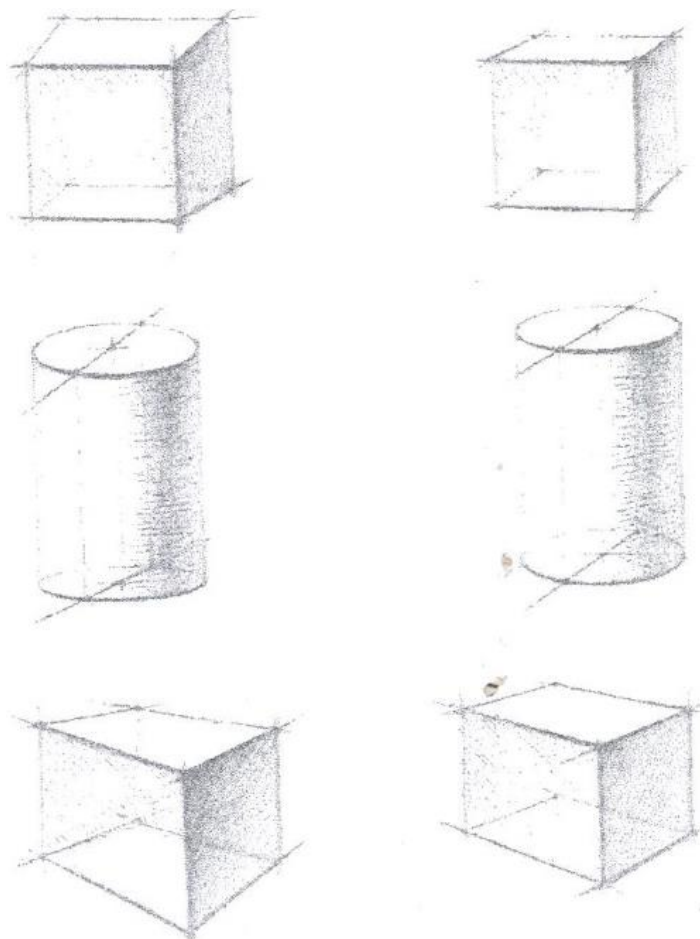

1-Сауатсыз нобай.

2- Сауатты нобай

Шеңбердің перспективасы. Перспективадағы шеңбер эллипс бейнелі көрінеді. Көкжиек сызығына неғұрлым жақын орналасса, солғұрлым эллипс жіңішке көрінеді, ал көкжиек сызығында оған бірігіп бір сызыққа айналып кетеді. Перспективада шеңбердің суретін салу кезінде оның алдыңғы бөлігі соңғысынан үлкен болу керек екенін бақылау керек. Эллипсті ұқыпты салуғатырысқан жөн, сызықтар бір жартысынан екінші жартысына бәсен, сазды; түрде өтуі керек. Кубтың перспективасы. Куб басқа да көлемді бейнелер сияқты, кеңістік ортада бейне көлемін шектейтін жазықтықтардың үйлесуінен тұрады. Кубтың суретін (параллелепипед) салу кезінде, квадраттың фронталды және кездейсоқ бұрыштық қалпінде орналасқан перспективасына сүйенуі керек.

Бірінші жағдайда тік төртбұрышты геометриялық дене көкжиек сызығында қиылысуы Р-нүктесі болады, яғни біз оның екі жазықтығын көреміз. Кубтың алдыңғы көрініс жазықтығы перспективалық өзгерістерге: ұшырамайды, ал оның тыс жағы, жаны және жоғарғы беті трапеция түрінде көрінеді.



Көз деңгейіндегі көрініс



Отырғандағы көрініс



Жоғарыдан қарағандағы көрініс

Жоғарыда аталып кеткен геометриялық денелер кездейсоқ бұрышта орналасса, онда барлық жазықтықтарының перспективалық көрінісі ромб; бейнелі денелерді көрсетеді.

Қандай да бір бұрышта орналасқан жазықтықтардың сызықтары, перспективасы Р-нүктесінің екі жағында орналасқан қиылысу нүктелеріне бағытталады, ал вертикалды қабырғалары өз қалпында қалады, ал оның жанындағы бұрыштар алыстауына байланысты биіктігі кішірейеді. Геометриялық денелердің конструкциялық құрылыстарының салыну принциптері “Бейнені құрастыру және оның конструкциясы” атты тарауда, қарастырылады. Перспективалық құрылысыментанысу дегеніміз тек құрғақ схемаларды салу емес. Жас суретшінің перспектива заңдылықтарын оқып, білуі, бейненің ішкі құрылысына еніп, оны шынайы, сенімді суреттеуіне жол ашады. Көзбен көріп қабылдау ерекшелігі суреттемеде өзіндік ізін қалдырады, сондықтан дәл сурет сызу сияқты көрінбеуі керек. Сурет салу кезінде перспективалық құрылыс тек сана арқылы натура негізінде орындалады, ол перспектива заңдылықтарын жақсы білу заттың кеңістік бейнесін анық елестету.

Пайдаланылған әдебиеттер

1. Адамқұлов Н.М. Өнімді еңбек Талдықорған., 1997 ж.
2. Курманбаев А.А. Целевая подготовка будущих учителей как фактор ориентации /Сб. материалов межвузовского семинара-совещания
3. “Проблемы подготовки специалистов по профориентации в педвузе”. – Курск, 1992. – С.59.
4. Адамқұлов Н.М. Ұлттық қолданбалы қолөнері., Оқулық Алматы-2007 ж.
5. Тәжімұратов Ә. Шебердің қолы ортақ. Алматы.1977.
6. Қазақстан ұлттық энциклопедиясы. 5том. Алматы. 2003.
7. Қазақстан ұлттық энциклопедиясы. 3том. Алматы. 2001.
8. Шаңырақ үй – тұрмыс энциклопедиясы. – А. 1989 ж.
9. Қасиманов С. Қазақ халқының қолөнері. – А.1995 ж.
10. Адамқұлов Н.М. "Бейнелеу өнері" Алматы 2010 ж.

Адамбекова А. студентка группы ПиМо-21-1к
Нуркеева Б.А. магистр, старший преподаватель
Карагандинский университет Казпотребсоюза

В ходе исследовательской работы была проведена беседа со сторожилами, анализ информации полученных из сетей интернета, словарей, трудов ученых. Проанализировано десятки топонимов, попытались дать социолингвистическую интерпретацию топонимов.

Термин «топонимика» произошел от греческого *topos*- «место» и *онома*- «имя». Топонимика, в известной мере, стоит на стыке различных научных дисциплин: географии, истории, этнографии, лингвистики, где каждая наука решает задачи своей области, так как названия-это «язык» местности, отражающие формирование определенного этноса, развитие его языка. Географические названия, их происхождения и функционирование интересуют не только ученых и специалистов, но и неспециалистов. Проблемы возникли отнюдь не по чей-то субъектной воле, их не навязали ученые или политики; они родились как неизбежные следствия глубоких исторических перемен последних десятилетий, краха тоталитарного режима и духовного национального возрождения народов.

Большой интерес, актуальность проблем топонимики Казахстана определили опубликование множества научной и публицистической литературы- статей, заметок, научных анализов, работ. Появилась новая тенденция в изучении географических наименований. В последнее десятилетие ведутся исследование топонимов отдельных регионов Казахстана, конкретное и более достоверное изучение, дается правильное их толкование. Принципы передачи в русской транскрипции. Это явилось основным мотивом обращения нами к проблеме топонимики. Кроме того, особую актуальность данной проблеме придает принятие: «Концепции упорядочения наименований государственных и административно-территориальных единиц, переименований населенных пунктов и восстановления исторических, географических названий в Республике Казахстан». Таким образом, объектом нашего исследования стал Центральный Казахстан. Один из районов Карагандинской области - Шетский район.

Цель исследования сбор, систематизация и лингвистический анализ топонимов. В связи с поставленной целью решаются задачи частного характера: этимологический, лексико-семантический анализ названий района; выявление наиболее характерных разновидностей, структурных моделей и типов, попытка дать социолингвистическую интерпретацию топонимов.

Картографирование облегчило работу, т.е в процессе исследования была собрана картотека топонимов различных топонимических групп (оронимы, онконимы, гидронимы и т.д) Составлялась она методом сплошного отбора, названий на картах района, схемах, в периодической печати, в специальной научной литературе - работах и исследованиях языковедов, историков, этнографов.

Научная работа по содержанию состоит из Введения, I, II, III главы, Заключения, Приложения и библиографического указателя. Во Введении даются сведения об актуальности проблемы, мотивировка выбора темы научной работы, указывается число анализируемых топонимов: цели и задачи работы, описание плана исследования.

И так 1-период Начиная с 30-х годов 19 века публиковались отдельные заметки или описания антропонимов, топонимов, этнонимов казахского народа в печати, словарных работах А.Левшина, А.Алекторова, Т.Семенова-Тянь-Шанского, Радлова В.В.

Огромное значение в становлении отечественной науки имеют работы Ч.Валиханова, содержащие материалы и исследования по истории, этнографии, географии, социальному укладу казахской степи. Ч.Валиханов неоднократно участвовал в научно-исследовательских экспедициях. Так, например, поездка в Кульджу, к Центральному Тянь-Шаню, и на озеро

Иссык-Куль. Научные результаты путешествий отражены в его замечательных и талантливо написанных и путевых очерках «Поездка на Иссык-Куль», «Западная провинция Китайской империи и г.Кульджа», «Записки о Киргизах» был солидный первый научный труд посвященный географии, истории и социальному строю жизни народов Восточного Туркестана. По охвату новых материалов, а также по ширине и глубине анализа труды Ч.Валиханова являются крупными вкладами в отечественную науку, не потеряли свое значение и по ныне, дают много ценного в интересующей нас проблеме. С началом двадцатого столетия с изучением географических названий связано появление отдельных статей Х.Жубанова, С.Аманжолов, С.Кенесбаева, в которых рассматриваются вопросы топонимики Казахстана. В послевоенные годы изучением топонимики занимались географы и историки Конкашпаев.Г, С.Алиев, Д.Каралышева, Н.Баяндин, А.Маракуев. Г.Конкашпаев написал несколько статей оронимах Казахстана. В 1949 году он защитил кандидатскую диссертацию по теме: «Казахские народные географические термины». Н.Баяндин, написал заметки о географических названиях районов восточной и центральной части республики. Значительную научно-исследовательскую работу о географических названий вел со студентами Каз.Г.У профессор А.В.Маракуев. О предмете топонимии как географической дисциплины им была опубликована специальная статья. Только в 50-е годы 20века к изучению топонимов включались языковеды республики. Научными работниками отдела диалектологии и истории казахского языка. А.Абдрахмановым, Г.Жанузаковым и другими были разработаны инструкции для сбора материалов и их классификаций. Этим было положено начало систематическому накоплению материалов по обширной топонимии родного края и их изучению.

В наших исследованиях все более подтверждается идея относительно присутствие, цветового значения в тюркских географических терминах. АК, КАРА, САРЫ и т.д. высказанные академиком А.Н.Кононовым по поводу названий типа АКСУ, АКСАЙ, АККУМ, КАРАСУ, КАРАСАЙ, КАРАКОЛ и другие, в которых усматривает иные значения терминов. Таковыми являются сообщения А.Абдрахманова по исследованию этимологии казахских топонимов Сары-арка, Сарыжайлау в работах «К вопросу о методах исследования этимологии казахских топонимов».

Шетский район достаточно крупная административно-территориальная единица Сары-арки. Кстати, само название «Сары-арка» его происхождение по-разному трактуется учеными-топонимистами.

А.Сейдымбеков в своей книге пишет «земля древней Сарыарки, ее горы и растительность имеют желтоватый оттенок и это связано с названием. Но мнение Сейдымбекова побуждает спор. Сарыарка- Необъятная земля, степь, богатая и пастбищами для скота.

Но в казахском языке существует много словосочетаний с компонентом «сары».

Сары аяз - очень сильный мороз.

Сары карын айел - женщина средних лет.

Сары уайым - большая печаль.

Ур.Шалтас.-дословный перевод с казахского языка: шал-«старик» тас-«камень».

Однако дословно переводить не следует, так как слово «шал» в книге Д.Жунусова «Тайны названий земель и вод» означает «старый», «древний». Таким образом; «Шалтас-старый камень».

З.Базартам-могильник Базара, или место, где умер Базар.

З.Бастау. Бас тау-дословный перевод бас-«голова, главный» тау-«гора».

Слово «бас» восходит к древнетюркскому языку означает «бас»-старший, главный.

Таким образом Бастау-главная гора.

Агадыр –ойконим, получивший название от названий сопки с казахского языка «ак»-«белый», «светлый», «адыр» - сопка, - небольшой расчлененный кряж или невысокая гора, сложенная обычно из твердых пород. Дословный перевод: «белая сопка или белая гора», но

этот перевод не подходит. Слово «АК» имеет дополнительное значение «корм, обильная трава». По словам старожилов переводится «Сопка с обильной травой».

3.Кызылагаш-буквально «красное дерево» такое слово встречается в памятнике орхонской письменности, «Памятник честь Тоны-кока» в форме «кызыл агач». Г.Конкашпаев определяя семантику топонима утверждает. Что это «красное дерево (вид осины, березы).

Название населенного пункта, вероятно произошло от названия местности-березовой или осиновой рощи, которая осенью принимает красный цвет

Актумсук-гидроним, название небольшого озера.

Ақ-«белый», «тұмсық»-синонимичен слову «мұрын».

У Жанузакова есть такое объяснение «мұрын» или «тұмсық»-конечная часть горной вершины или горы.

От тюркских языков «тумсык», дается в такой форме «тумшук», «тумул», «тумус», а синоним «мұрын» имеет такое значение.

1) Орган человека.

2) Конечная часть горы.

От монгольского языка «мурун» озеро, впадающее в море.

Р.Жаман сары су –плохая желтая вода

Термин «социальная лингвистика» впервые использовал в 1952 году американский исследователь Х.Карри. Этим понятием обозначено направление в языкознании изучающее общественную обусловленность возникновения, развития и функционирование языка, воздействие общества на язык и языка на общество.

Мнение известного лингвиста Ф.Филина «язык-создание общества, и все в нем общественно. За термином «социолингвистика» закреплено два значения.

1) изучение зависимости языка, его структуры от общества, иначе говоря, социальной обусловленности языковых явлений.

2) изучение общественных функций языка, его роли в обществе.

Названий на казахском так и на русском языке

С.Енбекшил- работоспособный, рабочий.

С.Еркиндик- свобода, свободный.

С.40 лет Октября.

С.Красная поляна.

Сложены двух-имен существительных, первое из которых имеет аффиксы;-лы,-ли,-ды,-ди,-ты,-ти.

Например: Бугылы, Тулкили, Жыланды, Талды.

Возникают новые формы-эллиптические, которые появляются все больше на картах района. Топонимы этой разновидности представляют собой субстантивированные атрибутивы, которые приобретают полную самостоятельность.

Кроме собственно эллиптических форм в казахской топонимике встречаются множество простых топонимов с чистой основой.

3.Касымбек- имя собственное

3.Омар - имя собственное

3.Жарылгап- имя собственное.

Эти же топонимы встречаются в работе А.С.Битановой. Она относит топонимы такого типа к эллиптическим названиям.

Следующим распространенным способом образования топонимов района является: Имя прилагательное + имя существительное, где прилагательное выступает в роли определения, цветное прилагательное может иметь дополнительное не цветное значение.

Сарыбулак-широкая река.

Карабулак-черный ручей.

Карашилик- место, где растет мелкая ива.

Жалғызтал- одинокое дерево.

Ащисор- соленое место.

В топонимии обследуемого района и трехсоставное название. Чаще всего первое слово является выраженным прилагательным.

Библиографический указатель:

1. Абдрахманов.А «Топонимика и этимология».
2. Айдаров.К. «Язык орхонских памятников древнетюркской письменности».
3. Баяндин.А. «Сарыарка» Білім және еңбек.
4. Койчубаев.Е . «Краткий толковый словарь топонимов Казахстана»
5. Конкашпаев.Г. «Словарь казахских географических терминов».

ҚАСЫМ АМАНЖОЛОВТЫҢ ӘДЕБИ МҰРАСЫ

Акшабаева Л.М. Педагогика
ғылымдарының магистрі
Баербекова Ә.Е. Педагогика
ғылымдарының магистрі
Қазтұтынуодағы Қарағанды
университеті

Жалпақ әлемге жан дүниесін жайып салу – ақын адамның өзге жұмыр басты пенделерден жалғыз-ақ айырмасы. Бірақ, сол жалпақ әлемді аузыңа қарату үшін қанша рухани ерлік керек. Шын ақынның құзар шындай өр келетіні содан шығар [1, 522].

Әбділда Тәжібаевтің қазақ әдебиетінің тарихына кірген ақын шығармашылығы туралы көлемді ғылыми-зерттеу еңбегі – ақынның өмірбаянын, ақын шығармашылығының аумағы, шегі мен шеңберін көтерген мәселелерінің өзектілігін, тақырып аясын қамтиды. Сондай-ақ ақынның шығармашылық жағынан өсуі, қалыптасуы, алғашқы туындылардағы ақынның аяқ алысы, әр жанр тұсындағы икемділігі мен әттеген-айлары тәрізді жайларға тоқталады. Ақын өлеңдерін бүгінгі өмір шындығы, адам, оның тағдыры, еңбек, махаббат, табиғат көңіл-күйі, ән-өнер тағы сол секілді салаларға бөліп қарастырады.

Ақынның толық жинағының үш томдығына алғы сөз жазған Тәкен Әлімқұловтың кіріспе мақаласында Қасым Аманжоловтың шығармашылық жолын сүзіп өтіп, оның ақындық өресін танытатын еңбектерін жанрлық сипатына қарай бөліп, өзіндік пікір айтады.

Ақынның замандас достары С.Мәуленов, Ж.Бектұров, Ғ.Сланов сияқты әдебиет майталмандары да Қасым ақын жайлы азды-көпті дерек қалдырған. М.Базарбаев пен Ә.Нарымбетовтың бірігіп жазған «Қаһарлы күндер әдебиетінде» атты еңбекте Қ.Аманжолов шығармашылығы негізінен Ұлы Отан соғысы кезіндегі әдеби даму процесімен байланысты сөз болады. Ал, Ә.Нарымбетовтың «Дәуір және поэзиясы» Қ.Аманжолов шығармашылығын эпикалық жанрда сөз етеді. Ақынның Ә.Нарымбетов қарастырған табиғат лирикасының төңірегінде әлі сөз етер жайттар көп.

Бұлардан өзге А.Нұрқатов, М.Дүйсенов, Р.Бердібаев, Ә.Нәлібаев, С.Сейітов, С.Ақсұңқарұлы тағы басқа көптеген зерттеушілер Қ. Аманжолов шығармашылығын әр қырынан алып, өздерінің мақалаларына арқау еткен.

Бірақ, бұлардың бәрі де ақын шығармашылығын зерттеу ісінде алғашқы қадамдар, алғашқы әрекеттер ғана. Демек, ақын шығармашылығы әлі өзінің зерттеушісін күтіп тұрған тың дүние. Ғылымда еш уақытта тұжырымдалып, түгесілген, зерттеліп біткен мәселе болмақ емес. Қоғам өмірі қаншалық шексіз болса, ғылым осынша шексіз, ілгері жылжып дами бермек. Қазіргі таңда Қасым поэзиясының жаңа қырын қарастырып жүрген зерттеуші

А.Мұхтаров «Қ.Аманжолов романтизмінің поэтикасы» деген тақырыпта ізденуде. Қ.Аманжолов шығармашылығын М.Жұмабаев поэзиясымен үндестігін Қ.Қалиева зерттеуде.

Қ.Аманжолов дауылдай өртке тиген өлеңімен поэзиямыздың күре тамырындағы қанын ойната білген өзіне тән өршіл пафосымен, өзіндік ақындық мәдениетімен өзінен кейінгі ақындарға әсер ете алды. Тылсым табиғаттың сырын ұққан түйсікшіл бабаларымыз ана тілдің, баба тілдің құдірет-қуатына бас иіп, небір алмағайып замандарда аздырмай-тоздырмай, асқақтата әлдилеп, қасиеттеп, қадыр тұтты. Осынау ұлы дәстүрді Қасым Аманжолов та берік ұстанда. Оның асау, тарпаң жырларында қазақтың тілдік қоры, асыл сөзі көркем көрініс тауып құлпыра түсті. Қасым Аманжолов – көркемдеу құралының не түрлі жақсысын, соны да құнарлысын тауып, қолданып, өзінен бұрынғы ақындық дәстүрді ілгері дамытқан, қазақ поэзиясында ақындық тілдің жетілуіне Абай, Мағжан, Сұлтанмахмұттан кейін, зор үлес қосқан, жаңалық әкелген ақындардың бірі. Оның поэзияға қосқан жаңалықты іліп әкетіп, өз шығармаларында кеңінен, мейлінше молынан қолдана алған ізбасар шәкірттері болуы заңдылық еді.

«Қасымның өзіндік үлкен мектебі бар ақын. Ғафу Қайырбеков, Қабыкен Мұқышев, Сағи Жиенбаев, Мақсұт Байсейітов секілді бірқатар ақындардың өлең екпіндерінде, жырдың музыкалық сазында, еркелік назында, сөз өрнектерінде, әсерлі бейнелерінде Қасым поэзиясының үлкен ықпалы, игі шапағаты барығы даусыз» [2,96].

Қасым Аманжолов өмірінің соңғы кезіне дейін жастарға қамқорлық жасаумен кетті. Сол кездегі сирек те болса жастардың өлең жинағын баспадан сұрап алып, ерінбей зерттеп, екшеп, саралап, өз редакциясымен бірнеше рет шығарған. Белгілі ақындар Хамит Ерғалиев, Сырбай Мәуленов, Қуандық Шаңғытбаев алғашында ақын болған Тахауи Ахтанов, Тәкен Әлімқұлов және басқалардың да алғашқы жыр кітаптары да Қасымның қолынан өткен.

Т.Айбергенов, Ж.Нәжімеденов, М.Мақатаев, К.Мырзабеков, С.Ақсұңқарұлы да Қасымның дәстүрін жалғастырып, дәстүр мен жаңашылдықты ұштастыра білген, өлең-жырларында қазақтың оралымды бай тілінің көркемдік құралдарын мол да шебер пайдалана алған тіл қолданыстары ерекше ақындар. Бұл ақындардың поэтикалық тілі бүкіл әлем деуге болады, олардың өлең жүйесі немесе өмірі болсын, ырғағы мен ұйқасы, бунағы мен буыны болсын яки ажарлау, айшықтаулары болсын бәрі де тек аманжоловтық сипатта құбыла құлпырып тұрады. Мұның бәрі Қасым өлеңдеріндегі көркемдегіш-бейнелік құралдардың қолданылуын жетік меңгеріп, ақын поэзиясындағы бейнелік мәселесіне шұқшиып, оның поэзиясында суреттеу амал-тәсілдерінің қаншалықты, қалайша дамығандығын назарда ұстап, өз өлең-жырларына үлгі қылып алғандығы яғни суреткерлік шеберлік жолында тынымсыз және талмай ізденген ақындардың алып әрекетінің нәтижесі.

Қасымның шеберлігінен жалықпай үйренген Жүмекен тіл орамының аса икемділігінің нәтижесінде мынандай үйлесімді, нақты бір дәлдікке негізделген эпитеттерді туғызған. Мысалы. «именшек сәуле», «ашқылтым ой», «жылаңқы бұлт» эпитеттері образға айналып тұрса, «жымысқы жел», «күнкіл ақыл», «кер сөз», «сайқымазақ самал», т.б. эпитеттер жанданып, құбылысты кейіптеу ұғымына айналған. Сонымен қатар, Қасым ізімен Жүмекен күрделі эпитет жасауда дәлдігімен оқырманын иландыра алған. Мысалы: «костюм киген ақындар», «күпі киген өлеңдер», «соқыр болжам». Мұндай мысалдардың қатарын әлде де ұзартуға болады. Келтірілген айқындаулардың нақтылығы – Жүмекеннің қазақ әдебиеті классигі Қ.Аманжолов поэзиясына көбірек үңілгендігінің белгісі.

Б.Кәрібаева «Қазіргі қазақ әдебиетінің көркемдік даму арналары» атты еңбегінде Ж.Нәжімеденов шығармашылығына талдау жасай келе: «Нәжімеденов өлеңдерінің бастауы – ойлылық. Сондықтан лирикалық толғаныстарының тұнығы жай әуен емес, симфониямен тектес жатыр. ...Басы ашық жай – Нәжімеденов поэзиясы кездейсоқтықтан аман, жалған жасандылықтан сау. Дәстүрі – халықтық дәстүр. Ол үнемі уақыттың жалауымен жана да бермейді. Өнердің табиғи заңдылықтарын мұрындық ете отырып, уақыт таңбасын салуға тайталасатын кездері көп болады. Сондықтан Ж.Нәжімеденов өзіндік стилі қалыптасқан ақын» [3,153], - деп баға береді. Ал біздің қосарымыз Ж.Нәжімеденовтің стилінің

қалыптасуына Қ.Аманжолов поэзиясының әсері болды. Қ.Аманжоловтың «отты» жырларымен Жүмекеннің «ойлы» жырларының мінез-құлқы шындықты, өмір шындығын қабылдау мәнерімен жеткізу тәсілі жағынан ұштасып жатыр.

«Ж.Нәжімеденов шығармаларын оқып отырсаңыз, Абайдың поэтикалық қасиеттерінің лебін, Мағжан өрнектеген символиканың салмағын, Қасымның суреткерлік шеберлігінің белгілерін байқаймыз. Ақын «Бітпеген құрылыс трагедиясы» атты өлеңде кімдерді өзіне ұстаз тұтқандығын анық айтып кеткен:

Ұстаз ғып Абай, Қасым, Исаны мен
Өзімше бір қабаққа үй салып ем.
Мың етпес бұршақ ұрсын, жау ырғасын –
Ұйқастан қалап едім қабырғасын.
Қырқып ап тастың тілін,
Шыңқ қырпуын
Жиып ем беріктіктің мың бір түрін.
Жақтауын образбен кестеледім,
Тенеумен терезесін тескен едім» [4,6].

Ақындық құдіретті бойына сіңіре алу үшін Абай, Қасым, Исаларан нәр алып, сусындай отырып үйренгендігін, олардың ақындық болмысын өз болмысына табиғаттастырғандығын осылайша кестелі тілмен жеткізген.

Т.Айбергеновтің эпитет қолданудағы жаңашылдығы жайлы академик З.Қабдолов «Т.Айбергенов өлеңдеріндегі су жаңа нұсқалықты эпитет көлегейлеп, көрсетпей тұрған жоқ, қайта айқындап, аша түсіп тұр» [3,216] деп бағалаған. Шынымен де Т.Айбергеновтің «Айна көл тұнып тұрған шарадағы», «Қыз талдың күміс мұздан сырғалары», «Ағы бар ақша бұлттан көк көз аспан», «Ақ жүректі Адам мәрттік пен ардан жасалған», «Ерке жел көк құрақты жапырады» т.б эпиттері шығарманы ажарлап, көріктей түсуімен қатар, бай мағына, терең мазмұн беріп тұр. Мұның себебі, Т.Айбергенов Қ.Аманжоловтың эпитет қолдануындағы, жалпы өлең қиыстыруындағы өзгеше тәсілдердің жетік меңгерген.

Ал, айқындаулар Қ.Мырзабековте көбінесе табиғат суретіне қатысты ұшырасады. Ақын табиғатты суреттегенде айқындаулары мезгілді, құбылысты көрсету мақсатында пайдаланған. «Таң» өлеңінде теңеулермен бірге айқындаулар да осы мезгілдің өзіндік бояуын танытады. «Бозала таң», «тып-тыныш дала», ұйықтаған бұлт», «ұйытқыған жел» айқындаулары таңның суретін көз алдымызға әкеледі.

Ұйықтаған бұлттар ұйтұғын желмен жайылып,
Тазарды аспан нұрына талғақ шайынып [5,11].

Көркемдеу құралдарының ішінде эпитеттің табиғатының өзі қызық екен. Бұл өлең қиыстырудағы инверсиялық заңына бағынып, тармақтың – өлең жолының басында да, ортасында да, аяғында да келе береді. Мысалы, Қасымда:

Жас тұлпар тұра алар ма өрге шаппай,
Жас қыран отырар ма қанат қақпай,
Жас жігіт жалын жігер жай жата ма,
Маздатып өмірінің отын жақпай, - [6,16].

Кеңшілік:

Жасыл белдің көктеген жалбыздары,
Жайдақ жолдың бойына сіңіп жатқан.
Жалқын кештің сәулесі жалғыз-жарым,
Жылға көлдің жым-жылас ағыстары [5,53].

Бұл шумақтарда эпитеттер түгелдей әр жол, әр тармақтың басында келіп тұр. Бұл да болса ақындардың сөз құдіретін қиыстыра алғандығы деп бағалауға болады.

Қасым поэзиясынан әсер алып, ақынның поэзиясын үлгі, өнеге тұтып, оның өмірді өлең ету тәсілдерін, түрін, стилін үйренген Кеңшілік Мырзабеков «Сұрасандар» деген өмірбаяндық жазбасында өз қолымен шығармашылық өмірбаянын баяндаған:

Өмірбаян жазып бер, - деді маған.
(Өміріңді сұрай ма тегін адам...)
Өміріме аз емес өкпе-назым
Соны еске алу
өш ету мені маған.
Жазып берем...
Жазамын өмірбаян.
Жазған өмірбаяным – бәріңе аян.
Аян емес жерлерін сұрарсыңдар
Тағдыр дейтін тақуа қариядан [5,149].

Кеңшіліктің шығармаларының лирикалық кейіпкері – ақынның өзі. Поэзиясынан ақынның поэтикалық әлемін көреміз, ондағы ақынның іс-қимылын аңғарамыз. Ақынның өлеңдерінен оның өмірін, ойлары мен көңіл-күйін, қуанышы мен қайғысын, тұтасымен Кеңшілік бейнесін көреміз. Қасым мен Кеңшілік шығармашылығы жөнінде нақты айтқанда, олардың шығармашылығы – өмірлерінің поэзия тілімен өрнектелген бүкіл ғұмыры. Олардың бүкіл ақындық болмысы, тынысы жүрегінің әр демімен өлең болып сыртқа шығып отырады.

Қасым:

Гүрілдеп жалын атқан кеудем – көрік,
Сөз соғам құлашымды еркін керіп,
Суарып шынықтырам күйге малып,
Болсын деп әрі әдемі, әрі берік [6,158].

Кеңшілік:

Отқа да салам өзімді, суға да салам,
(Адам ба өзін суарып шындамаса Адам)
Өз жүрегіммен үрлеймін өз көрігімді,
Өз жүрегіммен өзімді бірге жасаған.
Қара темірмін, сондықтан суарыламын.
От пенен суды мәңгіге мұра қыламын.
Отқа да салып өзімді, суға да салып,
Құлпырып, қунап тот баспай – тұра да аламын [5,148].

Екі ақын ақындық өнерге үлкен жауапкершілікпен қараған, өлеңге деген талаптары да жоғары. Шын талант үшін ақындық – өнер емес, өмір. Өмірі өлеңіне, өлеңі өміріне айналған талант тағдыры талайлы бола алмақ. Мұндай талант үшін өлеңсіз өмір жоқ. Қасым мен Кеңшілік – осындай өмірі өлеңіне, өлеңі өміріне айналған ақындар.

Арыстанның аузынан, түрікпеннің түбінен аман қалған «Жаны сірі» Серік Ақсұңқарұлы Қасым поэзиясының дәстүрін жалғағаны рас. Тіпті өзін соған бағыштады деуге болады. Ақсұңқарұлы қара өлеңнің қара жолынан өз ризығын күтті. Серік Ақсұңқарұлы поэзиясының халықтық сипаты мол, сиқыр синкретті болу себебі - сол. Ал Қасым Абай меңгерген жазба - жаңа дәстүрдің берік мұрагерлері болатын.

Ақындарымыздың шығармашылығынан келтірілген мысалдардан Қ.Аманжоловтың өмір көріністері мен сан қилы құбылыстарды өлең қылып өрудегі шыншылдығын, ақындық стилінің әсерін көреміз. Өркен жайған Қасым дәстүрінің шашақтарын тануға болады демекпіз.

Табиғат құбылысының қайсысын тіліне тиек етсе де, Қасым өлеңдері жанданып, оқырман бейне жансыз нәрсенің өзімен де тілдескендей болады. Ақын суреттеген әр нәрсе күледі, сөйлейді, сырласады, ойланады, қимылдап жүреді, тіршілік дүниесінде неше алуан динамикалық күйге түседі. Шығарманы бұлайша көріктендіріп тұратын құбылтудың бір түрі – кейіптеу. Т.Әбдірахманова: «Қ.Аманжоловтың көркемдеу құралдарының өзге түрлері тәрізді кейіптеуді қолдануында да жаңалық мол. Табиғатында шешен, тапқыр ақын нені айтама десе, өз стилін, өзіндік ерекшелігін сақтай отырып, қиыннан қиыстырып, екінші бірі айта бермейтін ой айтады. Көркем сөз тауып қолданады» - деп талдаған болатын [7,190].

Өлеңге ерекше әсер дарытатын кейіптеу тәсілі Т.Айбергенов шығармаларында көбінде дерлік қолданылып, оның қарымды да, қуатты қалам күдіретінің шеберлік сыр-сипатын жарқырата көрсетеді. Т.Айбергеновтің кейіптеуді кең түрде пайдалануы – Қасым дәстүрінің поэзияда үнемі даму үстінде екендігінің жарқын мысалы.

Шетсіз-шексіз кеңістікті жыр қылып,
Көктің ару жұлдыздары тұр күліп.
Келбетіне мен қараймын құмартып,
Тербетіле таулар да тұр сыр артып [8,124].

Бұл үлгілерден байқалып тұрғандай, Төлеген кейіптеуді Қасым сияқты түрлендіріп, оны өлеңнің бір ғана жолына кіргізбей, тұтас шумақтың бойына жайып жібереді.

Қайсы ақын болмасын, Қ.Аманжоловтың тау өзеніндей тасқынды, табиғаттай таңғажайып тұнық поэзиясымен тыныстады. Сол себептен де олардың табиғат мінезін, атқан танды, шыққан күнді, батқан кешті, күллі тыныс-тіршілікті, өмір құбылысын кейіптеу тәсілі арқылы жырлауда қалауын тауып, күдіретті күшке, дәлдікке, бейнелілікке жете алғандықтарын жоғарыдағы келтірілген мысалдардан аңғаруымызға болады.

Міне, Қасым Аманжоловтай ақынның қазақтың ұлттық поэзиясына әкелген жаңашылдығын, талант қуаты мен қарымын айтқанда есте болар, назарда айрықша ұстар жайттар деп осы мәселелерді тұжырымдауға тырыстық.

Пайдаланылған әдебиеттер тізімі:

- 1.Кекілбаев Ә. Заманмен сұхбат. – Алматы: Жазушы, 1996.
- 2.Мәуленов С. Үркер төбеде тұр. – Алматы: Жазушы, 1971.
- 3.Кәрібаева Б. Қазақ әдебиетінің көркемдік даму арналары. – Астана: Елорда, 2001.
- 4.Қалиева Қ. Қазақ поэзиясындағы Қ Аманжолов дәстүрі.. Филология ғылымдарының кандидаты ғылыми дәрежесін алу үшін дайындалған диссертация авторефераты. – Астана, 2010.
- 5.Мырзабеков К. Жолға салдым көшімді. – Астана: Елорда, 2001.
- 6.Аманжолов Қ. Екі томдық шығармалар жинағы. Бірінші том. – Алматы: Жазушы, 2001.
- 7.Әбдірахманова Т. Қасым Аманжоловтың поэтикасы. – Алматы: Жазушы, 1976.
- 8.Айбергенов Т. Аруана – бауыр дүние. – Алматы: Атамұра, 2003.

ҚАЗАҚСТАН РЕСПУБЛИКАСЫНДАҒЫ ЭТНИКАЛЫҚ ТУРИЗМНІҢ ЖАЙ-КҮЙІ МЕН ДАМУ ПЕРСПЕКТИВАЛАРЫ

Алибекова Ж.С. Тур20-1К тобының студенті
Сыздыкова Д.М. Туризм және мейрамхана
ісі кафедрасының оқытушысы, магистр
Қазтұтынуодағы Қарағанды университеті

Этника деген ұғым этнос деген ұғымнан, терминнен шыққан. Этнос грек сөзінен алынған, оның мағынасы ру, тайпа, халық дегендерді білдіреді. Тереңдей терминнің мазмұнына мән берсек этнос адамдардың тарихи-этникалық тұрақты бірлігі. Бұл термин халық деген ұғымға өте жақын. Этника немесе этникалық қауымдастық – белгілі бір халықтың , ұлттың өзіндік ерекшеліктеріне тән құрамы.

Бірақ соңғы уақытта этникалық туризм түрлеріне көптеген анықтамалармен және оларды сипаттайтын еңбектер пайда болды[4]. Дегенмен, осы мағына түсіну керек екендігі жайлы, әлі күнге дейін ортақ көз қарас жоқ. Сондықтан оны этнотуризмнің бір түрі деп атайды. Мысалға, этнографиялық туризм мен айналысатын отандық туристік

фирмалардың ұсынған туристік өнімдердің ассортименгі әлдеқайда кең екені анық. Соған қарамастан ұйымдастырушылар «этнографиялық туризмнің» тар анықтамасын, көбінесе «этникалық туризм» терминін пайдаланғанды жөн көреді.

Ерте заманнан бастап, адамдар әртүрлі этностар туралы білімге деген қызығушылық, адамдардың басқа мәдени-антропологиялық қауымдастықтарымен танысу әрекеттері ерте кезде пайда болды. Кейінірек эволюция арқылы этнологиядағы эмпирикалық деректердің көлемі өсті. Этникалық айырмашылықтар туралы идеялар ежелден бері адамның дүниетанымына тән болды. Өз қауымының басқа топтарға таныстыра бастаған да, бірегейлік пайда бола бастады. Алайда этникалық сипаттағы объективті білімдердің жинақталуына этноцентризм кедергі келтірді, мұны сөзбе-сөз аударғанда «халық», «нақты адамдар» деп аударылатын, дүние жүзіндегі көптеген этнонимдері дәлелдейді.

Этномәдени туризмді ұйымдастырудың әлемдік тәжірибесі ретінде бірнеше мысалдар келтіріп кетейік:

1. Африка.

Континентте шексіз мүмкіндіктер бар, бірақ жиі қайталанып тұратын әскери қақтығыстар туристерді алшақтатады, теріс әсер етеді. Тропикалық Африка елдері үшін этномәдени туризм мамандандырының туризмнің басым саласы болып табылады. Туристерге танымал көптеген этникалық топтар тұрғындардың материалдық әлауқатының жақсарғанына қарамастан, салт-дәстүрді сақтауға тырысады. Бірақ этномәдени интеграция процесі тоқтаусыз алға жылжуда, бұл туристерге кететін мәдени дәстүрлердің бірегейлігіне көз жеткізудің соңғы мүмкіндігі туралы идеяны ұсынады.

2. Азия-Тынық мұхиты аймағы.

Қытай - табиғи және тарихи бай мұрасы бар әлемдегі санаулы елдердің бірі; Мұнда этностардың әсерлі саны өмір сүреді және халықтың тілдік біркелкі еместігі айқын көрінеді. Қытайдан басқа, аймақтағы көптеген басқа елдер этномәдени тұрғыдан бірегей немесе спецификалық беделге ие, оның жарқын мысалы ретінде тарихи-мәдени ресурстар туризмнен айтарлықтай табыс әкелетін Камбоджа болып табылады.

3. Австралия.

Австралияда жүздеген халықтар тұрады, ал австралиялықтар әртүрлі өмір салтының әртүрлілігімен, ерекшеліктері мен және бірегейлігімен ерекшеленеді.

Соңғы жылдары Жаңа Зеландияға этномәдени мотивациямен шетелдік туристер ағыны көбейді.

Австралияның басқа елдерден айырмашылығы, бұл елде байырғы халықтың үлесі әлдеқайда жоғары (12-13%).

4. Латын Америкасы.

Кариб теңізі елдерінің үнділік мұрасы этномәдени туризм үшін үлкен қызығушылық тудырады. Бұған Кубадағы, Доминикан Республикасындағы экскурсияларды ұйымдастырушылардың үнді тематикасына жасайтыны дәлел [1, 94 б.].

Колумбияға дейінгі қалалардың қирандылары Мексика аумағында орналасқан, мұнда тұратын халықтардың тарихи және мәдениеті туристерді тартады. Майяның ортақ мұрасы болғандықтан, Мексика мен Гватемала туристік нарықта бәсекелес болып табылады. Бірақ Гватемалада желгі майя ескерткіштері бар, ал Гондурас ғимараттары аса танымал емес. Мексикада Майядан басқа ацтектер мен Колумбияға дейінгі өркениеттердің мұрасы бар. Қазіргі кезде Мексиканың орталық және оңтүстік облыстары және Орталық Америка елдерінің бір бөлігі Месоамериканы — тарихи-мәдени аймақты құрады, ол біздің заманымызда бүкіл батыс жарты шардағы этномәдени туризмді дамытудың ең үлкен әлеуетіне ие, өйткені мұнда оның барлық түрлері ұсынылған.

Қазақстан Республикасында туристік қызмет түрлерін жетілдіру бойынша ауқымды жұмыстар жүргізілуде, соған қарамастан Қазақстандағы мәдени-этникалық туризмнің даму қарқыны осы саладағы ең басым бағыттардың бірі болып табылады. Қазіргі уақытта Қазақстанда туристік кластерлерді дамыту бойынша айтарлықтай белсенді жұмыстар жүргізілуде. Инфрақұрылым белсенді қарқынмен дамып келеді, мұның бәрі этникалық туризмнің де, жалпы туризмнің де дамуына әсер ететіні айқын. Этникалық туризм ойын-сауық туристік инфрақұрылымында өте кең орын алады. Қазақстан этникалық мәдениетке өте бай, ертедең келе жатқан дәстүрлер сақталып, қазіргі кезге дейін тұрмыста пайдаланады [2, 3-21 б.].

Шетелдік турист үшін қазақ халқының дәстүрі мен мәдениетінің ерекшеліктерін көру өте қызықты, өйткені қазақ мәдениетінде шетелдік турист үшін көптеген қызықты және танымдық ерекшеліктер бар. Жыл сайын әлемнің түкпір-түкпірінен Қазақстанға туристер ағыны артып келеді. Шетелдіктерді қазақ халқының ұлттық мұрасы қызықтырады. Қазақстанға шетелдіктердің келуі экономиканың дамуына қуатты серпін береді. Бірақ Қазақстанға туристік климатты қалыптастыру бойынша әлі де көп жұмыс істеу керек.

Қазақстан Республикасында туризм саласын дамытудың 2020 жылға дейін әзірленген тұжырымдамасы бар, бұл тұжырымдамада экономиканы әртараптандыруға қол жеткізу және халықтың әл-ауқаты мен өмір сүру сапасын арттыру мақсатында туризм индустриясы Қазақстан Республикасы белгілі бір туристік кластерлерде, ішкі және сыртқы туристік нарықтарда тартымды және келешегі бар туристік өнімдерді ұсынатын кәсіби туризм қызметкерлері ғана айналыса алатын жеткілікті бәсекеге қабілетті туристік бизнесті дамытуы керек, осы бағыттағы перспективалық даму жоғары нәтижеге ықпал етуі тиіс. және туристік қызметтен түсетін кірістердің тұрақты өсуіне қатысты көптеген мүдделі тараптар: бизнес пен жұмысшылардың жағдайы.

Туризм саласын дамытудың 2020 жылға дейінгі тұжырымдамасы бес туристік кластерді анықтайды: Астана, Алматы, Шығыс Қазақстан, Оңтүстік Қазақстан және Батыс Қазақстан, оларда басқалармен қатар экологиялық және мәдени-этникалық аймақтарды қалыптастыру қарастырылған. Туристік кластерді құрудың мақсаты синергетикалық әсер арқылы аумақтың туристік нарықтағы бәсекеге қабілеттілігін арттыру, оның ішінде: кластерге жататын кәсіпорындар мен ұйымдар қызметінің тиімділігін арттыру және инновацияларды ынталандыру және жаңа туристік бағыттарды дамыту.

Қайта қараудың маңызды аспектісі қазақ халқы мәдениетінің сан алуандығы мен сөзсіз бірегейлігін білдіретін тарихи-мәдени ландшафт пен кешендердің толық топографиясын жасауға кешенді көзқарас болып табылады, сондай-ақ ақпараттық этно-экологиялық ішкі және ашық туризм тартымды болып табылады.

Жалпы мәдени демалыс пен ойын-сауық сияқты демалыс түрлері, бір орында тұрмайды, әрдайым жаңарып тұрады. Халықаралық стандарттарға сәйкес келетін демалыс және ойын-сауық орталықтарын, экологиялық және этнопарктерді, сондай-ақ әртүрлі мәдени, табиғи және тарихи қорықтарды құрудың маңызы ерекше. Осының бәрі туристік кластерлердің қалыптасуына негіз болып табылады, олардың бірі қазақ халқының атақты - Ұлытау тау жотасы.

Этномәдени және экологиялық туризм тұрғысынан алғанда, ұлтымыз Ұлытауға ертеден үлкен қызығушылық көрсеткен. Ғалымдар мен зерттеулер көрсеткендей: мыс, қалайы, күміс, алтын және басқа да көне ескерткіштер табылған зәулім қорғандар, Беғазы-Дәндібай мәдениеті, үңгір сызбалары, петроглифтер, шахталар мен металлургиялық пештер Ұлытаудың орталығы болғанын көрсетеді [3, 336 б.].

Орта Азия даласы хандарының рөлін түсінбей, қазақ халқының тарихын зерттеуге өте қиын. Мұнда Шыңғыс ханның ұлы Жошы туын тіксе, Батудың шығысқа жорықтары осы қазақ жерінен басталады. Мұнда Алаш хан және Алтын Орда кездеріндегі құдіретті билеушілері Тоқтамыс пен Әмір Едіге сияқты ұлы орта азияның ұлдары жерленген. Ұлытау таулары орта ғасырдағы ұлы қолбасшылардың бірі – Тимуридтер империясының

негізін қалаушы Темірланның назарынан тыс қалған жоқ. Ұлытауда сақталған ескерткіштер палеолит пен неолит дәуірлеріне жатады. Бұл облыс аумағында 636-ға жуық ескерткіш бар, оның 282-сі «Ұлытау» мұражайы қорының тарихи-мәдени картасына енгізілген.

Бұл саладағы туризмді дамыту өте кең ауқымды алуға және ежелгі тарихи-мәдени мұраның арқасында болашақта оны этникалық және мәдени саяхат орталықтарының біріне айналдыруға көмектеседі.

Ұлытаудың табиғи сұлулығы мен тарихи маңызы, және жас ұрпақтың патриоттық сезімін оятуға, өз тегін құрметтеуге, тарихына құрметпен қарауға негізделген мәдени-ағарту жұмысының тартымды және перспективалы орталығына айналдырады. Ұлытау қазіргі уақытта мемлекетіміздің тұрақты қалыптасуының маңызды алғышарты болып табылатын ұлттық бірегейлік пен этносаралық тұтастықты дамыту мен нығайтудың ажырамас құралы бола алады. Бұл сайттың маңыздылығын және оның мүмкіндіктерін асыра айту мүмкін емес.

Ұлытаудың ерекшелігі – оның тарихи қоры мен бірегейлігі. Орта Азия халықтарының ежелгі мәдениеті мен артефактілерінің саны және осы аймақтың қазіргі адамдарын бастаған көшпелі тайпалардың жәдігерлері. Бұл тарихи-мәдени кешенді дамыту үшін қосымша ресурстарды жұмылдыру және оның этникалық бейнесін жасау қажет, бұл шетелдік және отандық инвесторлардың, меценаттар мен ғылым мен мәдениетпен айналысатын адамдардың назарын аудару керек. Табиғатының әсемдігі, Ұлытаудың тарихи маңызы оны этникалық туризмді дамытудың болашағы зор орталыққа айналдыруда, жастарды дамытуға негізделген патриоттық тәрбие берудің маңызы зор.

Қазақстан Республикасындағы этнографиялық туризмді одан әрі дамыту туризмнің басым түрлерін қалыптастыруды қамтиды. Ол үшін қолда бар мүмкіндіктерге негізделген және оның табысты дамуына ықпал ететін этникалық туризмді ұйымдастырудың тұжырымдамасын әзірлеу қажет. Туризм дамуының осы кезеңінде Қазақстан іскер адамдар, спортшылар, ғалымдар, экстремалды демалыс әуесқойлары үшін, сондай-ақ Ұлы Жібек жолы елдерінің тарихы мен қазіргі заманына қызығушылық танытатын адамдар үшін тартымды болып келеді.

Қорытынды:

Этно-мәдени туризм ең танымал және бұқаралы туризм түрі болып табылады. Дүниежүзінде мәдени туризм бөлек бағытпен ерекшеленеді және Қазақстанда жыл сайын дамып келе жатыр, бірақ қазіргі пандемияның әсерінің бұл туризм түрі тоқталып тұр.

Қазақстан тарихы және мәдени мұраға бай мемлекет. Еуразияның орталығында орналасқан, Қазақстан әлемінің көне қркеніеті торабына Батыс пен Шығыс, Оңтүстік пен Солтүстік. Ежелгі Қазақ даласында Ұлы жібек жолы өтетін. Әр түрлі тарихи кезеңдерде Қазақстан территориясында өзіндік мәдениетті мемлекеттер пайда болып дамыған.

Сол дәуірдің мұрасы ретінде көптеген тарихи және мәдени ескерткіштер қалды.

Қазақстан ескерткіштері саны және әр түрлілігімен Қазақстан Индия, Қытай, Жерортатеңізі мен Таяу Шығыс мемлекеттерінен қалыспай және өзгеше ашық аспандағы мұражай болып келеді.

Қазақстанда көп ескерткіштерді, әлемдік маңызы бар деп ЮНЕСКО мойындаған және өз қорғауына алды.

Әдебиеттер тізімі:

1. Дуйсен Г. М. Основы формирования и развития индустрии туризма в Казахстане /Г.М.Дуйсен. – Алматы: Изд-во «ЛЕМ».-Алматы, 2012. - 94 с.
2. Олдак П. Г. Индустрия туризма - одно из ведущих направлений развития современной экономики /П.Г.Олдак // Проблемы развития индустрии туризма.- Новосибирск: Наука, Сиб. отделение, 2015. – С. 3-21.
3. Ердавлетов С.Р. География туризма: история, теория, методы практика /С.Р.Ердавлетов. - Алматы, 2016. – 336 с.

ВЛИЯНИЕ СОЦИАЛЬНО-ПЕДАГОГИЧЕСКИХ ФАКТОРОВ НА РАЗВИТИЕ ФИЗИЧЕСКОЙ КУЛЬТУРЫ И СПОРТА В КАЗАХСТАНЕ ЗА ГОДЫ 30 ЛЕТНЕЙ НЕЗАВИСИМОСТИ

Баймагамбетов Ю.Т.
кандидат педагогических наук, доцент
Альбазаров К.К. старший преподаватель
Акшулаков Б.К. старший преподаватель
Карагандинский университет Казпотребсоюза

Необходимо отметить, что в арсенале отечественной науки о физической культуре ощущается недостаток специальных работ, которые давали бы целостное представление о развитии физического движения в отдельных регионах Казахстана за последние 25-30 лет. В связи с определением наиболее важных общественных мер по созданию условий для всестороннего развития личности и формировании здорового образа жизни, очевидна также необходимость изучения факторов, влияющих на состояние физической культуры и спорта в регионах. Среди этих факторов важная роль принадлежит социально-педагогическим. Определение их эффективных влияний для совершенствования системы физической культуры предполагает конкретизацию актуальности их в области науки.

Отсутствует исследование, обобщенных роль социально-педагогических факторов в развитии физической культуры и спорта на примере региона и стремление авторов восполнить этот пробел послужили основанием для проведения исследования.

В исследовании ставится цель – комплексное изучение социальных и социально-педагогических факторов, определяющих развитие физической культуры и спорта, применительно к специфическим условиям экономического развития Казахстана, на примере Карагандинской области.

В исследовании применялось несколько методов с целью наиболее полного всестороннего изучения и выдвинутой проблемы [1, с.43]

1. Метод теоретического анализа и обобщения литературных источников;
2. Метод актуализма;
3. Социологическое наблюдение;
4. Системный подход и др.

При изучении и анализа литературы мы убедились в том, что, хотя вопросам физической культуры и спорта у нас посвящено достаточное количество публикации, но избранному нами социально-педагогическому аспекту она почти отсутствует. Был учтен ряд работ, посвященных различным проблемам педагогики, теории и методики физической культуры, истории физической культуры, социологии и психо-физиологии спорта.

Использование системного анализа в исследовании настоящей проблемы даже в ограниченном аспекте позволяет получить:

А) наиболее полное и глубокое представление о социально-педагогических факторах физической культуры и спорта на современном этапе в регионах;

Б) выявить основные закономерности их развития, а также создать предпосылки для теоретического объяснения основных закономерностей этого развития.

В работе не ставилось цели методологического анализа системного подхода. Это блестящее сделано учеными [2. с.11,111].

Актуальный подход к проблеме влияния социально-педагогических факторов на развитие физической культуры и спорта в регионе нельзя считать достаточным и в настоящее время требует дальнейшего научного обоснования. Порой за средними

цифрами кажущегося благополучия могут скрываться отдельные отрицательные тенденции данного явления. Дифференцированный подход к оценке социально-педагогических факторов развития физической культуры и спорта методически оправдан, прежде всего исходя из разных форм проявления законов их функционирования и развития в конкретных пространственно-временных границах [З.с.364].

«Многофункциональная» роль физической культуры и спорта в регионе еще раз предупреждает против узкопрограматического подхода, не учитывающего многосторонние связи, возникающие между сферой физической культуры и спорта, экономикой, культурой, образованием и др.

Нами установлено, что развитие физической культуры в регионе подчинено преимущественно двум группам факторов. С одной стороны, зависит от общественных условий в целом, с другой – влияния специфических условий региона.

Исходя из цели исследования социально-педагогические факторы развития физической культуры и спорта в регионе можно классифицировать по следующим группам:

1. Общие и специфические факторы;
2. Общие, частные и особенные факторы;

К общим социально-педагогическим факторам развития физической культуры и спорта относятся те, которые воздействуют на все сферы общественной жизни в стране. Специфические социально-педагогические факторы – это такие, которые характерны только для физкультурного движения в регионе (национальные традиции, сложившиеся виды спорта и т.п.)

Частные социально-педагогические факторы – это факторы развития физической культуры и спорта, которые функционируют в отдельных республиках, среди отдельных социальных, возрастных групп населения, в отдельных коллективах физической культуры, в городе и т.п. без учета этих частных социально-педагогических факторов трудно обеспечить оптимальное развитие всех частей массового физкультурного движения в регионе, всего движения в целом.

Перечисленные группы социально-педагогических факторов развития физической культуры не исключают друг друга. Использование подобной классификации факторов помогает воссоздать целостную картину взаимозависимости между физкультурными движениями и другими общественными явлениями.

Можно предположить, что все это – методологические предпосылки, на которых должно опираться анализ социально-педагогических факторов развития физической культуры и спорта в регионе.

Представляется весьма важным среди факторов, детерминирующих развитие физической культуры и спорта определить основные и меру влияния каждого из них на структурные элементы физической культуры и спорта в отдельности и на все явления в целом, т.е. на изменения структурной организации. Настоящий методологический прием на первой стадии теоретического исследования физической культуры и спорта аналогичен природе факторного анализа, - одного из эффективных методов прогнозирования и планирования.

Проводимые исследования позволяет убедиться, что объем социологических знаний, способных информационно представить состояние физической культуры и спорта в регионе, довольно велик.

Теоретический анализ состояния проблемы социально-педагогических факторов физической культуры и спорта показал, что исследование данной проблемы ведутся отечественными учеными с различных направлений? Прежде всего – педагогических, психологических, социологических, что предполагает конкретизацию актуальности этой проблемы в области науки. В тоже время необходимо отметить недостаточность разработки собственно теоретических положений социально-педагогических факторов развития физической культуры и спорта на примере региона.

Полученные результаты позволяют установить, что к социально-педагогическим в первую очередь следует отнести все объективно существующие в обществе факторы, влияющие на его развитие в целом, в частности для физической культуры в совокупность исследуемых социально- педагогических входят: экономические, культурные, идейно-нравственные, пропагандистские, социально-психологические, выраженные через специфику воспитательных процессов средствами физической культуры.

Список литературы

1. Баймагамбетов Ю.Т. Влияние социально-педагогических факторов на развитие физической культуры и спорта (на примере Карагандинской области). Диссертация на соискание ученой степени кандидата педагогических наук. Л.: 1984, с.45
2. Баймагамбетов Ю.Т. Спорт как объект социально-педагогических исследований. МОН РК Материалы республиканской научно-практической конференции. Караганда, 1992.
3. Баймагамбетов Ю.Т. История достижения и перспективы развития физической культуры и спорта и здоровья нации в Республике Казахстан. г. Караганда, 2017, стр.37
4. Баймагамбетов Ю.Т. Влияние профессионального спорта на систему физической культуры и спорта, политику и экономику. Караганда, МОН РК КарГУ им. Е.Букетова. Спорт. Молодежи. Воспитание. Материалы региональной научно-практической конференции (с международным участием). 23 ноября 2018 г.

РАЗВИТИЕ ФУНКЦИОНАЛЬНОЙ ГРАМОТНОСТИ УЧАЩИХСЯ НА УРОКАХ ИСТОРИИ КАЗАХСТАНА НА ПРИМЕРЕ ИСПОЛЬЗОВАНИЯ КРАЕВЕДЧЕСКОГО МАТЕРИАЛА

Зарипова А.А. учитель истории
Омаргалиев Т.М. учитель истории
ГГУ «Средняя общеобразовательная школа-гимназия №17»

В Послании народу Казахстана «Стратегия «Казахстан-2050»: новый политический курс состоявшегося государства» Н.А.Назарбаев отметил, что «в современном мире простой поголовной грамотности уже явно недостаточно. Необходимо уделять большое внимание функциональной грамотности наших детей, в целом всего подрастающего поколения. Это важно, чтобы наши дети были адаптированы к современной жизни»[1].

Общие ориентиры развития функциональной грамотности определены в Государственной программе развития образования Республики Казахстан на 2020-2025 годы, одной из целей которой являются формирование в общеобразовательных школах интеллектуального, физически и духовно развитого гражданина Республики Казахстан.

Соответственно, главными функциональными качествами личности являются инициативность, способность творчески мыслить и находить нестандартные решения, умение выбирать профессиональный путь, готовность обучаться в течение всей жизни. Все данные функциональные навыки формируются в условиях школы.

Цель среднего образования заключается в обеспечении развития у учащихся способностей к познанию, творческому использованию полученных знаний в любой учебной и жизненной ситуации, готовности к саморазвитию и самоуправлению посредством развития ключевых и предметных компетенций.

Результатом развития функциональной грамотности является овладение обучающимися системой ключевых компетенций, позволяющих молодым людям эффективно применять усвоенные знания в практической ситуации и успешно использовать в процессе социальной адаптации.

Ключевые компетенции - это требование государства к качеству личности выпускника средней школы в виде результатов образования, заявленные в ГОСО и учебных программах. Ключевые компетенции конкретизируются на уровне образовательных областей и учебных предметов для каждой ступени обучения.

Перечень ключевых компетенций определяется на основе главных целей общего образования. Речь идет о формировании следующих ключевых компетенций:

- Информационные (способность к самостоятельной познавательной деятельности или умение учиться на протяжении всей жизни).

- Коммуникативные (способность к устной, письменной, продуктивной коммуникации на казахском, русском и английском (иностранном) языках).

- Социальные (способность к социальному взаимодействию).

- Личностные (способность к самоорганизации, самосовершенствованию, жизненному и профессиональному самоопределению, самореализации, быть толерантным).

- Гражданские (способность нести ответственность за свою родину на основе казахстанского самосознания и культурной идентичности).

- Технологические (способность к использованию технологий, в том числе научных, цифровых на уровне эффективного пользователя).

В образовательном процессе ключевые компетенции могут быть приобретены учеником, если соблюдены следующие условия:

- практическая направленность обучения - ориентация учебного процесса на развитие самостоятельности и ответственности ученика за результаты своей деятельности

- использование на уроках деятельностного подхода в обучении, исследовательских, интерактивных технологий, технологий проектов.

Привлечение краеведческого материала на уроках истории служит решению общих задач обучения и воспитания учащихся, формированию ключевых образовательных компетенций. В этом плане заслуживает внимание опыт обращения к краеведческому компоненту содержания образования в рамках исторического образования и повышение его практической ориентации.

Здесь следует напомнить о том, что главными целями изучения курса краеведения в школе являются:

- 1) Реализация прочного усвоения и развитие знаний о своем родном крае;

- 2) Расширение кругозора учащихся, воспитывать патриотизм и формировать активную гражданскую позицию подрастающего поколения.

В соответствии с указанными целями должны быть решены следующие задачи обучения:

- 1) повышение познавательные интересы учащихся;

- 2) формирование, развитие практических и интеллектуальных навыков и умений;

- 3) развитие поисково-исследовательских качеств личности,

- 4) развитие функциональной грамотности учащихся в различных аспектах: общеучебных умений и навыков, наблюдательности, воображения, научной любознательности, интеллекта, эрудиции и культурного уровня, литературной и предметной речи, полиязычия, навыках общения с представителями разных профессий, возрастов и поколений, психологической подготовки к самостоятельной жизни и профессиональной деятельности, морально-нравственных качеств, патриотических чувств, любви к родному краю и к Родине.

Если построить образовательный процесс на уроках истории через создание практико-ориентированных ситуаций, то это позволит сформировать у учащихся

ключевые образовательные компетенции, что повысит качество образования, в том числе усилит духовно-нравственные и эстетические функции образования.

Исходя из целей обучения истории, видим, что роль их в формировании базовых образовательных компетенций огромна. История, как никакая другая наука, призвана содействовать формированию всесторонне развитой личности, обладающей независимостью суждений и взглядов, активной жизненной позицией. У

читателям необходимо стремиться к тому, чтобы при изучении определённой эпохи в истории Казахстана обязательно затрагивались краеведческие темы. История нашей страны строится, в основном, на краеведческих материалах, придающих ей свой неповторимый колорит. Местные материалы играют важную роль, увязывая жизнь и быт любого населённого пункта, области с понятием нашей огромной страны.

Краеведческий принцип изучения истории отличается соединением принципа научности и принципами доступности, сознательности и активности. Это помогает осознанному усвоению учащимися самых сложных вопросов социальноэкономического, политического и культурного развития страны. Он делает историю живой, формирует у школьников чувство сопричастности к прошлому родной страны.

На основе краеведения происходит естественное, ненавязчивое формирование ключевых образовательных компетенций. Например, информационные компетенции предполагают умения учащихся работать с разными источниками информации, искать, систематизировать, анализировать, преобразовывать, передавать информацию, применять для решения учебных задач информационные и телекоммуникационные технологии. Здесь речь идет о готовности школьников к использованию информационных ресурсов в работе с архивами, письмами, устными воспоминаниями, материалами краеведческого музея, краеведческой литературой, интернет - материалами.

Учитель может направить работу учеников в русло подготовки мультимедийных презентаций по истории семьи, города, области для уроков и внеклассных мероприятий. Коммуникативные компетенции вырабатывают способность к устной, письменной, продуктивной коммуникации на казахском, русском и английском языках, умение выслушивать и принимать во внимание взгляды других людей, дискутировать и защищать свою точку зрения, выступать публично. Здесь также подразумевается защита докладов учениками на конференциях, исследовательских конкурсах.

Ценностно-смысловые и гражданские компетенции, предполагающие умения формулировать собственные ценностные ориентиры, принимать решения, брать на себя ответственность за свою родину на основе казахстанского самосознания и культурной идентичности, осуществлять индивидуальную образовательную траекторию на протяжении всей жизни, можно формировать на уроках с помощью дискуссий.

Актуальным и по сегодняшний день остается вопрос о том, как прошлое отразилось на социальноэкономической жизни современного Актобе. Это поле для масштабного исследования с целью критического осмысления школьниками аспектов развития нашего общества, осознания важности политического и экономического развития, выработки своего собственного мнения.

Исследование выше указанных тем, требуют наличия и развития у школьников первичных исследовательских навыков. Следует сказать, что исследовательские умения и навыки необходимы сегодня не только людям, связанным с научной работой, но и каждому человеку в самых разных сферах его деятельности. Творческий исследовательский поиск становится неотъемлемой частью любой профессии.

В связи с этим, подготовка школьника к исследовательской деятельности, обучение его умениям и навыкам исследований становится важнейшей задачей современного образования. С помощью самостоятельного, исследовательского изучения при руководящей, направляющей и инструктирующей роли учителя школьники познают окружающий мир, открывают (синтезируют) для себя новые знания, а не получают их в готовом виде.

Изучение краеведения именно этим и отличается от других предметов.

Таким образом, использование краеведческого материала на уроках истории способствует развитию информационно-образовательной среды, направленной на повышение функциональной грамотности учащихся, обеспечивающей личное саморазвитие, самостоятельность в приобретении знаний, формирующей коммуникативные навыки, умения использовать информацию и технологии, решать проблемы, развивая предприимчивость и креативность.

Список литературы:

1. Государственная программа развития образования РК на 2020-2025 гг.
2. Качество педагогического образования: Проблемы и перспективы развития. Материалы международной научно-практической конференции 18-19 мая 2004 г. - Алматы КазНПУ им. Абая, 2004.
3. Дебердеева, Т. Х. Новые ценности образования в условиях информационного общества /2005г. № 3/ 3. Журнал «Открытая школа». - 2005. - № 3. – с. 79.

КЛУБ «ЖАС САРБАЗ» КАК ФАКТОР ФОРМИРОВАНИЯ КАЗАХСТАНСКОГО ПАТРИОТИЗМА У ШКОЛЬНИКОВ В СОВРЕМЕННЫХ УСЛОВИЯХ

Жанбырбаев Б.С. преподаватель НВТП
КГУ «Средняя общеобразовательная
школа-гимназия №17»

В современном мире Республика Казахстан считается молодым государством, которое строит свою стратегию поведения в мировом сообществе. И для уверенного продвижения в будущее, стране в настоящее время требуется надежный ресурс в виде ответственного гражданина, любящего свою Родину. Казахский патриотизм – это многостороннее явление. Родина начинается с родной семьи, дома, с единства народов нашей страны, с её независимости, безопасности...

Военно-патриотическое воспитание – это одна из основных составляющих патриотического воспитания, и является неотъемлемой частью воспитания патриотизма и гражданственности у подрастающего поколения. Но в нынешнее время — это направление в воспитании молодёжи является одной из важных социальных проблем. Поэтому для усиления военно-патриотического воспитания учащихся и молодежи, по поручению Елбасы, было создано Республиканское общественное объединение «Детско-юношеское военно-патриотическое движение «Жас сарбаз» с филиалами движения по всей стране, задачей которого является дать представление детям не только о важности военной профессии, но и о значимости и роли каждого человека в судьбе страны. А уже в 2019 году, во время выступления на расширенном заседании коллегии Министерства обороны Президент страны Касым-Жомарт Токаев предложил на базе движения «Жас сарбаз» создать военно-патриотический кружок «Жас сарбаз». Президент РК заявил: «В рамках подготовки кадров военно-патриотического воспитания необходимо растить будущих военных инженеров, IT-специалистов по искусственному интеллекту. Это так называемое поколение SMART...» [1].

В современных реалиях важным направлением в начальной военной и технологической подготовке в школе является создание основ и условий для работы этого смарт-кружка. Изучение военной инженерии и робототехники дает возможность учащимся погрузиться в сложную среду компьютерных программ и военного дела, понять масштаб и необходимость изучения IT-технологий для их будущего, и для развития армии государства.

Так что же собой представляет военно-патриотический кружок «Жас сарбаз»? Какова его роль в формировании патриотизма у школьников? Для более ясной картины разберем основные понятия статьи.

Кружок – это форма добровольного объединения учащихся, выполняющая следующие функции: расширение и углубление знаний, приобщение к разнообразным видам деятельности, расширение коммуникативного опыта, организация досуга и отдыха. Является одной из оптимальных форм организации внеурочной деятельности в школе [2].

72
Патриотизм – нравственный и политический принцип, социальное чувство, содержанием которого является любовь, привязанность к Родине, преданность ей и готовность к жертвам и подвигам ради нее [2].

Военно-патриотический кружок – это форма внеурочной деятельности, направленная на усиление воспитательной функции предмета Начальная военная и технологическая подготовка, формирование чувства патриотизма и гражданственности, нравственных идеалов и базовых знаний о военном деле у будущих защитников Родины.

В рамках реализации военно-патриотического воспитания в настоящее время упор делается на будущих военных инженеров, IT-специалистов, робототехников, специалистов по искусственному интеллекту. «Жас сарбаз» – это военно- патриотический кружок, который направлен на развитие военно-технического и творческого мышления, интереса у учащихся в области военной инженерии и автоматизированных систем.

Цель и задачи кружка – обучение основам конструирования и программирования, формирование начальных военных информационно-технических знаний, развитие познавательных и изобретательских способностей учеников с помощью современных технологий обучения, воспитание патриотизма во внеурочное время. Ведь современному обществу нужны инициативные и всесторонне развитые граждане, способные учиться и работать на благо страны, и, которые будут готовы в любой ситуации встать на защиту Родины.

Занимаясь в нашем кружке, дети развивают внимательность, дисциплину, аккуратность, ответственность, воображение, учатся работать в дружной и слаженной команде. Ученики приобретают знания из области военной инженерии и робототехники, их истории, а занятия, чередующие теоретический и практический материал, позволяют решить задачи кружка и с успехом достичь нужных результатов.

Принято считать, что кружок по конструированию и робототехнике развивает интеллектуальные и технические способности учеников. Но, я думаю, что его воспитательный потенциал в области патриотического воспитания раскрыт не в полной мере, поэтому работа была направлена на решение проблемы – как можно эффективно погрузить учеников в изучение истории военного дела РК. Реальным механизмом стало изучение военной техники, создание этой техники из конструктора, а также моделирование роботов будущего. Показано, что занятия в кружке несут в себе ценность в воспитании патриотизма.

Например, на занятии по теме «Виды военной техники» из раздела «Военная инженерия», мы обратились к изучению событий Великой Отечественной войны, ее героях и их подвигах, и обязательно, особое внимание детей было обращено на виды военной техники тех дней (танки, самолеты, пулеметы и т.д.). В беседе были использованы мультимедийная презентация, фрагменты фильмов, иллюстрации. Был проведен разбор устройств и их зарисовка в тетрадь, потом полученные знания школьники закрепили на практике, сконструировав модели военной техники: танки, корабли, военные машины, самолеты. Так в игровой форме, ребята укрепили свои знания о военном времени, и вместе с этим учились сравнивать и анализировать. В итоге, юные конструкторы представили свою модель военной техники: дали ей название, описали технические возможности и характеристики, вспомнили, где во время ВОВ похожая техника побеждала врага, тут же озвучили знания о героях войны из Казахстана и их

подвигах. Таким образом, мы доказали возможность формирования патриотической культуры средствами конструирования из LEGO.

Это стало практически реальным через личное осознание и изучение истории войны в ходе создания моделей военной техники. Дети испытали чувство гордости за то, что советские военные инженеры-конструкторы и техника, созданная ими, оказалась лучше и сильнее вражеской. Пример инженеров времен Великой Отечественной войны вызвал интерес ребят к этой профессии, и показал важность развития этой отрасли в Республике Казахстан в настоящее время [3].

В результате, можно смело выделить следующие воспитательные задачи кружка «Жас сарбаз», которые направлены на формирование патриотизма у школьников:

- подъем нравственной и духовной культуры школьников;
- воспитание любви и уважения к Родине;
- привлечение учеников к изучению истории героев РК и поисково-исследовательской деятельности;
- создание условий для развития творческого потенциала учеников, их гражданского становления;
- формирование активной жизненной позиции;
- изучение воинских традиций и культуры народа РК, и их пропаганда;
- повышать интерес родителей к данной теме;
- повышение качества военно-патриотического воспитания в школе.

Сегодня, время требует от нас, чтобы мы умели быстро ориентироваться и действовать в новых условиях. Из-за рухнувшей на весь мир пандемии COVID-19, мировая система образования претерпевает большие изменения, и наша страна не исключение. В современном информационном сообществе, когда доступ в интернет есть практически везде, школьники получают знания дистанционно посредством социальных сетей. Конечно, работа в таком русле имеет свои плюсы и минусы и для учителя, и для учеников. Но даже посещение уроков по НВиТП в комплексе с внеурочными занятиями в режиме online положительно сказывается на учащих, они становятся более дисциплинированными, появляется интерес к выбору военной профессии.

В современном мире роботехника развивается в самых разнообразных направлениях. Но, несмотря на относительно мирную обстановку, все больше и больше стран уделяют особое внимание развитию очень важной отрасли роботехники – военной. И нам, преподавателям-организаторам НВиТП, необходимо уделить особое внимание развитию этого направления в школе. Результатом деятельности кружка «Жас сарбаз» должно стать возвращение престижа военно-инженерных профессий в глазах подрастающего поколения, формирование глубокого чувства патриотизма, и желание достичь реальных результатов в этой области ради процветания Отчизны.

Подводя итоги, можно с уверенностью сказать, что кружок «Жас сарбаз» – это один из факторов формирования казахстанского патриотизма в школе. Здесь можно расширять у учащихся военно-патриотический кругозор, изучать историческое прошлое нашего государства, духовное и боевое наследие наших предков. Военно-патриотическое воспитание – это разносторонняя и систематическая работа, роль которой в условиях современной действительности нельзя недооценивать.

Список литературы:

- 1) Токаев на коллегии Минобороны: Нам необходимо растить военных инженеров и робототехников/ Т. Абубакарова//Информбюро от 23 мая 2019
- 2) Кружковая внеурочная деятельность по военно-патриотическому воспитанию/И. Савельев//Молодой ученый – №11. – 2017
- 3) Формирование патриотической культуры учащихся средствами образовательной робототехники/О. Моисеенко/Интернет-ресурс <https://infourok.ru>

ПАТРИОТИЧЕСКОЕ ВОСПИТАНИЕ И ЗДОРОВЬЕ ЧЕЛОВЕКА

Жумагалиев Т.Ж. учитель физической культуры
КГУ «Средняя общеобразовательная школа-
гимназия №17»

Гражданско – патриотическое воспитание позволяет целенаправленно формировать и развивать здоровый образ жизни обучающихся, с учетом социального заказа общества в школе, опоры на внешние и внутренние возможности школы в решении стоящих перед ней проблем, особенностей и возможностей учащихся.

Патриотическое воспитание – одна из актуальных и сложнейших проблем, которая должна решаться сегодня всеми нами, кто имеет отношение к детям. Чувство любви к Родине, родному краю, формируется у детей постепенно, в процессе накопления и представлений об общественной жизни страны, труде людей, окружающей природе. Любовь детей к Родине носит ярко выраженный эмоциональный характер; их захватывает, прежде всего, то, что воздействует на их чувства.

Регулярные занятия по физической культуре и подготовке позволяют не только овладеть двигательными навыками, необходимыми для профессиональной деятельности, и развивать физические качества, но и способствуют воспитанию патриотизма, помогают закалить характер, подготовить себя к защите Родины.

Патриотическое воспитание школьников подразумевает воспитание физически здоровой личности.

Патриотическое воспитание школьников – это систематическая и целенаправленная деятельность по формированию у учащихся высокого патриотического сознания, чувства верности своей Родине, готовности к выполнению гражданского долга и конституционных обязанностей по защите интересов страны.

В решении этой проблемы немаловажную роль играет образовательная область «физическая культура». Поэтому физическое развитие является неотъемлемой частью воспитательного процесса. Физически развитый человек, крепкий, сильный, здоровый должен быть добрее, терпимее, умеющим прийти на помощь тем, кому она нужна, и направить свои умения и силу только на добрые поступки.

Целенаправленная и скоординированная деятельность по формированию физически и духовно развитой личности, морально стойкой, способной реализовать творческий потенциал, обладающей высоким уровнем гражданственности, патриотизма, готовой к выполнению конституционного долга.

Чтобы достичь положительных результатов в формировании личности через двигательную сферу ребенка, я, как учитель физической культуры, ставлю перед собой следующие задачи:

Создать условия для проявления положительных эмоций и интереса к физической культуре;

Обеспечить всестороннюю физическую подготовленность каждого ребенка;

Помочь приобрести запас прочных умений и двигательных навыков, необходимых человеку на протяжении всей его жизни.

В решении этих задач, физическая культура может внести свой вклад, т.к. формирование физических качеств, двигательных навыков и умений тесно связано с воспитанием патриотизма и чувства гордости за свою страну.

Формирование патриотических чувств учащихся осуществляется в процессе использования различных форм и методов работы с ними: на занятиях, в процессе

проведения подвижных игр, эстафет, казахских национальных игр «Тоғыз құмалақ», «Қыз қуу», «Теңге ілу», «Асық», «Бәйге» и других спортивных праздников, и досугов [1. стр.37].

Наибольший воспитательный эффект оказывают патриотические, спортивные праздники и мероприятия. Данная форма работы позволяет закрепить и обобщить знания и умения детей в рамках определённой темы. И поэтому, в нашей школе проводятся такие мероприятия, как: спортивные игры и соревнования по баскетболу, волейболу, футзалу, футболу, по лыжным гонкам, зимнему и летнему президентскому многоборью и другим видам спорта. Внеклассные мероприятия: «День Победы», «День Первого Президента», «День Независимости», «Здоровый Я - здоровый Казахстан!», «Я - художник своей жизни, а в ней только яркие краски», «Психологическое здоровье», «Здоровым быть здорово!», «Осенний кросс», «Кто быстрее и ловчее?», «Веселые старты», «Крепкая семья основа государства», «Детство без жестокости и насилия», «Стратегия шахмат», «Безопасный школьный автобус» и многие другие. Эти мероприятия, праздники и соревнования проводятся в школе регулярно. В их подготовке принимают участие учащиеся, педагоги, родители и приглашенные гости. Полученные знания на внеклассных, тематических, спортивных мероприятиях позволяют подвести учащихся к пониманию неповторимости культуры своего народа.

Формирование у учащихся нравственных чувств - таких как патриотизм, возможно и через организацию специально разработанных физкультурных сюжетных занятий и подвижных игр, тем самым очевидна тесная связь физического воспитания с нравственным воспитанием в духе патриотизма. Чтобы достичь положительных результатов в формировании личности через двигательную сферу ребенка педагогам школы необходимо поставить перед собой следующие задачи:

Создавать условия для выполнения физических упражнений, направленных на преодоление трудностей физического характера;

Способствовать проявлению разумной смелости, решительности, уверенности в своих силах с помощью подбора физических упражнений, соответствующих возрастным и индивидуальным особенностям учащихся;

Создавать условия для проявления положительных эмоций;

Развивать у детей терпение и выносливость.

Для развития патриотических чувств у детей школьного возраста можно использовать игры в «военных», сюжетные занятия из серии «Разведчики», мероприятия на военную тему. Данные мероприятия углубляют симпатию к солдатам и вызывают желание подражать им, быть твердыми духом, выносливыми, смелыми, упорными, готовыми всегда прийти на помощь товарищу, другу. Такая форма проведения занятий способствует воспитанию ответственности, стремлению выполнить задание не только быстро, но и правильно, чтобы не подвести товарищей, друзей. Формируются волевые качества как выносливость, смелость, ловкость, т.е. качества, которые необходимы будущим защитникам Родины [4. стр.47].

Необходимо учитывать интерес детей к армии. Сначала их привлекает красочность военной формы, динамика военных ритуалов. От внешних моментов он ведет детей к пониманию более существенного-патриотизма воинов, их готовности защищать Родину. Это достигается проведением бесед, соревнований, праздников, игр. Игры используются для воспитания таких качеств, как смелость, ловкость, дисциплинированность. Учащиеся усваивают, что наша армия стоит на страже Родины. Для обеспечения системы работы по данному направлению рекомендую следующие элементы развивающей среды:

- фрагменты кино и видеофильмов;
- подбор специальных книг, картин, фотографий по развитию истории страны;
- экскурсии в музеи;
- профориентационная работа.

В системе гражданско - патриотического воспитания, чувства гордости за страну в школе провели ряд мероприятий, посвященных к 75-ой годовщине в Великой Отечественной войне «Эту войну никогда не забудем» и мероприятия к 31-годовщине вывода войск из Афганистана «Души, опалённые Афганистаном». Цели, которых является: воспитание патриотизма, чувства гордости за подвиг нашего народа.

Неотъемлемой частью гражданско-патриотического воспитания школьников являются народные игры. Многие игры передаются из поколения в поколение.

История народных игр органически связана с историей народа, его трудовой деятельностью, бытом, обычаями, традициями.

Народные игры в комплексе с другими воспитательными средствами представляют собой основу формирования гармонически развитой, активной личности, сочетающей в себе духовное богатство и физическое совершенство.

Знакомить учащихся с разными видами народной подвижной игрой можно начинать ещё с младшего школьного возраста [6. стр.19]. Важно заострить внимание детей к игре, привить желание играть. Для этого есть простые игры типа: «Карусели», «Зайка серенький», «Хоровод», «Пузырь...». Эти игры строятся на основе опыта детей, представлений, знаний об окружающей жизни, явлениях природы, образе жизни и повадках животных и птиц. Главное, чтобы игровые образы были понятны и интересны детям.

В старшем возрасте уже сами могут проводить простые игры, с небольшой подгруппой, без помощи взрослого. Народные игры, считалки формируют у школьников первые чувства патриотизма: гордости за свою Родину, любовь к родному краю, уважение традиций. Народные игры укрепляют связь между поколениями, воспитывают любовь к родному краю, формируют интерес к изучению игр других национальностей.

В работе с учащимися я использую такие приемы как составление и выпуск семейных стенгазет, коллажей, сбор фотографий о своих родственниках, их участии в жизни страны, спорта. Например, «Спортивные выходные нашей семьи», «Активный отдых семьи летом и зимой» и прочее. Считаю, что семья – неисчерпаемый источник патриотического воспитания. Ведь чувство любви к Родине вырастает из любви к близким людям, к семье, где ребенок окружен заботой, вниманием, лаской. Постепенно чувство любви, уважения к родным будет расширяться, и переноситься на других людей. Использование данных подходов позволит формировать подлинно гражданственные и патриотические позиции у

школьников своей страны.

Таким образом, целенаправленная работа по патриотическому воспитанию средствами физической культуры и спорта, обеспечит формирование патриотических чувств у школьников и ведения здорового образа жизни.

Список литературы:

1. Э. Тлеулов. «Дене тәрбиесі ілімі мен әдістемесі». – Шымкент, 2003.
2. Е. Уақбаев. Қазақстанда дене тәрбиесі жүйесінің дамуы. – Алматы: Санат, 2000.
3. Журнал «Инструктор по физкультуре» № 2. – 2012; № 5, № 8. – 2015.
4. «Мектептегі дене шынықтыру» журналы, 2012.
5. Спутник руководителя физического воспитания дошкольного учреждения; Детство-Пресс – Москва, 2007. – 416 с.
6. Литвинова, Т.И., «Русские народные подвижные игры», М., 1986 г.

ҰЛЫТАУ ЖЕР-СУ АТАУЛАРЫНЫҢ МАҒЫНАЛЫҚ ТОПТАРЫ

Жангабулова З.К. ф.ғ.к. доцент
Карагандинский университет Казпотребсоюза

Құндылығы өлшеусіз тарихи ескерткіштердің бірі – жер-су атаулары екені дау туғызбаса керек. Белгілі бір ұлт пен ұлыс, ру-тайпа мекендеген өңір сол халықтың өткен-кеткенінен сыр тарқатып жататын тарих куәгері іспетті. Тас бетіне таңбаланып түскен жазба ескерткіштердің біз үшін берері қандай болса, әрбір тау, жыра, сай, көл, бұлақ, құдық пен төбелерге қойылған атаулардың да мән-маңызы одан бір мысқал да төмен болмақ емес. Өйткені ол атау тегіннен тегін, кездейсоқ қойыла салмайды. Онда сол жердің не табиғи ерекшелігі, не өзгеше қасиет-бітімі, болмаса тарихи оқиғалар ізі жатады. Бір кездері ел еркесі, жұрт сыйлысы болған даңқты тұлғалардың есімдері табылады.

Ұлытау – тарих тұнбасы сияқты өңір. Тым көне, бізден алыс замандардың өзінде осы өңірді ел мекендеп, құтты қоныс еткен. Жер асты дүниесін барлап, одан кен өндіріп, өңдеп, оны тіршілік қажетіне жаратуды меңгерген бабаларымыздың адам таңқаларлық қарекетін Ұлытау өңіріне қатысты тілге тиек етеміз. Бір ғана Милықұдық пен Сорқұдық көне кен орындары мен тұрақтары, Талдысай таңғажайыптары – сөзімізге дәлел. Теректі әулиедегі тас бетіндегі таңбалар мен суреттер - әлі құпиясын ашқызбай келе жатқан құнды құжат.

Ұлытау өңірінде «ақтабан шұбырынды, алқакөл сұлама» оқиғасының белгісіндей болып қалған жер-су атаулары қаншама! Бұланты, Білеуті, Діңнің моласы, Қалмақырылған т.с.с. атаулары - айтқанымыздың бұлтартпас дәлелі. 1916 жылғы ұлт-азаттық көтеріліс, аранын ашқан аштық, кәмпеске сияқты оқиғалардың ізіне түсірер тарихи атаулардың өзі бір төбе. Еңбегімен ел қажетін ашуға ұмтылған дихан, ұста, диірменші, мұғалім болып осы өңірдің өткен тарихында өшпес таңбасын қалдырған даңқты тұлғалар есімдеріне байланысты қойылған жер-су атаулары еріксіз назарыңды аудартады.

Біз Ұлытау жер-су атауларына байланысты материалдарды жинақтап, оларды мағыналық тұрғыдан төмендегіше топтастырдық:

1. Топонимдердің басым көпшілігі жер бедерін, сипатын көрсетеді. Мысалы: Ебелектіой, Егізқара, Талдысай, Терісбұтақ, Тереңжыра, Тобылғысай, Сарқұм, Кішкенебұлақ, Кішіқтау, Кішіқсай, Қазантау, Қияқты, Қырма, Сарықұрақ, Сарытау, Ұзынжар, Ұзынтөбе, Бақатас т.б.

2. Гидронимдік атаулар:

а) түске байланысты (су, жер, өсімдік): Байқоңыр, Бозауыз, Бозжар, Жиренбайсай, Жұманның қызыл үйі, Қөктал, Қөкжиде, Қарадөң т. б.

ә) көлемі, үлкендігі, формасына қарай қойылған атаулар: Көлденең үлкен бұлақ, Кішкентай тышқан, Кішітау, Ұзыншұңқыр, Ұзынтұмсық, Ұзынтөбе, Уақшақұм т.б.

б) судың тереңдігіне байланысты топонимдер: Үлкенжыланшық, Үлкен Жезді, Шилібұлақсай, т. б.

в) судың ащылығына байланысты атаулар: Ащыкөл, Ащыбұлақ, Тұздысай, Тұзөзек, Тұзкөң, Тұшықұдық т.б.

г) судың дәмі, ісіне байланысты топонимдер: Сасыққұдық, Сасықсай,

д) бағалау мәнді топонимдер: Тегістау, Суықтөбе, Сымтас, Табақбұлақ, Талдыбұлақсай, Тегістік, Тентексай, т.б.

ж) тұрған жер жағдайына байланысты топонимдер: Жалғызтам, Жалғызтөбе, Томарлы, Үңгіршат, Үңгірлі т.б.

3. Табиғат, өсімдік, хайуан атауларымен байланысты топонимдер:

а) хайуан, құс атауларымен байланысты: Айғыржал, Ақкиіксай, Бөріойнақ, Бұлансай, Бұқабайадыр, Зортүлкі, Жыланды ауылы т.б.

ә) өсімдік атауларынан қойылған топонимдер: Талдысай, Сексеуілді, Талдыбұлақсай, Жарылғасбидайық, Жусанды, Қарағандысай т.б.

4. Кісі есімдерінен қойылған топонимдер:

Бұл топқа бір кезде белгілі бір адамға тән, меншікті болған жер аттары жатады. Мысалы, Алдабергенсай, Байқарасай, Баймырза, Байсалқұм, Байтемірдің ақ шоқысы, бұлағы, Берденсай, Жайсамбай, Телеміссай, Телғозы, Рүстембай, Ұзақбай, Усабай т.б..

5. Кейбір топонимдер объектінің орналасқан жерін білдіреді: Аяқтал, Аяқтөбе, Жолтөбе, Басқамыр, Аяққамыр т. б.

6. Ұқсату, салыстыру, теңесумен байланысы топонимдер: Шалбарқұдық, Шалбарсай, Шеңбер, Бекбиік, Белдеу, Бесапан, Бүкір, Егізтөбе, Емшектау, Егізқара, Тегене т. б.

7. Жаңа заманға сай қойылған және орыс тілінен енген сөздерден жасалған топонимдер: Урожайный, Алғабас, Аманкелді, Пионер т.б.

Ұлытау өңіріндегі көне топонимдердің көпшілігі кісі аттарынан қойылған микротопонимдер боп келеді. Олардың екінші сыңарларында қолданыс тапқан лексикалық синонимдер сол замандағы ел адамдарының өмір белгісі іспетті. Мәселен, Текебай, Телғозы, Құрманбай, Қаркен, Кемел, Жәнібекжалы, Дүйсембай т.б.

Құрылыстарына қарай микротопонимдердің ішінде дара тұлғалылары да: Қаркен, Кемел, Оспан, Рахмет, Ижан, Игілік т.б. екі не үш құрамдылары да: Иманшеген, Иманбай, Киікбайтам, Мадиярбұлақ, Майдаттал т.б. бар. Бұл топонимдердің бірінші сыңарларында, көбінесе, кісі есімі немесе анықтауыш сөздер тұрса, екінші сыңарларында апеллативтер басым келеді, кейде екінші сыңарда етістік тұлғалы сөздер мен формалар кеңінен қолданыс табады.

Біз зерттеу ретінде алып отырған Ұлытау ауданындағы ертеден келе жатқан 300 микротопонимдердің ішінде 150-дейі кісі аттарынан және олардың дені ер адамдар аттарынан қойылған. Мұның өзі сол кезде қоғам өмірінде, үй тіршілігінде еркектердің басты роль атқарғанын аңғартады. Бұлардың басым көпшілігі, яғни 200-дей атау екі не одан да көп құрамды да, бір құрамдылары 100-дейі ғана атау үлесіне тиген. Бұл шағын дәлелдің өзі-ақ географиялық атаулардың топонимдерді зерттеудегі басты да негізгі салалардың бірі екенін көрсетеді.

Көп құрамды топонимдердің жасалу заңдылықтарын білу - олардың жер сипаты мен шығу төркінін анықтауда көп септігін тигізеді, өйткені жаңа атаулардың шығуы «белгілі бір топонимдік реттердің, морфологиялық және семантикалық типтердің, сөз жасау тәсілдерінің пайда болуымен байланысты» болатыны белгілі.

Ұлытау топонимдеріне талдау жасау барысында олардың көпшілігінің жалпы есім сөздер мен географиялық терминдердің тіркесуі арқылы жасалатынын байқадық. Ол сөздер мен терминдердің. өн бойында қазақ халқының ертедегі көшпенді өмір тіршілігі мен мал кәсібінің көрінісі айқын сақталған. Сондықтан да Ғ.Қ.Қоңқашбаев оларды «Қазақтың халықтық география терминдері», - деп орынды атаса» [1. 65 б.], Б.А.Серебренников «индикатор- терминдер» деген [2, 89 б.]. Бұл аталған географиялық терминдер Қазақстанның басқа өлкесіндегідей Ұлытау топонимдері құрамында да жиі кездеседі. Өзінің құрылысы жағынан Ұлытау топонимдері - «анықтауыш пен анықталушы» құрамды тіркестерден, кейде екі, үш не төрт сөзден жасалған тіркестерден тұрады. Олар алуан түрлі тәсілдер арқылы жасалған.

1. Бірінші сыңары анықтауыш, екінші сыңары анықталушы сөз боп келетін екі зат есімнің тіркесуі арқылы жасалған топонимдер: Сарысу, Қаракеңгір, Кеңтабан, Кеңсай, Тұщыкөл, Кеңжыра, Жиделіөзен т. б.

2. Көптеген топонимдер адам аттарынан қойылып екі сыңары да зат есім сөздерден жасалған: Дүйсембай, Жақайбай, Жолтөбе, Жыланбұлақ, Қөжебай, Лақбайсай т. б.

Мұндай топонимдердің саны тым мол. Т.Жанұзақов кісі аттарының географиялық атауларға, географиялық атаулардың кісі аттарына ауысуын айта келіп, сондай-ақ, ру аттарының кісі аттарына, ал кісі аттарының ру аттарына, соңғысының топонимдерге ауысып қойыла беретінін белгілі бір тарихи лингвистикалық заңдылықпен байланыстырады [3. 115 б.].

3. Көптеген топонимдер анықтауыш тұлғада сын есімдердің қатысуы арқылы жасалған: Жылысай, Жүндікұдық, Кеңтабан, Қарақойын, Сарытоған, Кішкенекөл, Сасыққұдық т.б.

4. Сан есім мен географиялық терминдердің тіркесуі арқылы жасалған атаулар: Жетіқыз, Қырыққыз, Қырыққұдық, Егізтөбе, Егізқара, Тоғызбай, Қырыққамыс, Бесшеген, Бестақыр, Қоскөл, Ащыкөл т. б.

5. Географиялық терминдер мен етістіктер тіркесі арқылы жасалған топонимдер өз алдына бір топ. А.Әбдірахманов мұндай топонимдік типтерді лексико-семантикалық тұрғыдан топтайды да, ілік септігі мен тәуелдік жалғауының қосымшалары арқылы жасалған топонимдерді ерекше атап етеді [4. 75 б.]. Бұндай топонимдердің жасалуы белгілі бір жағдаймен байланысты. Мәселен, ол жерлерде кезінде белгілі бір адам мекендеген де, кейіннен ол жер сол адамның атымен аталып кеткен. Мысалы, Сандыбайдың шоқысы, Сарманның құдығы, Қожакелдінің үш бұлағы, Кененбайдың тоғаны, Әбдінің алакөлі, Аянның бұлағы т.б.

Ұлытау аймағының көне топонимдері құрамында да зат есім мен етістіктен жасалған біріккен тұлғалы атаулар көп ұшырайды. Мәселен, Қалмаққырылған, Терісаққан, Тамқайнар т. б.

Бұл өңірдегі топонимдер құрамында да географиялық апеллиативтер мен терминдер жиі қолданыс тапқан. Әсіресе, басым қолданылатындар: көл, сор, су, өзен, сай, ағаш, ауыл, тоғай, төбе, жар т. б. Қазіргі топонимдермен салыстырғанда, Ұлытау өңірінің көне топонимдері құрамында, әсіресе, көл, құдық, сай сияқты апеллиативтер арқылы жасалған топонимдер жиі ұшырасады. Оның куәсі ретінде айтар дәлеліміз - 300 топонимнің ішінде 61 топоним көл сөзі, 18 топоним құдық сөзі, 25 топоним сай сөздерінің тіркесуі арқылы жасалған. Бұл дәлелдерге қарағанда, географиялық терминдер мен апеллиативтер қазақ, жалпы түркі тілдеріндегі топонимдерді жасалуында негізгі арқау бола отырып, объектінің түрлері жайында толық мағлұмат береді.

Ұлытау ауданы тұрған жердің тарихы сонау көне замандардан бастау алады. Табиғи климаттық жағдайы және қазба байлықтарының молдығы ертеден көшпелі және жартылай көшпелі тайпалардың осы өңірді мекен етуіне алғышарттар жасаған. Қазіргі Жезқазған қаласының Арқа төсіндегі ірі өндіріс ошақтарының бірі ретінде қалыптасуы мен тарихтың сан ғасырлы белестерінен өтіп қала мәртебесіне ие болуы ата-бабаларымыздың осы жерді өз мекеніне айналдырып, кен өндіріп, оны өз пайдасына жаратқан кезеңінен басталады. Қала маңындағы ежелгі тас дәуірінің ескерткіштері әлі зерттелмеген. Өңірдегі ең ежелгі ескерткіштердің көрнектісі - қола дәуіріне жатады. Кеңгір, Қара Кеңгір, Сары Кеңгір, Жыланды сияқты өзендердің бойында ежелден-ақ тайпалар қоныс тепкен.

Ұлытау төңірегіндегі тас дәуірінің ескерткіштерін қола мәдениетінің ескерткіштері байыта түседі.

Өңір тарихының келесі бір дәуірі қазақ даласындағы алғашқы көшпелілер мемлекетінің пайда болуымен байланысты. Б.з.д. VIII-III ғ.ғ. аралығында өмір сүрген сак тайпалық бірлестігінің қалдырған Тасмола мәдениетінің іздері осы өңірде де сақталған. Ол “Мұртты оба” төрінде кездеседі [5. 27 б.]. Бүгінгі Ұлытау ауданы тұрған жердің тарихы сонау көне замандардан бастау алады.

Ұлытаудың кейбір жер-су атауларына қысқаша талдаулар жасап өтсек, олардың қойылуынан өзіндік ерекшеліктерді байқауға болады. Әр есімнің қойылуында өзгеше бір сыр, себеп бар. Мысалы, Байгелді - жыра, Шағырлы Жыланшық өзенінің оңтүстігінде. Ұлытау ауданы. Кісі есімінен қойылған. Ал Ағайша кеткен қара су – Ағайша есімді келіншек батып кеткен қара суға қойылған атау. Әрине, кездейсоқтық бар. Дегенмен, бұл қарасудың аты ел есінде осылайша сақталып қалған. Ағыбай өткелі - өткел атауы. Терісаққанның солтүстік жағы, Қостанай облысымен шектесетін тұс. Кенесары батырларының бірі Жанайдардың ұрпағы, зейнеткер, жылқышы болып еңбек еткен Қайырбек ақсақалдың айтуымен жазылып алынған бір әңгіменің мазмұны мынадай:

Кенесары, Ағыбай батыр бастаған қалың қол Терісаққан өзенінің жел бетімен кезекті жорыққа бара жатады. Өзен тасып жатқан көктем мезгілі. Ағынды өзеннің жағасында ошарылып қалған топтың ішінен Ағыбай батыр суырылып шығып, арғымақ атын суға салып, келесі бетке өте шығады. Соңынан қалың қол ілеседі. Батырлығы өз алдына, өткелді тұсты тапқан батыр ерлігіне сүйсінген жұрт бұл өткелді «Ағыбай өткелі» атап кеткен. Ажырық - сай, Шұңқыр қыстауының оңтүстік – шығысында. Бұл атауды Е.Қойшыбаев былайша талдайды: «көне түрік адыр (аджыр> ажыр>ажырық>ажырғық) тұлғасынан. Қазіргі қазақ тіліндегі айы, аша, айрық тұлғаларымен байланысты [6. 10 б.].

Біздің пікірімізше, біріншіден бұл атау шөп атынан қойылған, өйткені сол аталмыш сайда ажырық атты шөп көп болғанын аңғартады. Ажырық «тамыры өте тереңге кететін, аласа өсетін, қияқ тәрізді қатты шөп» [7. 15 б.]. Айбас дарасы - жер атауы. Сарлық ауылының оңтүстік-шығысына қарай 20 шақырымдай қашықтықта Айбас дарасы деген жер бар. Айбас дарасы - Бегазы-Дәндібай мәдениетіне жататын қорғандар табылған тарихи орын. Айбас - кісі есімі. Алғабас – елді мекен атауы. Ұлытау ауданы орталығынан солтүстік – шығысқа қарай 90 км жерде. Сарыкөңгір өзенінің бойы. 1939 жылы Алғабас аталып, кеңшар орталығы болған. Байырғы атауы- Кумола. Ел аузындағы әңгімеде Үйсін елінің атақта байының баласы хабар – ошарсыз жоғалып кетеді. Қайғылы оқиғаға байланысты бұл төбені қайырсыз төбе санап, қу молаға теңеген екен. Кумола жері шүйгінді, бес бұлағы бар, суы тұщы, ел тірлігіне қолайлы жер. Кумоладан оңтүстікке қарай 6 км жерде Ақбас әулие мазары бар. Алғабас елді мекені шығысында Шұбаркөл кентімен, солтүстігінде Қорғалжын ауданымен, батысында Урожайный елді мекенімен, оңтүстігі Қаракөңгір, (Бозтұмсық) оңтүстік – шығысы Сарыкөңгір (Малшыбай) елді мекендерімен шектеседі. Тарихи өңір. Әли – қыстақ атауы. Қайдауыл өзенінің Дәнсары деп аталатын суармалы шабындығына құятын сағасына орналасқан. Бұл қыстақта атақты қызыл комиссар Әліби Жанкелдин туып, жастық шағын осы қыстақта өткізген. Әліби Дулығалы мешітінде медреседе ескіше оқып, сауатын ашқан. Кейін Орынбор, Петербург қалаларында орысша оқыған. Қазақ байларын кәмпескелегенде Атыраудан Сарыарқаға жіберілген азық-түлік, киім-кешек тиелген «қызыл керуенді» басқарған. 1933 жылы Ақтоғай, Балқаш өңірінің байларынан алынған көп жылқыны Қарғалы өзені бойын жайлаған елге жіберген. Халық оны мініске, ішіп-жемге пайдаланған. Бұл аштық жайлаған халықтың жаппай қырылудан аман қалуына да септігін тигізеді. Әлімбаи - қыстау, Шағырлы Жыланшық өзенінің солтүстігінде. Кісі есімінен қойылған қыстау аты. Әулиетау - Ұлытау селосының батыс жағындағы таулардың орта тұсында бөлек тұрған биік тау. Тау басында тас бейіт бар. Мұнда «Ақмешіт әулие жерленген» дегенді аңыз етіп айтады. Тау солай аталса керек. Баймырза - елді мекен. Сарлық ауылынан оңтүстік – батысқа қарай 25 шақырымдай жерде Баймырза қыстағы бар. Баймырза – кісі есімі. Байсақалқұм - құмды жер. Байсақал есімді ауқатты кісі иемденген құмды жер. Бақсай – жыра, Жыланды өзенінің оңтүстік-батысында. Топонимнің бірінші сыңарындағы бақ монғол тіліндегі баға сөзіне ықшамдалып, қысқарған түрі болуы мүмкін, яғни Бақсай «кішкене сай», «тар сай». Балыққарасу - өзен. Балық (зат есім) + қара (сын есім) + су (зат есім) сөздерінің бірігуінен жасалған гидронимдық атау. Негізінде «балығы көп, балықты қара өзен» мағынады қойылғаны байқалады. Басқауға - жер. Бас (зат есім) + қауға (зат есім) сөздерінен жасалған атау. Яғни, «басқы, негізгі қауға» мәніндегі атау. Дөңгелектау - тау, биіктігі 210 м. Дөңгелек (сын есім) + тау (зат есім) сөздерінен жасалған атау. Мағынасы: «алқақотан дөңгелене пайда болған тау». Дыңқара – тау. Атаудың бірінші сыңарындағы дың/дің (сын есім) «биік, үстірт, дөң» + қара (сын есім) топонимдік термин ретінде «зор, үлкен, дәу», яғни «үлкен, дәу, биік» деген мәндегі атау. Ебелектіой – сай, Сандықтаудың бір сайы. Атау ебелек (зат есім) «биіктігі 10-30» см-дей, сабақты өсімдік, шөп» + «ті (сын есім тудыратын жұрнақ)+ ой (зат есім) «ойпанның шұңқырлау жері», яғни Ебелектіой – «ебелегі қалың, көп өскен ойлы жер, сай» [8. 26 б.]. Егінді – село. Егінді (зат есім) + ді (сын есім қосымшасы) тұлғаларынан жасалған атау. Тіліміздегі «егіс, егінжай» сөзінен гөрі көне түркі, монғ. тіліндегі эхин «бастау, өзеннің басы» сөзі мен эгин «жота,

төбе, биік жер» деген сөздерге бейім. Яғни атаудың әуел бастағы мағынасы: «ең басты, ең негізгі» болмаса «төбелі, жоталы, шоқалы» болса керек. Емшеқтау. Ұлытаудың селосының дәл өзінде. Таулар сілемін бастап жатыр. Таудың аты айтып тұрғандай сыртқы түрінің өзі қыз анары сияқты. Атау содан шықса керек. Ешкі өлмес – тау. Ел ауызындағы әңгіме бойынша осы өңірді мекен еткен адам жаз жайлап, қар түскесін Көкбұлақ деген қыстаққа көшеді екен. Осындай көш кезінде біраз ешкі тауда қалып қояды. Келер жылы жазда келсе, ешкілер лақтап, қарасы көбейген екен. Ешкі өлмейтін жер екен деп қуанған мал иесінің сөзі жұрт ауызында қалып, тау Ешкі өлмес атаныпты. Жазықсай – сай, Жазық (сын есім) + сай (зат есім) сөздерінің бірігуінен жасалған атау. Мағынасы: «жазық жердегі сай» немесе «түйетайлы болып келген сай». Жамбас - тау. Ойлап қарасақ, тау аты сыртқы тұрпатына байланысты қойылса керек. Төбесі биік, қарлы емес, жатаған, аласа жалпақ болып келген тауды білдіреді. Жауқашарсай - өзен. Жау (зат есім) қашар (есімше) және сай (зат есім) сөздерінің бірігуі арқылы жасалған, үш компонентті күрделі топоним. Ертеректе, жаукершілік заманда (жоңғар-қалмақ шапқыншылығы) жеңілген жаулардың қашып, жан сауғалаған сайы осылай аталып кетсе керек. Ономастикалық номинацияда бұндай атаулар «оқиғалық» деп аталады екен [9. 16 б.].

Байқап отырсақ, Ұлытау жер-су атауларының ішінде кездейсоқ қойылған атаулар да, белгілі бір оқиғаға байланысты арнайы қойылған атаулар да, тарихи жағдайларға байланысты қойылған атаулар да кездеседі екен.

Жалпы, Ұлытау өңірі – тарих тұнбасы сияқты өңір. Тым көне, бізден алыс замандардың өзінде осы өңірді ел мекендеп, құтты қоныс еткен. Жер асты дүниесін барлап, одан кен өндіріп, өндеп, оны тіршілік қажетіне жаратуды меңгерген бабаларымыздың адам таңқаларлық қарекетін Ұлытау өңіріне қатысты тілге тиек етуге болады. Оған бір ғана Милықұдық пен Сорқұдық көне кен орындары мен тұрақтарын, Талдысай таңғажайыптарын – сөзімізге дәлел етуге болады. Сондай-ақ, Теректі әулиедегі тас бетіндегі таңбалар мен суреттер - әлі құпиясын ашқызбай келе жатқан құнды құжат.

Сонымен, белгілі бір ұлт пен ұлыс, ру-тайпа мекендеген Ұлытау өңірі сол халықтың өткен-кеткенінен сыр тарқатып жататын тарих куәгері іспетті. Тас бетіне таңбаланып түскен жазба ескерткіштердің біз үшін берері қандай болса, әрбір тау, жыра, сай, көл, бұлақ, құдық пен төбелерге қойылған атаулардың да мән-маңызы одан бір мысқал да төмен болмақ емес. Өйткені ол атау тегіннен тегін, кездейсоқ қойыла салмайды. Онда сол жердің не табиғи ерекшелігі, не өзгеше қасиет-бітімі, болмаса тарихи оқиғалар ізі жатады. Бір кездері ел еркесі, жұрт сыйлысы болған даңқты тұлғалардың есімдері табылды. Осы атауларды ғылыми тұрғыда зерттеу барысында сол өңірдің бізге белгілі-белгісіз тарихының сарғайған, таңбалары көмескілене бастаған парақтарын ашқандай болдық.

Пайдаланылған әдебиеттер тізімі

1. Қоңқашбаев Ғ.Қ. Казахские народные географические термины // Изв. АН КазССР. Сер. геогр. 1951. Вып. 3. С. 65.
2. Серебренников Б.А. О методах изучения топонимических названий // Вопросы языкознания. 1959. № 6. С. 89.
3. Жанұзақов Т.Ж. Лично-собственные имена в казахском языке. 1961. С.115
4. Әбдірахманов А. Қазақстанның жер-су аттары Алматы, 1959. 75 б.
5. Қашқари М. Түрік сөздігі. Алматы, 1997. 1 том. -27 б.
6. Қойшыбаев Е. Қазақстанның жер-су аттары сөздігі. Алматы, 1985. -10 б..
7. Қазақстан ұлттық энциклопедиясы. I, II, III томдар. Алматы, 2001. -15 б.
8. Қазақстан Республикасының топонимдері. Алматы, 2001. -26 б.
9. Қойшыбаев Е. Қазақстанның жер-су аттары сөздігі. Алматы, 1985. -27.

ОСВОЕНИЕ ИСТОРИКО-КУЛЬТУРНОГО НАСЛЕДИЯ КАК ДУХОВНАЯ ОСНОВА ОБЩЕСТВЕННОГО СОГЛАСИЯ И ОБЩЕНАЦИОНАЛЬНОГО ЕДИНСТВА

Кошанова А.Т. студентка группы РД-21-2
Ердавлат А.М. Магистр, преподаватель
Карагандинский университет Казпотребсоюза

Не зная прошлого, нельзя познать будущее и сформировать единство народа. Почему я решила начать именно с этой фразы? А все потому, что на сегодняшний день в Казахстане стоит актуальный вопрос возвращения и сохранения культурного наследия, ведь это именно то, что имеет огромное значение для национального самосознания народа.

Великий мыслитель-поэт казахского народа Абай Кунанбаев говорил: «Лишь знанием жив человек, лишь знанием движется век! Не говори: «Не могу», стремись к познанию душой». Знание истории, этнографии, фольклора, лингвистики своей страны – это и есть ценность народа, которая создаёт культурное наследие.

Только представьте, сколько духовных знаний нам, народу, оставили наши предки! Какими усилиями на протяжении многих веков были созданы наша культура, традиции, устное народное творчество, в которых можно увидеть чувства и мысли всех поколений. Наш родной язык очень богат. Богат мудростью, знаниями, опытом.

Большую роль сыграли жырау, певцы, поэты, которые воспевали дух народа, идеи мира и согласия, нравы и обычаи, уважение к старшим, трудолюбие, толерантность, доброжелательность.

Слушая казахскую музыку, можно осознать способ мышления народа и его восприятие, всю красоту мира, гармонию.

Мавзолеи Казахстана, которые считаются святыми и наделёнными святыми силами, поистине восхищают своей архитектурой. Все постройки окутаны тайнами и легендами, и именно они хранят память о великих и знаменитых людях страны.



Рисунок 1 – Мавзолей Айша-Биби

Благодаря казахской духовной культуры, можно решить актуальные проблемы: формирование общественного согласия, общенационального единства, а также и использование духовного наследия для объединения представителей разных народов Казахстана.

Казахский народ всегда владел музыкальным искусством — это сравнимо с умением оседлать лошадь — это может сделать каждый кочевник. Со старых времён иноязычные

люди удивлялись тому, что большинство жителей казахской степи, независимо от того, были ли это дети, взрослый или же старый человек, могли сыграть мелодию на кобызе и домбре, сочинить и исполнить песню.

История появления сказок и развитие как жанра очень продолжительна. Первоначально сказки представлялись в виде легенд, мифов, звериных сказок. После чего, эти жанры и превратились в сказки.

Народные сказки хранят в себе многовековую мудрость народа, его мечты о лучшей жизни, понятия о трудолюбии и справедливости. В сказках прославляются добрые, умные, простые труженики, преданные своей родине, своему народу.

Мне кажется, было бы прекрасно проводить больше выездов в культурные и святые месте Казахстана, проводить различные мероприятия и программы, которые будут нацелены на духовное развитие населения.

Список литературы:

1. Абай. Слово назидания. Алма-Ата, 1995, [с. 69]

РУХАНИ КЕЛІСІМ – ТҰРАҚТЫЛЫҚТЫҢ БЕЛГІСІ

Көшербаева І.Ж. С-21-1к 1 курс магистранты
Тутинова Н.Е. аға оқытушы, PhD доктор
Қазтұтынуодағы Қарағанды университеті

Рухани келісім-бұл көп қырлы ұғым және әрқайсымыз үшін маңызды. Дәстүрлер, Этикалық кодекс, адамгершілік құндылықтар-бұл адамдарды біріктіретін, рухани байытатын, оларды толерантты, мейірімді ететін нәрсе. Мұның бәрі қазіргі қоғамда қажет. Рухани құндылықтардың арқасында біз дамып, қоғам дамып жатырмыз. Этносаралық және рухани келісім – бейбіт өмірдің, мемлекеттің табысты дамуының негізі. Тұрақтылық сезінген кезде адамдарда болашаққа деген сенім күшейеді, олар жоспар құрудан, армандарды жүзеге асырудан, ел мен қоғамның игілігі үшін жұмыс істеуден қорықпайды.

Тұрақтылық, бейбітшілік пен келісім – елдің сенімді болашағы. Біздің мақсатымыз-бар нәрсені сақтау және көбейту. Ұлттық және діни тиесілігіне қарамастан, адамдар бір-бірін шынайы құрметтейтін елде бейбітшілік, достық пен өркендеу болады. "Татулық-табылмас басыт" - қазақ халқында айтылады. Расында-солай. Достық – бұл үлкен бақыт, оны қорғау және құрметтеу керек. Адам өзінің барлық тілектеріне, ұмтылыстарына бейбітшілік пен келісімде өмір сүреді. Әлем болады-балалар өседі, ел дамиды, өмір жалғасады [1].

Қазақстан – нағыз орта еуропалық-азиялық ел. Бұл қабілетте ол Шығыс пен Батыстың тарихын, мәдениетін, дінін біріктіреді. Республиканың титулдық этносы-қазақтар, Қазақстан еліне өз атын берді. Қазақстан тәуелсіздік алған сәттен бастап мемлекеттік өзін-өзі бекітудің, егемендікті нығайтудың және болашақ дамудың сенімді векторын іздеудің күрделі жолынан өтті. Халыққа тән төзімділіктің, сондай-ақ ел басшылығының әділ саясатының арқасында Қазақстан әлеуметтік-саяси күйзелістер мен экономикалық катаклизмдерден құтылып, ХХІ ғасырда табысты серпіліс жасады. Қазақстандықтар қоғамда бейбітшілік пен келісімді сақтап, әлеуметтік-экономикалық, демократиялық қайта құруларды жүргізуде елеулі нәтижелерге қол жеткізді.

Республиканың жетістіктері туралы айта отырып, Қазақстанның серпінді дамуының басты тірегі ұлтаралық және конфессияаралық келісім екенін әрдайым есте ұстаған жөн. Бұл мемлекетке сенімді алға жылжуға мүмкіндік беретін біздің берік базамыз. Алайда, адамзат тарихы көрсетіп отырғандай, халықтар достығы, келісім, тұрақтылық бір рет және мәңгілікке сыйланған игіліктер емес. Қазақстанда тұратын барлық конфессиялар

өкілдерінің дауыстары қуатты бірыңғай әнұран шырқалуы үшін көп күш-жігер, әрі тұрақты әрі күнделікті күш-жігер қажет.

Жаһандану, этникалық плюрализм және конфессиялық әралуандық, саяси тұрақсыздық, әлеуметтік және рухани дағдарыс жағдайларында барлық азаматтарды біртұтас көпұлтты Қазақстанға біріктіруге бағдар алған идея қажет. Әлемдік тәжірибе көрсетіп отырғандай, ұлтаралық қатынастар проблемасы кез келген Полиэтникалық қоғам үшін бұрынғысынша өзекті мәселе болып қалуда. Әлеуметтік ғылымдарда этникалық және конфессиялық гетерогенді қоғам көп құрамды деп аталады. А. Лейбхарт көп құрамды қоғамды анықтай отырып, былай деп жазады «... олар саяси қарама - қайшылықтар тұтастай алғанда қоғамның әлеуметтік бөлімінің пікірлерімен, әсіресе қоғам ішіндегі ең маңызды шекаралармен сәйкес келетін жерде бар...» [2].

Қазақстан мемлекеті ҚР Конституциясын қоса алғанда, құқықтық база және Орталық, өңірлік және жергілікті билік деңгейінде жұмыс істейтін тиісті органдар мен институттар негізінде этносаралық қатынастар мен өзінің ұлттық саясатындағы процестерді реттейді. Ұлтаралық және конфессияаралық қатынастардың барлық мәселелері құқықтық тұрғыдан Қазақстан Республикасының Конституциясында анық жазылған. Ең бастысы, мемлекетте этникалық шығу тегі бойынша адам құқықтарына қысым жасайтын ережелер бар бірде-бір заң жоқ. Елде ешкімді де жынысына, нәсіліне, ұлтына, тіліне, дінге көзқарасына, нанымына, тұрғылықты жеріне байланысты немесе кез келген өзге жағдаяттар бойынша кемсітуге болмайды. Бұл Қазақстан Республикасы Конституциясының 14-бабының 2-тармағында нақты бекітілген.

Этносаралық қатынастарды реттеу және Қазақстандағы тұрақтылықты сақтау, конфессияаралық қарым-қатынас мәдениетін дамыту, этносаралық қақтығыстардың алдын алу бойынша мемлекеттік жүйе мен азаматтық қоғамның барлық буындарының күш-жігерін үйлестіру проблемаларын қоғамның өзінде кеңінен талқылаусыз қарау мүмкін емес.

Қазіргі заманғы Этносаралық процестерді қарастырудағы әдіснамалық тәсілдер Президент Н.Ә.Назарбаевтың "Қазақстан-2030", "XXI ғасыр табалдырығында", "Тәуелсіздіктің бес жылы", "Тарих толқынында" және т.б. еңбектерінде белгіленген, онда ол азаматтар мен бейбітшіліктің қазіргі үйлесімділігі мен ынтымақтастығын сақтаудың маңыздылығын үнемі атап көрсетеді. Ұлтаралық және конфессияаралық қатынастар саласындағы салиқалы әрі дана саясат елімізде бейбітшілік пен келісімді сақтаудың аса маңызды негізі болып табылатыны сөзсіз. Тәуелсіздіктің алғашқы жылдарында Қазақстан Республикасының Президенті Н.Ә. Назарбаев осы күрделі салада саяси шешімдер қабылдауда көрегенділік танытты.

Бүгінде мемлекеттік және әлемдік ауқымдағы барлық ортада және барлық деңгейде ресми тұлғалар Қазақстанның этносаралық және конфессияаралық проблемалары жоқ жер бетіндегі санаулы оазистердің бірі болып табылатынын мәлімдейді. Біз бұл құбылысты мақтан ете аламыз, өйткені Қазақстан Республикасында 130 этнос өкілдері тұрады. 2009 жылғы халық санағының қорытындысы бойынша Қазақстан халқы 16 млн адамнан асты, оның ішінде 63,1 % - қазақтар, 23,1 % - орыстар, өзбектер - 2,8%, украиндар - 2,1 %, ұйғырлар - 1,4 %, татарлар - 1,3%, немістер - 1,1%, басқа этностар - 4,5%.16,7% - басқа этностар. Елімізде Қазақстан халқы Ассамблеясы тұлғасында конфессияаралық үнқатысудың ұлттық саясатын іске асырудың бірегей және тиімді тетігі құрылды. Мемлекет басшысының бастамасымен құрылған бұл орган ұлтаралық қатынастарды үйлестірудегі орталық буын болып табылады және саяси тұрақтылықты сақтауда, қоғамдық келісім мен бейбітшілікті нығайтуда маңызды рөл атқарады.

Біздің елімізде конфессияаралық сипаттағы мәселелерге де көп көңіл бөлінеді. Салауатты этносаралық ахуалды қалыптастыруға ықпал ететін маңызды фактор әртүрлі діндер мен конфессиялардың бейбіт қатар өмір сүруі және өзара іс-қимылы болып табылады. Қазіргі уақытта мұнда 40-тан астам конфессия мен деноминацияны білдіретін 3 мыңнан астам діни бірлестік жұмыс істейді. Тәуелсіз Қазақстанның алғашқы заңнамалық

актілерінің бірі 1992 жылғы қаңтарда қабылданған "Діни сенім бостандығы және діни бірлестіктер туралы" ҚР Заңы болды. Мемлекет конфессиялардың өз функцияларын іске асыруы үшін тең және қолайлы жағдайлар жасайды, дінаралық диалогты белсенді ынталандырады.

Дін біздің республикамызда да, бүкіл әлемде де өте өзекті және талқыланатын тақырып. Сондықтан Қазақстан әлемдік және дәстүрлі діндер лидерлерінің Дүниежүзілік съездерінің аса маңызды қоғамдық-саяси және діни іс-шарасы өтетін орынға айналды. Елбасы Нұрсұлтан Назарбаевтың мұндай бастамасы әлемдік қоғамдастықта үлкен қызығушылық пен қолдау тудырды. Олардың өткізілуі елдегі діни ахуалдың бірегейлігін растайды. Халықаралық сарапшылардың пікірінше, жылдан жылға шиеленісіп келе жатқан Шығыс пен Батыс арасындағы проблемалық, кейде драмалық, сонымен бірге ашық диалогта Қазақстанның делдалдығы барған сайын өзекті бола түсуде. Осы форматтағы кездесулер халықаралық қақтығыстарды шешу, жаһандық қауіп-қатерлерге қарсы тұру, ксенофобия мен төзбеушілікті еңсеру үшін әлемдік діндердің рухани және адамгершілік әлеуетін пайдалануға назар аударуға тұрарлық әрекет болып табылады. Естеріңізге сала кетейік, Қазақстан Президенті Назарбаевтың бұл идеясын барлық әлемдік рухани көшбасшылар, көптеген мемлекеттер мен үкіметтердің басшылары, сондай-ақ ықпалды саясаткерлер қолдады. Осылайша, Астанада әлемдік қоғамдастықтың тағдыры және діндердің бейбітшілікті сақтау мен нығайтудағы рөлі туралы баяғыда-ақ әңгіменің алғашқы бастаулары пайда болды [3]. Осы форумдарды өткізу рухани көшбасшылардың әлем халықтары арасындағы бейбітшілік пен келісім үшін сындарлы диалог жүргізуге қабілеттілігін көрсетті. Съездер бүкіл әлемге таралатын дінаралық текетірестің қауіптілігін еңсеруге Қазақстанның нақты үлесі болды.

Жалпы, елімізде полиэтникалық және поли-конфессиялық қоғамның бірлігін сақтау мен нығайтудың бай және бірегей тәжірибесі жинақталған. Сондықтан бүгінгі таңда бұл тәжірибені бұрынғы кеңестік 162 республикалар қабылдай бастайды, сонымен қатар демократиялық институттардың ғасырлық тәжірибесі бар мемлекеттерді мұқият зерттейді. Қазақстан халқының ұлттық бірлігі табысының кепілі патриотизм, Отанға деген сүйіспеншілік, тілектестік және бір-біріне құрмет болып табылады. Бұл құндылықтар мен идеалдар жасына, әлеуметтік мәртебесіне, діни мен ұлтына қарамастан, әр адамға жақын және түсінікті. Қазақтың ұлы ойшылы Абай Адамзаттың бастауы - махаббат пен әділеттілік екенін айтқан. Адам өзінің ұмтылысы мен күш-жігерін басқалар түсініп, бөліскен кезде ғана бақытты бола алады, - деген. Өйткені, жақсы көңіл шабыттандырады. Абай Құнанбаев "Достық достыққа шақырады" деп бекер айтпаған, сондықтан Абай өзара түсіністікке, бейбітшілік пен келісімге шақырды. Бұл Қазақстан халқының қазіргі жағдайдағы тағдырын анықтайтын негізгі тарихи факторлардың бірі.

Жаһандану, этникалық плюрализм және конфессиялық әралуандық, саяси тұрақсыздық, әлеуметтік және рухани дағдарыс жағдайларында барлық азаматтарды біртұтас көпұлтты Қазақстанға біріктіруге бағдар алған идея қажет. Әлемдік тәжірибе көрсетіп отырғандай, ұлтаралық қатынастар проблемасы кез келген Полиэтникалық қоғам үшін бұрынғысынша өзекті мәселе болып қалуда. Әлеуметтік ғылымдарда этникалық және конфессиялық гетерогенді қоғам көп құрамды деп аталады.

Жаһандану процесі қарқын алуда және адам өмірінің барлық салаларына: экономикаға, мәдениетке, саясатқа, әлеуметтік институттарға, демографияға, этносаралық және конфессияаралық қатынастарға әсер етеді. Бұдан былай жергілікті қақтығыстар болмайды. Планетаның кез-келген аймағында болып жатқанның бәрі Жер бетінде өмір сүретіндердің бәріне қатысты.

Өзара түсіністік туралы ілімінде Әл-Фараби мүлдем басқа рухани және зияткерлік әлемдер арасындағы интегралды коммуникативті диалогтың шексіз мүмкіндіктерін ашты. Ежелгі мұраның семантикалық философиялық кеңістігін игеру тәсілі ретінде өзара түсіністік қағидаты оған философияның диалогтық мәнін ашуға және оны еркін, тең құқылы рухани және зияткерлік тәжірибелер диалогы ретінде түсінуге мүмкіндік берді.

Әл-Фарабидің философиялық мұрасының призмасы арқылы өзара түсіністік философиясының ұлы мәні – коммуникативті.

Өзара түсіністік контекстіндегі философияның дамуы еуропалық және шығыс дәстүрлерімен дамыған барлық жақсылықтарды біріктіретін және қамтитын бағыттардың бірі, Шығыс пен Батыс өмірдің мәңгілік, мәңгілік мағынасын түсінуде кездесетін әлемдік философиялық ойдың қазынасына кіретін бағыттардың бірі деп санаймын.

Өзара түсіністіктің қалыптасып келе жатқан интегралдық философиясы қазіргі заманғы полиэтникалық қоғамның рухани келісімі мен әлеуметтік тұрақтылығының тұжырымдамалық-әдіснамалық және дүниетанымдық негізі болып табылады. Бұл процесте өзара әрекеттесетін мәдениеттердің өмірі мен дамуы үшін қажетті құндылықтармен өзара алмасу жүреді және осы негізде біртұтас рух, шынайы тең адам бауырластығы қалыптасады.

Осындай игі мақсатқа қол жеткізу үшін, әрине, диалогтың өзі де түсіністік пен келісімге әкелетін дәйекті кезеңдерден өтуі қажет. Біріншісі-диалог қатынастарына кіретін тараптардың өзара сенімі. Сенім, мүдделер мен өзара ашықтықтың шебер үйлесімі арқылы бір-бірін тану жүзеге асырылады, нәтижесінде өзара қызығушылық пен өзара құрмет пайда болады, өйткені кез-келген мәдениеттің өз құрамында қызығушылық пен құрмет тудыратын құндылықтар бар. Содан кейін диалог тығыз және өзара тиімді ынтымақтастыққа айналады.

Әл-Фараби басқа мәдениеттерге, діндер мен рухани практикаларға қатысты толеранттылық қағидатын ұстана отырып, өзара түсіністік философиясының негізін қалады. Ол антикалық философия мен Орта ғасыр философиясы, ислам, христиан және иудаизм арасындағы сындарлы диалогты жүзеге асырып, қазақстандық өзара түсіністік философиясының заманауи дискурсына кірді.

Әл-Фарабидің әлемдік еңбегі оның ежелгі мұраны, әсіресе Платон мен Аристотель классиктерінің философиялық көзқарастарын араб-мұсылман мәдениетіне енгізуімен ғана емес, олардың негізінде ислам мен ежелгі идеялардың синтезін жүзеге асыруымен де анықталады.

XXI ғасыр қарым-қатынас қазіргі әлемдік қоғамдастықтың диалогтық парадигмасы ретінде құрылуы тиіс екенін түсінуге айқындық енгізді. Жаһандану дәуірінде қарым-қатынастың антропологиялық контексті маңызды бола бастады, өйткені бүгінде адамзат тарихын құру қажет. Бұл дегеніміз басқа адам, оның көзқарасы, жеке философиясы, өзі болу құқығы танылған жағдайда ғана мүмкін болады. Сонда ғана қарым-қатынас шынайы болады, сондықтан біздің қарым-қатынасымызда өзара түсіністік мақсатына қол жеткізіледі.

Менің ойымша, тек жеке философия әмбебап келісімді жүзеге асыра алады, ол айырмашылықтарды сақтау, сонымен қатар көтермелеу және санкциялау арқылы жүзеге асырылады. Келісім айырмашылықтарды сақтауды және ілгерілетуді болжайды, сондықтан репрессия мен зорлық-зомбылыққа емес, ішкі өзара түсіністікке, жанды, ұлттық кейіпкерлер мен менталитеттерді тартуға негізделген. Мұндай тұжырымдағы келісім өзара түсіністік контекстіне енгізіледі.

Өзара түсіністік түсіндірудің ұтымды рәсімдерімен шектелмейді, бірақ эмоцияны, өрнекті, түйсігі мен өмірлік даналықты қосуды қамтиды. Жеке философия шығармашылық ізденісті, еркін ойлауды оятады, ал философия жеке мағынасы мен жеке сипатына ие болғандықтан, ол әлемге жеке тұлғаның оқиғасын және мәдениеттердің алуан түрлілігін әкеледі.

Шығыс пен батыс өркениеттері арасында берік және тең құқылы диалог орнатуды, олардың өзара іс – қимылы мен өзара байытуының теңдестірілген және үйлесімді түрін ескере отырып, өзара түсіністік философиясы-бұл жаңа мыңжылдықта халықтардың лайықты өмір сүруі мен қатар өмір сүруі үшін өткеннен бізге талап етілетін өткір проблемалар мен міндеттерді шешуге бағытталған шын мәнінде болашақтың философиясы деп айта аламыз.

Қазақстан – Нұрсұлтан Назарбаев құрған этносаралық толеранттылық пен қоғамдық келісім үлгісі табысты іске асырылып жатқан қазіргі әлемдегі сирек елдердің бірі. Диалог, толеранттылық, өзара түсіністік пен келісім идеялары халық рухының, қазақтың дәстүрлі мәдениетінің, әл-Фарабидің философиялық мұрасының бастауында жатыр. Ол өз жұмысында мәдениеттер диалогы идеясын, ең алдымен ежелгі, түркі және мұсылман идеяларын жүзеге асырды.

Әл-Фарабидің идеялары мен өзара түсіністік философиясы қазіргі философия дискурсына және қазақстандық әлеуметтік-мәдени контекстке енгізілуде. Әл-Фарабидің көзқарасы бойынша өзара түсіністік деген не деген сұраққа жауап өзара түсіністік теориясының екі негізгі аспектісін талдау кезінде беріледі: онтологиялық және коммуникативті. Өзара түсіністік-бұл адамның әлемде болу тәсілі, ондағы руханилықты арттыру. Әл-Фарабидің мұрасы қазір ислам руханияты мен ислам мәдениеті тұрғысынан түсіндіріледі.

Әл-Фараби әлемдік философиялық кеңістікте алғашқылардың бірі болып түсіністік пен өзара түсіністіктің онтологиялық сипатын ашады. Сонымен қатар, онтология Құдай, әлем және адам туралы тұтас ілім ретінде әрекет етеді.

Өзара түсіністік мәселесінің екінші маңызды аспектісі – тіл философиясымен байланысты коммуникативті. Әлемдік дәуірдің жаңа құрылымы - бұл диалог, өзара түсіністік пен келісім, зорлық-зомбылықсыз жаһандық этика жүйесі.

Өзара түсіністік туралы ілімінде Әл-Фараби мүлдем басқа рухани және зияткерлік әлемдер арасындағы интегралды коммуникативті диалогтың шексіз мүмкіндіктерін ашты. Ежелгі мұраның семантикалық философиялық кеңістігін игеру тәсілі ретінде өзара түсіністік қағидаты оған философияның диалогтық мәнін ашуға және оны еркін, тең құқылы рухани және зияткерлік тәжірибелер диалогы ретінде түсінуге мүмкіндік берді. Әл-Фарабидің философиялық мұрасының призмасы арқылы өзара түсіністік философиясының ұлы мәні – коммуникативті.

Өзара түсіністік контекстіндегі философияның дамуы еуропалық және шығыс дәстүрлерімен дамыған барлық жақсылықтарды біріктіретін және қамтитын бағыттардың бірі, Шығыс пен Батыс өмірдің мәңгілік мағынасын түсінуде кездесетін әлемдік философиялық ойдың қазынасына кіретін бағыттардың бірі деп санаймын.

Рухани келісім – біздің ұлттымызға тән үлкенді сыйлау, отбасына құрмет, балаларға қамқорлық, қонақжайлылық, татулық, достық, ауызбіршілік тәрізді ізгі ортақ құндылықтар берік орнықты. Халқымыздың татулығы мен бірлігі – еліміздің өркендеп, алға басуына себеп болады. Осы байлығымызды қадірлей білу, оны жас ұрпақтың жүрегіне ұялату – еліміздің жарқын болашағының кепілі болмақ.

Пайдаланылған әдебиеттер:

1. <https://assembly.kz/ru/news/dukhovnoe-soglasie-stabilnost-v-kazakhstanskom-obshchestve/>
2. Лейбхарт А. Многосоставное общество и демократические режимы // Полис. - 1992.- № 2. - С.218
3. Валентина Мацак «Религия в Казахстане» // Интернет-газета “ZonaKZ”. <http://www.zonakz.net/articles/13614>
4. Труды аль-Фараби и философия взаимопонимания - Новости Казахстана - свежие, актуальные, последние новости обо всем (kazpravda.kz)

ТӘУЕЛСІЗДІК- ТҰҒЫРЫМ

Мусаева.М.М. студентка группы ТПП-20-2к
Шохинова А. М. Магистр ст. Преподаватель
Карагандинский университет Казпотребсоюза
282

Тәуелсіздік – бабалар аңсауы, ұрпақтың қолы жеткен киелі кезең. Тәуелсіздік – таңбасы таста, қаны қара жердің тамырында жатқан құдіретті сөз. Тәуелсіздік – ең басты құндылығымыз. Биыл еркін ел болғанымызға отыз жыл. Бұл – қайта жаңғырған қазақ мемлекетінің, ата-бабаларымыз ғасырлар бойы ұмтылған бостандықтың тұғыры нығая түскенін әйгілейтін маңызды белес. Тарихи тұрғыдан бағамдасақ, отыз жыл – аса көп уақыт емес. Десе де, жұртымыз аз уақыт ішінде әлемдік алпауыттармен терезесін теңестіріп, халықаралық қауымдастыққа қарышты қадамдарымен танылып үлгерді. Осы мерзім аралығында қазақ ұлты саяси және экономикалық даму бағытын дербес айқындай алатын қарымы мен қабілетін дәлелдей білді. Біз – бақытты ұрпақпыз... Себебі, ата-бабамыз көрген шапқыншылықты, табаны тілім-тілім болған босқыншылықты, бір түйір дөңге зәру болған аштықты, талай боздақтың жанын, жақынын алған сұм соғысты мына біздер, жас ұрпақ көргеніміз жоқ. Бейбіт өмірмен қатар, аталарым армандаған, өз қолы жетпесе де келер ұрпағы үшін күрескен, қазып қалсаң асты қазынаға толы кең байтақ жерді, бай тілді, тәрбиеге тұнып тұрған салт-дәстүрді, ең бастысы тәуелсіздіктің тәтті дәмін татып жатқан жарқын ұрпақпыз.

Тәуелсіздік ата-бабаларымыздың сан ғасыр армандаған, жете алмаған арманы. Елін жерін жаудан қорғап, қасиетті дархан даланы азат етуді міндет еткен. Ел басына күн туғанда даналығымен, батырлығымен, парасаттылығымен ел мұңын, халық сырын, тарих үнін түсіне білген, халықтың басын қосқан, халық мүддесі жолында, табандылығында, тапқырлығын да таныта білген хан Абылай. Қазақ халқының күшін тасытты, мәртебесін көтерді, Қазақ елін аса іргелі елге айналдырды. Батырларын, елін сүйген ерлерін, ақын-жырау өнерпаздарын достық – бірлікте ұстап, оларды жүзге бөліп жармады. Жауын торғайдай тоздырып, тарыдай шашып, ірімшіктей іріткен, қоқаңдап қоңқылдаған Қоқанмен де, қалың қара Қытаймен де, ормандай орыспен де тіл табысқан бабамыздың даналығының арқасында, осы біз өмір сүріп отырған аяулы Отан- Қазақстан жері сол бабалардың сақтап қалған, бізге қалдырған асыл мұрасы екені сөзсіз.

Осылардан туындайтын және басқа да ірілі-ұсақты шаралар болды. Тоталитарлық тәртіп жүзеге асырған халыққа жат саясат аса зор, қасіретті зардаптар әкелді. Жаппай отаршылдықтың салдарынан Қазақ халқының жартысына жуығы қырылды; өзінің атамекенінен басқа елдерге ауа көшті, тіл мен діл, дін мен ұлттық сезім, таным жойыла бастады.

Ахмет, Әлихан, Міржақып, Мағжан, Мұстафа, Смағұлдай бабаларымыз халықты алаш туы астында ел болуға, мемлекет құруға шақырды.

Сұлтанмахмұттың «Өлер жерден кеттік біз, бұл заманға жеттік біз»-деп жапанға жар салатын кезінде ұлт зиялылары не істеу керек, қайтеміз, қалай ел боламыз?- деп ойын он саққа, қиялын қырық саққа жүгіртіп еді. Сонда Әлихан Бөкейхан «Автономия, бізге керегі – автономия!» деп қайта-қайта шырылдап, телеграмма салумен болды. Сондағы ойы «мемлекет құрып алайық, мемлекетіміз болса, қалғанының бәрі болады» деген асыл арманы еді. Қазақ автономиясын жариялағанда алаштың арыстары «Міне, ел болдық, еркіндік өз қолымызға тиді» деп бөркін аспанға атты...

1991 жылдың 16 желтоқсанында ел тәуелсіздігі жарияланды. Тәуелсіздігімізді Түркия бастап, әлемнің 100-ден астам мемлекеті мойындады. Түркияның мойындауынан кейін 1991 жылдың аяғына дейін АҚШ, Қытай, Ұлыбритания, Иран сияқты, жалпы саны 19 мемлекет Қазақстанды дербес ел ретінде мойындап, бізбен дипломатиялық қатынастар орната бастады. Тағы да бір жыл өткенше тәуелсіздігімізді таныған мемлекеттердің саны 108-ге жетіп, солардың 70-імен дипломатиялық қарым-қатынас орнатылса, 21-і Қазақстанда елшіліктерін ашып үлгерді. Сондай-ақ, аталмыш кезеңде елімізге 20 шетелдік мемлекет және үкімет басшылардың ресми және жұмыс бабындағы сапарлары өтті.

Тәуелсіздікке қол жеткізуде, елімізді нарықтық қатынастың ауыр қыспағынан алып шығып, 140-тан астам ұлттар мен ұлыстардың басын біріктіріп, елімізде татулық пен бірліктің берік іргесін қалауда Елбасының еңбегі ұшан-теңіз.

Қазір елімізді бүкіл әлем таниды. Президентіміздің дана саясатының арқасында елімізде үдемелі индустриялық-инновациялық бағдарламалар жүзеге асуда. Бұл бағдарламалар бойынша мемлекетіміз өндірісті өркендете отырып, шикізаттық дамудың шылауынан шығып, өндірісі дамыған өркениетті елдердің қатарына қосылатын болды.

1992 жылы 2 наурызда, тәуелсіздігімізге қол жеткеніне екі жарым ай толғанда Қазақстан Республикасы Біріккен Ұлттар Ұйымының толыққанды мүшесі болды.

Азат елдің іргесін бекітіп, саясат пен экономика тұрғысынан ілгері қадам басқан еліміз сонау тәуелсіздік алған алғашқы жылдардан-ақ сыртта жүрген қандастарымызды іздеп, олармен тонның ішкі бауындай байланыс жасап келе жатқанына біршама уақыт болды.

1991жыл Кеңес одағы ыдырағаннан кейін Қазақстан өзінің Елтаңбасын, Туын, әнұранын заңмен бекітті. Саяси егемендігін алған ел экономикалық тәуелсіздікке де ие болуы қажет. Осы орайда барлық мемлекет бұрынғы Кеңес одағының рубльдік аймағынан шығып, өзінің ұлттық валютасын шығарды.

1992 жылдың қыркүйегінде, Қазақстан Президентінің бастамасымен, ұлт тарихының сындарлы тұсында мемлекеттік шекарамен алшақталып, саяси жүйемен бір-бірінен қол үзіп қалған қазақ халқының өткенін екшеп, келешегін анықтауға, ел тұтастығына шақыруға бағытталған міндеттерді мақсат еткен Дүниежүзі қазақтарының Құрылтайы Алматыда болды. Құрылтайда “Көшіп келу туралы” Заң негізінде қандастарымыздың елге оралуына мүмкіндік жасалғаны айтылды.

1992 жылғы 7-мамырда Қазақстан Республикасының Қарулы Күштері құрылды. 1993 жылдың сәуір айында тарихта тұңғыш рет Қазақстанның Теңіз күштерін құру істері басталды

1993 жылы 13-қаңтарда “Қазақстан Республикасының мемлекеттік шекарасы туралы” Заңы қабылданды. Қазақстан Республикасының территориясы қазіргі шекараларында біртұтас, бөлінбейтін және қол сұғуға болмайтын территория болып табылады.

1997 жылы 11 шілдеде Қазақстан Республикасының «Тіл туралы» заңы қабылданды. Елбасы ана тіліміздің дамуына ерекше көңіл бөліп келеді.

1998 жылдың 20 қаңтарында елімізде ҚР Президенті Нұрсұлтан Назарбаевтың Жарлығымен 22 қыркүйек – Қазақстан халқы тілдерінің күні болып жарияланды. Қазақ тілі бүгінде ғылым мен білімнің, интернеттің тіліне айналды. Біз ұрпақтарымызға бабаларымыздың сандаған буынының тәжірибесінен өтіп, біздің де үйлесімді үлесімізбен толыға түсетін қазіргі тілді мұраға қалдыруға тиіспіз. Бұл – өзін қадірлейтін әрбір адам дербес шешуге тиіс міндет.

Қазақстан «EXPO – 2017» көрмесін өткізу құрметіне ие болып отыр. Бұның өзі Отанымыздың халықаралық қоғамдастықтағы беделін арттырып, еліміздің әлеуметтік-экономикалық жағдайының одан әрі арта түсуіне жағдай жасамақ.

Тәуелсіздік жылдары еліміздің экономикасы қарқынды дамыды. Қазір Ұлттық қорымыздың активі 80 млрд долларды құрайды, ішкі жалпы өнім 1993 жылы жан басына шаққанда, 700 долларды құраса, ал бүгінде ол 11 мың доллардан асты. Біз табыс деңгейі орташадан жоғары елдер тобына ендік. Елбасының жылма-жылғы халыққа дәстүрлі Жолдаулары ел экономикасының өркендеп, халықтың әлеуметтік жағдайының жақсара түсуіне оңды әсер етуде.

«Бүгінгі күні Қазақстан экономикалық және әлеуметтік салалардағы жетістіктері бойынша әлемнің көптеген елдеріне үлгі бола алады. Бұл Нұрсұлтан Әбішұлы Назарбаевтың ерен еңбегі. «Қазақстан – 2050 Стратегиясында Елбасы қазақстандықтар алдында тұрған нақты мақсаттар мен оған жетудің нақты тетіктері мен механизмдерін айқындап берді. Жалпы Мемлекет басшысы қойған негізгі мақсат – 2050 жылға дейін Қазақстан әлемдегі 30 дамыған мемлекеттің қатарына қосылуы керек. Бұл әрине өте үлкен мақсат.

“Қазақстан – 2050” стратегиялық даму жоспарын жүзеге асыру кезеңіне аяқ бастық. Бұл стратегияның негізгі алға қойған мақсаты – 37 жылдың ішінде, мүмкін одан да бұрын әлемдегі ең дамыған 30 мемлекеттің арасына ену”, – деді Мемлекет басшысы. Осы орайда ол бұл тек қана ішкі өніммен бағаланбайтындығын, онда адамның өсуі, әлеуметтік жағдай, білім беру, денсаулық сақтау бағыттарындағы өркендеп өсу мәселелерін ескеру керектігін қадап айтты.

Жаңа саяси бағыт қазақстандықтар өмірінің барлық саласын қамтиды. Мәселен, экономика, әлеуметтік, ішкі саясат және демократияның дамуы. Сарапшылар Қазақстанның алға қойған мақсатына жететіндігіне еш күмән келтірмейді.

Енді бүгінгі күні анық айта аламыз, 2030-ға жоспарлаған мақсаттарды 2012 жылы орындап тастадық. Барлық салада – экономикалық, саясат, қауіпсіздік пен мемлекеттік басқаруда үлкен жетістіктер бар. Сондықтан 2050-ге алдымызға қойған мақсаттарға жететінімізге ешбір күмән болмауы керек. Кейбір мақсаттарға тіпті уақытынан бұрын да жетуіміз мүмкін. Мұның бәріне негізгі кепіл, негізгі фактор – Елбасы тұлғасы.

«Нұрсұлтан Назарбаев айтқандай, көпұлтты және көпконфессиялы қоғамның табысының негізін жаңа қазақстандық патриотизм қамтамасыз етеді. Бұл шын мәнінде болашақ ұрпақ үшін бағыт-бағдар. Тағы да Президенттің даналығына, көрегендігіне, стратегиялық ойлау қабілетіне тәнті болып отырмыз. Қазақстандықтар болашағына нық сеніммен қарай алады».

Тәуелсіздік - азаттықтың алтын діңгегі, ұлттық өрлеудің ұлы күші. Тәуелсіз елдің қызы - өжет, ұлы - қайратты, халқы - қаһарман. Қараның да, ханның да рухани өзегі тәуелсіздік. Ұлттық тілдің, дәстүрдің, салт-сананың мызғымас тірегі – тәуелсіздік! Халқының тәуелсіздігі үшін Жәнібек пен Керейден бастап Кеңесарыға дейінгі қазақ хандары қарап жатпады. Барылығы да елдің тәуелсіздігі мен халқының тыныштығы үшін қажымай талмай күресті. 1986 жылғы желтоқсан оқиғасы, шын мәнінде, қазақ халқының тәуелсіздігі үшін ең соңғы күресі еді. Тәуелсіздік қажырлы күреспен келді. Бостандықтың 30 жылында жүз жылдарға татитын қадамдар жасалуда. Тәуелсіздіктің арқасында елдігімізге құт қонып, ырыс үйіріліп, ортаға үлкен сыбаға түсіп тұр.

Қазақстан ертең күн шыға қауызы ашылып, сосын жан-жағына әдемілік, сұлулық сыйлайтын исі жұпар гүлдердей жайнап, құлпырып кетеріне осы елдің азаматы ретінде мен кәміл сенемін.

Ендігі ұрпақтың мақсаты мол біліммен қаруланып, кең-байтақ жерімізді теріс пиғылды басқыншылардан қорғау. Талай жерде құрсақта жатып, құрбан болып кете жаздаған тәуелсіздігімізді пәле жаладан аман сақтайық, ғұмры ұзақ болғай. Ынтымағымыз жарасқан, біріліктегі ел бола берейік. Бұл мен сияқты мыңдаған қазақ халқының тілегі. Еліміз аман, жұртымыз тыныш болғай.

Ел алдындағы, өркениет алдындағы аса жауапты міндетті Елбасы абыроймен орындады. “Сүйер ұлың болса, сенде сүй” деп Абай атамыз айтқандай, Нұрсұлтан Назарбаев қолпаштауға да, қолдауға да, қошеметтеуге де тұратын; қалай мақтаса да сыятын лайықты тұлға. Демек осы елбасы ұстанған саясаттың арқасында егемен еліміз еңселі болсын десек біз өскелең жас ұрпақ болашағымыздың дамуына үлес қосып Тәуелсіздігіміздің тұғырын мықты ұстайық. Тәуелсіздіктің біздің бәрімізге артар міндеті мол. Енді еңселі ел болудың жолына шындап түсуіміз керек. Әулетіміздің асуы да, дәулетіміздің тасуы да өз қолымызда. Кең байтақ жеріміздің байлығы осы даланың түпкілікті халқына да, тағдыр қосып бірге өмір сүріп жатқан басқа ұлт өкілдеріне де молынан жетеді. Не істесек те ақылмен істейік, арзан ұранға ермейік, ұшпа сезімге ерік бермейік дегім келеді. Әсіресе, жастар, салқынқандылықтан, үлкенді сыйлаудан, сөзге тоқтаудан айнымаса, қашан да достыққа адал болса, бауырмал, кеңпейіл болса, халықтың атына сөз келтіретін ұстамсыздық атаулыдан аулақ жүрсе деп тілейік.

Пайдаланылған әдебиеттер тізімі:

1. Қозыбаев М. Тәуелсіздік даңғылы №4 // 2001 ж. журнал Ақиқат.
2. Назарбаев Н. Ә. Қазақстанның егеменді мемлекет ретінде қалыптасуы мен дамуы. // Дәуір баспасы, 1992 ж. Алматы. 56 бет.
3. Назарбаев Н. Ә. Ғасырлар тоғысында. // Алматы. Атамұра баспасы, 2003 ж. 256 б.
4. Халмұрадов Р. Бір күн жанжал болған үйден қырық күн береке кетеді // Егемен Қазақстан, 13 сәуір 2012 ж.

СІЛКУ АРҚЫЛЫ ҮН ШЫҒАРАТЫН АСАТАҚТЫҢ НЕГІЗДЕРІ ЖӘНЕ ЖАСАЛУ ӘДІСТЕРІ

Оспанов Б.Е. Абай атындағы Қазақ ҰПУ
профессоры, өнертану доценті, п.ғ.к. ҚР
суретшілер одағының және дизайнерлер
одағының мүшесі.

Мырзаханов М.С. Шәкәрім атындағы Семей
университетінің профессоры, п.ғ.к.,
Ы.Алтынсарин атындағы Қазақ ҰБА академигі,
ҚР суретшілер және дизайнерлер одағының
мүшесі.

Ахметов Б.Б. І.Жансүгіров атындағы ЖУ, аға
оқытушысы, Шығармашылық білім беру
бағдарламалары, ҚР суретшілер одағының және
дизайнерлер одағының мүшесі.

Қол асатаяқтың екі жақ жиегіне темірден қалпақшалар жасалып дыбыс шығару қызметін атқарады. Кейбір қол асатаяқтардың іші қуысталып жасалады да ішіне дыбыс шығаратын домалақ темірлер бекітіліп беті шырша ағашымен жабылады. Асатаяқтың сырты неше түрлі шебердің талғамымен өрнектеледі. Ал кейбір қол асатаяқтың түрі ойылмай бүтін қатты ағаштан жасалып сыртына домалақ теңгешелер дыбыс шығару мақсатында бекітіледі. Асатаяқ, сылдырмақ секілді шулы-сылдырлы аспаптардың күлдіреуікті, шығыршықты деп аталатын түрлерімен ертеректе қобыз аспабын сүйемелдеп ойнайтын болған. Шулы сылдырлы көне аспап ерте заманнан бері абыздардың ой толғайтын аспабы ретінде белгілі. Оның кейбір үлгісін зікіршілер, емшілер, бақсылар ауруларға ем жасағанда өз сарындарын сүйемелдеу үшін қолданатын болған. Әдетте олар Асатаяқты қылқобыз бен даңғыраның үніне қосып қолданады. Асатаяқтар жасалу әдісіне байланысты, үн шығаруына қарай, "Күмбезді", "Қалақша", "Шашақты", "Сопақша" болып бөлінеді [1]. Ал бақсылар қолданатын асатаяқтың түрлері "Айбасты" немесе "Айшық асатаяқ", "Жылан басты" т.б. болып бөлінеді. Оларды сілкіп, қағып, шайқап, ырғататып ойнатады. Асатаяқты халық аңызында көріпкелдік, пилосов, емшілік өнері бар адамдар ұстаған деп айтады. Ол көңіліне көп сырды ұялатқан данышпан ойшылдардың өлең жырын жатқа білетін аса ділмәр айтқыш өнер иесі болумен қатар ұстамды адам бұйымы. Таяғы біржағынан өзіне сүйеніш құралы болумен қатар, таяқ басындағы сылдырлы дөңгелек темірлерді қозғау, сілку арқылы басқаның назарын ырғақ арқылы өзіне тартатын құрал етіп ұстаған. Демек Асатаяқты бойында қасиеті болмаған адам ұстай алмайды деп айтылады халық аңызында. Бұндай қабілетке ие адамды Дәуіріш деп атап келіпті. Шығыс Фолклорында бұл туралы мынадай өлең бар:

«Қолына Асатаяқ ұстағаны,
Өзінің білгірлігі күш қамалы.
Болғанды, болатынды айтып елге,
Болмапты әр сөзінің қысқа мәні!...
Кетпейді кесірлідей тасып шалқып,

Арлының адамшылық ойын айтып,
Жағымсыз жамандықтың сырын пашқып,
Білімін берген елге бәрін сарқып!...
Міне осындай өлеңдер,
Дәруіштер өмірінен туындаған» [2].

«"Асатаяқ" шу шығаратын музыкалық аспап болғандықтан бақсылар оны даңғыра, дауылпаздарға да қолданған. "Аса" деген сөз Өзбектерде - "Асоий", Ұйғырларда - "Ғасса" делінеді, ертедегі түріктердің "хасса" деген сөзінен шыққан, ол таяқ дегенді білдіреді екен. Тегінде, "Асатаяқ" мағынасы бірдей екі сөзден қосылған болу керек. Этнографтар асатаяқты суреттеп жазған кездерінде оны "посох", "жезл", "трость", "костыль", "колба", "оса", "муса-оса" деп түрліше атаған» [3]. Халық музыкасының белгілі зерттеушісі Р.А. Пфенниг бақсының ауруларды "емдеп" сарнағанда көне асатаяқты өз дауысына қосып салдыртқаны жайында жазады. Зерттеуші ғалым әуелі бақсының қылқобызда қалай ойнағанын баяндайды, одан кейін асатаяқтың салттық музыкамен тығыз байланыста ойналатын аспап ретінде қолданғанын жазады. Пфенниг былай дейді: "Бұған колбаны да жатқызу керек, оның да ұшына қоңыраушалар немесе төрт бұрышты тақтайшаға бекітілген темір сақиналар ілінеді". Ленинградтағы антопология және этнография мұражайында асатаяқтың өзгеше нұсқасы әлі күнге дейін сақтаулы. Бұл Асатаяқ тұтас ағаштан жасалған. Оның он тал металл сылдырмақтар ілінген басы күрек тектес. Бет жағында – мүйіз тәрізді иреңдете ойылған өрнектер бар. Оған қоса басының төменгі бөлігінде жапырақ тәрізді екі пластинка орнықтырылған. Таяқта қайыс белбеу байлау үшін екі металл сақина орнатылған. Таяқтың төменгі бөлігінде найза сияқты үшкір темір секілді масағы бар. «Халқымыздың тұрмысын, әдет ғұрпын жақсы білген халық суретші Әбілхан Кастеев асатаяқтың тағы бір өзгеше нұсқасын суреттейді. Ол өзі салған асатаяқтың түрі де, құрылысы да өзінің алдындағыларға қарағанда едәуір өзгешелеу. Мұндай деректерге сүйенсек, халқымыздың шеберлері өз шығармашылық шеберлігімен әртүрлі бейнеде, құрылымда жасағандығын байқаймыз». [4].

Асатаяқты көбіне бақсылар пайдаланғанын айттық. Бақсылар қарапайым халықты өзіне қарату үшін даңғыра, қылқобыздармен қатар асатаяқты да пайдаланған. Бақсылық жойылғаннан кейін асатаяқ ұмыт бола бастап еді. Бірақ ел арасындағы сауықшы-өнерпаздар оның музыкалық сипатын дұрыс танып, қайта жаңғыртып, өз өнерлерінде пайдаланды. Соңғы жылдары музейлерде сақталған көне нұсқалары бойынша бірнеше асатаяқ жасалып, музыкалық аспаптар қатарына енгізілді. Асатаяқ тек ән, күй әуеніне қосылып қана қоймай, би ырғағын да сүйемелдейді. Мысалы, «Гүлдер ансамбілінің» «Асатаяқ» бишілері орындайтын биі осы аспаптың сүйемелін қажет етеді. Бүгінгі аспаптық музыкамызда өзіндік үнімен ерекшеленетін соқпалы сілкімелі аспап – асатаяқтың бірнеше түріне сипаттама берсек.

Айшықты асатаяқ ішіне кішкене қоңыраулар ілінген, ұшына ай кескіні бекітілген, жоғарғы жағына төңкерілген қос тостаған орнатылған аса. Мұндай асаны би төрелік етерде қолындағы асасын бір сілкіп қойып, жұртты өзіне қаратып алатын болған. «Айшықтың астыңғы жағына төңкерілген тостағандардың ішіне сырт көзге көрінбейтін қоңыраулар тағылады. Тостағандардың үлкен-кішілігіне қарай қоңыраулардың көлемі де өзгеріп отырады. Тостағанның жиегіне жылқының ту құйрығынан шашақ ілінеді. Шашақ қоңырауларды мүлдем көрсетпей тастайды. Көлемі әр түрлі қоңыраулар шылдырлағанда сүйкімді де сиқырлы әуен шығарады» [5]. .

Әу баста бұл құпияны білмегенде асаның сыңғырлаған үніне таңданып, таңырқаған. Таңырқаған да бас иген, «күдіреті бар» деп иланған. Көлемі әр түрлі жабық қоңыраулар шылдырлағанда сүйкімді әуен шығаратын. Оның осы артықшылығы уақыт өте келе асаның музыкалық аспаптар қатарына қосылуына бірден бір себепкер болды. Қазірде айшықты асатаяқ басқа соқпалы-сілкімелі аспаптар қатарында ән, күй, би сүйемеледеуге бейімділігімен ерекшеленеді.

Айшықты асатаяқтың құрылысы:

Тостаған – ернеуіне ілінген қоңырауларды ұстап тұру және олардан шыққан дыбысты жаңғарту қызметін атқарады. Айшықты асатаяқта көлемі әр түрлі екі тостаған болады. Кішісі жоғары, ал үлкені төмен орналасады.

Қоңырау – дыбыс шығару қызметін атқарады. Тостағандардың көлеміне қарай бұлардың да ауқымы өзгеріп отырады.

Шанақ – қоңырауларды сырт көзден тасалау және аспапқа әсемдік, көрнекілік беру қызметін атқарады.

Аса – тостағандарды ұстап тұру қызметін атқарады. Аса аспаптың негізгі бөлшегі болып есептеледі. Музыкант осы асаны ұстап тұрып ұрып-сілкіп ойнайды.

Сақина – асаның тостағанын шытынау, айрылудан сақтау қызметін атқарады. Сақинаның сондай-ақ сәндік-әшекейлік мәні бар.

Оймақ – асаның дүмін мүжілу, шытынау, сынудан сақтау қызметін атқарады. Мұның да әшекейлік-әсемдік сипаты бар.

Айшық – аспаптың негізгі белгісі. Аспап тәңіріне табынған бақсы-балгерлерден қалған жоралғы. Оның бұл мәні қазірде жойылған жоқ. Тек сәндік-әшекейлік қызметі ғана қалды.

Айшықты асатаяқтың жасалу жолдары мынадай:

Әуелі қайың, жаңғақ, өрік, алма сияқты қатты ағаштардан бір жағы жуан, ал екінші жағы жіңішке аса жонылады. Аса әбден жұмырланып, жылмағайланып болған соң әсемдік үшін сырты оюланып өрнектеледі. Бұдан кейін бұтақсыз ағаш діңінен тостағандар жасалады. Шабу, жону, күйдіріу әдістерімен ортасы шұңғырланады. Бұл жұмысты арнайы жабдықталған цех немесе шеберханаларда станоктар атқарады. Іші-сырты тегістелгеннен кейін нақ ортасы ойылады. Осы ойық арқылы тостаған асаға отырғызылады. Үлкен асаның ұшынан төмен қарай 200 мм қашықтықта, ал кіші тостаған асаның ұшынан төмен 50 мм қашықтықта орналастырылады. Бұдан кейін тостағандардың ішкі кенересіне ернеуден 30 мм жоғары айнала қоңыраулар ілінеді. «Қоңыраулар тостағанның жиегінен аспауы керек. Қоңыраулардың саны үлкен тостағанда 11-12, ал кіші тостағанда 7-8 болады. Келесі кезекте зерден, жібек жіптен, кейде жылқының қылынан шашақ тағылады. Кіші тостаған шашағының ұзындығы 50 мм, ал үлкен тостағанның ұзындығы 70-80 мм болғаны жөн. Ең соңында асаның ұшына айшық сақина, дүміне оймақ кигізіледі» [6]. .

Айшықты асатаяқ жоғары-төмен, оңға-солға сілкіу және дүмін жерге ұру тәсілдерімен ойналады. Асаны, тостағандарды қаңсып, шытынау, сынудан сақтау, бояуларының оңып кетпеуінен қорғау үшін арнайы қап немесе қорап жасалады.

Қобызбас - бас жағы қобыздың басына ұқсас төмен жағы қолға ұстауға ыңғайлы жіңішке, жалпақ бетіне сәлкебай, сырға іспетті әшекейлі сылдырмақтар ілінген соқпалы-сілкімелі аспап. Осы асатаяқтың 1896 жылы табылған көне нұсқасы қазір Ленинградтағы антропология және этнография музейінде сақтаулы. Сол үлгіге қарап 1968 жылы қобызбас қайта жаңғыртылып шықты. Бұл аспаптың ерекшелігі сылдырмақтарының орналасуында. Сылдырмақтан бірегей ара қашықтыққа ілінген. Ойнағанда бір-біріне соғылмай тек ағашқа тиіп, өзіне ғана тән дыбыс шығарады. Оның осы үні ескеріліп, бүгінде оркестр, ансамбльдерде жиі қолданылып жүр. Дами келе қобызбас енді ашық, жабық болып екіге бөлінді.

Көне үлгідегі қобызбас ашық түріне жатады. Жабық қобызбастың сылдырмақтары бастың ішіне орналасады.

Қобызбастың құрылысы:

Бас – дыбыс жаңғырту қызметін атқарады. Кепкен қатты ағаштан жасалды.

Сылдырмақ – дыбыс шығару қызметін атқарады. Әр түрлі үлгіде әшекейлік металдардан жасалады.

Аса – ұстауға ыңғайлы жіңішке сап.

Оймақ – асаның ұшына кигізіледі және оны мүжілу, тозу, сынудан сақтайды.

Қобызбас асатаяқ сілкіп, кейде алақанға ұрып-қағып ойналады.

Піспекбас. Пішіні піспекке ұқсас сылдырмақты ұрмалы-сілкімелі аспап. Асатаяқтың бұл түрін 1885 жылы Абай Құнанбаев пен Н. Долгополов өздері жинақтаған этнографиялық заттардың құрамына қосқан. Піспекбас басқа асатаяқтар секілді бақышамандар ғана құралы болмаған. Мұның халықтық мәні басым.

«Көне мұраға ұқыпты қарамаса болмайды. Мүмкіншілігінше, әлі де іздестіріп, барды тірі кезінде жинап алған дұрыс... Мен тіпті айтар едім – кезінде саба піспектерінің басында да сылдырмақтар болған. Ол жай бір ермек үшін тағылмағаны белгілі...»

Қазақтың әр үйінде кездесетін адалбақан, саба піспектерінің басы оюланып әшекейленетін. Саба піспегінің сылдырмақтары мен қоңыраулары ерекше сән берумен қатар, сүйкімді үн шығаратын. Күбідегі қымызды піскенде оның бірқалыпты ырғағына сай сынғырлаған дыбыс саба пісушіні жалықтырмай, еңбекке одан сайын ынталандырып отырған.

Содай-ақ тыңдаған құлаққа жағымды естіліп, көңіл сергітіп, жандүниеге ыстық әсер сыйлаған. Піспектің осындай артықшылығы оны музыка аспабы дәрежесіне көтерді. Қазірде піспекбас сабадан бөлініп, дербес соқпалы-сілкімелі аспап қатарынан берік орын алды.

Піспекбас даму барысында жабық, ашық болып екі түрге бөлінеді. Оны суретіне қарап отырып, оп-оңай жасап алуға болады. Бұл да арнайы қапшық қорапта сақталады [10].

Асатаяқтың түрлері



Піспекбас асатаяқ. Ықылас ат. Республикалық музыка аспаптар мұражайы қорынан



Сылдырмақ асатаяқ. Ықылас атындағы Республикалық музыка аспаптар мұражайы қорынан

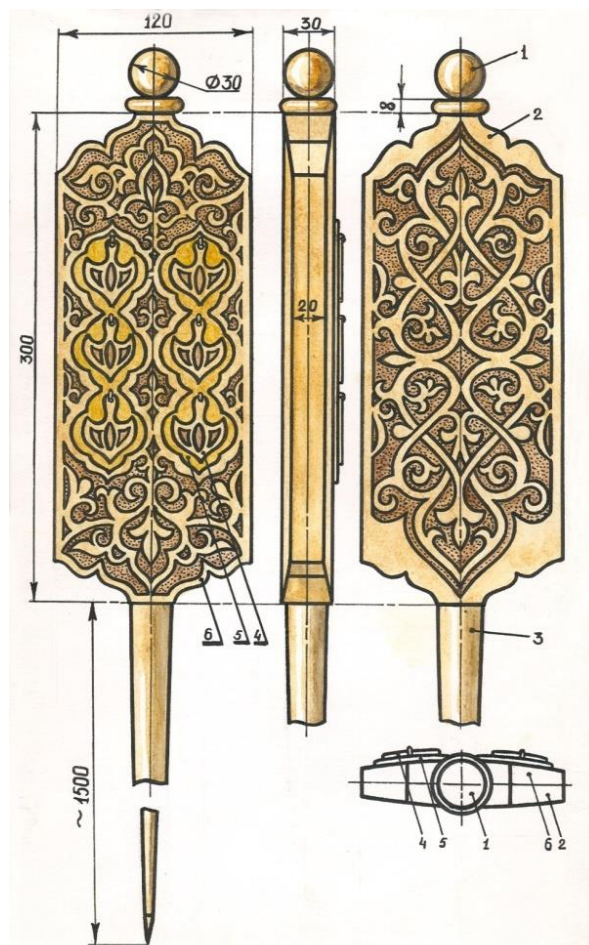

Сылдырмақ асатаяқтың сызбасы. Суретші Адамкулов Н.М.

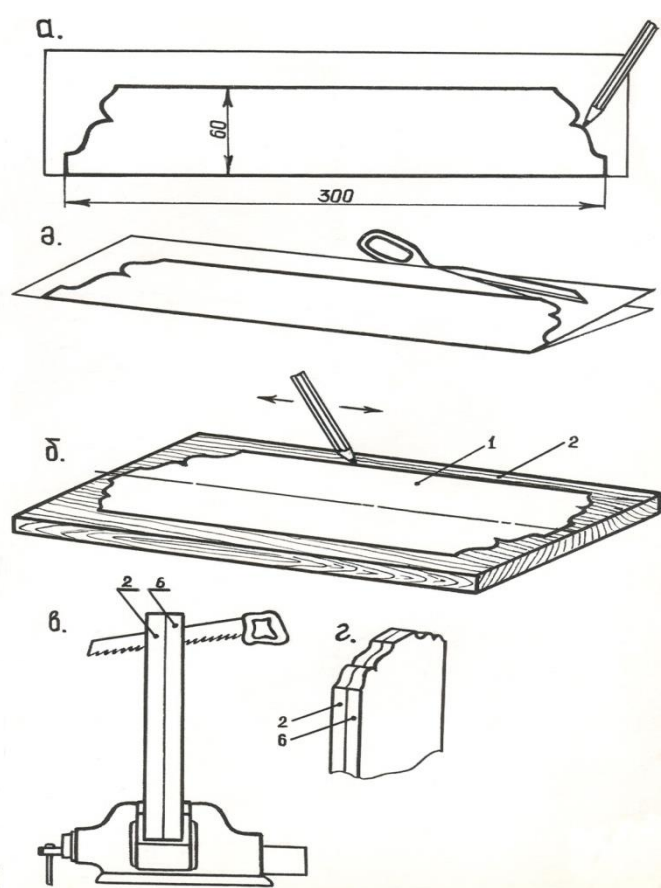

Асатаяқтың өлшемдері. а-б, қағазға түсірілген өлшемдері, в-ағашқа түсіру ережесі, г-өңдеу кезеңі. Суретші Адамқұлов Н.М.

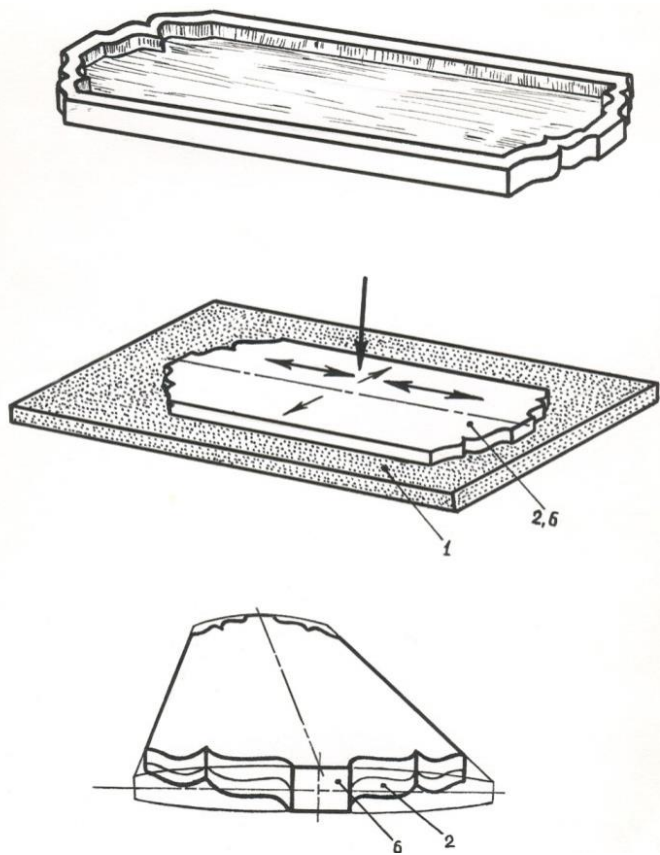

Асатаяқ негізін өңдеу және беттестіру

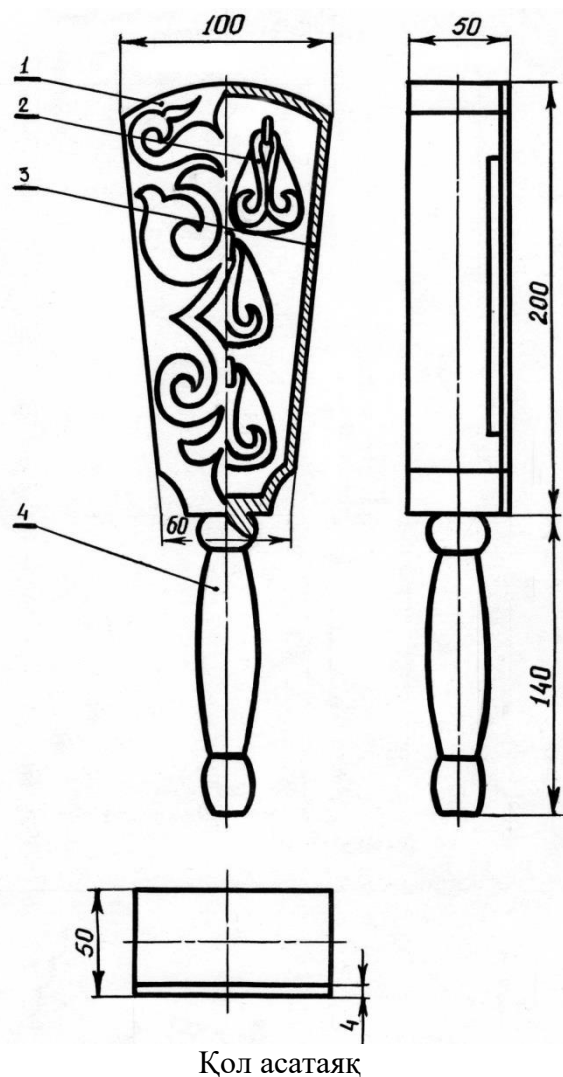

Пайдаланылған әдебиеттер

1. Адамқұлов Н.М., Тұрдығұлов Ж.А. «Саз аспаптар тарихы» Алматы 2005
2. Сарыбаев Б. "Қазақтың музыкалық аспаптары" Алматы, "Өнер"
3. Адамқұлов Н.М. «Музыкалық аспаптар жасау технологиясы» Алматы, 2007 ж.
4. Адамқұлов Н.М. «Ұлттық қолданбалы қолөнері» Алматы, 2006 ж.
5. Адамқұлов Н.М. "Домбыра жасау өнері" Алматы, 1995 ж.
6. Адамқұлов Н.М. «Өнімді еңбек» Талдықорған 1997 ж.
7. Арғынбаев Х. "Қазақ халқының қолөнері" Алматы, Өнер 1986 ж.
8. Оспанов Б.Е., Адамқұлов Н.М. "Бейнелеу өнері" Алматы 2010 ж.
1. Ақтаев С. Н. Адамқұлов Н. М. Қазақ фолклорының лұғаты. Алматы, 2008 жыл, 298 бет

ПЕРЕХОД НА ЛАТИНСКУЮ ГРАФИКУ И КУЛЬТУРНЫЙ КОД НАЦИИ

Оразғалиева Г.Ш. канд. филол. наук,
доцент языкознания КНАСОН МОН РК, проф.
Академия «Bolashaq»

На данном этапе изучения языка ученые-лингвокультурологи выделяют особое – глубинное – культурное пространство, называемое кодом культуры.

В.А. Маслова и М.В. Пименова пишут: «Коды культуры – это специфический для каждой культуры набор способов социальной практики, свод ценностей и правил игры коллективного существования, выработанная людьми система нормативных и оценочных критериев, сквозь которые народ постигает мир» [1, с. 3]. Далее они сообщают, что для многих явлений культуры характерна двойственность: «с одной стороны, они выполняют свою непосредственную утилитарную функцию, с другой стороны, выступают в качестве знака. Утилитарная функция вещи обусловлена ее природными свойствами, знаковая функция ее определяется культурой.

Код – особая структура переосмысления знаний, представленная в виде модели, выступающая как основополагающее правило при формировании ряда конкретных сообщений, которые именно благодаря этому и обретают способность быть сообщаемыми. Все коды могут быть сопоставлены между собой на базе общего – универсального кода, более простого и всеобъемлющего. Код – это модель, появившаяся в результате ряда упрощений, возникающих, чтобы обеспечить возможность передачи тех или иных сообщений» [1, с. 7]

Г. Хофстеде отмечает, что в раннем детстве приобретаются ценности, подчеркивает важную роль культурного кода в познании ребенком мира. Если животные с рождения приспособлены для выживания в окружающем мире, то человеку нужно 10-12 лет, чтобы усвоить необходимую информацию из своего окружения. К этой информации относятся символы (язык), другие люди (родители и родственники), ритуалы (приветствие) и большинство ценностей. После этого преимущественно рецептивного периода человек переходит к осмысленному логическому восприятию мира [1].

Ученые В.А. Маслова В.А. и М.В. Пименова обращают внимание на то, что у человека, рожденного и воспитанного в определенной среде, формируется перцептивная «картина», в которой заключено культурно-специфическое содержание определенного понятия. Одно и то же слово у представителей разных культур может вызывать различные внутренние «картинки», т.к. они были сформированы в условиях различного культурного окружения, одно и то же понятие может иметь разное оценочное значение (ср. символику цветообозначений у разных народов: зеленое знамя ислама, красный, белый, коричневый цвета соответствующих политических движений и т.д.) [1, с. 3]. Графика является одним из способов сохранения культурных кодов.

Переход казахского языка на латинскую графику влечет за собой тяжелые потери, в том числе и в культурном коде нации.

Во-первых, громадные финансовые затраты (замена денежных знаков, печатей, уличных табличек, вывесок, билбордов, всех документов, включая удостоверений личности и паспортов, художественных текстов, типографского оборудования, компьютеров и т.д).

Во-вторых, нарушается орфоэпия, т.е. слова **ай** «месяц» и **аю** «медведь», написав латиницей **ai'**, **ai'u**, можно прочесть с [И] - долгим и [Й] – кратким, а слово **тіл** будут читать как **ті** [тил] с долгим [И], как в других языках, а не краткий, узкий звук. А в новой графике казахского языка нет букв Й, Э, Ю, Я. Казахское слово **жаз** «лето» будет прочитано на латинице **jaz** как [джаз] по аналогии с английским, поскольку многие дети уже в раннем возрасте приступают к изучению английского языка, где буква **j** произносится [дж]. Далее в слове **қузетші** «охранник, сторож» при написании латинской графикой **ku'zets'i** будет ударение перенесено, так как, изучая иностранные языки, люди знают, что после апострофа нужно следующий слог произносить с ударением; а это уже получилось не существительное, а глагол в повелительном наклонении «охраняй!». Кроме того, в словах **хабар** и **қаһарман** будет одинаково произноситься звук [h] **habar**, **qaharman** [2]. А поскольку орфоэпия базируется на фонетической системе данного языка, то происходит расшатывание фонетики казахского языка.

Как известно, в языке есть двусторонние единицы, которые имеют план выражения и план содержания. Эти единицы состоят из односторонних единиц, звуков. Слово – это центральная знаковая единица языка с планом выражения и планом содержания. Каждое

слово представляет собой звуковой комплекс (план выражения), а за этим звучанием стоит определенное значение (план содержания). Когда мы читаем (пишем) слово, у нас есть и его зрительный образ. А поскольку изменен привычный зрительный образ слова, то мы тратим время для прочтения и осознания его значения, например, ku'zets'i (9 знаков) «охранник, сторож» күзетші (7 знаков), к тому же увеличивается количество знаков. Мы знаем, что слова имеют грамматическое и лексическое значения. Лексическое значение состоит из 4 элементов: предметная отнесенность (денотат), понятийное содержание (сигнификат), коннотация, структурная значимость слова.

Схематично состав понятийного содержания выглядит следующим образом:

КС (категориальная сема) + **ИС** (интегральная сема) + **ДС** (дифференциальная сема) + **ПС** (периферийная сема) + **ПтС** (потенциальная сема).

Значит, если изменяется произношение слова, если нет его привычного зрительного образа, то понятийное содержание слова теряется. Следовательно, разрушается культурный код нации. Происходит сбой культурного кода народа.

«В связи с целым рядом достижений в лингвокультурологии, когда накоплено и объяснено значительное количество языковых фактов, наступила пора изменить лингвометодическое сознание, т.е. систему сложившихся стереотипов и взглядов на язык и текст и способы их преподавания. Текст – это истинное переплетение лингвистики и культурологии, т.к. он принадлежит языку и является его высшим ярусом, в то же время текст есть форма существования культуры. А лингвокультурология как раз и рассматривает язык как систему воплощения культурных ценностей сквозь призму кодов языка»

Часто культура настолько прочно проникает в текст, что без учета культурных ценностей и кодов языка текст остается не до конца понятным». – отмечают В.А. Маслова и М.В. Пименова. [1, с. 4-5].

Мы [4, с. 327] проделали небольшой эксперимент: взяли фрагмент романа С. Муканова «Промелькнувший метеор», написали латинской графикой и предложили студентам специальности «Иностранный язык: два иностранных языка». Задали вопрос: сколько времени Вам понадобится для его прочтения? Насколько понятен текст?

S'ormang'a basynda «bai'» dep, «qaradan s'yqqan han» dep, «aqyldy» dep jug'ysqan ol (Ai'g'anym), onyn' qumarlany'yn ko'z qarasyndan da, basqa qylyqtarynan da bai'qai' ju're, symbatty, suly' jas jigítke is'tei' qyzyg'a ju're, mas'yqtang'an jolyndan tai'may'g'a tyrysty da, osy betinde, bir sa'tte, qyljaqtagysy kelgen S'ormang'a, ko'n'ili elen'dei'tin bir so'z ai'typ qaldy.

Шорманға басында «бай» деп, «қарадан шыққан хан [Сібірлік қазақтарда, Шорман аға сұлтандыққа бірінші боп тағайындалған. Хандық пен сұлтандықты айыра алмайтын қазақтар Шорманды да «хан» деген] деп, «ақылды» деп жұғысқан ол (Айғаным), оның құмарлануын көз қарасынан да, басқа қылықтарынан да байқай жүре, сымбатты, сұлу жас жігітке іштей қызыға жүре, машықтанған жолынан таймауға тырысты да, осы бетінде, бір сәтте, қылжақтағысы келген Шорманға, көңілі елендейтін бір сөз айтып қалды. [3, с. 12]

Студенты, привыкшие читать тексты на латинице, в два раза дольше читали небольшой фрагмент на латинице, чем на кириллице, они сказали, что доступнее и понятнее читать на кириллице.

Здесь оборот «қарадан шыққан хан» означает незнатного происхождения, т.е. не **чингизид**, не **төре**. В этом контексте речь идет о древнем обычае казахов: засватывание своих детей, когда они лежат еще в колыбели.

Значит, для восприятия литературы и культуры в целом очень важны древние архаичные коды, связанные с архетипическими и мифологическими представлениями о мире [1, с. 5].

В-третьих, прерывается духовная связь поколений, и это очень важно. Через 10-15 лет казахские дети, знающие только латиницу, не будут читать произведения, написанные кириллицей. А люди старшего возраста, наоборот, не будут читать или с трудом будут

читать написанное латиницей, потому что долго, нет привычного зрительного образа, нет моментального осмысления текста, понятийное значение и представление заторможены (80% информации мы воспринимаем через зрительный канал). Мы в своей истории уже прошли такое, дважды рубили сук, на котором мы сидим: один раз, когда с арабской графики перешли на латиницу, второй раз в 1940 г., перейдя с латинской графики на кириллицу. Зачем трижды наступать на одни и те же грабли? После третьего раза духовная связь поколений будет окончательно разорвана. Сейчас молодёжь очень мало читает книги, газеты, ограничивается короткими СМС, комментариями в соцсетях. Мы же не хотим повторить судьбу шумеров, финикийцев, готов, хазар и др. народов, сошедших с мировой арены? Тогда зачем нам сейчас перечёркивать свою историю, свои достижения в развитии казахского языка? Расул Гамзатов говорил, что если я узнаю, что завтра умрет мой народ, я умру сегодня. Поэт не хотел быть свидетелем гибели своего народа. Зачем нужен поэт, если нет народа, для которого он пишет свои произведения?

Публицист Дастан Елдес [5] убеждён, что для сохранения культурного наследия необходимо оставить кириллицу. Он считает, что следует в первую очередь комплексно реформировать казахский язык «до принятия новой письменности. Поэтому в данный момент основная задача лингвистов — сделать казахский язык кодифицированным (нормированным), узаконить написание большинства слов, довести до конца работу с терминами по международным правилам, а не сочинять свои, порой неудачные». Публицист приводит факты из Узбекистана: «Нынешние узбекские школьники и студенты не читают на кириллице. В Узбекистане после перехода на латиницу ситуация сложилась таким образом, что взрослые не читают на латинице. Более 70% литературы издано на кириллице, а молодёжь уже не читает на ней, падает уровень образования и растёт количество русских классов! Такая перспектива ждёт и казахский язык, учитывая его слабость как государственного, как языка науки и высшего образования, то есть огромное казахское литературное наследие на кириллице не будет доступно для будущих поколений, как и на арабице. И может вызвать отток школьников из казахских школ в русские». Дастан Елдес подчёркивает, что отмечая недостатки алфавита, «во всем мире совершенствуют, модернизируют имеющуюся письменность. Даже сложнейшие с точки зрения изучения и использования китайские иероглифы не переводят на буквенную систему из-за опасности потерять тысячелетнюю китайскую культуру». В Монголии не собираются переходить с кириллицы на другую графику. Публицист остро ставит проблему: «Какой смысл в Казахстане переходить на латиницу, если у нас второй язык — русский, а не английский?! Казахстан географически, экономически, политически, лингвистически далек от Запада и является членом ЕАЭС, где рабочим языком является русский. В данном случае необходимы логический подход и здравый смысл, а не политизация языковой проблемы. Ясное дело, что при втором (русском) языке по всем параметрам изучать казахский язык удобнее, выгоднее, быстрее на кириллице, чем на латинице, особенно русскоязычным. Не говоря о богатой казахской литературе на кириллице». Филолог Дастан Ельдесов сообщил, что многие казахи переводят детей на обучение в русские школы. «Латиница сама по себе не улучшит положение языка, не создаст литературу, не повысит уровень образования и знания английского, — заявил Ельдесов. — За 80 лет в Казахстане создана огромная библиотека на кириллице, известная даже в глухих аулах. И мы от неё откажемся?!». Бывший премьер-министр Республики Казахстан **Имангали Тасмагамбетов** выразил сомнение в целесообразности перехода казахского языка на латиницу. «Сейчас надо гнаться за знаниями» — сказал он. — «А не выбирать буквы». Обозреватель из Алматы (АиФ) приводит много курьёзных случаев написания казахских слов на латинице.

Человек со слабыми духовными корнями или бездуховный человек – это манкурт, зомби. Им легче манипулировать, для него нет ничего ценного, святого. Такой народ легче завоевать.

В-четвертых, больше времени тратится на написание, прочтение и осмысление материала.

В-пятых, сейчас, когда люди других национальностей в нашей республике повернулись лицом к изучению казахского языка, стали отдавать своих детей в казахские садики, в школы с казахским языком обучения, молодежь принимает участие в конкурсах на казахском языке, с введением латинской графики на казахском языке, начнется отток русскоязычного населения из Казахстана.

В-шестых, прервется связь с тюркоязычными народами Российской Федерации. В первую очередь с казахами, живущими с давних времен на территории России. Ведь в приграничных областях живет немало казахов (около 1 миллиона), у казахской диаспоры в местах компактного проживания есть школы с казахским языком обучения, для которых закупаются учебники из Казахстана, жители выписывают газеты, журналы, книги на казахском языке. А другие народы, говорящие на тюркских языках, перестанут пользоваться литературой на казахском языке, написанной на латинице.

Следовательно, с изменением графики казахского языка происходит сбой в культурном коде нации, а это ведет к вымиранию народа. Еще древние мыслители говорили: чтобы уничтожить народ, нужно отнять у него язык. Мы считаем, что переход на латинскую графику казахского языка губителен для казахского этноса, это равносильно мине замедленного действия.

Список литературы:

1. Маслова В.А., Пименова М.В. Коды культуры в пространстве языка.- Санкт-Петербург, 2015.- 148 с. (Серия «Концептуальный и лингвальный миры». Вып. 9)
2. Алфавит казахского языка, основанный на латинской графике //Индустриальная Караганда, 2017, 28 октября, № 121(22234).- С.1
3. Мұқанов С. Аққан жұлдыз: роман. – Алматы: Жазушы, 1970. – екінші кітап. – Б. 12.
4. Оразгалиева Г.Ш Латинская графика и культурный код нации // Материалы международной научно-практической конференции «Наука и образование в современном мире». – Караганды: РИО «Болашак-Баспа», 2018.- Т.2.-С.325-328
5. Дастан Елдес// Qazaquni.kz. Портал Otyrar.kz

ОСВОЕНИЕ ИСТОРИКО-КУЛЬТУРНОГО НАСЛЕДИЯ КАК ДУХОВНАЯ ОСНОВА ОБЩЕСТВЕННОГО СОГЛАСИЯ И ОБЩЕНАЦИОНАЛЬНОГО ЕДИНСТВА

Орынбай Г.Т. преподаватель, магистр
технических наук Карагандинского
университета им. академика Е.А.Букетова
Толыкбаева Ж.С. преподаватель, магистр
естественных наук Карагандинского
университета им. академика Е.А.Букетова

Каждый человек является отдельной личностью со своими интересами, правами, страхами и слабостями. Однако, в психологии также можно встретить множество различных категорий архетипов или факторов, которые объединяют определенные лица или группы людей. Одной из подобных концепций, существование которой было доказано и культурологами, и социологами, является идея о национальном коде. Данная концепция подразумевает особый стержень в личностной идентификации человека,

которая заставляет человека чувствовать определенные эмоции или принадлежность в определенных случаях или к определенному классу, расе или нации.

На самом деле, национальный код также играет немаловажную роль не только в плане общества и его единства, но и в самостоятельном развитии этого человека, в правильном и своевременном становлении его психики. Например, опираясь на психосоциальную теорию развития личности Эрика Эриксона, человек проходит через 8 этапов за всю свою жизнь и каждая из них важна в своем свете. Эриксон утверждал, что личность развивается в заранее определенном порядке через восемь стадий психосоциального развития, от младенчества до взрослой жизни. На каждой стадии человек переживает психосоциальный кризис, который может иметь положительный или отрицательный результат для развития личности.

Стадия развития	Область социальных отношений	Полярные качества личности	Результат прогрессивного развития
1 . Младенчество (0-1)	Мать или замещающее ее лицо	Доверие к миру — недоверие к миру	Энергия и жизненная радость
2. Раннее детство (1-3)	Родители	Самостоятельность — стыд, сомнения	Независимость
3. Детство (3-6)	Родители, братья и сестры	Инициатива — пассивность, вина	Целеустремленность
4. Школьный возраст (6-12)	Школа, соседи	Компетентность — неполноценность	Овладение знаниями и умениями
5. Отрочество и юность (12-20)	Группы сверстников	Идентичность личности — непризнание	Самоопределение, преданность и верность
6. Ранняя зрелость (20-25)	Друзья, любимые	Близость — изоляция	Сотрудничество, любовь
7. Средний возраст (25-65)	Профессия, родной дом	Продуктивность — застой	Творчество и заботы
8. Поздняя зрелость (после 65)	Человечество, ближние	Целостность личности - отчаяние	Мудрость

Ну так вот, если не поддерживать и не “подкармливать национальный код” личности на ранних четырех стадиях, то на пятой стадии, стадии поиска собственного Я и своей идентичности, человек будет далек от собственной культуры, истории и народа. Как итог, данной части в пазле личности и ценностей не будет хватать, что приведет к отчуждению от социума в виду территориальной принадлежности. Для большей ясности предлагаю обратить внимание на кейс:

Человек X, родившийся на территории Республики Казахстан, с раннего детства до момента юношества никоим образом не интересовался и не уведомлялся по поводу истории и культуры своего народа – он был казахом по национальности, но не знал о существовании различных национальных музыкальных инструментах, таких как домбыра или сыбызгы, ни разу не слышал о жизни деятелей Партии Алаш, ни разу не слышал о политике казахских ханов, ни разу не изучал казахскую литературу. В виду того, что особой надобности в этом всем не было, он не чувствовал будто он отстает от своих соратников, ровно до того момента, когда его сознание и подсознание начали работать над вопросом того, кто он есть и чего он хочет. За отсутствием багажа именно культурного и национального плана, он и не будет чувствовать собственной принадлежности к этой группе лиц, в этом случае к казахам в целом. В дальнейшем, индивид X не будет чувствовать самых важных для народа и государства эмоций, таких как патриотизм, политическая заинтересованность, добродушие к окружающим людям и т.п.

Республика Казахстан же, в свою очередь, является многонациональным государством в виду ряда причин, таких как массовое переселение крестьян в начал 19-века, работа концлагерей во времена Второй Мировой Войны и в послевоенное время, местоположение в Центральной Азии, с прямым выходом и в Европу, и в Азию, что привело, приводило и приводит крупнейшие потоки переселенцев, иммигрантов и туристов. Именно по этой причине на территории нашей страны действует Ассамблея Народов РК, множество нормативно-правовых актов и акций по защите прав и интересов каждой нации и расы, чтобы все жили в мире и согласии. Современные концепции развития личности ребенка, а также региональные подходы к образовательному процессу в дошкольных и школьных учреждениях предполагают использование отдельных элементов популярной культуры в развитии ребенка. Наследие каждого народа содержит ценные идеи и опыт воспитания. Продвигать и развивать культуру отдельного этноса актуально как для Казахстана и многонациональной России, так и, как показывает время, для Европы и других стран. В мире практически нет моноэтнических государств. Все государства в той или иной степени многонациональны. Среди таких многонациональных, многоконфессиональных государств и суверенный Казахстан.

Поликультурное образование является важной частью современных общих исследований, направленных на межэтническую интеграцию и способствующих пониманию общего и особенного (уникального) в традициях, образе жизни, культурных ценностях сообщества и развитии молодежи в духе взаимного уважения. Каждый человеческий индивид действует одновременно с двух сторон: он воспринимает себя как представителя человеческого рода и одновременно как члена определенного этноса, нации. Как представитель человеческого рода, как личность, человек выступает как носитель общечеловеческих ценностей. Для него, несомненно, важны ценности свободы, добра, правды, красоты и т. Д. Как представитель определенного этноса или нации индивид разделяет ценности этого этноса или нации. Он любит свою родину, гордится принадлежностью к своему этносу, чтит свой язык, культуру, историческое прошлое своего народа. Речь идет об адекватном соотношении «общего, частного и индивидуального» в педагогическом процессе и содержании образования. Под общим следует понимать общечеловеческие ценности, под частным - общие казахстанские ценности, то есть те, которые присущи этносам Казахстана, под индивидом - те, что присущи каждой этнической группе в отдельности, ее идентичность.

По справедливому замечанию известного казахстанского философа и культуролога Нуржанова Б.Г., при обсуждении перспектив формирования новой казахстанской идентичности смешиваются два понятия - нация и этнос, а в современной науке - четко разделяются. Причины неправильного использования этих понятий связаны с недостаточной коммуникативной компетенцией участников дискуссий, проводимых в казахстанском обществе. Во-первых, необходимо помнить, что одно слово имеет несколько разных значений в зависимости от контекста, в котором оно используется в данный момент. На самом деле, когда мы говорим: «национальная традиция», «национальный костюм», «национальное блюдо», мы часто имеем в виду соответствующее проявление этнической культуры того или иного народа. При этом такие выражения, как «национальная идея», «национальный интерес», «национальная безопасность» и т. д., означают те или иные проблемы, относящиеся не к этническим группам, а к нации в целом, т.е. более высокий и сложный уровень, на котором не всегда являются определяющими этнические факторы. Во-вторых, языковая культура современного русского языка определяет четкое значение двух слов: «национальность» и «нация». Если слово «национальность» указывает на принадлежность человека к той или иной этнической группе, то слово «нация» означает гораздо более широкий смысл, а именно - сообщество людей, которое объединяет целый набор общих черт.

На самом деле, освоение общей культуры и истории не является процессом трудоёмким и не требует каких-то специфических знаний. Все дело в том, чтобы

относиться к каждой из культур уважительно и поддерживать каждую из них. Именно по данной причине наша страна провозгласила себя светской – мы уважаем и поддерживаем каждую из религий, вероисповеданий и учений, но не дискриминируем и не возвышаем какое-то из них. Точно также и с национальной культурой каждого народа и если все держать в узде, поддерживать всех и судить справедливо, то каждая единица будет желать относить себя не только к своей нации, к своей расе, но и к обществу казахстанцев в общем, ведь их главным оружием будет любовь и доверие.

Использованная литература:

1. Эрик Эриксон. Психосоциальная теория развития Личности
2. Б.Г. Нуржанов. Выступление «Выбор национальной идентичности: управление будущим»

ҚАЗАҚСТАНДАҒЫ ДІН МЕН МЕМЛЕКЕТТІҢ АРАҚАТЫНАСЫ

Полат Сапи СР-20-1к тобының 2-курс студенті
Тутинова Н.Е. Ғылыми жетекшісі, Ph.D доктор
Қазтұтынуодағы Қарағанды университеті

Зайырлы қоғамда дін дүниетанымдық, реттеуші, біріктіруші, мәдени-шығармашылық, рухани-адамгершілік және т.б. қызмет атқарады. Сондықтан да зайырлы қоғамда әлемдік және дәстүрлі діндердің құндылықтарын ғылыми тұрғыдан танып білу маңызды болып табылады. Өз заманында атақты Макс Отто айтып өткендей: «Адам философиясының терең көзі, оны азықтандыратын және қалыптастыратын көзі – бұл сенім» деген екен [1, 170 б.].

Қоғам мен адамның қауіпсіздігі қазіргі таңда әлемдік деңгейдегі басты мәселеге айналып отыр. Қауіпсіздік ұғымы қоғам, мемлекет, табиғат және адам өмірінің барлық салаларын қамтиды. Атап айтсақ, ақпараттық, интеллектуалдық, саяси, экономикалық, қоғамдық, экологиялық және т.б. қауіпсіздік түрлері елдегі нақты ішкі және сыртқы жағдаймен айқындалады. Қазіргі уақытта адам мен қоғам өмірінде ақпараттық және интеллектуалды үдерістерде діни сенім мен сананың рөлі едәуір өсіп отыр.

2008 жылы Елбасының халыққа Жолдауында «Қазақстан алдағы уақытта да халықаралық лаңкестік пен діни экстремизмге қарсы күрес жөніндегі халықаралық коалицияның белсенді мүшесі ретіндегі ұстанымын жан-жақты нығайта беруге ниетті деп атап көрсетті» [2, 31 б.].

Қазақстан Тәуелсіздік алған жылдардан бері мемлекеттік–конфессиялық қатынастарда зайырлылық моделін ұстана отырып дамуда.

Қазақстанда қазіргі таңда 18 конфессияның мүдделерін білдіретін үш жарым мыңнан астам діни субъектілері ресми түрде тіркелген. Осындай діни саналуандық жағдайында дін саласындағы негізгі үдерістер мен үрдістерді елеп-екшейтін мемлекеттік саясатты жаңадан ой елегінен өткізуді күн тәртібіне қойып отыр. Осы тұрғыда, Министрікпен әзірленген және Елбасы Н.Ә. Назарбаев жарлығымен бекітілген дін саласындағы мемлекеттік саясаттың 2017-2020 жылдарға арналған тұжырымдамасының маңызы зор. Дін саласындағы мемлекеттік саясатты қазіргі жаһандық үдерістер мен уақыт талабына сай қайта толықтыру мен жетілдіру мемлекетіміздің ішкі және сыртқы қауіпсіздігін қамтамасыз етуге мүмкіндік берері анық. Тұжырымдама дін саласындағы мемлекеттік саясаттың негізін құрайтын дінаралық келісімнің қазақстандық моделіне сүйене отырып, дін саласын реттеу мен жетілдіруді көздеп әзірленген.

Сонымен бірге тұжырымдама Қазақстан мемлекеттік құрылысы жаңа кезеңінің қисынын басшылыққа ала отырып, конфессияаралық бейбітшілік пен келісімнің әлем

мойындаған қазақстандық моделіне сүйене отырып, дін саласындағы мемлекеттік саясатты одан әрі дамыту, елдегі дін саласын реттеу бойынша нормативтік құқықтық актілер жүйесі мен әлеуметтік-экономикалық, саяси және басқарушылық шараларды жетілдіру үшін негіз болып табылады. Тұжырымдама құқықтық, әдістемелік және ұйымдастыру шараларын қоса алғанда, дін саласындағы мемлекеттік саясаттың пайымына арналған кешенді тәсілдері берілген.

Жалпы 2017 жылғы 1 қаңтарда ресми тіркелген 18 конфессия атынан өкілдік ететін 3658 діни бірлестік пен олардың филиалдарының қызметін қамтамасыз ету үшін қажетті жағдай жасалған. Олардың ішінде саны жағынан ең көбі – ханафи мазхабындағы ислам мен православиелік христианшылық. Сонымен қатар католиктер және протестанттар конфессиялары, иудейлер, буддашылар және басқа да қауымдар бар. Республикада 3464 ғибадат үйі тіркелген, оның ішінде 2550 мешіт, 294 православие және 109 католик шіркеуі, 495 протестант храмы мен ғибадатханасы, 7 иудей синагогасы, 2 буддашылар храмы, 7 “Кришна санасы қоғамы” және бахаи қауымының ғибадатханасы бар. Жұмыс жасап тұрған 2550 мешіт “Қазақстан мұсылмандары діни басқармасы” республикалық діни бірлестігінің меншігіне кіреді [3].

Талдау көрсеткендей, діни наным-бұл жалпыадамзаттық құндылықтармен қатар рухани үйлесім, әлеуметтік қарым-қатынастар және азаматтардың санасы үшін әлеуетті қауіп-қатерді де қамтитын айрықша сала. Сондықтан елдің ерекшелігі мен халықтың мәдени-менталды өзгешеліктері ескертілген дін саласындағы қоғамдық қатынастарды реттеудің ұсынылып отырған тәсілдері мен мемлекеттік саясат қағидаттары айрықша болып табылады.

Зерделенген және назарға алынған халықаралық тәжірибенің негізінде дін саласындағы мемлекеттік саясаттың орта мерзімді перспективаға арналған тұжырымдамалық тәсілдерін қалыптастыру талап етіледі. Дін саласындағы мемлекеттік саясат тұжырымдамасы – Елбасының «Қазақстанның үшінші жаңғыру: жаһандық бәсекеге қабілеттілік» атты халыққа жолдауымен үндескен маңызды құжат.

Сондай-ақ дін саласындағы мемлекеттік саясаттың тұжырымдамасын іске асыру бойынша барлық деңгейдегі мемлекеттік органдар мен азаматтық қоғам институттарын ведомствоаралық үйлестіру және өзара іс-қимыл тетігін құру;

- таяудағы және ұзақ мерзімді перспективада діни ахуалдың даму үрдісін болжамдау, заңдылығын анықтау, сондай-ақ уақытылы тиісті шешімдер қабылдау үшін ұсыныстар әзірлеу;
 - қоғам санасында негізгі зайырлылық құндылықтарын нығайту;
 - қоғамда діни қатынастар саласында радикалды және экстремистік көріністермен байланысты кез келген іс-қимылға мүлде төзбеушілікке қол жеткізу;
 - мемлекеттік билік органдары мен діни бірлестіктердің өзара іс-қимылының өзіндік қазақстандық үлгісін одан әрі дамыту және тәртібін айқындау;
 - деструктивті діни ағымдарды жақтаушылармен, экстремизм және терроризммен байланысты баптар бойынша сотталғандармен, олардың отбасыларымен дәлме-дәл және атаулы оңалту жұмыстарын жетілдіру;
- түсіндіру жұмыстарын жандандыру т.с.с. [4].

Сондықтан дінаралық қарым-қатынас тәжірибесі әлем назарына ілігіп отырғаны белгілі. Дін мен мемлекеттің түйісер жері – елдің тұтастығы және қоғамның ауызбіршілігі мен тұрақтылығы. Сондықтан, екі тараптың өзара бірігіп әрекет ететін кеңістігін, оның құқықтық тетіктерін уақыт талабына сай айқындап және жетілдіріп отырудың маңызы зор. Дін - адам тарихының үлкен тағылым-тәрбиесінің бірі және сарқылмас даналық көзі. Егемен ел болып қалыптасуымыз, мемлекетіміздің өсіп, өркендеуінде діннің алатын орны зор.

Әдебиеттер тізімі:

1. Хорни К. (1993) Невротическая личность нашего времени; Самоанализ / Пер. с англ. В.В.Старовойтова; Общ.ред. Г.В.Бурменской. Москва. Прогресс: Универс. - 220 с.
2. Н.Ә.Назарбаев. (2008) Қазақстан халқының әл-ауқатын арттыру - мемлекеттік саясаттың басты мақсаты. - Астана. 31-б.
3. [Электронды ресурс] Kazakhstan – International Religious Freedom Report (2010) U.S. Department of State. Retrieved on 13 January 2011.
4. Взаимодействие государства и религии в контекст модернизации Казахстана: проблемы и перспектив (2010). Сост.: Б.Ж. Нурмухамедов, Л.М. Уразова; Инт нац. исслед.; Фонд им. Фридриха Эберта в Казахстане. Алматы: Ин-т нац.исслед.:ТОО «HighDIDI».

АҚЫН-ЖЫРАУЛАР ӨЛЕҢ-ТОЛҒАУЛАРЫНДАҒЫ «МӘНГІЛІК ЕЛ» ИДЕЯСЫ

Топашов М.А. ф.ғ.к., доцент
Бажикеев К.К. магистр, аға оқытушы
Қазтұтынуодағы Қарағанды университеті

Қазақ мемлекеті өзінің тәуелсіздігін жариялағаннан күннен бастап арғы бабаларымыз көне түркілердің көксеген армандарын жүзеге асыру мақсатымен «Мәңгілік ел» идеясын берік ұстанып келеді. Тәуелсіз қазақ мемлекеті ұлы даланың мұрагері, көк түріктердің тікелей ұрпағы ретінде «Мәңгілік ел» идеясын жаңғыртуы – заңдылық әрі патриоттық парыз. ҚР-ның тұңғыш президенті,

Елбасы Н.Ә.Назарбаев өзінің халқына арнаған кезекті жолдауында: «Мәңгілік ел ата – бабамыздың сан мың жылдан бергі асыл арманы екенін барлығымыз білеміз. Ол арман әлем елдерімен терезесі тең қатынас құратын, әлем картасынан ойып тұрып орын алатын тәуелсіз мемлекет атану еді. Ол арман тұрмысы бақуатты, түтіні түзу шыққан, ұрпағы ертеңіне сеніммен қарайтын бақытты ел болу еді. ...Ендігі ұрпақ – мәңгілік қазақтың перзенті. Ендеше, қазақ елінің ұлттық идеясы – Мәңгілік ел» [1,24], – деген еді. Демек, «Мәңгілік ел» идеясы тәуелсіз қазақ мемлекетінің нық қағылған қазығы, ұлттың болашағына бағдар болар жасампаз озық ой. Бір кездері жарты әлемді уысында ұстаған көк түріктер империясы ту етіп көтерген, абыз Тоныкөк, ұлы қаған Күлтегін негізін қалаған, мәңгі ел құндылығы бүгін, міне, осылайша қазақ мемлекетінің түп қазығы – ұлттық идеясына айналды. Бұны бүгінгі қазақ елімен мәңгі жасауы тиіс идея деп түсінген дұрыс. «Көктегі түркі тәңірісі, түркінің қасиетті жер – суы былай депті: Түркі халқы жоқ болмасын дейін, халық болсын дейін...» [2,54]. Мұны мемлекеттің ішкі және тысқы саясатынан туындайтын қауіп – қатерге төтеп беріп, өзіндік қорғаныс қабілетін күшейту деп түсінуге болады. Тоныкөк жазуында мемлекеттің ғұмырлы болуы үшін ел тізгінін ұстағандар мен халықтың бірлігі, сөз бен істің жарасым табуы, елдің тұтастығы үшін ынтымақтың, барлық күштердің ұйытқысы болу қажеттігі түп нысана ретінде айтылады. Күлтегін, Тоныкөк, жазуларындағы ой – идеялардың үзілмеген желісі сан ғасырды артқа тастап біздің заманымызға жетті. Көне түркінің өркениеті руна жазбаларында елін қорғау, мемлекетті күшейту, нәсілдің құрып кетпеуі қысқа, нақты ой – түйіндермен нақтыланады. Елдік мұрат, ерлік дәстүр, сондай – ақ, бұл жазбаларда мемлекет құру, ел басқару ісіне дейінгі ұстанымдар баяндалады. Сондықтан, бұлардың бәрі қазіргі таңда қазақтың ұлттық құндылықтары ретінде саналуы тиіс. Көрнекті ғалым А.Егеубаев: «Құтадғу білік» дастанының Орхон–Енисей жазбаларымен де тамырластығы және XIV –XV ғасырлардағы қазақ жырауларының үрдісімен, классикалық қазақ әдебиеті үлгілерімен сабақтастығы өркенді әдеби арнасын танытады» [3,124], – дейді. Демек, қазақ ақын – жырауларын Орхон ескерткіштеріндегі ой – пікірлермен байланыстыратын идеялық бірлік бар. Ол өз елін, өз жерін шет

басқыншылардан, сыртқы жаулардан қорғау идеясы. Бұл идея уақыт сұранысына қарай сабақтастық тауып, келер күндердің рухымен үндесіп, өлең – жырдың өзегіне алынып келді. Қазақтың данагөй жырауы Асан қайғы қазақ жерін құтты мекенге, жерұйыққа айналдыруды арман етіп, сол үшін жанын да аямағаны тарихтан белгілі. Ол мәңгі ел болу жолында аянбай тер төгіп, тәуелсіздік үшін күресті. Келер ұрпақтың жарқын болашағы үшін ортақ құндылыққа өлшеусіз үлес қосты. Тәуелсіздікті сақтап қалу үшін елдің бірлігін мығым ете түсетін біртұтас идея, алға жетелейтін бағыт – бағдар, мақсат – мұрат болу керектігін түсінді. Мақсаты айқын, рухы биік, жасампаздыққа жаны құштар, ертеңіне сеніммен қарайтын халық ғана тарихта «Мәңгі ел» болып қалатынын жырлаудан танбады. Елдің бірлігін сақтауды көздеп, халықтың қамқоры бола білді. Е.Ысмайлов: «Жыраулар өмірдің ұсақ мәселесіне аз араласып, көбінесе, заман – дәуір, өткен мен келешек, адамгершілік, жақсылық пен жамандық жайында ойлар, болжаулар, қағидалы сөздер айтып отырған», [4,125]. – дейді. Демек, Асан қайғының ой – толғамдары, оның ұлттық рух пен елдік сананы жаңғырту идеясы қазірдің өзінде де күшін жойған жоқ. Ұрпақты ұлттық рухта тәрбиелеу тұрғысынан оның мұрасы өз мәнділігін жоғалтпақ емес. Қазақ жұртына құтты мекен – Жерұйық іздеген Асан қайғымен Бұқарға дейінгі рухани кеңістікті мәңгілік ел сарыны байланыстыратыны анық. Дешті қыпшақ даласының данышпаны Асан қайғының өмір, заман, адам, ел туралы тұжырымдамасын жинақтап елтану дастаны деуге болады. Оның ой – идеялары көк түріктердің көсемі Тоныкөк ұсынған мәңгілік ел идеясындағы философиялық түйіндер бір өркениеттің, дәлірек нақтылағанда, арғы бабаларымыздың өмір сүру ғұрпы қалыптастырған бір дүниетанымның жемісі. Ел, қоғам туралы ой – толғамдар Қазтуған, Шалкиіз, Бұқарлардың шығармаларында да бір арнада тоғысып отырады. Олардың дәстүрлі дүниетанымы халқына «Жер ұйық» іздеген Асан қайғының жер тұтастығы, ел тәуелсіздігі толғаулы ой – пікірлерімен үйлесім тауып, ұлттық идеология дережесінде теориялық тұрғыдан үндеседі. Жалпы, жыраулардың шығармаларында халқымыздың тыныс – тіршілігіне, елдік салт – санасына жасалған түйіндеулердің өзегі Тоныкөк ұсынған «Мәңгілік ел» идеясында жатыр.

Ел тағдырына, оның болашағына алаңдаған ақынның бірі – Дулат Бабатайұлы. Ол өз өлеңдерінде қазақ қоғамының бар шындығын еш бүкпесіз, айна – қатесіз көрсетті. Ресейдің отарлау саясатының асқынып, бұрынғыдан да күшейе түскенін барынша шыншыл бейнеледі.

Батыстан патша түнегі,
Жеріңе келіп, түнеді.
Ішіңе әбден енеді,
Жоныңнан таспа тіледі,
Мұны да Дулат біледі.

Қоғамның кескін – келбетін, отарлау саясатынан туындаған қайғы мен қасіреттің зардабын терең ұғынған Шортанбай да ұлт мүддесі үшін терең толғанды. Өз халқының тағдырын ойлап, қатты қамықты. «Тар заман», «Опасыз жалған», «Бала зары», «Зар заман» сияқты өлеңдерінде дәуір дидарын дұрыс танып, уақыт туындатып отырған мәселелерді орынды көтере білген Шортанбайдың рухани келбетінен Дулат ақынның бар болмысы мен арман – мүддесі жаңғыра көрінді. Ол да Дулат ақын секілді ата – қоныстан айырылып қалмаудың қажет екенін айтып, халықты бірлікке, ынтымаққа үндеді. Қазақтың тәуелсіздікке қол жеткізіп, өзінің ұлттық «Менін» жоғалтпай өмір сүруін армандап өткен Шортанбай, Дулат шығармалары ұлтты біріктіруші, тұтастырушы идея ретінде ұлттық мүддеге қызмет жасай береді. Әрі бұл ақындардың шығармалары дәстүрлі қазақ қоғамының сонау жыраулардан бері қалыптасқан болмысының бұзылмауына ықпал етті. Олардың өлең – жырларын – елдің тағдыры туралы ой – толғамдар деуге болады. Дулат, Шортанбай өлеңдеріндегі «зар заман» идеясы көркемдік дамуда өзгеше сипат иеленді. Бұл ұлттық сананың серпіліп, халықтың рухани оянуына септігі тиді. Олардың шығармалары қазақ қоғамындағы

рухани өзгеріс – ізденістермен, қазақы идеялардың өркендеуімен сабақтасып жатты. Дулат, Шортанбайлардың өлең – жырына арқау болған тақырыптар ХІХ ғасырдың екінші жартысында ғұмыр кешкен Мұрат, Нарманбет, Мәшһүр Жүсіптердің шығармашылығында жалғасын тапты. Бұл ұқсастық тақырыптық – идеялық ізденістері тұрғысынан жақсы байқалды. Тәуелсіздікті үзбей жырлау ұлттық идея мен ұлттық идеологияның маңызын арттыра түсті. Халықтың азаттық үшін күрестегі тағдырын жырлау дәстүрге айналды.

Ұлтының тұрмыс – тіршілігін, рухани кескін – келбетін жақсы түсінген Ыбырай Алтынсарин тәуелсіздікті нығайтатын даңғыл жол оқу – білімге иек арту деп түсініп, «Кел балалар, оқылық», «Өнер білім бар жұрттар» сияқты өлеңдерінде ғылым – білімді дамытуды насихаттайды. Оқу – білімді дамытудағы кедергілерді сынға алады. Білім, ғылым игеруді ол қазақтың ұлттық мүддесімен, тәуелсіздік рухымен байланыстыра өрбітеді. Қанша уақыт өтсе де оның ағарту және қоғам мәселелерін қарастырған еңбектерінде айтылған ой – пікірлер өзінің құндылығын әлі күнге жойған жоқ. Кейбір зерттеушілердің айтып, жазып жүргеніндей Ыбырай дінге қарсы болмаған. Анығында, ол татар және Бұхарадан келген моллалар насихатының ұлттық мүддеге қайшы тұстарына ғана қарсы болған. Н.И.Ильминскийге жазған хатында татар және Бұхара моллаларынан оқыған жастардың діни білімі өте төмен, шала сауатты, әрі басқа дін өкілдеріне өшпенділікпен қарайтын болып шығады деп көрсетеді. Мұндай дүмше моллалардың ақыл – парасаттан ада, кісіліктен құралақан келетіндігін қатты сынады. Ыбырай «... мұнымен, оқушылар мектебінің келешегін ғана емес, онымен қабат жалпы орыс – қазақ мектептерінің бәрінің де келешегін мүлдем бүлдіріп алуымыз мүмкін ғой!» [5,189], – дейді. Бұдан Ыбырайдың халқының болашағына алаңдағанын көреміз. Келешекте ел тізгінін ұстар жастардың білімді, өнерлі болып өсуін, ұлттық болмысын жоғалтып алмауын қалайды. Халық ұрпағымен мәңгі жасайтынын ескерсек, онда Ыбырайдың айтпағы жастарға сапалы білім, саналы тәрбие беру керек дегенге саяды. Халқының өзіндік мәдениеті дамуын аңсайды, тілінің бөтен тілмен шұбарланбай таза болғанын тілейді. «Моллалар өздерінің адам басын қатыратын ерекше қасиеттерінің үстіне, қазақтың табиғи тілін де бұзып жүр» деп реніш білдіреді. Тіл тазалығына, оның бөтен, былғаныш сөздермен шұбарланбауына қатты мән берген. Халықтың мәңгі өмір сүруінің кепілі тілде екенін ұғынған Ыбырайдың пікірі бүгінде өзекті. Тіл туралы Ыбырайдың жасаған түйіндеулері бүгінгі күннің өзекті мәселерімен үндеседі. Халықтың мәңгі ғұмыры – оның тілінде. Сол себепті, ол толғаған ұлттық мәселелердің түйіні мәңгі ел болудың кепілі.

Абай қазақ қоғамының элеуметтік – саяси және территориялық тұтастығынан айрылған тұсында өмір сүрді. «Бөліп ал да, билей бер» саясаты туындатқан қоғамдық ахуал Абайдың «Қалың елім, қазағым, қайран жұртым» деп аталатын өлеңінен жақсы байқалды. Қалың елі – қазағының қамын ойлап егілді, сол үшін ұнамсыздықты аямай сынау арқылы қоғамды түзетуді ойлады. Абай заманында қазақтың ұлттық идеясы сапалық тұрғыдан жетіліп, уақыт ағымына орай, саяси тұрғыдан ширығып, нығая түсті. Абай тағылымы, оның ұсынған елді біріктіруші рухани күш – ұлттық идеясы қазақ елін тың серпіліске бастап, келешек ұрпақты ізгі ниеттерге жетелеп, ұлттық сезімін күшейте түсті. Ұлттық идеяның алғышарттары Абайдың рухани әлемін негіздейтін көркем туындыларында да аз емес. Адам мен қоғамның қатынасын реттеудегі негізгі өлшем – Абай дүниетанымында мол. Ұлттық рухани құндылықтың басқа да элементтері осы Абай дүниетанымының айналасында өрбиді. Ел мен жер тағдырына, адам болмысының табиғатына сын көзбен қараған Абайдың рухани әлемі «ұлт идеясын» қалыптастыруға ерекше қызмет етті. Мағжан шығармаларының ұлтқа қызмет етуі мен түрікшілдікті насихаттаған идеялары Абай дүниетанымында жатыр. «От», «Пайғамбар», «Күншығыс», «Түркістан», «Жер жүзіне» өлеңдерінің идеялық – мазмұны отаршылдыққа қарсы күрес дәуірі болған ояну жылдарының жалынды жыры. Міне, осындай ұлттық дүниетанымынан туған өлеңдер ақын санасының өсуімен, тәуелсіздік

идеясымен тікелей байланысты болды. Отаршылдыққа наразылық идеясына толы өлеңдері жаңа саяси – қоғамдық мазмұн иеленді. Оның ақындық болмысы ұлт – азаттық идеяны көркем бейнелеуге бейім болды. Сол себепті, ол тарих тереңіне үңіліп, түрікшілдікті насихаттады. Бұл бағыт – қазіргі таңда түркі халықтарына ортақ идея ретінде қарастыруға мүмкіндік береді. Сонымен, көне түркілерден бастау алған мәңгілік ел идеясы Мағжан шығармашылығы арқылы қайта жаңғырып, тәуелсіз мемлекетіміздің рухани тұрғыдан тұрақты даму ресурсына айналып отыр. Тәуелсіздік, мәңгілік ел мәселелері Ахмет, Міржақыптардың шығармашылығының алтын арқауы болды. Олардың дүниетанымында тәуелсіздікке ұмтылған, мәңгілік елді орнатуға деген құштарлық жатты. Елдің ертеңінің жарқын, еркіндігі мен бақытының баянды болғанын армандап өтті. Елдің тәуелсіздігін жырлаудан туған рухты ой – пікірлері Абай дүниетанымымен үндестік тауып, ұлттық идеология дережесінде көтерілді. «Оян, қазақ!», «Маса» өлеңдер жинағы ұлттық рух пен ұлттық сананың қайта жаңғыруына айрықша әсер етті. Ақыл – ойға сәуле түсіріп, халықтың рухын оятқан бұл шығармалардың маңызы ерекше болды. Тәуелсіздік үшін күреске үндеу, ұлттық сананы ояту, сонымен қатар туған халқының тағдырындағы қиындықтар мен ауыртпалықтардың сырына үңіліп, оның әлеуметтік тамырын әшкерелеуді мақсат еткен шығармалар өзінің идеялық – тақырыптық сипатын бүгін де жойған жоқ.

Міржақып:

Көзіңді аш, оян, қазақ, көтер басты.
Өткізбей қараңғыда бекер жасты.
Жер кетті, дін нашарлап, хал һарам боп,
Қазағым, енді жату жарамасты.

Ахмет:

Кей істің шарты құрбанмен,
Болмас, қорқып тұрғанмен.

Осы тұста ұлттың санасын қоғамдық – саяси жайттарға аудару, бұғауға түскен елді азаттық үшін күреске үндейтін шығармалар қажет екенін алаш арыстары жете түсінді. Сол себепті, олар халқын ашық күреске шақырды. Тәуелсіз ел болу идеясы олардың өлмес рухын дәлелдеді. Олардың ақындық құдырет – күші елдіктің, тәуелсіздіктің ұлы рухы болуында. Тәуелсіздік үшін күреске үндеген шығармалары осы тұста әдебиетте ұлт – азаттық идеясын орнықтырды. Осы тұрғыдан келгенде, содан туындайтын саяси – азаттық лирика қалыптасты десек орынды болмақ. Бұл идея мәңгілікке жалғасын тауып, жаңғырып отыратыны ақиқат. Елбасы, ҚР-ның тұңғыш президенті Н.Ә.Назарбаев: «Біздің жалпы ұлттық идеямыз – Мәңгілік Елді басты бағдар етіп, тәуелсіздігіміздің даму даңғылын Нұрлы Жолға айналдырдық. Мәңгілік Ел – елдің біріктіруші күші, ешқашан таусылмас қуат көзі. Ол «Қазақстан – 2050» Стратегиясының ғана емес, XXI ғасырдағы Қазақстан мемлекетінің мызғымас идеялық тұғыры», [6,76], – деген еді. Қорыта айтқанда, Күлтегін, Тоныкөктер негіздеп қалыптастырған «Мәңгілік ел» идеясы ақын – жыраулардың өлең – толғауларында жалғасын тауып, ұлы Абайдың көркемдік әлемімен үндесіп, одан әрі алаш арыстарының шығармашылығына ұласып, осылайша, өзінің өміршеңдігін дәлелдеді. Елінің дербестігі мен территориялық тұтастығын аңсаған мәңгілік ел идеясы бүгінде жүзеге асты. Ал, бұл идеяны ұстану ұлттық тұтастыққа шақырып, мәңгі тәуелсіз ел болуға үндейді. Демек, мәңгілік ел идеясы – бүгінгі қазақстанның басты идеяларының бірі болуы тиіс. Сол себепті, ол халқымен бірге мәңгі жасай бермек.

Әдебиеттер тізімі:

1. Сыздықов С.М., Селиверстов С.В., Сыздықова Ж.С., Джаферсой Н., Кара А. Кабылдинов З.Е. Н.Назарбаевтың еуразиялық идеясы және түркі кеңістігі. Ұжымдық монография. — Астана, «Сарыарқа» баспасы, 2011.– 404 б.

2. Күлтегін ,Тоныкөк: Ежелгі түркі рун жазбалары (Әдеби нұсқасын жасаған Қадыр Мырза Әли.) – Алматы, «Өлке», 2001.– 144 б.
3. Егеубаев А. Кісілік кітабы. Монграфия.– Алматы, «Жазушы», 1998.– 228 б.
4. Ысмайлов Е. Ақындар. Монграфия.– Алматы, «Жазушы», 1956.–256 б.
5. Сүйіншалиев Х. ХІХ ғасыр әдебиеті.– Алматы, «Ана тілі», 1992.–360 б.
6. Назарбаев Н. Ә. Тарих толқынында. – Алматы, «Жібек жолы», 2011, –232 б.

К ВОПРОСУ ОСВОЕНИЯ ИСТОРИКО-КУЛЬТУРНОГО НАСЛЕДИЯ КАК ДУХОВНОЙ ОСНОВЫ РАЗВИТИЯ НАРОДОВ (На примере взаимоотношений России и Греции)

Турсунов Ф.А. кандидат философских наук,
доцент Сибирский университет потребительской
кооперации (СибУПК), г.Новосибирск,
Российская Федерация

Когда анализируешь судьбы истории прошедших и нынешних цивилизаций, то невольно вспоминаешь слова великого русского мыслителя Льва Николаевича Гумилева, который сказал: «Знаю одно и скажу вам по секрету, что если Россия будет спасена, то только как евразийская держава и только через евразийство». При рассмотрении отдельных ступеней развития общества не можешь не принимать во внимание тот факт, что на определенном этапе развития цивилизации культура той или иной народности или нации достигали тех вершин, что другим было не под силу их достичь. Возьмем, к примеру, цивилизацию древних греков. В течении шести веков им не было равных в философии. Или взять взлет таджикско - персидской литературы IX-X вв.. В этом же ряду стоят - расцвет искусства и науки итальянцев в XV-XVI вв., просветительское движение и реформистские идеи французов в XVII в., немецкая классическая философия XVIII-XIX вв. В данных временных отрезках уровень ни одного другого народа не достигал таких духовных высот каких достигли они.

В истории русского народа такой феномен «золотого века русской культуры» принято считать середину XIX и начала XX вв., которая по своей значимости и влияния на умы и сердца современников не имела себе равных. Именно в это время зародилось и сформировалось литературно и религиозно-философское течение русской общественной и философской мысли, ориентированное на выявление самобытности России, её типовых отличий от Запада, представители которого выступали за развитие особого русского пути, отличного от западноевропейского.

В это время передовые представители социальной мысли сознавали себя носителями некоторой “новой эры”, которая хоронила все старые “предрассудки” и впервые ставила человечество на настоящую дорогу, “разумную” и вместе с тем “естественную”. Эти два понятия сливались в чем-то несказанно сильном и великом. Гордое чувство радости наполняло тогда сердца людей перед тем, что казалось великим, еще небывалым откровением разума. Была непоколебима вера как в конечное «торжество просвещения», так и в то, что суть этого «просвещения» уже найдена, источники его известны.

Люди этого века оставили нам в наследство не силу, или материальное богатство, они оставили нам самих себя. Во всей российской истории не было времени, так богатого отдельными одаренными людьми. Достоевский, Толстой, Тургенев, Бунин, Блок дали миру литературу такого уровня, превзойти которой не смогли писатели ни одной страны мира.

Их изучают во всех вузах всех стран, как лучших литераторов всех времен и народов. Никто не смог написать "за жизнь" лучше, чем Достоевский. Он тронул сердца всех людей всех стран. Это самый глубокий и проникновенный писатель в мире,

превзойти которого, не смог даже Хемингуэй, ставший более популярным. Он сам признавался, что ему далеко до Достоевского. Каждый из этих людей сам по себе - целая вселенная. В нем можно увидеть отрывки прошлого, настоящего, будущего целой страны.

Основой этой духовной культуры можно по праву считать литературу русского народа, которая неспроста приобрела мировую известность. Именно на литературу выпала трудная ноша сохранить и преумножить неповторимость и красоту русского языка. Именно язык дает основу, чтобы осознавать свое достойное положение в мире, осознавать себя, как великую нацию, предки, которых были отнюдь не без роду и племени, а имели письменность тысячу лет назад, великую культуру задолго до этого и культура которых повлияла на народы и развития их цивилизации.

Например, исследователи пришли к выводу, что в основе санскрита - древнего индийского языка, на котором написаны Веды, и который является главным в семействе индоевропейских языков, лежит, славянская руница и русский ведический язык, от которых произошел санскрит; даже в Ведах говорится, что Боги с Севера дали знания индийцам и научили их языку.

Уникальность данного явления не могло остаться вне изучения исследователей по вопросам языка и цивилизации. Они утверждают, что в последующие сто лет после смерти Пушкина, русские писатели совершили эволюционный прорыв в мировой литературе и это можно сравнить с тем, что американцы сделали с миром, подарив мобильную связь и интернет, сделав их доступными для каждого жителя на планете. Такое стало возможным, благодаря великому и могучему русскому языку.

Известно, что жизнь и опыт разных народов являются вроде зеркал друг для друга. В эпоху Дария Великого и Александра Македонского древняя Персия была эталоном развития материальной и духовной культуры для древней Греции. Спустя несколько веков между Западом и Востоком возродился новый взаимовыгодный культурно - исторический обмен. В эпоху средневековой арабо - мусульманской цивилизации культура Греции и Византии посредством арабского языка распространилась на Ближнем и Дальнем Востоке.

Потомки Российского государства, ознакомившись с культурным наследием греков, широко использовали их в своей практике. История наших взаимоотношений начинается с античных времён, когда первые греки обосновались в Причерноморье и создали известные государства древности: Понт, Боспор и Херсонес. На протяжении столетий судьбы российского и греческого народов тесно переплетались. У России и Греции богатая история отношений и широкие межгосударственные связи, которые складывались веками. Наши народы объединены общими традициями, а общее культурное наследие и религия определяют духовное родство россиян и греков.

Греки с большим успехом смогли извлечь пользу от прогрессивных идей восточных цивилизаций. Этому способствовала и торговля. Между нами совершался взаимообмен. Позднее Греция стала «самосознающей». Она стала развивать своё собственное мышление, поэтому Греция пришла к доминированию в западной философии, а также в образе жизни. Афины стали самым влиятельным городом-государством в Греции. Ему легче было получать выгоду из-за своего местоположения, чем другим городам. Афины приносили свои идеи через море, став колыбелью западной цивилизации.

Ныне архитектурное наследие греческого мира можно проследить в Триумфальной арке в Петербурге, Петровские ворота Петропавловской крепости, Арка Главного штаба, колонны Славы на Конногвардейском бульваре. Петербургские поэты, чье творчество напоминает о литературном наследии античности. Классический стиль в русской литературе - отголоски античного мира. Петербургские школы, гимназии, лицеи, академии, напоминают о наследии.

Следует подчеркнуть, что древние греки первыми поняли необходимость обучать детей, тем самым определять будущее страны. Из далёкого античного мира к нам пришло много современных слов: алфавит (от первой буквы греч. алфавита «альфа»), пенал (от

латинского пenna), тетрадь (от греч. «тетра»). В Древней Греции залы для спортивных занятий называли гимнасиями. Отсюда произошло слово гимназия. В лицеях Древней Греции изучали риторику, астрономию. Петербург всегда был центром Российского образования. Первый в России и самый известный Лицей открыли в Царском Селе 19 октября 1811 года. Первая в России академия наук - это Кунсткамера. Слово «академия» произошло от имени мифического героя Академа. Россиянам помогали знакомиться с античным миром, прежде всего, императоры Пётр I, Екатерина II, Александр I, учёные - антиковеды, образованные коллекционеры.

Восточная и западная цивилизация с древних времён находилась под влиянием греческой философии и её мышления. Это началось с самого её зарождения в V - IV веке до нашей эры. От Греции не только пошло понимание философии, космогонии и теологии, но и было положено начало в управлении государством, его социальной сферой и развитии различных наук. В классической Греции слились идеи, которые собрались со всех сторон древнего мира. Они стали влиять на его существование.

На Васильевском острове жил купец, поверивший Гомеру. Впоследствии, он стал основателем Микенской археологии В 1868 г. немецкий торговец Г.Шлиман отправился на поиски легендарной Трои воспетой Гомером в поэме «Илиада». До Шлимана события, описанные в поэме, считались красивым мифом. Но он еще в детстве поверил Гомеру и решил во чтобы то ни стало отыскать Трою. «Илиада» стала для него путеводителем. Когда Генрих не обнаружил у деревни Бунарбаши (считалось, что Троя была именно там) холодного и горячего ключей, то - отправился в другое место.

Киевская Русь имела морскую границу с Византией через Чёрное море. Поэтому нашим предкам приходилось нередко контактировать с богатым южным соседом. Греки не только вели торговлю с русичами, но и оказывали культурное и религиозное влияние на Русь, отправляли своих миссионеров: церковных служителей, философов, богословов. Греками была разработана продвинутая математика. Она использовалась у них в рассуждениях и поиске ответов на вопросы об окружающем их мире. Им было известно о золотом сечении, распространённом в природе. Греки использовали эти знания в строительстве различных архитектурных конструкций. Примером этого служит Парфенон. Он был построен в V веке до нашей эры. Это была целая эпоха греческой классики. Таким образом, греки выражали своё почитание богине Афине. Это поклонение богам стало основой греческой философии, лежащей в начале любого стремления человека в познании мира.

Перенос в 330 г. столицы формально единой Римской империи ее императором Константином I в Константинополь, названный «Новым Римом», а затем фактическое разделение империи императором Феодосием I в 395 г. с последующим проведением между западной и восточной частями империи условной границы - линии, носящей до сих пор его имя, [5,с.21] определило судьбу взаимоотношений двух ставших де-факто самостоятельными империй с внешним миром, включая его славянский компонент.

Быстрое распространение христианского учения начала реализовываться с эпохи Константина Великого. Человечество видит с того времени, как становится реальностью порядок, который предполагало Божественное Провидение: новая Римская империя, где сосуществует христианская вера и христианский духовный закон, духовная традиция эллинизма, римское право и римская организация государства» [5, с.23] В этой связи для определения характера конструкта «византино-славяки» важными являлись идентичность и традиция, а само явление определяется не только хронологическим периодом с VI по XV в. и появлением такого феномена, как Византийская Склавиныя, но и прежде всего «восточно-римским» влиянием на приграничное славянство в грекоязычной форме и с графическим инструментом в виде особой письменной системы.

Следует отметить, что постепенный переход на эту письменность, как более близкую греческой по своему начертанию систему письма, стал еще одним важным фактором не просто эллинизации, а прежде всего конфессионализации конструкта

«византино-славяки». Появление «второго» Рима на крайнем юго - востоке Европы и сам факт позиционирования империи как Римской автократии обуславливали двойственность в восприятии славянством этого образования, с одной стороны - как наследника некогда большого римского государства и «настоящей Римской империи», а с другой - как «греческого царства».

Необходимо подчеркнуть, что в какой-то степени «концепция “Рима” в большей степени выступает как гибкая идея, чем нечто установленное в конкретном пространстве и конкретном времени представляет собой суть империи как дискурса. Важным является тот факт, что византийцы сами себя не называли византийцами, они считали себя и рассматривались в остальном мире как римляне. Смущало то, что они обращались ко всем людям с Запада как к латинянам, отличным от римлян»[7,с.54]. Следует отметить, что уже намного позже, на начальном этапе первые торговые отношения, знаменитый «Путь из варяг в греки», принятие христианства на Руси - навсегда объединили два народа непоколебимыми узами.

Княгиня Ольга - бабушка киевского князя Владимира Святославовича в 954 г. посетила столицу Византийской империи город Константинополь и приняла там христианскую веру. Через 34 года её внук, князь Владимир, женившись на сестре византийского императора Василия II Анне, не только сам принял христианство в его греко-православной форме, но и сделал его господствующей религией в Киевской Руси. При князе Владимире совершилось Крещение Руси по греческим обрядам: величественная византийская служба пришлась по душе русскому князю. С этого момента начинается всё более расширяющееся общение славян с греками, что способствовало распространению культуры на Руси и установлению дружеских отношений между двумя народами.

Женой Великого князя Московского Ивана III, княжившего во второй половине XV в., была племянница последнего византийского императора Константина XI Софья Палеолог (бабушка Ивана IV Грозного). Благодаря этой женитьбе Иван III соединил московский герб с изображением Георгия Победоносца, поражающего дракона, с византийским гербом - двуглавым орлом. В приданое Софье досталась бесценная византийская библиотека. Культурное и историческое значение этой библиотеки огромно. Книги были на греческом языке, и для их перевода на русский из монастыря на Святой горе Афон был приглашён ученый монах, вошедший в историю под именем Максима Грека. Максим Грек оставил богатейшее литературное наследие: переводы, тексты проповедей, публицистику, статьи по фонетике, грамматике и лексикологии, философские и богословские рассуждения.

Кирилл и Мефодий - основатели славянского и вместе с ним русского алфавита - были греческими монахами, приехавшими из Салоник в IX веке. Они заложили основы словесности. А в XIV в., в Москве и Новгороде работал талантливый греческий художник родом из Византии, известный у нас как Феофан Грек. Его росписи в соборах и церквях Московского Кремля, новгородские фрески удивительны и неповторимы. После падения Константинополя в 1453 г. и установления Османского господства в Греции тысячи греков искали спасения от жестоких преследований завоевателей бегством в Россию. В XV-XVI веках многочисленные греческие монахи, священники, переводчики духовных книг не только помогали россиянам впитывать византийскую культуру, но и нередко играли заметную роль в жизни Российского государства.

Уместно отметить, что в начале XVIII века заимствования из греческого языка активизировались. Русский XVIII век начинается эпохой Петра I, которая явилась важнейшей вехой в истории России. Образованию в России был дан новый импульс, были созданы благоприятные условия для международных контактов. Первый российский император решил поставить образование на европейские рельсы. Именно в годы правления Петра I в русский язык широким потоком хлынули западноевропейские заимствования. Эти заимствования приходятся на самые различные сферы государственной и общественной деятельности.

В европейской историософской традиции легитимизация «новой» Великой Римской империи как наследницы «древней» Римской империи представлялись как литературный компонент, сформулированный Вергилием в «Элладе» о переносе Троянского царства в Италию, где была основана новая Троя - Рим, так и конфессиональный, в виде тезиса о четырех сменяющих друг друга царствах в Книге пророка Даниила. Появление этих европейских идеологических конструктов относится к периоду существования Византийской империи, и в них не делается исключительный акцент именно на византийский опыт или наследие, что объяснялось отказом признавать ее предтечей этих государственных образований, претендовавших на имперский статус. Более того, сам Константинополь не выступал в форме «Второго Рима», т. е. центра, а в случаях, когда и говорилось о Византии, ссылка на нее, а не на «имперскую» столицу - город Константина.

Идеологема «Москва - Третий Рим» использовалась для доказательства первенства Московского княжества и его наследников - римских и византийских императоров в их борьбе с главами других существующих соседних русских княжеств. Легитимация не столько имперского пространства, «перенесенного» из Византии, сколько наследия этого государства - таковым становилось отличие «московской» интерпретации концепта переноса империи от западноевропейского. Наряду с событиями на Ферраро-Флорентийском соборе 1438–1445 гг. и падением в 1453 г. Константинополя-Царьграда, признававшегося в российско-московской политической традиции того времени как конфессионально-политический центр, именно этим промежутком можно хронологически датировать окончание периода «византино-славяки» как особого этапа в политическом и культурно-историческом пространстве взаимоотношений Византии с Московским государством.

Особое значение приобретает образовательный характер обращения к греческому наследию, что нашло свое проявление в создании в 1687 г., практически спустя 100 лет после провозглашения Московского патриархата, Славяно-греко-латинской академии. В определенной степени ее появление, несмотря на конфессиональный характер данной институции, было отражением общего для средневековой Европы, хотя и намного раньше, чем в России, интереса к наследию античности, прежде всего Древней Греции и Древнему Риму. В силу объективных обстоятельств место «греческого Константинополя», ставшего столицей Османской империи, хотя и не отвергаемого как конфессиональный символ, начинает все более замещаться связями с балканской Грецией - Афоном. При всем конфессионализме этого процесса, тем не менее, можно отметить его значение для становящихся все более политическими интересов Москвы к собственно грекам. На формулирование внешнеполитической позиции зарождавшейся империи оказывал влияние комплекс конфессиональных и этнических факторов в целях оправдания своих действий на международной арене.

Отсюда можно сделать вывод, что, конструкт «эллино-россики» прекращал свое существование в виде постулированной идеологической доктрины и сохранялся лишь на уровне общественной памяти в определенных общественных слоях двух стран как конкретный знаковый символ, выступающий уже элементом более общего концепта конфессиональной культурно-исторической солидарности, апелляция к которой носила нередко политический конъюнктурный характер.

Таким образом, влияние элементов древней культуры Греции, на современный мир, в общем, и на Россию в частности, очевидны. Образы древнегреческой культуры можно проследить в искусстве и культуре сегодняшнего общества. Этот опыт человечества, накопленный веками, претерпевал постоянные видоизменения, так как ни одна культура не может развиваться обособленно. Идет постоянный взаимообмен не только между странами, но и между культурными общностями и слоями, который в основе своей служит общественному согласию и межнациональному единству различных народов и наций.

Список литературы

1. Быстрова А. Н. Мир культуры. Новосибирск: ООО «Издательство ЮКЭА», 2000. - 680 с.
2. Вигасин, А. А. История Древнего мира. Учебник . Москва. : Просвещение, 2015. 303 с.
3. Зенович Е.С. Словарь иностранных слов и выражений. - М., 1998. - 257 с.
4. Историческая география в современной албанской общественно-политической публицистике // Историческая география. Отв. ред. И.Г. Коновалова М. 2016. Т.3. - 385 с.
5. Куманецкий К. История культуры Древней Греции и Рима. М., Высшая школа, 1990. - 452 с.
6. Курнитос А. Энергетика и судоходство: истоки и перспективы российско-греческого сотрудничества. В.2003.- 186 с.
7. Назаренко А.В. «История российско-греческих отношений и перспективы их развития в XXI веке: Москва: РФК-Имидж, 2008. - 358 с.
8. Статьи (Интернет-ресурсы): <http://www.greece.mid.ru/>
9. Томаи-Константопулу Ф. Культурные, торговые и дипломатические отношения между Грецией и Россией. Р.1997.- 237 с.
10. Скиадас Е.Г. Греция и Россия: исторические и культурные связи. М., 2008. - 289 с.

ҚАЗАҚ ТІЛІН ОҚЫТУ ӘДІСТЕМЕСІ

Уразбекова Д.У оқытушы
Қазтұтынуодағы Қарағанды университеті

Қазақ жазба тілінің бүкіл ХХ ғасырдағы тарихын қарқынды дамып келе жатқан деп сипаттауға болады, өйткені Қазақстан аумағында әр түрлі жазу жүйелері қолданылды: 1928 жылға дейін араб әліпбиі, 1928 жылдан 1940 жылға дейін латын графикасы және 1940 жылдан бастап – қазақ кириллица әліпбиі. Шетелде араб әліпбиі Қытай Халық Республикасында Шыңжаң-Ұйғыр автономиялық ауданына қарасты Алтай және Тарбағатай аймақтарында әлі күнге дейін ресми түрде қолданылады, Ауғанстан, Иран және Пәкістандағы қазақ диаспорасы да қолданады. Түрік әліпбиіне негізделген латын әліпбиін Түркиядағы қазақ қауымы бейресми түрде қолданады. Қазақ кириллицасы Қазақстан Республикасы мен Моңғолияның Баян-Өлгий аймағында, сондай-ақ Қырғызстанда, Ресей Федерациясында, Түркіменстанда және Өзбекстанда тұратын қазақтар аумағында қолданылады. Қай әліпби қазақ тілінің барлық ерекшеліктерін дәл көрсетеді? 1990 жылдардағы жазу реформасы туралы талқылаулар жаңа серпін алды. Осы жылдар ішінде профессор Әлімхан Жүнісбек қазақ тілінің кириллицадан латын әліпбиіне көшуін насихаттап келеді. Ол бұл мәселе тек қазақ филологиясының ғана емес, мемлекеттің экономикалық дамуы мен саяси-стратегиялық эволюциясының жаһандық тақырыбы деп есептейді. «ҚД» бұл санында профессор Жүнісбектің реформаға қатысты ұстанымын көрсететін мақаласы оқырмандарды ұсынады. Менімен қазақ тілін оқыту тақырыбында сұхбаттасуға келіскен профессор Әлімхан Жүнісбек қазақ тілін кеңінен насихаттауға, «бұқаралық білім беруге» насихаттай отырып, қазақ тілін оқыту туралы өз ойын білдірді.

Қазақ тілін оқытудағы мәселелер Қазақстанда 70 жылдан астам уақыт бойы біртүрлі мәдениет қалыптасқан: кез келген жағдайда, кез келген ұлттық ортада бір орыс тілін білу жеткілікті болды. Орыс тілін жақсы білмей табысты мансап бұрын елестету мүмкін емес еді. Қазақстанда осындай біртүрлі жағдайда бірнеше ұрпақ өсті. Орыс тілді халыққа екінші тілді үйренудің қажеті болмады, ал орта мектептер мен университеттерде шет тілдерін оқыту көбінесе формальды болды. Әрбір жаңа ұрпақ үшін екінші, үшінші, төртінші тілді

үйренуден бас тарту мінез-құлық нормасына айналды. 90-шы жылдардан бастап қазақ және ағылшын тілдерін білу қажеттілігі туындады, бірақ тіл үйренуге мінез-құлық көзқарасының жоқтығынан тұрғындарда проблемалар бар. Біздің қоғамда мұндай тәрбиелік көзқарастар көптен бері болмаған, сол себепті халықтың екінші тілді меңгеруінде қиындықтар туындады. Мәселенің екінші жағы – оқу бағдарламалары, оқулықтар, сөздіктер. Көбінесе оқыту күрделі грамматикалық материалды меңгеруге негізделген. Мектепте бала ана тілінің грамматика негіздерін әрең меңгереді, ал қазақ тілі сабағында одан қазақ тіліндегі күрделі ережелерді жатқа білу талап етіледі. Ересектер мектеп кезінен бастап ана тілінің грамматикалық ережелерін ұмытып кетті, курстар қазақ тілінің семантикасының, морфологиясының және фонетикасының теориялық негіздерін ұсынады. Сондықтан грамматикалық материалдың үлкен көлемін пайдаланатын бағдарламалардан нәтиже аз немесе мүлдем болмайды.

Грамматикасыз оқыту әдісі бар. Ол 4 деңгейде шығарылады. Оны Ахмет Байтұрсынов атындағы Тіл білімі институтының маманы Әлімхан Жүнісбеков ұсынды. Деңгейлердің әрқайсысы туралы толығырақ:

1-деңгей - достарымен, отбасымен, жұмыстағы әріптестермен, көршілермен қарым-қатынас жасау кезінде коммуникативті дағдыларды дамытатын ауызекі және күнделікті сөйлеу. Бұл материалды меңгеру үшін 300-500 сөзден тұратын лексикалық көлемді меңгеру жеткілікті, артық емес.

2 деңгей – ауызекі және кәсіби сөйлеу. Күнделікті ауызекі сөйлеуді меңгерген адам өзінің қызметтік құзыреті шегінде жаңа лексикаға ауысады. Көптеген мамандықтар 50-100 сөзді қажет етеді. Қазақ тілі пәнінің студенті екінші деңгейді сәтті өткеннен кейін лексикалық минимум 400-500 сөзбен жұмыс істей алады.

3-деңгей – іскерлік әңгіме, одан да жоғары деңгей. Бұл оқу кезеңінің құзыретіне келесі тәртіптегі құжаттаманы дайындау кіреді: бұйрықтар, жұмыс режимі туралы нұсқаулар, әртүрлі үлгідегі шарттар. Дегенмен, бұл жағдайда оқытуға сараланған көзқарас қажет. Кәсіпорынның бірінші басшысы, оның орынбасарлары, бөлім бастықтары, бас мамандар, яғни ұйымдардың басшылық құрамы әңгімелесу және іскерлік сөйлеуге үйретудің мақсатты аудиториясы болып табылады. Қарапайым қызметкерлер үшін тілдің бұл деңгейі жұмыстағы бірінші қажеттілік емес, өйткені олар қазақ тілінде баяндама жасау, жобалар жасау, келіссөздер жүргізу және т.б. қажет емес. Ең оптимистік сценарийде ұйымның барлық қызметкерлері сөйлесу керек. және кәсіби сөйлеу, бірақ 60-70% - бұл өте жоғары көрсеткіш. Ал ауызекі және іскерлік сөйлеу ұйымдар персоналының 5-10%-ына ғана қажет. Бізді әртүрлі компанияларға жиі шақырады және сөйлесу және іскерлік сөйлеуді үйретуді сұрайды. Мен ұйымдастырушылардан сұраймын: Сіздің қызметкерлеріңіз күнделікті сөйлесе ме? Мен жиі естимін: «Жоқ». Мен үнемі шарт қоямын: «1-ші және 2-ші деңгейден бастау керек». Байқасаңыз, мен «ауызша сөйлеу» терминін үнемі қолданамын, өйткені біз адамдарды түсінуге және сөйлеуге үйретеміз. Жазу бұл әдістемеден сапалы және әдістемелік жағынан ерекшеленетін оқу пәні болғандықтан жазу емес, сөйлеу.

4-деңгей – ауызекі және көркем сөйлеу, оқытудың ең қиын деңгейі. Егер қазақ тілін үйренушілердің жалпы санының 3-5 пайызы төртінші деңгейді меңгерсе, бұл өте жоғары көрсеткіш болмақ. Бұл деңгей қазақ тілінде, мысалы, «Абай жолы» романын немесе «Егемен Қазақстан» газетін оқу үшін қажет. Тағы бір айта кететін маңызды мәселе. Көптеген оқулықтар мен әдістемелердің авторлары қазақ тілін оқытуды Абай шығармаларынан бастауды ұсынады. Ол түсініксіз! Проза, әсіресе Абай Құнанбаев поэзиясы қазақ тілінің ең қиын, биік деңгейін білдіреді. Мысалы, Абайдың қара сөздері филология факультетінің қазақ бөлімінде оқыған бізге де түсінікті бола бермейді. Тағы бір айта кететін жайт, Абайдың осы шығармасын қайта оқыған сайын оның жаңа мағыналық қырларын ашамын. Философиялық көзқарастардың квинтэссенциясы, осынау көрнекті ағартушы шығармашылығының шыңы болып табылатын осынау ұлы шығармада қазақ тілінде сөйлейтіндердің өзі бәрін түсіне бермейді. [1]

«Қазтест» ҚР Білім және ғылым министрі конференциялардың бірінде қазақ тілін үйренгісі келетіндер сынақтан өтіп, өз деңгейін анықтайтын «ҚазТесттің» алғашқы сынақ тәжірибелерін таныстырды. Одан кейін тіл деңгейін білу негізінде білімді анықтау жүйесі бойынша 6 деңгейде анықталып, халықаралық деңгейде әзірленіп, тестілеуден өтіп, министрлікке ұсынатын болады. [2]

Қолданбалы әдістеме ғылыми ізденістер мен жұмыс тәжірибесінің нәтижесінде бұл әдістің кез келген жастағы оқушылар үшін оқу процесін икемді, жан-жақты және қолжетімді ететінін дәлелдейді. Сабақ барысында коммуникативті дағдыларды, топтық сабақтар мен кәсіби қарым-қатынас тілін дамытуға көбірек уақыт бөлінеді.

Қазақстандық жоғары оқу орындарында оқыту әдістері мен құралдарында қазіргі заманғы технологиялар - компьютерлер мен Интернет ерекше рөл атқарады. Осыған байланысты қазіргі заманғы білім алып жатқан жастар - қазақстандық студенттер арасында білім мен дағдыларды табысты қалыптастыру жолдарының жаңа көріністері пайда болды. Компьютерлік және интернет -технологиялардың әсер етуінің айқын көріністерінің бірі - оқу процесінде интерактивті әдістерді қолдану. Оқыту үрдісінде техникалық құралдардың барлық түрлерін, атап айтқанда қазіргі заманғы дербес компьютерлерді қолдану - интерактивті оқыту әдістері деген түсінікке логикалық түрде қазіргі әдістемелік құралдармен тығыз байланысты жаңа әдіс. Компьютер мен Интернет біздің өмірімізге соншалықты берік енгендіктен, оларсыз біз қазіргі әлемде өз өмірімізді елестете алмаймыз, тек осы әдістер ғана оқыту әдістерін таңдауда панацея болып табылатынын түсінуге болады. және оларға оқыту әдістері мен әдістері ғана негізделуі керек. Демек, оқу үрдісіндегі қалған әдістер ешқандай сынға төтеп бере алмайды.

Білім беру үдерісіндегі интерактивті әдістерге бұл түсіндірумен және көзқараспен келіспейміз. Біздің ойымызша, оқыту әдістерінің дұрыстығын немесе дұрыс еместігін анықтағанда, оқыту әдістерінің техникалық қамтамасыз етілу дәрежесіне сүйену қажет, бұл сөзсіз маңызды, бірақ оқыту әдістерінің соңғы тиімділігіне сену керек. Осы ұстанымдарға сүйене отырып, әдістердің әрқайсысына сұраныс дәрежесі туралы да, қазақстандық жоғары білім берудің заманауи әдістерінің мазмұны туралы да айтуға болады.

Осы ережелерді сақтай отырып, біз интерактивті оқыту әдістерін анықтауға тырысамыз. Оқытудың интерактивті әдістері - бұл оқушының оқу үдерісіне белсенді қатысуға және белсенді қатысуға бағытталған оқыту әдістері, әдістері мен әдістері. Осы анықтамаға сүйене отырып, біз осы анықтамаға енгізуге болатын оқыту әдістерінің ауқымын қамтуға тырысамыз. Сонымен, гуманитарлық пәндер сабағында мыналарды қолдануға болады:

1. Конкретизация мен фактология әдістері - фактілер мен оқиғалар ағымында студенттің негізгі идеяны немесе ойды бөліп көрсету қажеттілігіне бағытталған. Оларды материалды - дәрістерді ауызша баяндау барысында қолдануға болады. Оларға мыналар жатады: а) тарихтан жарқын эпизодтарды қамтитын суретті әңгіме; б) жеке тарихи тұлғаның тағдырындағы тарихи процестерді бейнелеу; в) оқиғаларды драматизациялау - фактілер мен тарихи даталар ойын -сауық бөлшектерін таныстыруға кіріспе ретінде беріледі

2. Зерттеу әдісі - топтық ұжымдық жұмысқа бағытталған - ұжымдық ойлау процесінде бастапқы дереккөзден үзінді мазмұнын талдау қажет болған кезде.

Ол шағын (12-13 адам) топтарда жұмыс жасауға бағытталған - семинарларда (практикалық) сессияларда. Оларға мыналар жатады: а) студенттердің қазақ тілі курсына арналған көрнекі құралдармен жұмыс - слайдтар, сызбалар, кестелер; б) техникалық оқу құралдарын қолдану - дербес компьютер және т.б. бір сабақта әр түрлі әдістердің жиынтығы ретінде.

3. Іскерлік немесе рөлдік ойындарды қабылдау - әр оқушының сабаққа кезеңді, функционалды қатысуына бағытталған. Олар көптеген студенттердің оқу үдерісіне белсенді және көрінетін түрде қатысуына мүмкіндік береді және қазақ тілі курсына

практикалық сабақтарда қолдануға бағытталған. Әдістердің бұл санаты мыналарды қамтуы керек: а) қазақ тіліндегі үлестірмелі материалдардың барлық түрін - шындата, фактілік қателері немесе бос орындары бар мәтіндерді қолдану; б) оқушының психикалық әрекет процесінде кейіннен өз бетінше қолдануға бағытталған пайымдау стандартының нұсқауы мен иллюстрациясы; в) рөлдік ойындар, олардың мазмұны оқушылар тобының бірнеше бөлікке бөлінуі және оқушылардың әрқайсысының (немесе оқушылар тобының) білім беруді жүзеге асыруға байланысты белгілі бір функцияларды орындауы деп түсініледі.

Шет тілі кабинеттерінде қазақ тілінің бейімделген грамматикасы сәтті қолданылуда. Бүгінгі таңда оқу үдерісінің даму қарқыны көп жағдайда қолданылатын инновациялық технологияларға ғана емес, сонымен қатар оқу-тәрбие жұмысын сауатты ұйымдастыруға, оқытудың тиімді білікті әдістеріне және оқуға қолайлы жағдай жасауға байланысты. Ұсынылып отырған әдістеменің мақсаты – қазақ тілін шет тілі ретінде оқыту әдістемесін жасау мүмкіндіктерін жан-жақты қарастыру, жинақталған материалдар әр қырынан, тұтас және жүйелі түрде қарастырылады. Лингвистика пәні мұғалімдері педагогикалық еңбек пен тәжірибеге сыни көзқарасты қалыптастырып, оқу-әдістемелік әдебиеттермен және шетелдік мамандардың әдістемелік тәжірибесімен танысу негізінде өз біліктіліктерін үнемі жетілдіріп отыруы қажет. Педагогикалық шығармашылық пен шеберлік нөлден туындамайды – бұл үлкен еңбек, тәжірибе жинақтау. Тіл мұғалімі кез келген тілдің өзіндік тілдік құрылымы мен жүйесі, өзіндік рефлексия образы болатынын есте ұстауы керек. Тілді оқыту да, үйрену де тілтанушы педагогтар үшін ізденіс пен жаңашылдықтың өрісі кең, көп қырлы жұмыс.

Тіл мамандары мен қазақ тілі мұғалімдерінің мақсаты мен негізгі міндеті – оқу-әдістемелік кешендерді жасау. Оқу-әдістемелік кешендерді жасау үшін қазақ тілін оқыту әдістемесінің, әдістемесінің, оқулықтардың мазмұнының, оқу үрдісінің мазмұнының безендірілуінің қалыптасқан құрылымын өзгерту қажет. Біздің елімізде білім беру бағдарламалары тілді оқытумен байланысты және екі негізгі тенденция анықталған: екі тілді және көптілді білім беру. Сондықтан шет тілді аудиторияға арналған қазақ тілінің оқу-әдістемелік материалдары екі тілді (қазақ және орыс тілдеріндегі нұсқалары) болып табылады. Мысалы, география факультетінің орыс бөлімінің студенттеріне арналған «Қазақ тілі» оқулығы (Тымболова А., 2008 ж.), «Шығармашылық педагогика» ақпараттық-әдістемелік журналы: (қазақ және орыс тілдеріндегі материалдар), «Тіл дамытуға арналған жаттығулар. » (Жахина Б., 2002) «Қазақ тілі». ҰБТ-ға дайындық бойынша оқулық тесті (Қ. Ибрагимов, 2011 ж.). Бұл оқулықтардың, әдістемелік нұсқаулардың, әзірлемелердің мақсаты мен міндеттері қазақ тілін практикалық меңгеруді қамтамасыз ету және тестілеу арқылы қазақ тілін меңгеру деңгейін бағалау емтиханына дайындалу болып табылады. Тыңдау, сөйлеу және тестілеуге ерекше көңіл бөлінеді. Алайда қазақ тілін шет тілі ретінде оқыту жүйесінің инновациялық технологиясын қалыптастыру мәселесі әлі шешімін тапқан жоқ. [3]

Білім – үлкен күш. Ал тіл білу – дұрыс бағытқа бағытталса, оқиғалардың барысын оңға қарай өзгерте алатын өте ыңғайлы құрал. «Қанша тіл білсең, сонша адамсың» деген екен ұлы тұлға. Қазіргі әлемде адам ыңғайлы болу үшін бәрін дерлік жасаған кезде, соншалықты белгісіз нәрсені оңайырақ үйренуге болады. Тілдерді үйрену де ерекшелік емес. Сіз өзіңіздің тәжірибеңізді, әдістердің әрқайсысын қолданып көруге болады. Немесе бірнеше техниканы қосып, өзіңіз ойлап табыңыз. Адамның қолынан бәрі келеді. Бастысы адамда қалауы, тілегі болу керек. Өйткені, оқу өте керемет!

Пайдаланылған әдебиеттер тізімі:

1. Литература: Казахский язык: обучение без грамматики. Деловой Казахстан. <http://dknews.kz/kazakhskijj-yazyk-obuchenie-bez-grammatiki/>

2. Проблема методики изучения казахского языка существует, но важнее проблема желания изучения — эксперты 365info.kz <https://365info.kz/2015/01/problema-metodiki->

izucheniya-kazaxskogo-yazyka-sushhestvuet-no-vazhnee-problema-zhelaniya-izucheniya-
eksperty/

3.Обучение казахскому языку. Kazcentre.kz. <http://kazcenter.kz/?cat=1>

СЕКЦИЯ
РАЗВИТИЕ ПОЛИКУЛЬТУРНОЙ ЛИЧНОСТИ
В КОНТЕКСТЕ ИННОВАЦИОННОГО ОБРАЗОВАНИЯ

СРАВНИТЕЛЬНЫЙ АНАЛИЗ МОДЕЛИ ПОЛИКУЛЬТУРНОСТИ
В СФЕРЕ ОБРАЗОВАНИЯ В ЕС И РК

Айтжанов С.М. студент группы МО-19-2
Пак М.И. студентка группы МО-19-2
Мукушева Г.Р. кандидат пед.наук,
доцент кафедры иностранных и русского языков
Карагандинский университет Казпотребсоюза

С развитием глобализации появились совершенно новые вызовы и проблемы. Одной из них является проблема становления поликультурной личности в XXI веке. Стирание границ вызвало изменение моноэтнических сред национальных государств. Абсолютно моноэтнические страны составляют меньшинство (Япония, Южная Корея, Португалия).

Итогом данных процессов стало нарастание социальных конфликтов. Современными решениями данных проблем являются два метода: национализм и поликультурализм. Решение методом национализма никогда не приводила к хорошим результатам [1]. Смит и Хатчинсон вывели следствие, что после второй мировой войны страны отказались от идеи национализма, был взят курс на поликультурность. С XX века в Европе существовало две идеи поликультурного развития. Первая – западноевропейская, которая позже эволюционирует до мультикультурализма. Вторая – восточноевропейская (советская), которая основывалась на советской национальной политике и марксистского понимания братства народов [2].

В западноевропейской мысли конца XX века делается упор на мягкую силу [3]. Основная часть мягкой силы концентрируется в сфере образования. Используя метод моделирования авторы желают сравнить модели поликультурности ЕС и РК.

Европейская модель поликультурности в значительной степени отличается от американской. Европейская модель поликультурности основывается на таких понятиях как толерантность и мультикультурализм. Европейская модель поставила в рамках своего образовательного процесса формирование европейской личности, то есть каждый житель Европы/Европейского Союза должен помимо своей этнической принадлежности ассоциировать себя с европейской цивилизацией. Отражением западноевропейской мысли стали документы Европейского Союза и Сообщества. Были закреплены понятия культурного наследия и самобытности кочевников (мигранты). Совет Европы закрепил положение обучение детей на их родном языке и культуре. Защита языков меньшинств.

Важной частью данного исследования является анализ современных проблем европейской модели. Как бы это не было парадоксально, но политика поликультурализма привела к росту правых идеи в Европе [8]. Основной проблемой стала фрагментация общества на два полюса, первый представляет людей, которые согласны с общей европейской политикой и считают полезным развитие поликультурного общества, второй полюс считает это нападками на культуру большинства и ущемление их прав. Особенностью западноевропейской мысли стало появление такого понятия как положительная дискриминация [9]. Данные проблемы очень сильно обострились после кризисов, однако это доказывает устойчивость к кризисам.

Европейская модель тяжело внедряется в других частях света, связано это с тем, что европейские институты не совмещаются с культурой и особенностью местных. Это является ключевым вопросом расширения европейской модели и европейской мысли. В странах постсоветского пространства активно наблюдается политическая и идеологическая борьба сторонников европейской модели и собственной экзотической

модели. Однако, это не мешает нам находить положительные стороны европейской модели. Во-первых, европейская модель позволяет сохранять высокую политизированность молодёжи. Молодежь активно идёт в политику, является актёром, а не пассивным наблюдателем. Острые вопросы обсуждаются вплоть до их

как многонациональное государство и ведёт активную политику мультикультурализма решения, однако до насилия не доходит, что доказывает эффективность политики поликультурализма.

Республика Казахстан с момента обретения независимости позиционирует себя, которая включает в себя укрепление взаимопонимания и уважения ко всем нациям и народностям. и

Важную роль в формировании поликультурной политики в Казахстане сыграло советское начало. Из-за многообразия культур в СССР, в педагогику того времени внедрялись идеи интернационального воспитания. Стратегическими целями образования были достижение единомыслия, стирание национальной специфики [10]. Таким образом, в советское время в образовательной методике практиковалось «интернационалистское» воспитание и «народная педагогика» [11]. Это эффективно воздействовало на мышление советского народа, воспитывая в нем уважение и взаимопонимание между народностями, а также на укрепление всеобщего единства. Однако данная политика имела негативное воздействие, в первую очередь, на молодое поколение. Так, молодежь сталкивалась с проблемой определения этнической идентичности и незнанием своей культуры. Позже, после распада СССР, данная проблема начала уменьшаться, а новые независимые государства стали формировать собственную политику мультикультурализма.

В работе «Сравнительный анализ внедрения многоязычия в Нидерландах и Казахстане» Ф. Дюйсебаевой и М. Томаса авторы сравнили поликультурное воспитание в рамках образовательной программы в Нидерландах и Казахстане [12]. В результате анализа, авторы работы выделили 3 следующие особенности учебной программы РК:

1. Введение трехязычия в учебную программу. Первый Президент РК Нурсултан Назарбаев подчеркнул важность изучения казахского, русского и английского языков. Владение тремя языками повысит конкурентоспособность на мировом рынке и одновременно поможет укрепить традиции, связанные с развитием казахского языка.

2. Поликультурность в Казахстане сформировалась благодаря историческим, политическим, экономическим и культурным факторам. Так, программа поликультурного воспитания имеет свою специфику, отличительную от европейской концепции.

3. В учебной программе важная роль отводится изучению английского языка. Сейчас Казахстан участвует в мировой интеграции, а английский язык является мировым языком, который широко применяется в обществе. Кроме этого, английский язык является языком бизнеса, науки и технологий, тем самым, открывает новые перспективы для казахстанцев.

В работе «Казахстанская модель организации поликультурной образовательной среды» А.М. Сивинский выделил ожидаемые результаты казахстанского поликультурного образования:

1. Предотвращение возникновения экстремистских организаций;
2. Адаптация к жизни в поликультурном и многоконфессиональном обществе;
3. Преимущество, но адаптированный к новым условиям жизни, интернационализм;
4. Воспитание нового поколения, готового к социальной и профессиональной деятельности в многокультурном обществе [13].

Несмотря на разные подходы и методы реализации программы поликультурного воспитания, модели РК и ЕС связаны одной целью: воспитание у общества уважения и взаимопонимания друг к другу, а также укрепление межкультурного сотрудничества. Помимо этого, и в ЕС, и в РК большое внимание уделяют изучению языка, что, по

мнению многих исследователей, считается одним из составляющих в формировании поликультурной личности.

Таким образом, невзирая на различия, каждая модель по-своему действенна, так как имеет свою специфику, приспособленную к пониманию и мышлению проживающих в странах народов.

Список литературы:

1. Smith A. D. et al. (ed.). Nationalism. – Oxford Readers, 1994.
2. Новикова Л. Г. Советская национальная политика в оценках трех западных историков //Отечественная история. – 2006. – №. 4. – С. 140-145.
3. Лебедева М. М. «Мягкая сила»: понятие и подходы //Вестник МГИМО университета. – 2017. – №. 3 (54).
4. Резолюция 13-го Комитета министров
5. Рекомендация Совета министров СЕ
6. Директива СЕ
7. Проект СЕ "Среднее образование для Европы"
8. Мартинец Ю. А. Рост правого популизма в современной Европе (по оценкам европейских экспертов) //Вестник РГГУ. Серия: Политология. История. Международные отношения. – 2019. – №. 1.
9. Шубина М. М. Культурная дискриминация как составляющая часть современного общества //Основные проблемы общественных наук. – 2015. – С. 72-74.
10. Джурицкий А.Н. Поликультурное образование в многонациональном социуме: учебник и практикум для бакалавриата и магистратуры // Москва, 2019. – С. 73.
11. Мубинова З.Ф. Поликультурное воспитание в современной педагогике: сравнительный анализ зарубежных и отечественных подходов // С. 236-238.
12. Duisebayeva F., Thomas M. Comparative Analysis of Theory and Practice behind Implementation of Multilingualism and Multilingual Education in the Netherlands and Kazakhstan // Comparative analysis of theory and practice behind. – 2016.
13. Сивинский А.М. Казахстанская модель организации поликультурной образовательной среды (на примере школы для детей с нарушением слуха) // Отечественная и зарубежная педагогика. – 2020. - №. 5 (71). – С. 38-49.

MODERN TEACHING METHODS OF TEACHING FOREIGN LANGUAGES

Akkalzhanova A. english teacher
Sungatova B. english teacher
Regional Specialized boarding School-College
of the Olympic Reserve named after Yeset Batyr

The general trend of the modern world is such that research becomes an integral part of the search of any profession. Therefore, the exploratory behavior in the modern world is seen as an integral characteristic of the individual. This trait is part of the concepts of professionalism in any field of activity. And even more - as a lifestyle of modern man.

Teaching foreign languages has always been distinguished by a variety of methodological approaches. The decisions made about the future of the education system affect the interests of all segments of society and have a significant impact on the destiny of the country. Today the professional language teacher has a good grounding in the various techniques and new approaches, and they know and understand the history and evolution of teaching methodologies. The modern teacher will in fact use a variety of methodologies and approaches, choosing techniques from each method that they consider effective and applying them according to the learning context and objectives. Therefore, each new proposal must undergo a thorough

examination and be publicly discussed by the scientific and pedagogical community. Nowadays there is a great variety of methods of teaching foreign languages. This article presents an overview of some modern methods and techniques used in TFL.

Modernization of education is a large-scale program of the state, within which a plan of competitive measures should be developed and implemented. Modernization is the updating and improvement of the existing education system. With any modernization of education, there are several problems. The first is to preserve the positive that exists in the existing system; the second - if something useful for society was lost in education for previous years, then it is necessary to restore it; the third, the main one, is to bring the education system in line with the demands of the society. And in the life of Kazakhstan society in recent years there have been big changes: a new social order is taking root, the economy is based on market relations, as a result of which new professions are emerging, and new demands are made for the old [2].

In recent decades, linguists and methodologists have shown great interest in the subject linguistic approach in teaching foreign languages. In the light of the current trends in the expansion of intercultural dialogue and the globalization of the educational space, the study of the language is of particular relevance, oriented to its practical application: a student-foreigner needs not just the mastery of the language in everyday, everyday communication, but, above all, his use in the professional sphere of communication. An effective search for necessary scientific literature on the specialty, preparation of abstracts and reports on scientific topics, communication with colleagues, etc. All this is a strong motivating factor in learning a foreign language.

T. Hutchinson and A. Waters suggested the method of English language teaching (ESP) with the use of texts by specialty proved quite effective and expedient, but largely it focused attention on the linguistic Aspect. The idea of natural language acquisition, proposed by S. Krashen, reinforces this technique, based on the thesis that the best way to learn a language is to use it in "meaningful" purposes.

Another technique that synthesizes these postulates was the CLIL (Content and Language Integrated Learning) methodology, proposed in 1996 by a group of European linguists (UNICOM, University of Jyvaskyla). The methodology of subject-language integrated education is widespread and successfully practiced in many European universities and is aimed at both teaching the language and maintaining the subject. CLIL is an educational approach in which certain scientific disciplines or separate sections are taught through a foreign language with a double practical output, namely: by studying the content of a particular discipline in conjunction with the simultaneous improvement of a foreign language [1].

CLIL describes an evolving approach to teaching and learning where subjects are taught and studied through the medium of a non-native language. The experience of learning subjects through the medium of a non-native language is more challenging and intensive as there is more exposure to the language and learners acquire knowledge and skills in different areas of the curriculum. In CLIL, learning a curriculum subject in a second, third or sometimes fourth language involves drawing on effective pedagogical practice from a range of different educational contexts. Curriculum subjects apart from languages are taught through the target language. These include Art, Geography, history, Information and communication technology (ICT), Mathematics, Science, Social Science.

There are many advantages to the CLIL approach: it develops confident learners and enhances academic cognitive processes and communication skills. CLIL encourages intercultural understanding and community values. In addition, research shows that learners become more sensitive to vocabulary and ideas presented in their first language as well as in the target language, learners reach proficiency levels in all four skills of listening, speaking, reading and writing.

The main linguistic guideline in the CLIL methodology is a special text, based on the study and elaboration of which the above goals are achieved. The text as a source of information introduces the reader to a certain topic, and serves as the basis for a lexico-grammatical module

that assures the assimilation of scientific terminology and certain grammatical and structural-stylistic constructions. The text is also a starting point for conducting discussions and expanding the language material on a given topic while at the same time contributing to the formation and activation of communicative skills in dialogical and monolog speech. Thus, the methodology of language-based integrated teaching of a foreign language encompasses the main types of speech activity, contributes to the increase of students' activity in the learning process, develops their language competence, induces polylingual interests and raises educational motivation.

Despite the fact that the CLIL methodology has been actively used in Western educational institutions for several years, it was relatively recently talked about in the post-Soviet space. As T. Lapteva correctly notes, "the use of the method of integrated teaching of foreign languages in a technical university is a means of motivating students to study and a tool for multilingual education. Effective work with special texts in a foreign language helps to formulate necessary linguistic and communicative competencies in students in a non-native language and promotes the development of their general scientific knowledge and skills "[3]. It should be noted that this technique is effective not only in a technical university, but also in any other non-linguistic institution.

Principles of subject-language integrated learning. Based on the analysis of foreign and Russian studies, as well as our own pedagogical experience, we developed the following pedagogical principles of the CLIL method:

1. the principle of using a rich, from the cognitive point of view, authentic educational material. The basic requirements for educational materials are authenticity, information richness and a certain degree of cognitive load. Interactive authentic materials have not only a high motivating potential, but can also be used as a basis for creating an artificial language environment and assignments with a high degree of cognitive difficulty. The teacher actively uses a foreign language, acting as a "language model" for students.

2. The principle of active support and assistance of the teacher in the learning process. For successful achievement of the set goals, the student needs to receive support from the teacher. With the development of his foreign language competence, the amount and intensity of assistance from the teacher gradually decreases. Using this principle will reduce cognitive and linguistic loads when studying unfamiliar content in a foreign language. The tasks that the teacher proposes should be supplemented with certain explanations that will allow students to successfully cope with the tasks set. Much attention is paid to productive types of speech activity, which is especially important for mastering a foreign language.

3. Principle of intensive and productive possession of a foreign language. Problem training offers a large number of methodical techniques and is aimed at the active use of authentic communication within the framework of a training session, since instruction in foreign languages is most successful in the presence of communicative goals and a meaningful communication situation. One of the main characteristics of problem training is the use of the so-called "gaps" principle, according to which authentic communication will take place only if there are certain communicative gaps. Teachers can use this method to create authentic communicative situations, because, by performing similar tasks, students actively interact with each other.

4. Principle of multiculturalism. The CLIL methodology makes it possible to consider all sorts of topics from different cultural positions, taking into account the differences in the perception of many things among representatives of certain cultures.

5. The principle of development of higher-order thinking skills. The development of higher-order thinking skills is the key to success in the modern information society. In the Bloom taxonomy [4], the list of cognitive processes and pedagogical goals are organized hierarchically from the simple to the complex, from Low Order Thinking Skills to the cognitive processes of the higher order (High Order Thinking Skills). According to the taxonomy of Bloom, the student cannot realize the concept, first not remembering it, and cannot apply knowledge if he does not understand what is at stake. According to this theory, the teacher should ask students questions that stimulate the development of low-level thought processes (LOT) (special questions

beginning with what, when, where and which). It is also necessary to include issues that develop more complex analysis and assessment skills (HOT). This group can include issues beginning with the words why and how, which mean when formulating answers using more complex language structures. The interaction of content, thinking and language, the ability to adequately expound complex thought processes is not automatically formed, but requires systematic development and training, both in native and in the studied foreign language.

6. The principle of sustainable learning. Stable training is understood as follows: the teacher should make sure that during the learning process, the long-term memory of students has been activated and the knowledge that they received during the lesson will pass from the passive to the asset. In the CLIL concept, sustainable training is of paramount importance, since the teacher contributes both to the study of professional content and directly to the foreign language. In the same way, the teacher needs to develop ways of testing and assessing the ability of students to adequately communicate on professional topics in the first (L1) and second language (L2) [4].

Indeed, real education should not be forced or manipulated, freedom of education supposed to be free from physical and psychological pressure, and it is an important tool of reaching the success in all fields of society. Giving an opportunity to every single youth to find him in the field that was chosen at the doors of University is the most important target of higher education.

The theories and methods are constantly evolving in the ELT. The teachers of the ELT are aware of the best practices in teaching and learning English and how they can be made beneficial to the students. It is possible for every child to learn English in the most enjoyable manner if it is supplied with the right kind of materials and pedagogy produced by one's own native wisdom. A beautiful combination of art and science, with a fine tune of as many tools as possible to the repertoire can help an ELT to excel in his/her field.

Literature:

1. Ed. B. Sultanov. Message of the President of the Republic of Kazakhstan N.A. Nazarbayev to the people of Kazakhstan "Strategy" Kazakhstan - 2050 ": a new political course of the held state": materials of events dedicated to the discussion of the Address of the Head of State.-Almaty: KISI, 2013.-228p

2. Abdykarimov B.A. Some issues of modernization of vocational education in Kazakhstan // Vestn. KSU. Ser. Pedagogy. - 2005. - No. 3 (39). - P. 5-10

3. The policy of trilingual education in Nazarbayev intellectual schools. -Astana. -2013.-C.2-3.

4. Nurakayeva LT, Shegenova Z.K. Methodical recommendations for teachers on the use of the method of subject-integrated learning (CLIL). Astana. - 2013.-P.8-10

5. Akhmetova M.S. The linguistic integrated learning of the History of Kazakhstan // http://cyberleninka.ru/veer_images/15684311/f/1.png лі сабағында Блум таксономиясын қолдану әдістері.

ИНОВАЦИЯЛЫҚ БІЛІМ БЕРУ ЖАҒДАЙЫНДА КӨПМӘДЕНИЕТТІ ТҰЛҒАНЫ ДАМЫТУ

Әбілмаш А. ТПП-21-1к тобының студенті
Ержуманова А.Б. магистр, аға оқытушы
Қазтұтынуодағы Қарағанды университеті

Білім беру барысы үнемі жаңашылдық пен үздіксіз дамуды қажет етеді. Заман өзгерген сайын, адамның талғамы, қоршаған ортасы, мәдениеті, тарихы да өзгеріске ұшырап, қоғамдағы жандарға тікелей әсер етеді. Сол себепті, өмірімізге енген тың технологияларды пайдалы үрдіске жарату біздің басты парызымыз.

«Қолына қалам ұстаған әр азамат ана тілінің бай қорын игерумен бірге басқа, көрші ұлт тілдерінің де асыл қазынасынан сусындауы, оны кәдеге жарата білуі абзал», деп батыр атамыз Бауыржан Момышұлы айтып кеткендей, адамзат баласының жан-жақты дамуы қашан да үлкен қажеттіліктердің бірі.

Қоғам өмірдің барлық алғышарттарына тәрбиелейді. Ол өз мәдениетінің тасымалдаушысы. Әлеуметтік білім беріп, жүйелер негізінде жұмыс жасайды. Олар бір-бірімен тығыз қарым-қатынаста, бірақ олардың әрқайсының өзіндік даму құбылысы бар. Алайда, ұлттық білім-мәдени халықпен біртұтас қайнап, дамуына ерекше ықпал етеді. Жеке тұлға білім ала отыра, мәдениетін қалыптастырады, халықты тәрбиелеуді жалғастырады. Мәдениет шығармашылықтың тетігі, ол өзінің дамуының біртұтастығын ешқашан жоймақ емес [1].

Қазақстан Республикасындағы көпмәдениетті білім беру теория мен практиканы дамытудың негізгі бағыттарының бірі ретінде үнемі жаңашылдықтың жаршысы болып, өзінің іргелі негіздерін іздеуде. Жаңа мемлекеттіліктің қалыптасуы жағдайында білім беру ұлттық педагогикалық мәдениеттің дәстүрлеріне негізделген әлеуметтік - мәдени институтқа реформаланады, оның негізінде қазақстандық менталитет, сонымен бірге білімнің жалпыадамзаттық құндылықтарын өндіретін институт бар.

Еліміз ежелден мәдениетті ұлықтап, өзінің ерекше түп тамырымен, тарихымен ерекшеленеді. Қазақстанның транзиттік ерекшеліктері, мәдени алмасуы Ұлы Жібек жолының ашылуымен айқын көрінді. Мәдени байланыстар аз уақытта қарқынды дами бастады. Шығыс пен Батыс қиылысындағы еліміздің ерекше географиялық орналасуы Қазақстанның этникалық бейнесін айқындады. Зерттеу мәселесі бойынша ғылыми және арнайы әдебиеттер қорын талдау республикада оның этникалық келбетін анықтайтын үш топ бар екенін көрсетеді. Олар-қазақтар, еуропалық халық (шығыс славяндар, немістер), сондай-ақ татарлар, Азия және Кавказ тектес халықтар (өзбектер, ұйғырлар, түріктер, әзірбайжандар, дүнгендер, тәжіктер, күрдтер, ортақ Конфессиямен және соған негізделген өмір салтымен біріктірілген.

Өздігінен қалыптасқан мәдени ағындарды тану олардың толықтырылуын және өзара байытылуын жоққа шығармайды. Қазақстанның көпмәдениеттілігі-қоғам дамуының прогрессивті факторы. Қазақстан халықтарының Еуразиялық тамыры шығыс, Азия, батыс, еуропалық ағымдарды біріктіруге және полимәдениетті дамытудың бірегей қазақстандық нұсқасын жасауға мүмкіндік береді" [2].

Кез-келген жүйенің табысты жұмыс жасауы үшін жаңашылдықтың маңызды рөл атқаратынын Елбасы үнемі тілге тиек етіп отырады. Білім беру бағыты «Заңда» көрсетілген барлық қағидаларды негізге ала отыра, дамудың даңғыл деңгейіне аяқ басып, өз мәдениетін одан әрі дамыта бермек. Жалпы, жеке тұлғаның бойында көпмәдениетті тәрбиені қалыптастыру барысында табысты дамып, өз азаматтары үшін сапалы және қазіргі заманғы білім алу үшін лайықты жағдай жасай алатын әлемнің жетекші елдерінің қатарына үйлесімді түрде кіре алатыны белгілі.

Қазақстан Республикасында көпмәдениетті білім беру жүйесін дамыту бойынша білім беру мекемелері қызметінің жалпы қағидастары:

- мәдениеттер диалогына құрылған Ұлттық білім беру жүйесінің ашықтығы;
- Қазақстан үшін ерекше этностық және ұлтаралық интеграция процестерін, әрбір халық пен этникалық топтың этномәдени ерекшеліктерін есепке алу;
- Қазақстанның ұлттық құндылықтары мен ерекшеліктеріне, тіліне, өмір салтына, дәстүрлеріне, нанымына, ұлттық мәдениетіне құрмет пен қызығушылықты тәрбиелеу;
- оқушылардың көп мәдениетті және көп ұлтты ортаға бейімделу қабілетін қалыптастыру.

Қазақстанның әлемдік қоғамдастыққа қарқынды кіруі: инновациялық-индустриялық экономика, қоғамды ақпараттандыру, білім беру кеңістігін үйлестіру және халықаралық стандарттарды енгізу адамның санасы мен мінез-құлқын түбегейлі өзгертеді. Қоғамның әлеуметтік-тарихи қайта құрылуы және сананың қоғамдық формасы және жалпы адамзат

мәдениетінің құндылықтарына бағдарлану Президенттің "Тілдердің үштұғырлығы, әлеуметтік — тарихи қажеттілік ретінде, ұлттың бәсекеге қабілеттілігі ретінде, уақыттың мәдени императиві ретінде" жобасын өзектендіріп, Қазақстан Республикасындағы үш тілдің басымдығын бекітті: қазақ — орыс — ағылшын. Мемлекеттік мәртебесі бар қазақ тілімен және ұлтаралық қатынас тілі — орыс тілімен қатар шет тілі де қарым-қатынастың маңызды құралы болып табылады.

Жалпы білім беретін мектептің оқу-тәрбие процесіне үш тілде білім беруді енгізу-алға қойған міндеттерді жүзеге асырудың сөзсіз маңызды қадамы болмақ. Үш тілде білім алу және оны шын мәнінде меңгеру білім алушыларға түрлі халықтардың мәдениеті мен дәстүрінен хабардар болуына ықпал етеді. Көптілділікті Қазақстан үшін көптілді білім-бұл оқытудың мақсатқа бағытталған, ұйымдастырылған, шамаланған үштұғырлы процесі. «Қазақстан әлемде тұрғындары үш тілді қатар қолданатын, яғни қазақ тілі – мемлекеттік тіл, орыс тілі – халықаралық тіл ретінде, ағылшын тілі-әлемдік экономиканың жетістіктері интеграциясы ретінде, жоғары білімді елдер қатарында қабылдануы тиіс», дейді Н.Ә.Назарбаев [3].

Ел Президенті Н.Ә. Назарбаев отандық білім берудің алдына жоғары деңгей қойды. Ол қазақстандық мектептің түлектері шетелдік жоғары оқу орындарында оқуын оңай жалғастыра алатындай бәсекеге қабілетті, жоғары сапалы болуы тиіс. Сондықтан білім берудің маңызды стратегиялық міндеті, бір жағынан, қазақстандық үздік білім беру дәстүрлерін сақтау, екінші жағынан, мектеп түлектерін халықаралық біліктілік қасиеттерімен қамтамасыз ету, олардың негізінде мемлекеттік, Ана және шет тілдерін меңгеру болып табылатын лингвистикалық санасын дамыту болып табылады. Осыған байланысты қазіргі әлемдегі тілдердің рөлін түсіну педагогтердің алдына тілдерді оқытудың нәтижелілігі және балалардың тілдік даярлық деңгейін арттыру туралы мәселені ерекше өткірлікпен қояды. Көптілділік-көп мәдениетті тұлғаны қалыптастырудың негізі.

Қазақстан Республикасында білім беруді дамыту Мемлекеттік бағдарламасын жүзеге асыру, оны жаңғырту стратегиясы бірқатар жалпы қағидаттарды ұстануды көздейді, солардың бірі — қазіргі қоғамда білімнің басты рөл атқаратынын мойындау, бұл оның нәтижесінің жақсы болуына жауапкершілікті бірнеше есе арттырады. Өз азаматтарына сапалы және заманауи білім алуға лайықты жағдай жасай алатын мемлекет қана дамыған елдердің қатарына қосыла алатыны белгілі. Білім беру жүйесін жаңғырту дәуірінде көптілді білім беруге ерекше көңіл бөлінеді. Көптілді білім беру тілдік білім мен іскерлікте, тілдік және сөйлеу қызметінде жүзеге асырылған адамзаттың әлеуметтік маңызы бар тәжірибесінің «фрагменті» ретінде бірнеше тілді бір мезгілде меңгеру негізінде көптілді тұлға ретінде индивидты оқытудың, көпмәдениетті тұлғаны дамытудың, тәрбиелеудің және дамытудың мақсатты, ұйымдастырылған процесі болып табылады [1].

Инновация латыншадан аударғанда «жаңа», «жаңалық», «жаңарту» дегенді білдіреді немесе «инновация» — бұл нақты қойылған мақсатқа жетуде ойға алынған жаңа нәтиже. Нақты мақсатқа қандай әдіс-тәсілдердің көмегімен жетуге болады? Оқу мақсатының жүйесінде берілген мақсаттың негізгі категорияларын пайдалана отырып, педагог өз еңбектерінің нәтижесі туралы ақпарат алуға мүмкіндік алады. Демек, мақсат пен нәтиже - жаңалыққа бет бұрудың кілті. Инновациялық үрдістің негізі - жаңалықтарды қалыптастыру, қолдану, жүзеге асырудың тұтастық қызметі. Кез келген жаңа әдіс жекелік, сондай-ақ уақытша жоспарға жатады. Бұл яғни, бір мұғалім үшін табылған жаңа әдіс, жаңалық басқа мұғалім үшін өтілген материал тәрізді. Инновация білім деңгейінің көтерілуіне жағдай туғызады. Кейінгі кезеңде ғалымдар өз зерттеулерінде оқу-тәрбие ісіне жаңалықтарды енгізіп, тарату мәселесін қарастырады [4].

Инновациялық технологиялар-бұл қазіргі әлеуметтік-мәдени жағдайда баланың жеке дамуындағы динамикалық өзгерістер арқылы оң нәтижеге қол жеткізуге бағытталған әдістер, оқыту бағдарламалары, білім беру құралдары жүйесі. Педагогикалық

инновациялар білім беру және оқыту процестерін жетілдіре алады. Ол балаларға заманауи білім беріп қана қоймай, сонымен қатар жан-жақты мәдени дамуына да ықпал ете алмақ.

Тың технологиялардың тәжірибеде жүзеге асырылуы әсіресе, 2020 жылы айқын көрініс тапты. Әлемді жайлаған дерттің салдарынан білім беру жүйесінде бірқатар өзгерістер орын алып, қашықтан оқу жүйесі енгізілді. Әрине, бұл бір қарағанда оңай көрінгенімен, бұрын-соңды толық көлемде жүзеге асырылмаған жоба болатын. Ал, пандемия, ең алдымен адамдардың денсаулығының қауіпсіздігін басшылыққа алғандықтан, осы қадамға баруына тура келді. Осы ретте, инновациялық технологиялардың бүгінгі біздің қоғамға қаншалықты маңызды екендігін тағы бір ұғындық. Себебі, оқу үрдісін жалғастыру үшін түрлі платформалар, бағдарламалар, электронды сабақтар ұйымдастырылып, ұстаз бен оқушы арасындағы байланыстың үзілмеуі басты назарға алынды. Әрине, мұның бәрі дамыған заманның бізге берген сыйы деп білемін.

Инновациялық технологиялар арқылы, өзге елдің мәдениетіне де терең бойлап, барынша жан-жақты мәлімет алуға болады. Бүгінде ақпарат айдыны жалпыға ортақ, қол жетімді, әлемнің кез-келген түкпіріндегі жайттан хабар алуға жол ашылған. Білім ала отыра, көпмәдениетті тұлға деңгейіне жету, әркімнің қолынан келетін іс.

Жалпы, оқудың кез-келген форматы, адамзат баласын дамытуға бағытталған. Әр уақытта білім беру деңгейі жаңа мазмұнға ие болып, түрлі философиялық көзқарасты қалыптастыруы мүмкін. Алайда, олардың бәрін байланыстыратын ортақ дүние – адамзат баласының дамуына негізделген. Жеке тұлғаның дамуы – мәдениетінің де артуына негіз болады.

Көп мәдениетті білім беру міндеттеріне мыналар жатады:

- мәдениет және оның түрлері туралы түсініктерді қалыптастыру;
- Қазақстанда тұратын халықтардың мәдени құндылықтарына баулу,
- мәдени айырмашылықтарға оң көзқарас қалыптастыру, теріс этно-әлеуметтік стереотиптерді жеңу;
- әр түрлі мәдениеттердің өкілдерінің өзара әрекеттесу дағдылары мен дағдыларын дамыту;
- ұлтаралық қарым-қатынас мәдениетін қалыптастыру.

Тәрбие жүйесінде көпмәдениетті компоненттің болуы білім алушылардың жаңа (басқаға) қызығушылығын ынталандыруға және сонымен бір мезгілде қоршаған әлемге әртүрлі көзқарастарды ұсынуға мүмкіндік береді [5, 105 Б.].

Көпмәдениетті білім берудің мақсаты-көпұлтты және көпмәдениетті ортада белсенді және тиімді өмір сүруге қабілетті, басқа мәдениеттерді түсіну мен құрметтеудің дамыған сезіміне, әртүрлі ұлт, нәсіл, наным-сенім адамдарымен бейбітшілік пен келісімде өмір сүру қабілетіне ие адамды қалыптастыру. Көпмәдениетті тәрбие-бұл басқа субмәдениеттерге қатысты кемсітушілік пен нәсілшілдікке төзбейтін әдіс [6, 56 Б].

Көпмәдениетті тұлғаны инновациялық технологиялар көмегі арқылы дамыту заманның басты талабы. Бүгінде еліміз озық елдермен иық тіресіп, дамудың алдыңғы шебіне аяқ басқандықтан, өзге елдің мәдениетінен хабардар болуы үлкен маңызға ие. Басқа елдерге келіссөздер барысында аттанса да, білім алуға жолдама алса да, өз-ара тәжірибе алмасу барысында да қашан да көптілді білумен қатар, көпмәдениетті, жан-жақты жетілген тұлға болу үлкен маңызға ие. Ал, бұл қағидалардың бәрін оқу үрдісінде жүзеге асырып отырсақ, нұр үстіне нұр болады.

Бейінді мектеп-бұл "бір жағынан, оқушыларға жеке ерекшеліктерін дамыта отырабарынша бейімделуге, екінші жағынан, мүмкін болса, қоршаған ортаның әлеуметтік – мәдени өзгерістеріне икемді жауап беруге тырысатын оқу орны".

Білім беру барысы барлық компоненттерді құрап, оқытуды, тәрбиелеуді, дамытуды, мәдениеттілікті, жан-жақтылықты және өзге де алғышарттарын қамтуы тиіс. Заман ағымына сай, жаңашыл білім бере отыра, өзіне сенімді, мәдени қалыптасқан, көзі ашық, көкірегі ояу ұлт тұлғаларын қалыптастыру қашан да үлкен маңызға ие бола бермек.

Пайдаланған әдебиеттер тізімі:

1. С.И. Гессен, 1995,338– 339).
2. Назарбаев Н.Ә. Қоғамды трансформациялау және Еуразиялық өркениетті жаңғырту стратегиясы. -М., 2000.-Б.16-18.
3. Назарбаев Н.Ә. Стратегия трансформации общества и возрождения евразийской цивилизации. -М.:Экономика -2000.
4. Жетписбаева Б.А. Теоретико-методологические основы полиязычного образования Автореферат диссертации на соискание ученой степени доктора педагогических наук Республика Казахстан.- Караганда, 2009.
5. Алдошина, М.И. Основы поликультурного образования / М.И. Алдошина. – М.; Берлин, 2014. – 260 б.
6. Кругликов, В.А. Образ «человека культуры» / В.А. Кругликов. – М., 1986. – 150б.

СТУДЕНТТЕРДІҢ ҒЫЛЫМИ-ЗЕРТТЕУ ЖҰМЫСТАРЫНЫҢ НӘТИЖЕЛЕРІН РАСТАУ ҮШІН СТАТИСТИКАЛЫҚ ДЕРЕКТЕРДІ ПАЙДАЛАНУ

Александр Баширов, техника ғылымдарының
кандидаты, экономикалық және
құқықтық зерттеулер ғылыми-зерттеу
институтының зертхана меңгерушісі
Алмас Орынбеков, заң ғылымдарының магистрі,
аға оқытушы, экономикалық және
құқықтық зерттеулер ғылыми-зерттеу
институтының ғылыми қызметкері
Алдияр Божбанов, Қазтұтынуодағы Қарағанды
университетінің 2 курс студенті,
Қазтұтынуодағы Қарағанды университеті

Бүгінгі таңда студенттердің ғылыми-зерттеу зерттеуге деген қызығушылықтарын арттыру және оларды осындай жұмыстармен айналасуға қызықтыру мәселесі өзекті болып қала бермек. Мақала авторлары Қазтұтынуодағы Қарағанды университетінің құрылымдық бөлімшесі-экономикалық және құқықтық зерттеулер ғылыми-зерттеу институтының (ЭҚЗҒЗИ) қызметкерлері болып табылады.

Авторлық ұжым ғылыми-зерттеу қызметімен айналысуға шешім қабылдаған студенттердің алдында тұрған проблемаларды ашуға бағытталған зерттеулерді осыған дейін де жүргізді. Атап айтқанда, бірнеше жылдар бойы Қазтұтынуодағы Қарағанды университетінің бірінші курс студенттері арасында сауалнама жүргізілді. Зерттеулердің жекелеген нәтижелері алыс және жақын шетелдердің баспаларында жарияланды [1,2].

Көптеген авторлардың осы проблемамен айналысқанына қарамастан, олардың зерттеу әдістемесі келесі алгоритмнен тұратын жалпыланған стандартты схеманы қолдану болды:

- растауды талап ететін белгілі бір гипотезаны ұсыну;
- тұжырымдалған гипотезаны тексеру бойынша зерттеуді орындау;
- әсер ету факторларының себеп-салдарлық байланыстарын анықтау және олардың басымдылығын негіздеу;
- жағдайды жақсарту бойынша қорытындылар мен ұсынымдар[2].

Ұсынылған мақала аясында авторлар мақсатты түрде "гипотезаны тексеру бойынша зерттеулерді орындау" тармағына баса назар аударды.

Біздің ойымызша, гипотезаны идеалды тексеру әдебиетте сипатталған сауалнама нәтижелерінің сенімділігін арттыру үшін априорлық бөлу мүмкіндіктерін пайдалану

мысалы болып табылады [3]. Сипатталған априорлық бөлу әдісінің идеясы - сауалнамаға қатысушылардың жауаптары үлгілік жауаптарымен салыстырылады. Үлгілік жауаптар әдеби мәліметтер негізінде немесе респонденттерге сауалнама жүргізу үшін ұсынылған мәселе бойынша жоғары білікті мамандармен сауалнама жүргізу кезінде қалыптасады. [4,5,6]

Біз үшін мұндай үлгілік жауаптардың болуы кез-келген зерттеу жүргізу кезінде өте маңызды бағдар екені анық.

Сонымен қатар, Қазақстанда қарастырылып отырған проблемалар үшін үлгілік бағдарлар жоқ екенін атап өткен жөн. Осыған байланысты біз екі негізгі себепті бөліп көрсетеміз.

1) Отандық ғылымда Қазақстан Республикасында студенттердің ғылыми-зерттеу жұмысының нәтижелілігіне әсер ететін факторларды анықтау бойынша жаһандық кешенді зерттеулердің болмауы.

2) Жүргізілген зерттеулер бойынша жоғары білікті мамандардың сауалнама нәтижелерінің болмауы, сонымен қатар олардың пікірлері даулы болуы мүмкін.

Сонымен қатар, мұндай үлгілік жауапты іздеу өте маңызды міндет болып көрінеді. [7]

Осыған байланысты, сауалнама нәтижелерін Қазақстан Республикасының Стратегиялық жоспарлау және реформалар жөніндегі агенттігі Ұлттық статистика бюросының ресми сайтында орналастырылған статистикалық деректермен салыстыру идеясы пайда болды [8].

Қазтұтынуодағы Қарағанды университетінің студенттеріне сауалнама жүргізу барысында алынған негізгі принципті нәтиже олардың кәсіби бағдарлаудан туындайтын өзін-өзі анықтауына негізделді. Жауаптарды талдау және оларды қолдану бұрын жеткілікті дәрежеде сипатталған маңызды ғылыми және практикалық маңызға ие болды [1; 2;9,10].

Сауалнама жүргізу кезінде студенттерге: Сіз адам қызметінің қай саласында жұмыс істегіңіз келеді? сұрағына жауап беру ұсынылды. Студенттердің жауаптарының нәтижелері 1-кестеде келтірілген.

Кесте 1.

Студенттердің кәсіби қызметіндегі өзін-өзі анықтау сұрағына жауаптарының нәтижелері

	Мем. қызмет	Жеке сектор	Жеке кәсіпкерлік	Білім беру жүйесі	Ғылым саласы	Барлығы
Студенттердің қалауының саны	114	52	164	8	11	349
Пайыз (үлес)	33	15	46	2	4	100

1-кестеден, атап айтқанда, респонденттердің тек 2% - ы білім беру жүйесінде жұмыс істеуге, сәйкесінше ғылыми салаға -4% - ға, біріктірілген көрсеткіш 6% - ды құрайтынын көруге болады.

Бұрын айтылған логикаға сүйене отырып, жаһандық зерттеу гипотезасы-бұл студенттер бастапқыда ғылыми салада және білім беру жүйесінде жұмыс істеуге бағытталмаған деген болжам болып табылады. Бұл нәтиже күтпеген болып табылады және, әрине, үлгімен салыстыруды талап етеді.

Жоғарыда айтылғандай, мұндай үлгі ретінде ресми статистикалық деректер болуы мүмкін. Сондықтан 20 жылдық кезеңдегі (2000-2020 оқу жылдары) деректер зерделеніп, талданды және оқытушылар санының студенттер санына үлесі (арақатынасы) бөлінді. Бұл мәліметтер 2-кестеде келтірілген.

2000-2020 жылдар аралығындағы Қазақстан Республикасындағы ОПК мен студенттер санының ресми статистикалық деректері.

Жылдар	Профессорлық-оқытушылық құрамның саны, адам	Студенттер саны, адам	ПОҚ мен студенттердің үлесі	Орташа мәні
2000/01	29 577	440 715	6,71	
2001/02	34 508	514 738	6,70	
2002/03	37 602	590 982	6,36	
2003/04	40 972	658 106	6,23	
2004/05	42 333	747 104	5,67	
2005/06	43 382	775 762	5,59	
2006/07	42 788	768 442	5,57	
2007/08	41 207	717 053	5,75	
2008/09	37 814	633 814	5,97	
2009/10	39 155	610 264	6,42	6,74
2010/11	39 600	620 442	6,38	
2011/12	40 531	629 507	6,44	
2012/13	41 224	571 691	7,21	
2013/14	41 635	527 226	7,90	
2014/15	40 320	477 387	8,45	
2015/16	38 087	459 369	8,29	
2016/17	38 241	477 074	8,02	
2017/18	38 212	496 209	7,70	
2018/19	38 275	542 458	7,06	
2019/20	38 470	604 345	6,37	

Түсінікті болу үшін алынған тиімділік 1 суретте көрсетілген.

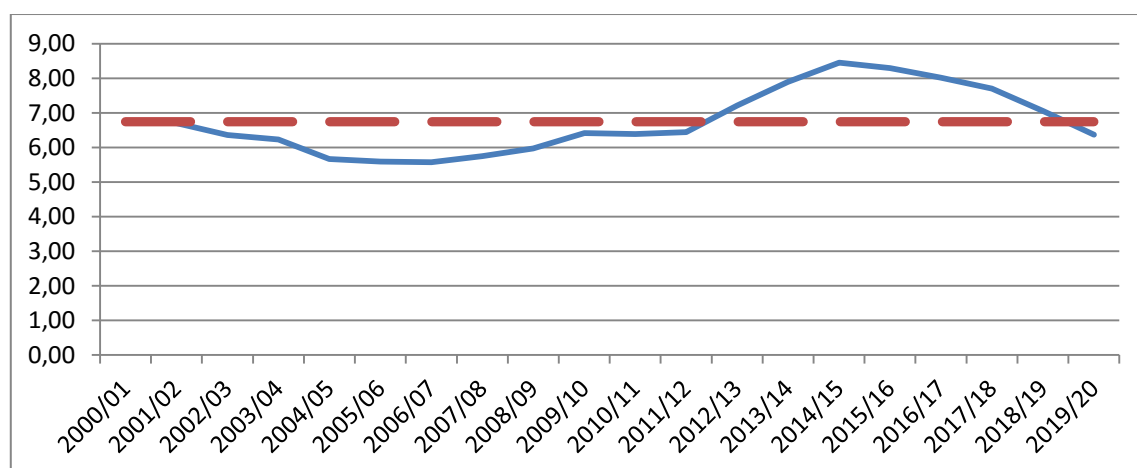

Сурет 1. Қазақстан Республикасындағы студенттер санына ЖОО-ның профессорлық-оқытушылық құрамының үлесі

Қазтұтынуодағы Қарағанды Университеті студенттерінің кәсіби қалауына сауалнама жүргізу нәтижелерінің және студенттердің жалпы санына қатысты ПОҚ үлесін талдау деректерінің ұқсастығына назар аударуға болады. ПОҚ мен студенттердің үлесі 20 жыл ішінде Қазақстан Республикасында 5% - дан 8% - ға дейін өзгергендігіне назар аударған

жөн. Қазтұтынуодағы ҚарУ студенттерінің бағдарлығының біріккен көрсеткіші 6% құрайды, бұл осы диапазонға кіреді.

Мұндай салыстыру студенттердің шамамен 6% - ы білім беру жүйесі мен ғылыми салада жұмыс істеуге бағытталған деген болжамды растайды. Ресми статистикалық деректерді пайдалануды "үлгілік" жауап деп санауға болатындығын растау да маңызды.

Бұл идеяны дамыту алдағы уақытта ғылыми салада жұмыс істеуді қалайтын студенттерге сауалнама жүргізу нәтижелерін одан әрі салыстыру және Қазақстан Республикасында ресми ескерілген ғылыми қызметкерлердің санын талдау арқылы жүзеге асырылды.

3-кестеде 20 жылдық кезеңдегі (2000 жылдан 2020 оқу жылына дейін) оқытушылар мен студенттердің саны мен үлесі (арақатынасы) көрсетілген.

Таблица 3.

Қазақстан Республикасындағы 2000-2020 жылдар кезеңіндегі ғылыми қызметкерлер мен студенттер санының ресми статистикалық деректері.

	Қазақстан Республикасы ғылыми қызметкерлерінің саны	Студенттер саны, адам	ҒҚ/студенттердің үлесі	Орташа мәні
000	14 756	365 385	4,04	
001	15 339	440 715	3,48	
002	15 998	514 738	3,11	
003	16 578	590 982	2,81	
004	16 715	658 106	2,54	
005	18 912	747 104	2,53	
006	19 563	775 762	2,52	
007	17 774	768 442	2,31	
008	16 304	717 053	2,27	3,48
009	15 793	633 814	2,49	
010	17 021	610 264	2,79	
011	18 003	620 442	2,90	
012	20 404	629 507	3,24	
013	23 712	571 691	4,15	
014	25 793	527 226	4,89	
015	24 735	477 387	5,18	
016	22 985	459 369	5,00	
017	22 081	477 074	4,63	
018	22 378	496 209	4,51	
019	21 843	542 458	4,03	
020	21 782	604 345	3,60	

ҚР жоғары оқу орындарындағы студенттерге ғылыми қызметкерлер үлесінің өзгеру диапазоны 2,3% - дан 5% - ға дейін өзгерді. Зерттеу барысында алынған ғылыми салада жұмыс істеуге бағдарланған студенттердің 4% мәні диапазонға кіреді және іс жүзінде орташа мәнге сәйкес келеді.

Қазақстан Республикасының ғылыми қызметкерлері мен студенттерінің 2000-2020 жылдардағы үлесі мәнінің динамикалық өзгеруі 2-суретте айқын көрсетілген.

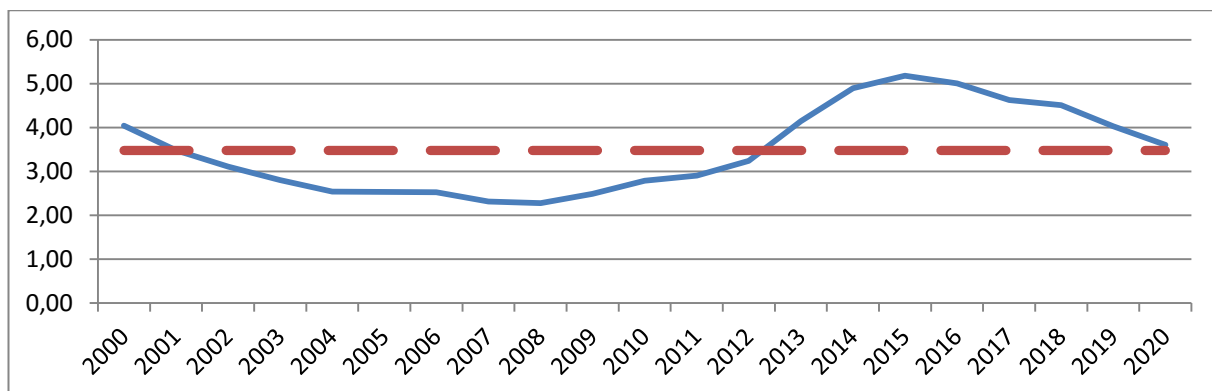

Сурет 2. Қазақстан Республикасындағы ғылыми қызметкерлердің студенттер санына үлесі

Мұндай қайталанған сәйкестік ғылым мен білім беру жүйесінде жұмыс істеуге бағытталған студенттер саны 6%, ал тікелей ғылыми қызметке 4% - дан аспайды деген гипотезаның расталғанын көрсетеді.

Қорытындылар:

1. Қазтұтынуодағы Қарағанды Университетінде жүргізілген зерттеу нәтижесінде сауалнамаға қатысқан студенттердің тек 6% - ы білім және ғылым жүйесінде жұмыс істеуге бағытталғандығы анықталды. Сауалнамаға қатысқандардың жалпы санынан респонденттердің тек 4% -ы өзінің болашақ кәсіби қызметін ғылыми-зерттеу жұмыстарымен байланыстыруға ниетті.

2. Алынған нәтижелерді тексеру үшін зерттеу барысында алынған мәліметтерді «үлгілік» жауаптармен салыстыру әдісі қолданылды. Бұл әдіс әдебиетте сипатталған және аталған мақалада көрсетілген.

3. Қазақстан Республикасы Стратегиялық жоспарлау және реформалар агенттігінің Ұлттық статистика бюросының stat.gov.kz сайтында орналастырылған ресми статистикалық деректері «үлгілік» жауап ретінде пайдаланылды. Осы материалдардың негізінде сандық мәндер және профессорлық-оқытушылар құрамы мен ғылыми қызметкерлер санының Қазақстандағы студенттердің жалпы санына пайыздық қатынасы есептелді.

4. Зерттеу барысында алынған деректерді салыстыру, білім беру жүйесі мен ғылыммен байланысты қызметке студенттердің кәсіби бағдарлануы бөлігінде сауалнама нәтижелерінің "үлгілік" жауаптардың мәндерімен ұқсастығы көрсетілді.

5. Авторлардың пікірінше, мақалада сипатталған "үлгілік" жауаптарды іздеу және пайдалану әдісі перспективалы және оны кәсіби қызметтің басқа салаларында және ғылыми-практикалық қосымшаларда зерттеу кезінде қолдануға болады.

Әдебиеттер тізімі:

1. Баширов А.В., Ханов Т.А. Факторы повышения активности научно-исследовательской работы студентов // Современные проблемы науки и образования. 2018. № 4. С. 91-95.

2. Aimagambetov E., Nakipova G., Khanov T., Bashirov A. Research Work of Students as a Factor in the Innovative Development of the University // Advances in Social Science, Education and Humanities Research, Volume 489. Proceedings of the International Conference Digital Age: Traditions, Modernity and Innovations (ICDATMI 2020). P. 121-125.

3. Давтян Г.Г., Прохоров В.Т., Шрайфель И.С.Н., Тихонова Н.В. О новых возможностях априорного ранжирования по повышению достоверности результатов анкетирования с участием респондентов // Актуальные научные исследования в современном мире. 2017. № 10-1-2 (30). С. 161-165.

4 Косинцева Т.Д., Хвощ Р.Н. Организация научно-исследовательской работы студентов в образовательном процессе в современном российском ВУЗе // Известия высших учебных заведений. Социология. Экономика. Политика. 2019. № 2. С. 73-80.

5 Силина Д.О. Статистическое исследование студентов ВУЗа по проблеме вовлеченности в научно-исследовательскую работу (НИРС) // Студенческая наука и XXI век. 2020. Т. 17. № 1-1 (19). С. 311-313

6 Ильина Т.Г. Проблемы организации научно-исследовательской работы студентов-экономистов// Проблемы учета и финансов. 2014. № 4(16) С.65-71.

7. Anderhag, P., Wickman, P. & Hamza, K.M. How can teaching make a difference to students' interest in science? Including Bourdieuan field analysis. Cult Stud of SciEduc 10, 377–380 (2015).doi.org/10.1007/s11422-014-9630-z

8. Ғылым статистикасы. Қазақстан Республикасы Стратегиялық жоспарлау және реформалар жөніндегі агенттігінің ұлттық статистика бюросы [Электронды ресурс]. Қатынау режимі: <https://stat.gov.kz/official/industry/24/statistic/6> (көру мерзімі: 20.03.2021).

9 Баширов А.В., Ханов Т.А. Использование надстроек прикладного программного обеспечения в практической подготовке студентов технических специальностей // Тенденции развития науки и образования. 2020. № 62-4. С. 8-10. DOI: 10.18411/lj-06-2020-73

10 Ханов Т.А., Баширов А.В. Подготовка юристов с использованием информационных технологий: проблемы привития практических навыков // Тенденции развития науки и образования. 2020. № 62-17. С.10-13. DOI: 10.18411/lj-06-2020-380

ПӘНДЕР ИНТЕГРАЦИЯСЫ – САПАЛЫ БІЛІМ БЕРУДІҢ ЖОЛЫ

Гапбасова И.М. қазақ тілі мен
әдебиеті мұғалімі
Мырзаадилова Ә.С. қазақ тілі мен
әдебиеті мұғалімі
«Жалпы орта білім беретін №17
мектеп-гимназия» КММ

Жаңа білім парадигмасы бірінші орынға баланың білімін, білігі мен дағдысын емес, оның тұлғасын, білім алу арқылы дамуын қойып отыр. Мектепте оқытуды ұйымдастыратын бірден бір нұсқа сабақ болса, сабақтың нәтижелі болуына ықпал ететін нұсқа – сол сабақты өткізудің әр түрлі әдіс-тәсілдерін, яғни жаңашыл мазмұндағы сабақтар өткізу болып табылады. Әсіресе бастауыш сыныптардағы оқыту-тәрбиелеу барысында оқу материалдарын пәнаралық интеграция негізінде игерудің тұлға қалыптастырудағы сұранысының ауқымы кеңейе түсуде.

Жас ұрпақ тәрбиесі мен білімі оған берілетін білімнің жан-жақты болуымен, әр түрлі ғылымдар негізінде интеграцияланған білім негіздерімен қаруландырумен анықталады. Сондықтан интеграциялық оқытуды жүзеге асыру, оның ғылыми деңгейін арттыру, тұтастай алғанда оқушылардың танымдық әрекетіне тән дағдыларды қалыптастыру, тіл мәдениетін дамыту, солардың негізінде білім сапасын арттыру міндеті күн тәртібіне қойылған өзекті мәселелердің бірі екендігіне дау жоқ.

Мектепте берілетін білім мазмұнын жаңарту, оқытудың жаңа әдістемелік жүйесін жасау, ең алдымен, әрбір оқушының жан-жақты дамуына, ойлау қабілетінің үздіксіз жетіліп, жаңа деңгейлерге көтерілуіне қызмет етуі тиіс. Сондықтан да жаңа талаптарға сәйкес, оқу пәндерінің мазмұнын, оқу-танымдық мүмкіндіктерін толығырақ пайдаланудың дидактикалық амалы жақын пәндерді бір-біріне кіріктіре отырып, ізгілендіру болып табылады.

Білім беру жүйесінің басты міндеті-ұлттық және жалпы адамзаттық құндылықтар, ғылым мен практика жетістіктері негізінде жеке адамды қалыптастыруға, дамытуға және кәсіби шыңдауға бағытталған білім алу үшін қажетті жағдайлар жасау», деп Қазақстан Республикасының «Білім туралы» Заңында көрсетілуі осы мәселенің өзекті екендігін білдіреді.

Жеке тұлғаны дамытудың және оның жалпы адами құндылықтары жинақталған мәдениетін қалыптастырудың негізгі құралдарының бірі білім мазмұны болып табылады және білім мазмұнының жаңаруы білім берудің нормативтік құжаттарының мазмұнында көрініс табады.

Бүгінгі күні барлық алдыңғы қатарлы елдер жоғары сапалы білім жүйесімен жұмыс істеуде. Осыған орай біздің елімізде де жоғары сапалы білім жүйесіне көшуге бағытталған білім мазмұнын жаңарту шаралары іске асырылуда. Өйткені, бүгінгі таңда елдің бәсекеге қабілеттілігі оның азаматтарының парасаттылығымен анықталады, сондықтан білім беру жүйесі болашақтың талабына сәйкес дамуы тиіс. Оқушыларды заманауи әдіс-тәсілдермен оқытып, ой – өрісі кең, саналы, еркін азамат етіп тәрбиелеу қажеттілігі де осы себептен туындап отыр. Оның үстіне білім берудің жүйесін қарқынды дамытқан бұл процестің жалпы білім беретін мектептерге де енгізіле бастауы көңілді қуантады.

Осы бағытта білім сапасын арттыру ісіне ерекше мән беру қажеттілігі артады. Сапалы білім беру педагогтердің шеберлігі мен іскерлігіне байланысты. Ал педагогикалық шеберлік пен іскерлікті дамытуда жаңа технологияны қолданудың маңызы зор. Оқытудың жаңа педагогикалық технологиясы – оқытуды ізгілендіру, өзін-өзі дамытып, тәрбиелей білетін, заман ағымына ілесе алатын кәсіби, білікті, жан-жақты жеке тұлға қалыптастыруды мақсат 320 етеді. Оқушылардың кәсіби білім сапасын арттырумен бірге өз қабілетіне қарап, өзін-өзі дамыта отырып, өзіне сын көзбен қарауға мүмкіндік береді. Танымдық белсенділігін арттырып, шығармашылық қабілетін дамытады.

Жаңартылған білім мазмұны «мектепте не үшін оқу керек?» деген сұрақ аясында болып, білім мазмұны күтілетін нәтижеге және баланың бойындағы түрлі дағдыларды қалыптастыруға бағытталады. Кіріктірілген білім беру бағдарламасында қазақ тілі мен әдебиет пәнінің оқытылу да өзгеше. Бағдарлама оқушының білім, білік және төрт тілдік дағдысын: тыңдалым, айтылым, оқылым, жазылымды жетілдіруге бағытталған. Бұл төрт дағды оқу жоспарында «Шиыршық әдісімен» орналастырылған және бір-бірімен тығыз байланысты. Яғни, жыл бойына бірнеше рет қайталанып отырады және сынып өскен сайын тілдік оқу мақсат та күрделене түседі.

Кіріктіру ұстанымының басты қағидасы – ғылыми-жаратылыстану және қоғамдықгуманитарлық білімдерді жеке білім аймағында шартты түрде қарастыра отырып, оқушыларға әлемнің біртұтастығы жайлы ғылыми - синтездік білім беру болып табылады. Кіріктіріп оқыту ұстанымдары кіріктіріп оқытудың басты мақсатына – оқушылардың ойлау қабілетінің дамуына тікелей бағытталған. Яғни:

1. Білімдердің синтезі. Оқу материалын тұтас, жинақталған, жүйеленген түрде қабылдау оқушының ой-өрісінің кеңдігін қамтиды. Кіріктіру әдістерімен зерделенетін мәселені шешу ойлау қабілетін белсенділігі мен мақсаттылығын дамытады.

2. Оқу материалын тереңдету. Оқу материалын терең ұғыну кең ауқымды ойлауға ықпал етеді.

3. Мәселенің өзектілігі, немесе мәселенің практикалық маңыздылығы. Оқу материалын меңгеру барысында практикалық мәселені шешу оқытудың тәжірибелік бағытын күшейтеді, оқушының сын тұрғысынан ойлауын, теория мен практиканы салыстыра алу қабілетін дамытады.

4. Баламалы шешім. Белгілі жағдайда жаңа тәсілдерді қолдана алу, мәселені ерекше шеше алу, шешу жолдарын таңдай алу, ойлау ерекшелігін дамытуға ықпал етеді. Шешімдерді салыстыру ой ұшқырлығын, сын тұрғысынан ойлауды, ойдың жинақтығын, жүйелілігін дамытады. Оқушылардың дұрыс шешімді, мақсатқа жетудің қысқа жол жолын таңдау барысында ұтымды, тиімді, мақсатты ойлау қабілеттері арта түседі.

5. Шешімнің дәлелдігі. Мәселені дәлелді шешу ойлау қабілетін дамытады [3]. Кіріктірілген білім бағдарламасының алға қойған мақсаты айқын, бағдары жүйелі.

Ал жалпы кіріктірілген оқу дегеніміз не? Кіріктірілген оқу бағдарламасының артықшылығы неде? Кіріктірілу – бұл бір оқу мазмұнының пәндік концепцияларға сай әртүрлі саладағы жан-жақты білімдермен тоғысуы, бір-бірімен араласып кетуі. Кіріктірілген сабақтар оқушыға әлем туралы, заттар мен құбылыстардың өзара байланыстары туралы біртұтас мағлұмат береді, олар құрылысы бойынша белгілі қалыпқа сыймайды, сондай-ақ, оқу сағаттарын барынша үнемді пайдалануға мүмкіндік береді.

Оқу процесінде пәндерді кіріктіріп оқыту: -

ерекше дарынды оқушыларға мәнді де саналы оқуға; - сабақ құрылымында проблемалық жағдайлар үлесін ұлғайтуға;

- жеке тұлғаның зерттеушілік типін қалыптастыратын оқушының ойлау әрекетін белсендіруге;

- оқушыға бір мезгілде әрекетті орындауда барлық мақсат қоюдан нәтижеге дейінгі барлық процесіне бақылау жасауға;

- білім берушілік, дамытушылық және танымдық үшбірлікті ұстаздың шексіз шығармашылығы тұрғысынан жүзеге асыруға;

- танымдық әрекетін белсендіруге, шаршағандары мен қажуларын азайтуға;

- сабақ процесінде өтілетін тақырыптың күнделікті өмірмен тікелей байланысына мән беруге; - оқушылардың шығармашылық ойлауын дамытуға;

- олардың алған білімдерін өмірде қолдана білулеріне көмектеседі [5].

«Қазақ тілі мен әдебиеті» пәнін кіріктіріп оқытудың мақсаты – оқушыларды шығармашылықпен жұмыс істеуге және сын тұрғысынан ойлауға дағдыландыру. Оқушылар әңгіме, поэзия, драма, сондай-ақ ғылыми және бұқаралық ақпарат құралдарының материалдарын (газет-журналдар, т.б.) сын тұрғысынан оқи отырып, өз түсініктерін дамытады. Оқу арқылы танымдық дағдыларын арттыра отырып, білім әлеміне жол ашады.

Кіріктірілген сабақтар келесі дидактикалық шарттар арқылы жүзеге асырылады:

- пәнаралық байланыстың зерттеу объектісі дұрыс есептелуі, оның өзекті болуы;

- сабаққа дайындалу кезінде мұғалімдердің тығыз ынтымақтаста болуы;

- сабақтың әр кезеңінде ойлау әрекетінің белсенділігін артуы және міндетті түрде кері байланыстың болуы;

- жалпы әдісті қолдану негізінде сабақтың әр бөліктерінің арасында сабақтастықтың болуы [1].

Мұғалім оқушыларының мүмкіндігін, жас ерекшеліктерін және сыныптағы психологиялық ахуалды жақсы білуі керек. Бұл мұғалімге пәнаралық байланысты қандай әдістәсілдер арқылы іске асыруға болатынын шешуге көмек болады.

Төрт дағдыға бағытталған тапсырмаларды дайындап, оқушылармен жұмыс жүргізудегі негізгі мақсат: баланың қабілетін ашу, шығармашылығын шыңдау, іздендіру, пәнге деген қызығушылығын арттыру. «Қазақ тілі мен әдебиеті» кіріктірілген пәнінен тыңдалым мен айтылым сөйлеу әрекеттерін дамытуға ықпал ететін тапсырма үлгілері:

- күнделікті тақырыптар аясында және таңдау тақырыбына байланысты: ғылыми және т.б. белгілі бір уақыт ішінде (қысқа) еркін сөйлесу;

- ауызша тілдесімді түсіне білу және оны қысқаша мазмұндай білу, оны жалғастыру;

- ақпараттардағы негізгі байланысты анықтай білу және оны жүйелі баяндау;

- әртүрлі мәтіндердің стильдері мен ерекшеліктері ерекшеліктерін түсіне білу және бағалау; - бұқаралық ақпарат құралдарының тілін түсіну;

- тыңдауға, мазмұнын түсінуге әртүрлі жанрдағы мәтіндерді ұсыну;

- мәтінді қайталап тыңдатып, негізгі ойға назар аударту;

- тыңдалған мәтін бойынша сұрақтар қою; -мәтін бойынша жоспар құру; «Қазақ тілі мен әдебиеті» кіріктірілген пәнінен оқылым дағдысын дамытуға ықпал ететін тапсырма үлгілері:

- қазақ тіліндегі әртүрлі оқылым материалдарын меңгеру, яғни бүгінгі таңдағы газет-журналдар, қысқа әдеби мәтіндер, пікірталас туғызатын және белгілі бір мәселе қозғалған мақалалар, хаттар және т.б.;

- көз жүгіртіп оқу, жалпы мазмұнын түсіну және нақты ақпаратты табу үшін оқу, ақпараттарды алу үшін оқу, көркем шығармаларды оқу, автор көзқарасын табу үшін оқу;

- кітапқа ауызша және жазбаша шолу жасау;

- интернет ресурстарымен жұмыс (тақырып мазмұны бойынша презентациялар, жобалар дайындау);

- мәтіннің тақырыбы мен бастапқы бөлігіне сүйене отырып, оқиғаның дамуын болжау;

«Қазақ тілі мен әдебиеті» кіріктірілген пәнінен жазылым дағдысын дамытуға ықпал ететін тапсырма үлгілері:

- тыңдалған және оқылған мәтіннің қысқаша мазмұнын, фильм мен кітаптан алған әсерлерін жазу;

- оқушыларға таныс ертегі, әңгіме, өлеңдердің қысқаша мазмұнын жазу;

- әдеби шығармадан алынған көркем, бейнелі сөздерді жаздыру;

- әдеби шығармадағы жаңа сөздерден сөздік құрастыру;

- әдеби шығарма мәтініндегі оқиғаны өз көзқарасымен өзгертіп аяқтау;

- ақпаратты суреттер мен сызбалар, белгілер, пиктограммалар арқылы беру; - сұхбатқа сұрақтар дайындау. Кіріктірілген сабақтардың негізгі құрылымы:

1. Кіріспе бөлім. Бұл бөлімде сабақтың мақсаты, міндеті, негізгі білім анықталады.

2. Негізгі бөлім. Негізгі бөлімінде оқу материалының мазмұны ашылады. Сабақтың бұл бөлігі вариативті, өйткені оқытудың түрлі әдіс-тәсілін, оқушылардың танымдық әрекетін ұйымдастыру формаларын қолдануды және мұғалім тарапынан педагогикалық шеберлікті талап етеді.

3. Қорытынды бөлім. Сабақты қорытындылау, оқушылардың жұмысын бағалау, үй тапсырмасын белгілеу. Мұғалім сабақты жоспарламас бұрын мақсатын анықтап алады, сол мақсатқа қол жеткізу үшін сабақта қолданатын тиімді әдіс-тәсілдерді іріктеп алады.

Жаңартылған білім мазмұны негізінде білім жүйесінің жаңа болмысы қалыптасуда. Білім берудің әдіс-тәсілдері түбегейлі өзгеруіне байланысты инновациялық процестің қарқындылығы артуда. Бүгінгі күннің талабы – ұстаздық әрекеттің жеке тұлға дамуына жағдай туғызу. Осыған орай білім беру жүйесінде әлемдік жоғары деңгейге қол жеткізген, алдыңғы қатарлы оқыту әдіс-тәсілдері арасында кіріктірілген оқытуға негізделген әдіс-тәсіл кең таралып отыр.

Қазіргі қоғам алдындағы қойылып отырған міндеттердің ең өзектісі – бүкіл білім жүйесін түбегейлі жаңартып, әлемдік деңгейге сәйкес келетін оқыту мазмұнын жаңарту. Оқушыларға лайықты мазмұн мен оны оқытудың әдісін саралау, бала жанына жақын қарым-қатынас арқылы оларды дамыту мәселесін ғылыми жолға қою оңай мәселе емес екендігіне, оқу-тәрбие процесінің небір қиын проблемаларына тап болып, оны шешу жолындағы басқару әрекеттерін дұрыс ұйымдастыра білгенде ғана жұмысымыз нәтижелі болмақ.

Пайдаланған әдебиеттер

1 Қазақстан Республикасы Білім және ғылым министрлігінің 2020-2025 жылдарға арналған стратегиялық жоспары. 1-стратегиялық бағыт. Сапалы білімге қолжетімділікті қамтамасыз ету.

2 Роль интегрированных уроков в обучении английскому языку. <http://ext.spb.ru/2011-03-29-09-03-14/110-foreignlang/7523-2015-04-05-10-32-06.html>

3 «Назарбаев Зияткерлік мектептері» ДББҰ «Кіріктірілген Қазақ тілі мен әдебиеті» пәні бойынша оқу бағдарламасы (екінші тіл ретінде – Т2) Негізгі мектеп; Астана 2015.

4. Аницибор М.М. Активные формы и методы обучения. - Тула, 2002. 12 <http://www.so.orley-kost.kz/> Қазақ тілі сабағында Блум таксономиясын қолдану әдістері.

ФОРМИРОВАНИЕ ПОЛИКУЛЬТУРНОЙ ЛИЧНОСТИ В ВОСПИТАТЕЛЬНОМ ПРОЦЕССЕ СТАРШИХ ДОШКОЛЬНИКОВ

Гильманова Р.А. студентка
Стерлитамакского филиала
Башкирского Государственного
Университета г. Стерлитамак, Россия

Старший дошкольный возраст является одним из самых сензитивных периодов развития. Данный возраст охватывает диапазон детей от 5 до 7 лет. В этом возрасте происходят многие физиологические и психологические изменения, которые оказывают свое влияние на развитие личности в целом.

Проблему формирования поликультурной личности рассматривали А. Аракелян, В. Борисов, А. Гуренко, Н. Данилевский, А. Дмитриев, В. Ершов, А. Ковальчук, Т. Менская, В. Нике, Дж. Пайк, К. Слитер, А. Сухомлинского, М. Хайруддинов, Р. Хенви, Ю. Яковец.

Рассмотрим некоторые физиологические особенности старших дошкольников. Характерной особенностью организма ребенка старшего дошкольного возраста является интенсивный рост и развитие. Возраст 5-7 лет характеризуется важными изменениями в развитии опорно-двигательной системы, резко увеличиваются темпы роста тела в длину (ребенок вырастает на 7-10 сантиметров за один год). Скелет детей отличается значительным количеством хрящевой ткани, подвижными суставами, легкорастягивающимся связочным аппаратом. Вследствие изменений в строении связочного аппарата, хрящевых и костных элементов позвоночного столба постепенно формируются изгибы позвоночника, к 7 годам устанавливается шейная и грудная кривизна, к 12 - поясничная, позвоночник наиболее подвижен до 8-9-летнего возраста [6, с.300].

Немаловажным изменением детей 5-7 лет является то, что у них хорошо развиты крупные группы мышц туловища и конечностей, а мелкие мышцы спины, играющие важную роль в удержании правильного положения позвоночника, развиты слабо. Слабо развиты также и мелкие мышцы спины. Выявлено, что наиболее существенное совершенствование мышечных усилий происходит в период от 5 до 7 лет [9, с.368].

Сердечно-сосудистая степень ребенка ввиду интенсивного роста и развития качественно приспособлена. Сосуды у ребенка шире, чем у взрослых, и кровь течет по ним значительно быстрее. К пяти годам размеры сердца у ребенка увеличиваются в 4 раза. Интенсивно формируется и сердечная деятельность, но процесс этот не завершается на протяжении всего дошкольного детства. Отличительной чертой сердечно-сосудистой системы детей дошкольного возраста является более частый пульс в покое - от 88 до 106 ударов в минуту.

Восприятие сигналов внешнего мира происходит при участии значительного числа структур, объединенных в единую систему. В 5-7 лет еще не в полной мере участвуют в восприятии информации высшие корковые формации - лобные отделы коры, осуществляющие его значительные этапы. Развитие зрительного анализатора для ребенка имеет огромное значение, так как 90% всей информации поступает через него.

К семи годам расширяется и обогащается словарный запас детей до 4000 слов. Дети способны самостоятельно читать стихи, воображать сказки, говорить без пропусков и запинаний.

Детям старшего дошкольного возраста характерно непроизвольное внимание. Однако к концу дошкольного возраста появляются зачатки произвольного, активного внимания. В этом возрасте происходит активное развитие функций памяти. Для детей данного возраста характерно преобладание непроизвольной памяти. Важным показателем развития произвольной памяти старшего дошкольника является не только его умение

принять или самостоятельно поставить перед собой мнемическую задачу, но и проконтролировать ее выполнение, то есть осуществить самоконтроль [3, с.210]

Старший дошкольный возраст – период особых психологических преобразований. У ребёнка формируется умение слушать взрослого, отвечать на вопросы и задавать их [4, с.59].

В данном периоде начинают образовываться зачатки морального плана. Старшие дошкольники отличают хорошие и плохие поступки, имеют представление о добре и зле [2, с.65].

Расширяются интеллектуальные возможности детей. Ребенок способен устанавливать причинно-следственные связи, разбирается в пространственных отношениях, активно оперирует временными представлениями. Расширяется общий кругозор детей. Старший дошкольник самостоятельно объясняет полученную информацию [5, с. 99].

Воображение - одно из важнейших новообразований дошкольного возраста. Этот процесс имеет много общего с памятью - в обоих случаях ребенок действует в плане образов и представлений. Но, помимо воспроизведения образов прошлого опыта, воображение позволяет ребенку строить и создавать что-то новое, оригинальное, чего раньше в его опыте не было. И хотя элементы и предпосылки развития воображения складываются еще в раннем возрасте, наивысшего расцвета оно достигает именно в дошкольном детстве [1, с.178].

В данном периоде развития устанавливаются основы будущей личности: формируется устойчивая структура мотивов; появляются новые социальные потребности, ребенок усваивает определенную систему социальных ценностей. [10, с. 64].

Таким образом, старший дошкольный возраст является переходной ступенью в развитии ребенка, в процессе которой происходят многие новообразования. Именно в данном возрасте начинают формироваться основы восприятия мира. В связи с чем, важно закладывать фундамент поликультурной личности, в частности, в данном возрасте.

Поликультурная личность – это личность, имеющая активную жизненную позицию, обладающая развитым чувством эмпатии и толерантности, эмоциональной устойчивостью, умением жить в мире и согласии с людьми как представителями разных культурных групп, способная к успешному самоопределению и продуктивной профессиональной деятельности в условиях культурного многообразия общества [7, с.130].

Современный этап развития общества и всего мира характеризуется активным развитием международных отношений, процессом глобализации, разнообразием наций и этносов. В связи с особым восприятием мира в старшем дошкольном возрасте, именно с этого периода начинаются закладываться зачатки развития поликультурной личности.

Безусловно, развитие ребенка начинается именно с первого социального института – семьи. Атмосфера каждой семьи уникальна и формируется внутри своей культуры. Большинство детей старшего дошкольного возраста начинает осознавать свою национальную принадлежность, ориентируясь на национальность родителей и язык семейного общения. Очень важно детям знать о своей семье, где они родились, историю её возникновения и становления, какие национальные и семейные праздники отмечаются в семье [11, с.59].

Базовым учреждением поликультурного образования является дошкольное учреждение, так как именно здесь общей основой воспитания и обучения является овладение родной речью, становление основ мировоззрения, национально-культурной и гражданской идентичности, духовно-нравственное развитие с принятием моральных норм и национальных ценностей [8, с.84].

Цель развития поликультурной личности в рамках дошкольного образования, по мнению Н.Д. Гальсковой, заключается в формировании у детей элементарных черт вторичной языковой личности, делающих их способными к межкультурной

коммуникации на элементарном уровне, развитие качеств, которые необходимы для адекватного общения и взаимопонимания представителей различных культур. В условиях сближения стран и народов, усиления их взаимодействия жизненно необходимы умения общаться с представителями разных лингвокультурных социумов, понимать и уважать национальное своеобразие. В качестве основных задач, стоящих перед дошкольными образовательными учреждениями, выделяют: укоренение толерантности, любовь к родной культуре и языку, уважение к другим народам и их традициям.

Рассматривая определенные методы воспитания поликультурной личности, можно отметить: посещение выставок и музеев, приобщение детей к истории, языку, литературе народов, участие в экскурсиях, знакомство с устным и декоративно-прикладным народным творчеством, художественной литературой разных народов, их живописью, музыкой, предметами быта, национальными костюмами, играми и т.д., проведение национальных праздников. Благодаря этому у детей старшего дошкольного возраста расширятся представления о культурно-этническом многообразии нашей страны.

Таким образом, исходя из всего вышеизложенного, можно сформулировать вывод о том, что современная культурная ситуация становится основой процесса воспитания поликультурной личности.

Список литературы:

1. Башаева Т.В. Роль внимания в жизни дошкольника: Энциклопедия воспитания и развития дошкольника / Т. В. Башаева, Н. Н. Васильева, Н. В. Клюева. - Ярославль: Академия развития, Академия Холдинг, 2001. – 480 с.
2. Галигузова Л.Н. Как помочь наладить общение со сверстниками / Л.Н. Галигузова // Дошкольное воспитание – 2006. – №1. - с 111 – 113.
3. Грицаюк С.Е. Спортивные игры в детском саду, - М.: Олма-пресс, 2005. - 210с.
4. Истратова О.Н. Большая книга детского психолога / О.Н. Истратова, Г.А. Широкова, Т.В. Эксакусто. – Ростов-на-Дону: Фенкис, 2008. – №2. – 568 с.
5. Лисина М.И. Формирование личности ребенка в общении. – СПб: Питер, 2009. – 97 с.
6. Отвечалина О.Б. Гендерные представления воспитательниц детского сада, студенток педагогического колледжа, учительниц-предметниц и учительниц начальных классов. //Научные труды МПГУ. Серия: Психолого-педагогические науки. Сборник статей. - М.: Прометей, 2003. - 300с
7. Педагогический энциклопедический словарь / Гл. ред. Б. М. Бим-Бад. -М., 2002,-С. 130.
8. Плаксина Е.С. Поликультурное образование детей дошкольного возраста. Проблемы и перспективы развития образования: материалы V международной научной конференции. – Пермь: Меркурий, 2014. – с. 84-85.
9. Степаненкова Э.Я. Теория и методика физического воспитания и развития ребенка: Учеб. пособие для студ. высш. учеб. заведений / Эмма Яковлевна Степаненкова. - 2-е изд., испр. - М.: Издательский центр "Академия", 2006. - 368 с.
10. Урунтаева Г.А. Практикум по дошкольной психологии: пособие для студентов высших и средних педагогических учебных заведений / Г.А. Урунтаева, Ю.А. Афонькина. – М.: Академия, 1998. – 304 с.
11. Филатова Л.В. Поликультурное воспитание детей дошкольного возраста в современных условиях развития общества. Сборник материалов Ежегодной международной научно-практической конференции «Воспитание и обучение детей младшего возраста» - Москва: ООО Мозаика-Синтез, 2015. – Том 1.

FORMATION OF JUNIOR SCHOOL STUDENTS PHONETIC SKILLS BY USING SONG MATERIAL

Hoffmann A.A. The student of MFL-52
Karaganda University
named after academician E.A Buketov

A significant role in the development of students' communicative competence, as is known, is occupied by language skills, on which the level of speech formation activity directly depends. Language skills include lexical, grammatical and phonetic skills.

Mastering of phonetic skills is a necessary prerequisite for the adequate perception of a speech communication in a foreign language and the accuracy of the thought expression, therefore, the work on the pronunciation of students becomes essential.

The formation of phonetic skills in junior school involves not only the high-quality pronunciation, but also the correct intonation, compliance and understanding of the pauses significance, knowledge of the features and types of word stress in a sentence, as well as correct articulation of the speech apparatus. This ensures the competent functioning of the oral speech of students [1 p. 32].

A well-formed pronunciation base of children prepares them for speaking as a type of speech activity in order to achieve understanding. Having of the correct phonetic skills allows students to pronounce correctly all the sounds of the foreign language being studied, to assimilate the differential signs of sounds (vowel and consonance, hardness and softness, deafness and sonority). Phonetic skills will help students to master rhythmicity (alternation of stressed and unstressed syllables), logical stress of significant words, stress of functional words (auxiliary verbs in negative and interrogative form).

It is known that the methodology distinguishes between imitative and analytical-imitative methods of acquaintance with new phonetic material. With the imitative method, the emphasis is not on the conscious assimilation of articulation features, but on the auditory perception of speech and its imitation, onomatopoeia. The analytical-simulation approach combines various ways of creating new sound images, models: description and articulation, imitation, understanding. During the execution of the instructions given by the teacher, students master concepts such as alveolus, interdental sounds and breathing, explosive consonants, loss of plosion, etc. In the modern approach adopted in most educational institutions, it is the analytical-imitative method that is used in explanation and training. At the initial stage of studying, exercises aimed at the formation of auditory skills with less emphasis on understanding.

One of the most effective means of phonetic skills formation is working with audio materials. These include songs, musical skits and musicals with words, rhymes, audiobooks, audio recordings (disk, multimedia). However the most creative exercise is working with modern songs.

Almost all teachers and methodologists to work with children at different stages of learning assign a large place to songs in the formation of junior school students phonetic skills. This choice is caused by the following factors:

-Songs are the text material, which children love and interested in, consequently, the work with them positively and emotionally affects the student, and it has as already been mentioned, greatly contributes to the assimilation of the material.

-The song material improves the study of a foreign language and the culture of its country.

-Songs are an excellent material for practicing the rhythm, intonation of foreign language speech, improving pronunciation.

-When working with songs, the problem of multiple repetition of statements according to the same model or the perception of the same word is solved. Multiple play of a song is not perceived as artificial.

-Music is one of the most effective ways to influence the feelings and emotions of junior school students, since it is a strong psychological motivator, which penetrates into consciousness [2 p. 53].

It is very important that the song reproduced is not just in the foreign language being studied, but it also should not have alternative accents and dialects, otherwise there is a risk of misunderstanding and misperception of a certain audio materials. It requires careful preparation and full awareness by the teacher of how and why to use one or another song.

It is considered that the first step in the formation of junior school students phonetic skills by using audio materials is onomatopoeia. Children listen, memorize and reproduce what they hear and see. For greater effect, the materials are listened to or viewed several times. An example would be cartoon songs. Once children memorized what is necessary, they can work with the accumulated base, develop it, complicate tasks, supplement and use it as far as possible and necessary [3 p. 79].

However, one of the conditions for the successful use of song material in the educational process is the correct selection and typologization of the material. The principles of the selection of song material in accordance with the sources include:

1) The principle of authenticity, which ensures the linguistic and cultural outlook of students. In accordance with this principle, the starting point of the musical and methodological study guide selection was the studied language folk songs.

2) The principle of emotional and motivational personality spheres influence, taking into account the age characteristics and interests of junior school students. This principle allows a teacher to select songs with a bright, memorable melody from a large number of authentic song materials. A major part in the selection of the material according to this principle is played by the arrangement and performance manner of a particular song in combination with literacy.

3) The principle of methodological value for the formation and improvement of junior school students basic phonetic skills and abilities, which is ensured by the correspondence of the song material to the topics of oral speech and reading at a certain stage of studying, taking into account the current curriculum, as well as the methodological conditions of the lesson.

It is recommended to devote 25-30 minutes a week to work with the song, regularly at each lesson (3-5 minutes), which should not adversely affect the educational process as a whole. Moreover, at least 10-15 minutes should be devoted to getting acquainted with the song and introducing its lexical, grammatical and especially phonetic material at the first lesson.

The song material can be applied at any stage of the lesson. Depending on the methodological task of a particular stage, the song material is used as follows:

1) as a phonetic charging and speech warming-up activity at the initial stage of the lesson (to create the necessary psychological atmosphere);

2) at the stage of introduction, primary consolidation, as well as the training of lexical grammatical and phonetic material;

3) at any stage of the lesson as an incentive for the development of speech skills and abilities (for a relaxation moment in the middle of the lesson, when students need to relieve the tension and revive their productivity) [4 p. 3].

The methodology of each song usage provides for a preliminary introduction, activation and consolidation of lexical and grammatical material in accordance with its lexical or grammatical dominant. After that, the activation of existing phonetic knowledge and skills, as well as the formation of new phonetic skills follows.

In accordance with foregoing, the stages of working with the song at English lessons have been established:

1) The stage of song material presentation (direct involvement of students in working with the song for the purpose of its holistic perception).

At this stage, the teacher provides the brief information about the song, its nature, main content, creation history and logically connects work on it with the previous stage of the lesson and the subsequent tasks. For junior school students, the additional visual realities are used

(presentations, videos, pictures, etc.). Before the first presentation of the song, students are invited to pay special attention to the nature of the song (lyrical, comic, etc.). As a rule, the nature of the song is necessary primarily for the teacher. Junior school students perceive the information about the song differently, so the additional design of the composition presentation is required. The emphasis is on the efficiency, interest and imagination of the teacher himself. After the first presentation, the teacher checks the song text understanding degree with the help of various questions and identifies incomprehensible or unknown words. For junior school students, songs are played twice at the initial stage, and the necessary lexical units are provided in advance (they are put on the board, given in the form of a handout).

2) Introduction and primary consolidation of the lexical and grammatical material of the song.

If necessary, the teacher highlights in the text of the song the grammatical phenomenon and new words that requiring comment. To ensure the understanding of each word and grammatical construction, the teacher uses a literal translation into his native language (students can gradually be involved in this work). At a more advanced stage of learning, it is useful to draw students' attention to ways of expressing a particular thought by means of a foreign language. Then the main stage of phonetic skills activation begins. For children, it is preferable to use a written subscript translation of the song used at the lesson along with its text. After that, the primary exercises related to onomatopoeia can be proceeded. Special attention should be paid to the phonetic elaboration of the song text by imitating the performer on the phonogram or the teacher. At the same time, the teacher draws the attention of students to the pace and correctness of individual words and the whole text pronunciation. Children enjoy reading the lyrics at different tempos with gradual acceleration different rhythmic pattern and different pragmatic task. The lexical and grammatical dominant of the song, i.e. the main meaning and meaning selected in accordance with the theme, are the main component when using song material, not only in foreign language lessons, but also in other disciplines of a humanitarian nature. The lexical and grammatical dominant of the song, i.e. the main idea and the meaning are selected in accordance with the theme. They are the main components for using song material, not only at the foreign language lessons, but also in other disciplines of a humanitarian nature.

3) Substitution and transformation of the song's linguistic material stage.

Grammatical constructions and vocabulary introduced with the help of a song remain in the memory of students for a long time thanks to the involuntary memorization mechanisms effect. With the help of special language exercises, lexical and grammatical material are consolidated and the necessary phonetic skills are involuntarily formed with the subsequent complication of these materials.

4) The stage of the song material language reproduction.

At this stage, conditional communicative exercises predominate. They are based on the lexical and grammatical material of the song used and followed by the improvement of phonetic skills. This is where the training of the material related to the theme of the song and lesson takes place.

5) The stage of lexical and grammatical song material combining and its reproducing with the help of communicative phonetic skills.

At this stage, speech training is being implemented. Here prevail the tasks in which students use the new language material in a different context, but in connection with the theme of this song.

Thus, using the song material at the lesson, junior school children learn to perceive a sound pattern correctly, associate it with meaning and adequately reproduce it. Students watch the correct accent, intonation, observe the necessary rhythm, melody, thereby they improve the rhythmic and intonation skills.

In conclusion, it is worth noting that the use of song material at English lessons contributes to the development of students' communicative speech skills. The songs orient the students to express their own opinion, their attitude to what they have heard. In addition, they enrich the

vocabulary of students, enliven teaching, develop a sense of beauty, evoking positive emotions, as well as they serve to better assimilate the culture of the countries, which language is being studied

References

1. Iris, M., Skulte B. // Songs for children in English. Book №5. Games / M. Iris. Press, 2009. – p. 32. - (Songbirds)
2. The use of song material in the process of preparing a foreign language teacher // Issues of education and training: Abstracts for the conference - Bashkir branch of the Pedagogical Society - Birsk, 1983. – p.53.
3. Weisburd, M.L. Teaching elementary school students to understand foreign language speech by ear. Based on the material of English/Chinese languages / M.L. Weisburd. - M.: Enlightenment, 1965. – p. 79
4. Some problems of using song material in the educational process in a foreign language // Language and culture: Bibliographic aspect of the problem [Text]/ Abstracts of reports of the All-Union Scientific and practical conference. - Ufa. 1990, - p. 3.

INNOVATIVE EDUCATION: THE DEVELOPMENT OF A MULTICULTURAL PERSONALITY

Erkynov T.E. student of group Jur-21-5s
Bazarbaeva L.T. Master of Arts, Senior
Teacher Karaganda University of
Kazpotreboyz, Karaganda

In a modern multinational society, much depends not only on spontaneous initiative, but also on the systemic formation of inter-personal relations. Consequently, the importance of understanding by all subjects of education the semiotic function of culture increases. It is impossible to master the achievements of culture without studying and knowing the corresponding semiotic systems. So, language, understood as a means of thinking and communication of people, as well as a symbol are the most important means of mastering, developing and preserving culture. Natural or ethnic (folk, national) language acts as a means of being of ethnic culture. An artificial language created by people on the basis of a natural language has its own signs and sign systems.

Our government continues to create conditions for the development of languages and cultures of all ethnic groups in our country. In addition, it must be remembered that language is an instrument of big politics.

Digitalization is not a fashion trend, but a key instrument for achieving national competitiveness. [1]

First of all, it is necessary to eliminate the digital divide, ensure maximum access to the Internet and high-quality communication for all citizens. Children from socially vulnerable families should be provided with computers and high-quality internet.

The results of distance learning during a pandemic indicate the insufficient efficiency of national telecommunication networks. This led to the emergence of a large number of students who do not possess basic, elementary knowledge. Another problem has arisen, like a trouble - children drop out of school because they do not see the need for it.

The government is instructed to seriously address this issue, in particular to improve the quality of information systems for remote learning formats. Our education should be accessible to everyone.

But there is also some positive news. This year, several Kazakhstan's students became winners and prize-winners of international subject Olympiads at once.

It is fundamentally important to support children from socially vulnerable families within the framework of universal education. Material support measures should be complemented by the Digital Teacher educational project. [1]

A media plan of work was developed to improve the new Kazakh alphabet based on Latin graphics. According to the media plan, over a thousand materials were published in electronic and print media during the reporting period. [2]

So personality is a detailed character. A person speaking, according to many philosophers, in different languages, must be a multicultural person. B. Russell believed that language by its nature is social in relation to its main functions: even keeping a diary only for ourselves, we, nevertheless, cannot be super-individual. Therefore, what is most personal in the experience of each individual usually disappears in the course of translation into that language. Moreover, the very focus on the public in the language is largely illusory. A specific verbal expression is interpreted by competent listeners in such a way as to be true or false for each of them - and, nevertheless, this expression means something different for each of them. Differences that do not affect the truth or falsity of a statement usually have little practical significance, and therefore they are neglected, which makes our personal world seem much closer to the public world than it really is. Language has two main purposes: expression and communication. Language has two interrelated virtues: it is, first, social, and second, it provides a public expression for "thoughts" that otherwise would have remained only private. [3 c.58-59] Moreover, language serves not only for the expression of thoughts, but also for the manufacture of thoughts that otherwise would not exist at all. [3, c.60] And finally, there are two uses of language that are of great importance: language allows us to communicate with the outside world through symbols that have: a certain degree of constancy in time and a significant degree of discreteness in space. [3, c.61]. By a linguistic personality, we mean a set of abilities and characteristics of a person that determine the creation and perception of speech works (texts), which differ:

- a) the degree of structural and linguistic complexity,
- b) the depth and accuracy of the reflection of reality,
- c) a certain target orientation. [4]

This definition combines the abilities of a person with the characteristics of the texts generated by him.

Below are the diagrams for language research.

The first diagram shows that the English speaking population is increasing every year. Which is very pleasing, as knowledge of the international language erases the boundaries and allows the individual to know more deeply the culture of other countries.

Diagram 1

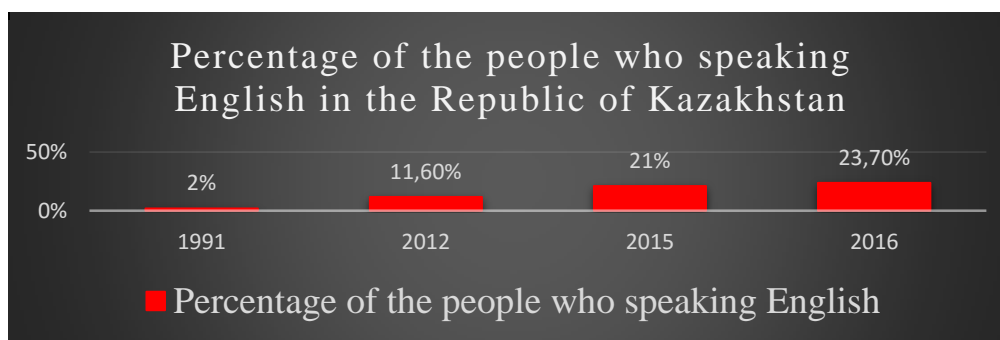

The idea of the "Trinity of languages" has been introduced in Kazakhstan. It contributes to the development of the State as a whole. Diagram 2 shows the proportion of the population

speaking three languages: Kazakh, Russian and English. Here we can also observe the growth of people speaking 3 languages in Kazakhstan Republic.

Diagram 2

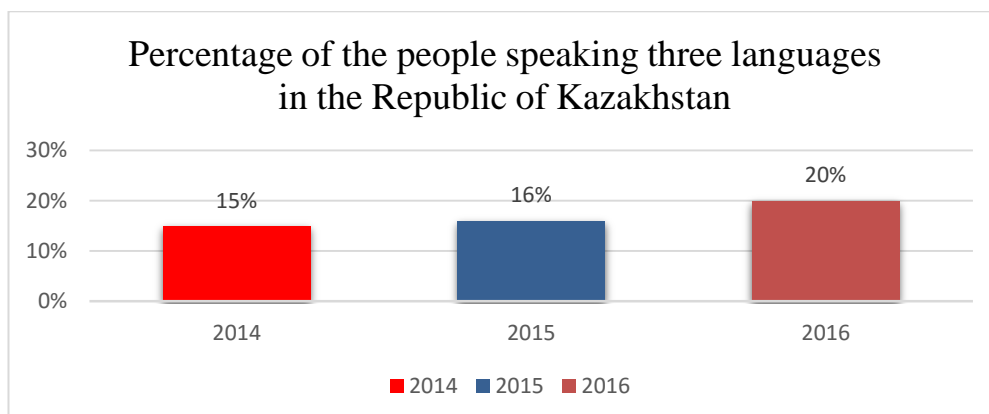

We must not forget that the Kazakh is the State language, so all citizens of our country must know it. The Russian is the language of interethnic communication. It has the status of an official language. As the President of Kazakhstan K. Tokayev said, its use should not be impeded in accordance with the legislation of the Republic of Kazakhstan. English is the most widely spoken language in the world. It is considered the international language of communication. Therefore, English occupies a special place. Diagram 3 shows the percentage of teaching in three languages. We see that the first place is occupied by the Kazakh language, followed by English and Russian.

Diagram 3

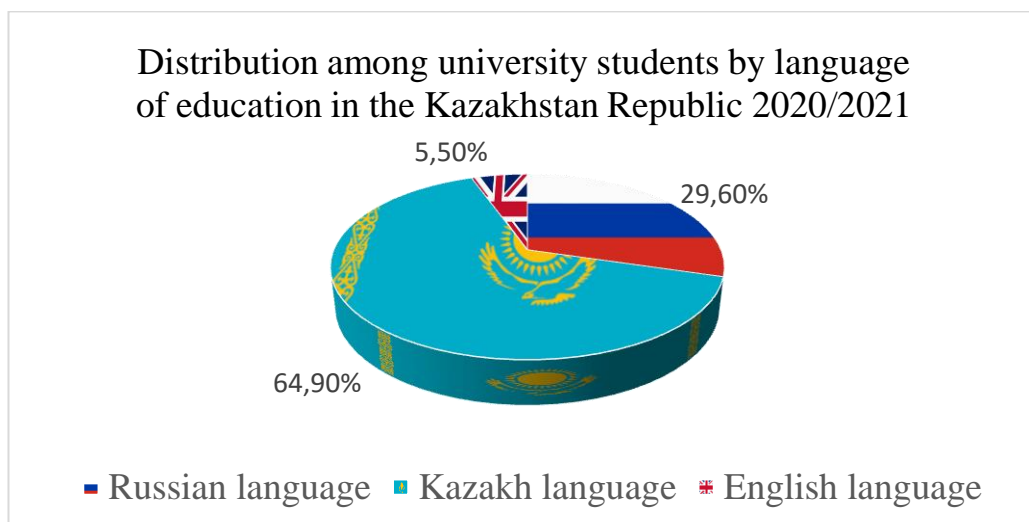

A better understanding and comprehension of these cultural concepts and terms can motivate any linguistic person to interethnic and interfaith tolerance, and quickly master intercultural competences. Consequently, intercultural competence, knowledge of native and foreign languages, knowledge of culture, traditions and customs not only its own people (its own nationality), but also of most countries and peoples of the planet, the culture of interethnic communication are the main conditions for the participation of a modern individual in international intercultural communication.

References:

1. <https://www.akorda.kz>
2. <https://www.gov.kz>
3. B. Russell 1948y. Human knowledge: Its scope and limits. – N.Y.: Simon and Schuster, 1948.
4. Allport G.W. 1960 personality and social encounter: selected essays. – boston: beacon, 1960.
5. Allport G.W. 1937 personality: a psychological interpretation. – n.y.: holt, 1937.

К ВОПРОСУ О МЕЖКУЛЬТУРНОЙ КОММУНИКАЦИИ

Елисеева И.А. канд. филол. наук.
Орский гуманитарно-технологический
институт (филиал) ОГУ г. Орск, Россия

Современное общество диктует свои правила. Мир нуждается в образованных людях, жаждущих получать фундаментальные знания, стремящихся сформировать целостное мировоззрение, исследовать и постигать суть изменений, происходящих в окружающей природе, прививающих духовность, моральные и нравственные качества, без которых не представляется возможным дальнейшее обогащение человеческого капитала.

Важным составляющим в данном процессе является «изучение иностранного языка, как неотъемлемого элемента общечеловеческой культуры, расширяющего и обогащающего мировоззрение гражданина, чувство языка и языковое богатство, включающее человека в мировую образовательную систему» [1, с.35]

Воспитательный потенциал иностранного языка поистине безграничен. Овладение иноязычным общением не только дает возможность «расширить картину мира обучающегося, созданную с помощью родного языка» [2, с.25], но и позволяет познакомиться с иноязычной культурой, историей страны изучаемого языка, социокультурными особенностями, национальным восприятием мира носителями языка, ибо происходит интеграция компонентов этой культуры в процесс освоения иностранным языком.

Нелишним отметить, что сама взаимосвязь языка и культуры представляла в прошлом и по сей день вызывает значительный интерес у философов, лингвистов и филологов. Говоря о взаимодействии языка с внеязыковой действительностью и роли этой взаимосвязи в ситуациях межкультурного общения, нельзя не упомянуть работы Е.М. Верещагина, труды В.Г. Костомарова. Становление отечественного лингвострановедения как самостоятельной науки неразрывно связано с трудами этих ученых.

Сама цель обучения иностранному языку, формирование коммуникативной компетенции, обуславливает необходимую ориентацию на реальные условия коммуникации. Понятие «коммуникативная компетенция» многозначно и трактуется в разных вариантах. Рассматривая разные подходы, можно выделить «... the term communicative competence to refer to the relationship and interaction between grammatical competence, or knowledge of the rules of grammar, and sociolinguistic competence, or knowledge of the rules of language use» [3, с.6]. («термин «коммуникативная компетенция», который относится к взаимоотношению и взаимодействию лингвистической компетенции, или знаний грамматики, и социолингвистической компетенции, или знаний правил использования языка»). Часто коммуникативная компетенция «рассматривается как единство, состоящее из нескольких составляющих, или компетенций» [4, с.10].

Одной из составляющих коммуникативной компетенции выделяют социокультурную компетенцию. Стремление к освоению социокультурной компетенцией предполагает

обогащение культурным опытом, усвоение огромного пласта неязыковой информации, представляющей сведения о различных материальных и духовных условиях существования народов, особенностями их истории, культуры, общественно-политического строя, экономической системы с целью глубокого познания специфики страны изучаемого языка, и, как следствие стирание границы языковых барьеров и возникновения диалога культур.

Важно отметить, что коммуникация есть не только использование языковой системы, но, и представляет собой социальную деятельность, выступающую наравне с другими видами человеческой деятельности. Отличие коммуникативной деятельности от других видов деятельности человека выражается в том, что содержание идеи одного индивида становится достоянием всех, необходимым как для краткосрочного, так и для долгосрочного обоснования, планирования и организации разных видов совместной деятельности.

Коммуникация может трактоваться как целенаправленный процесс обмена мыслями, идеями и информацией в рамках социальной деятельности человека. Говорящий стремится к тому, чтобы слушающий его понял, и подобным образом осуществляется основная цель коммуникации - передача информации, а также личного отношения и оценки адресанта для совместных действий в трудовой и социальной сферах жизни человека, а также для изменения поведения, состояния или уровня знаний адресата.

Межкультурная коммуникация или культурное взаимодействие часто квалифицируются как процесс овладения иноязычной коммуникативной деятельностью. В более широком смысле межкультурную коммуникацию можно трактовать как взаимодействие представителей разных культур, предполагающее все виды и формы коммуникации. Отношения можно назвать межкультурными, если их участники не пользуются собственными традициями, обычаями, представлениями и способами поведения, а знакомятся с чужими правилами и нормами повседневного общения. В процессе многочисленных исследований были определены наиболее характерные черты межкультурной коммуникации: принадлежность отправителя и получателя сообщения к разным культурам; осознание участниками коммуникации культурных отличий друг друга.

Рассматривая вопрос межкультурной коммуникации, нельзя не обратить внимание на понятие межличностной коммуникации, которая представляет собой процесс одновременного взаимодействия участников общения и их воздействия друг на друга, и в основе которой лежат различные мотивы, цели и задачи коммуникантов.

Можно говорить об эффективной коммуникации только в том случае, если переданная информация была понята именно в том русле, в котором отправитель ее задумывал. В связи с этим уместно отметить, что коммуникация – это не только передача, но и понимание информации.

Абсолютной эффективности добиться чрезвычайно сложно, а по сути и невозможно, потому как воспринимать сообщение человек всегда будет индивидуально. Говоря же о межкультурной коммуникации, важно подчеркнуть, что каждая культура представляет собой свою систему норм, присущих только данной конкретной стране. Ведь межкультурная коммуникация есть нечто иное, как многообразие форм отношений и общения между участниками, принадлежащими к разным культурам. Следовательно, когда в коммуникации принимают участие представители разных культур, происходит столкновение различных культурных взглядов на мир. Знакомясь с чужой культурой, участник общения находит в ней много необычного и странного. И только уяснив культурные различия, можно соотнести и осознать причины того или иного поведения в определенной ситуации коммуникации. Именно поэтому представителям близких культур легче адаптироваться к новой культуре.

Как уже отмечалось выше, коммуникация представляет собой процесс обмена информацией между людьми, при передаче и получении которой недопонимания в силу

самых разных обстоятельств просто неизбежны. В случае, когда участники общения принадлежат к разным культурам, подобные случаи учащаются. Можно говорить, что участников межкультурного общения часто испытывают неуверенность и неопределенность, что обусловлено и тем, что при первом контакте с чужой культурой каждый человек очень мало знает о ней. В этом случае уместно говорить о трех основных типах неопределенности:

- когнитивная неопределенность обусловленная тем, что человек не может точно знать представлений и установок своего партнера;
- о поведенческой неопределенности можно говорить тогда, когда невозможно предсказать поведение партнера по общению;
- эмоциональная неопределенность определяется как психологическое состояние, при котором человек беспокоится о том, что его неправильно поймут или отрицательно оценят.

В связи с вышеизложенным можно отметить, что процесс межкультурной коммуникации начинается с процесса осознания существующих культурных различий между участниками общения. И главной целью их общения становится преодоление межкультурных различий. Важную роль здесь играет признание различий, помогающее понять, что каждый индивид несет свои правила и социальные нормы, модели мышления и поведения, отличающие нас друг от друга.

Для каждой культуры существуют свои собственные, единственно правильные стили общения. Поэтому представляется очень важным знать и понимать межкультурный стиль общения тех людей, с которыми происходит взаимодействие. Способность стать хорошим собеседником, использовать нужные выражения в подходящей ситуации представляется важным умением для любого человека. Поэтому изучение иностранного языка существенно помогает в формировании лингвистически интересной личности, ибо владение иностранными языками вполне можно квалифицировать как компонент общей культуры личности, с помощью которого она приобщается к мировой культуре.

Список литературы.

1. Елисеева И. А. Влияние аудирования на формирование коммуникативной компетенции // Балтийский гуманитарный журнал. - № 3, 2018. Стр. 35-37. ISSN 2311-0066
2. Елисеева И.А. К вопросу о формировании познавательной мотивации студентов в процессе обучения иностранному языку // Materials of the XIII International scientific and practical Conference. Modern European science. June 30 - July 7, 2018 Pedagogical sciences. Philological sciences. Psychology and sociology. Sheffield: Science and education LTD, 2018. С.25-28. – ISBN 978-966-8736-05-6
3. Canale M. Theoretical Bases of Communicative Approaches to Second Language Teaching and Testing // Applied linguistic. 1980. № 1. P. 1-47.
4. Соловова Е.Н. Методика обучения иностранным языкам: базовый курс: пособие для студ. пед. вузов и учителей. М.: АСТ: Астрель: Полиграфиздат, 2010. 238с. – ISBN 978-5-17-048998-5 (ООО «Изд-во АСТ»), ISBN 978-5-271-18996-8 (ООО «Изд-во Астрель»), ISBN 978-5-4215-0387-3 (ООО «Изд-во Полиграфиздат»).

БОЛАШАҚ ПЕДАГОГТАРДЫҢ КӘСІБИ ЖЕТІЛУ МӘСЕЛЕСІ

Исина С.С. аға оқытушы, магистр
Қазтұтынуодағы Қарағанды университеті

Қазіргі қоғамның даму барысында мектептің әлеуметтік мәні артады десек, бұл мектеп мұғалімдердің қызметі де жан-жақты толысып, жауапкершілігінің артуы бүгінгі күн талабы болып отыр.

Қоғам өміріндегі мұғалім ролінің артуы мұғалім кадрлардың сапалы даярлаудың өзекті мәселе ретіндегі ерекшелігін көрсетіп отыр.

Бұл мәселелерді қарастырғанда, мұғалім даярлаудың сапалы дәрежесін көтеруді университеттегі, педагогикалық институттардағы теориялық және практикалық даярлықтарын қоғамның дамуымен және әлеуметтік-экономикалық жағдайымен байланыстыра отырып шешкен жөн. Мұғалімдердің жеке жұмысын қалыптастыру бірнеше кезеңдерден құрылатындығы көптеген педагогикалық ғылыми еңбектерде айтылған.

Ғалым зерттеуші Н.В. Кузьмина мұғалім қызметінің психологиялық дамуындағы кәсіби сапалық ерекшеліктеріне сипаттама бере келе, педагогикалық шеберлікті меңгерудегі, жеке тұлғаның қалыптасуындағы негізгі үш кезеңді атап көрсетеді:

- Жалпы білім беретін мектептегі оқу;
- Педагогикалық оқу орнындағы білім;
- Педагогикалық қызметпен өз бетімен шұғылдану [1].

Мұғалім мінезінің қалыптасу ерекшеліктерін саралай келе, оқу-тәрбие барысындағы игеретін дағды мен біліктің болашақ мұғалімнің бойында қалыптасуының төменгідей кезеңдерін ғалым А.Н.Щербатов та көрсете білді:

Бірінші кезең – кәсіпке бейімделу және студенттер бірінші реткі оқу бағдарламалары;

Екінші кезең – оқытудың негізгі кезеңі оқу пәнін ғылыми негізде таңдауы, оқудың теориясы мен практикасы және тәрбие;

Үшінші кезең – жалпы педагогикалық білімді меңгеру, болашақ мұғалімдердің жетілу талаптарына сай біліктілік пен дағдыны меңгеруі [1].

Зерттеулердің концепцияларын басшылыққа ала отырып, жастардың мұғалімдік қызметке икемделу проблемасын зерттеп білу, сондайлық мамандарды оқытуда «жаңа жағдайға» икемдеудің өзіндік ерекшелігін күнделікті өзіндік жұмыс арқылы іске асыру басты назарда болмақшы.

Қалыптасу барысында, оқушы жастардың жоғары оқу орындарына қабылданға дейінгі және оқу барысындағы кәсіпке бағдарлану мәселесі көрініп тұрады. Бұл жағдайда жоғары оқу орындарында кәсіпке ептеу, тәрбиелеу жүйесі қажеттілік міндетін атқарады, ал жас маманның «кәсіпке бейімделу барысында» өзіндік ерекшеліктері бар дер едік. Бұл тұрғыда педагог мамандарын даярлауды әлеуметтік белсенділіктің қалыптасу дәрежесі, сондайлық көбінде-көп жас мұғалімдердің кәсіптік бейімделуінің ғылыми негізі, оның басқарулары жетекші роль атқарады.

Бейімделу барысы маман ретінде өзінің іскерлігін толықтай дамытуда педагогикалық ұжымда жайсыз жағдай тудыратын ішкі, сыртқы әсерлі реніштерден өзін аулақ ұстауды көрсетеді.

Бейімделу барысы айқын көрініп тұратын объективті процесс болып табылады, бұның өзі көптеген кәсіптердің ішінен тек мұғалім мамандығына арналып айтылса керек.

Мамандыққа бейімделу тым жоғары болса, оның шеберлігі мен дағдысы да жоғары болады, соған сәйкес оқытып тәбиелеген оқушыларының да жеке тұлғасы жоғары дәрежеде қалыптасып, ал мұғалімдердің болашақ ұрпаққа деген берер үлесі де молынан болмақ.

Болашақ мұғалімдердің оқытушылық қызметті таңдауы мектеп қабырғасында анықталып, жоғары оқу орнында жалғасып, оның мүмкіншіліктеріне сай шығармашылық жағынан кемелденеді.

Осыған орай, осы зерттеу жұмысында оқытушының кәсіптік бейімделу барысын белсендірек ету проблемасы кәсіптік даярлық кезеңінде ерекше екендігіне – дәл осы

кезенде болашақ мамандыққа орай қажеттілік және ынталандыру мотивтері жүйесінің қалыптасуын білу басты назарда болды.

Осы проблеманы әлеуметтілік - өзекті мәні педагогика ғылымында аз қаралғанымен де, студенттердің мамандыққа бейімделуін дұрыс жолға қою жеке басты қалыптастырудағы басты мәселе болып келеді.

Бұл проблема жоғары мектептегі бейімделу проблемасының педагогикалық-психологиялық зерттеулерінде әр қилы қаралғанымен, оны негізінен екі топқа бөліп қарауға болады:

Біріншісі, жоғары мектепте білімділік және ғалымдық қызметке бейімдеу;

Екіншісі, таңдаған мамандыққа икемделу, яғни бейімделу болып табылады.

Айтылған ойларды саралай келгенде төмендегідей қорытынды жасауға болады:

- Жоғары мектеп жағдайында бейімделу, оқу қызметіне икемделу, қоршаған ортамен, қасындағы адамдармен бірлікте болып, мінезін қалыптастыру, тұрмыс-демалыс жағдайына бейімделу, яғни бұл айтылғандардың диалектикалық бірлігін, қарым-қатынасын өз бойына сіңіру, әр студент жастың міндетіне айналу қажет;

- Осы айтылғандардың барлығы, болашақ оқытушы маманның дүние тану кеңістігінен орын алғанда ғана жоғары мектептегі оқу-тәрбие жұмысының, жоғары дәрежелі маман даярлаудың мақсаты орындалады.

Міне, сондықтан да болашақ мұғалім ұстаздың «жас тұлға» болып азаматтық тұрғыда қалыптасуында, оның жеке бас ерекшеліктерінің ескерілуінде жоғарыда атап өтілген «мамандық арқылы бейімделу» басты орында болмақ деп білеміз.

Әрбір жеке адамның, бүкіл халықтың, бүкіл қоғамның тағдыры мұғалім еңбегінің нәтижесіне тікелей байланысты.

Мұғалімнің негізгі қызметі – оқыту, тәрбиелеу, дамыту, қалыптастыру процестерін, яғни, педагогикалық процесті басқару. Мұғалім (мейлі ол болашақ мұғалім болсын немесе бастауыш, орта, жоғары кәсіптік білім беретін оқу орнының оқытушысы болсын) өз қызметін шығармашылық бағытта ұйымдастыра білу үшін, ең алдымен, өз қызметінің мәнін түсіне алуы – басты шарт.

Мұғалім қызметінің негізгі мәні – оқушыны немесе студентті оқыту, тәрбиелеу, дамыту емес, сол процестерді басқаруды шығармашылықпен ұйымдастыра білу.

Соңғы жылдарда педагогика ғылымының, дидактиканың дамуы нәтижесінде қалыптасқан дәстүрлі оқыту принциптері жүйесіне өзгерістер енді, оқытудың жаңа технологиялары, әдістері, тәсілдері, формалары, жаңа оқыту құралдары пайда болды, педагогикалық сөздік қорға «менеджмент» термині енді.

Педагогикалық процесті басқаруды технологияландырудағы мұғалімнің шығармашылық қызметінің мәнін ашу ең алдымен «педагогикалық процесс және педагогикалық технология» деген ұғымдарға тоқталайық.

Педагогикалық процесс - өзіне тән құрылымы, құрылымдық компоненттері бар, белгілі бір заңдылықтарға бағынатын біртұтас жүйе.

Педагогикалық процесс қозғалысқа келіп, жұмыс істеу үшін «басқару» компоненті қажет. Педагогикалық процесті басқару дегеніміз – қойылған мақсатқа сәйкес педагогикалық жағдайлар мен процестерді бір күйден екінші күйге ауыстыру процесі.

А. Кушнирдің, В.М. Монаховтың зерттеулерінде «оқыту технологиясы» мен «оқыту методикасының» ара жігі ашылды.

«Оқыту технологиясының негізгі айырым белгісі – ғылыми заңдылықтарға негізделген жобалау процесі. Технология – жобалаудың жемісі. Методика – талданып, қорытындыланып, әдіскерлер арқылы таратылатын практикалық тәжірибе» [2,Б.24].

Сонымен, болашақ мұғалімнің шығармашылық қызметі оқыту процесін технологияландырудан, яғни педагогикалық қызметін жобалаудан тұрады.

Педагогикалық жобалау - әрбір мұғалімнің оқыту процесіндегі оқытушы мен оқушының іс- әректің алдын- ала жобалап, талдап, дайындаудан тұратын негізгі функциясы.

Зерттеушілер педагогикалық процесті жобалаудың 3 кезеңін атап көрсетті:

1. модельдеу;
2. жобалау;
3. құрастыру.

Педагогикалық модельдеу – педагогикалық процесс пен жүйені құрудың мақсаттары мен жолдарын нақтылау.

Педагогикалық жобалау – жасалған модельді практикалық қолдану деңгейіне дейін дайындау.

Педагогикалық құрастыру – дайын жобаны нақты жағдайда іске асыруға әзірлеу [3,Б.25].

Студент, болашақ мұғалім ретінде, оған алдағы уақытта оқытатын материалдарды жақсы меңгеруі керек ол осы материалдар арқылы өз шәкірттерінің қандай іскерліктері мен дағдыларын дамытуды білуі тиіс, ал оны мектеп тіл және әдебиет мазмұнына сүйенбей іске асыруы мүмкін емес. Сондықтан болашақ мұғалімдер даярлайтын жоғары оқу орындарының студенттеріне әртүрлі дамытушы, әрі қиын мәселелерді оқытуда мектеп оқулықтарын пайдалану кәсіби- педагогикалық бағдарда оқытудың міндеттерін ойдағыдай шешуге көмектеседі. Қазіргі уақыттағы мектеп оқулықтарын пайдаланып қана қоймай, әр кезеңдегі, әсіресе, студенттерді қазіргі уақыттағы альтернативтік мектеп оқулықтарымен таныстырудың орны ерекше. Ол, студентке, болашақта оқытатын материалдарға сын көзбен қарауға, өз ойы бойынша дұрысын таңдауға, алдына қойылған педагогикалық міндеттерді жүзеге асыруға мүмкіндік береді.

Болашақ тіл мен әдебиет мұғалімдерін заман талаптарына сай қалыптастыруда тағы бір мәселе маңызды рөл атқарады. Ол тілдің байлығы курстардағы тарихи аспектілердің өркендеу сатылары. Бұл мәселелер жаңа тіл және әдеби теориялар мен түсініктердің шығу тегіне дұрыс көзқарастыр қалыптастырады, себебі, жаңа түсініктерді енгізу мен жаңа теорияларды үйренудің даму тарихымен танысу оқушыларға олардың пайда болуы мен эволюция мотивтерін көрсетуге мүмкіндік береді. Сонымен бірге, оқушылардың пәнге деген танымдық қызығушылықтарын туғызады. Болашақ мұғалімдер, пәннің ерекшеліктерімен таныстырудың оқушылардың жеке тұлғасына, олардың адамгершілік және әсемдік тану сапаларына белгілі мөлшерде әсер ететіндіктерін білулері тиіс.

Оларды терең оқыту болашақ тіл және әдебиет мұғалімдерінің кәсіби- педагогикалық дайындықтарының тағы бір сипаттамасы пәннің тарихын білуді қалыптастыруға мүмкіндік береді. Пәннің тарихымен таныстыру оқушылардың пәнге деген қызығушылығын арттыруға көмектеседі. Бұл, өз кезегінде, олардың ой- өрісін дамытады, отандық немесе шетелдік ғалымдармен таныстырады.

Мұғалім қызметінің негізгі мәні – оқушыны немесе студентті оқыту, тәрбиелеу, дамыту емес, сол процестерді басқаруды шығармашылықпен ұйымдастыра білу.

Соңғы жылдарда педагогика ғылымының, дидактиканың даму нәтижесінде қалыптасқан дәстүрлі оқыту принциптері жүйесіне өзгерістер енді, оқытудың жаңа технологиялары, әдістері, тәсілдері, формалары, жаңа оқыту құралдары пайда болды, педагогикалық сөздік қорға «менеджмент» термині енді. Ағылшынша «management», қазақша мағынасы «басқару» дегенді білдіреді. Шетелдік білім беру жүйесінде мұғалімнің негізгі қызметін айқындайтын «педагогикалық менеджменті» тіркесі пайда болды [3,Б.32].

Білім- ғылыми белгі – субъектінің біліктілік қабілетін ғылыми негізде кемелдендірудің кепілі. Осы бағытта студенттің икем, дағдысы ширатылады. Ішкі бақылауды кемелденіп, өзінің өнімді еңбегін шығармашыл бағамға жеткізетін рухы қуат пен күшке толығып отырады.

Мұндай студенттер шаршап- шалдығудың орнына құлпыра, жандана, рухтана, шабыттана, нұрлана түседі. Жиған білігі мен ғылымның ең ұтымдысы жадына бейнелеп орнықтырады, тұрақтандырады. Ол қажет болса, жұлма жадының нәтижесінде қайыра айтып береді.

Ғылым жетістіктерін дәйектілік дәрежесінде жіктеп, ұғымдарға түсініктемелер беріп, теориялық пайым жасап, заңдылықтар мен қағидаларды фактілерге сүйене дәлелдей алады. Меңгерген ұғым- түсініктері мен тұжырым- пайымдарын реттейтін ішкі бақылауы кемелденген, ғалымдардың қорытынды пайымдарымен өз ойы- мүддесі қабысады, біліми-ғылыми ілімді жүйелі де ауқымды тұрғыда жинақтау алады, өзінің қимылын саналы деңгейде жүзеге асырады. Негізгі ғылым салаларынан аталған ынтымақтастық оқытылым қажеттіліктерін фундаментальді мағлұмналарымен қанағаттандырады [4].

Қазақ алфавитін жасау негізінде қазақ жазуы бойынша реформаны жүзеге асырған қазақ филологиясының іргетасын қалаушы, ағартушы- педагог, мәдениет қайраткері Ахмет Байтұрсынов мұндай қызығушылыққа зор көңіл қойды. Ол тек ана тілге деген ынта- ықыласты арттыру арқылы ғана тіл ұстарту әрекеті жүзеге асырылады деді. Ахмет Байтұрсынов дәл осы кәсіби қызығушылықты қалыптастыруға сүйене отырып, өзінің қазақ тілін оқыту әдістемесін жасады [18,Б.32].

Тәрбие және оқыту ісімен шұғылданған белгілі ғалымдардың бірі Мағжан Жұмабаев еді. Ол педагог баланы тәрбиелей жүріп, өзінің тәжірибесін қолданады деп атап көрсетті. әрбір педагогтың жеке тәжірибесі теріске шығарылмайды, керісінше қадірленеді, тәрбиеленушінің ынта- ықыласын тудырады [19,Б.32].

Адамның жан- дүниесінің көрсеткіштерін мынадай үш топқа бөлуге болады: «таным мен ақыл көрсеткіштері; көңіл- күй көрсеткіштері; ерік- жігер көрсеткіштері...». Мағжан Жұмабаев өз еңбектерінде «қызығушылықты» үш көрсеткішке де жатқызады, әрбір жолын түсіндіреді және ашып көрсетеді. Оқу- тәрбие процесінде тәрбиешінің жеке басына үлкен мән береді. Ол тәрбиешіге мынадай талаптар қояды:

1. тәрбиеші өзінің мамандығын, балаларды сүйу керек;
2. өзінің пәнін жақсы білуі керек;
3. тілді жақсы білуі тиіс;
4. білімді бере білетін қабілетті игеруі тиіс [4,Б.32].

Осылайша, Ы. Алтынсариннің, Ш. Уәлихановтың, А. Байтұрсыновтың, М. Жұмабаевтың жұмыстарын талдау бізге жеке тұлғаның қалыптасуына жол ашатын кәсіби қызығушылықты қалыптастыру туралы педагогтік идеяны айрықша көрсетуімізге мүмкіндік берді.

Көрнекті қазақ ағартушыларының теориялық идеялары Қазақстанның алдыңғы қатарлы педагогикалық тәжірибесінде іс жүзінде жүзеге асырылып, Ш.Е. Әлжановтың, С.Д. Асфендияровтың, Ә.П. Сейтешевтың т.б. ғалымдардың еңбектерінде жалғастырылды.

Ш.Е. Әлжанов қазақтың педагогикалық ғылымы дамуына қомақты үлес қосқан ғылым қайраткері, белгілі педагог болды. Оның ғылыми идеялары Н.К.Крупскаяның мектепті политехникаландыру туралы педагогикалық көзқарастарына негізделді. Ш.Е. Әлжанов политехникалық мектептің міндеттерін нақтылады: аймақтың әлеуметтік-экономикалық жағдайы мен дамуы ерекшеліктерін есепке алу; кәсіби қызығушылықты қалыптастыру, қызығушылық негізінде студенттердің танымдық әрекетін белсендіру [5].

Мемлекет пен қоғам қайраткері, тарихшы С.Д. Асфендияров ағарту ісіне белсене қатысқан ғалым, педагог. Ол шұғылданған басты мәселенің бірі – мектептің саласын көтеру, адамдардың өз мүдделеріне негізделген, кадрларды даярлау мен қайта дайындау, мектеп ісін жолға қоюды жақсарту үшін күресте белсенділік пен кеңінен бастама таныту.

Психолог және педагог, педагогика ғылымдарының докторы, Қазақстанның Ұлттық ғылым академиясының академигі Т. Тәжібаев Республиканың педагогикалық ғылымының дамуына зор үлес қосты. Ол жас ұрпақты тәрбиелеу өнерге, музыкаға, фольклорға, халықтық дәстүрлерге, еңбекке деген құштарлық пен сүйіспеншілікті қалыптастыру арқылы жүргізілетінін қадап айтты.

Кәсіби қызығушылықты қалыптастыру ісіне академик Ә.П. Сейтешев елеулі үлес қосты. Бұл автордың пікірінше, жеке адамның іс- әрекетінің әлеуметтік жағдайлары кәсіби қызығушылықты қалыптастырудың негізгі факторлары болып табылады. Ал кәсіби

қызығушылықтың табиғаты студенттердің шын мәнісіндегі болмыс объектісіне танымдық, эмоциональдық және ерік- жігерлік белсенділігі барлығын шамалайды.

Сонымен қазақ ағартушыларының педагогикалық идеяларын талдаудың түйіні мынада – кәсіби қызығушылық болашақ мамандарды даярлау барысында қалыптасатын аса қажетті жіне күрделі жеке тұлғалық ерекше қасиет, сапа.

Қолданылған әдебиеттер тізімі:

1. Основы педагогического мастерства / Под. ред. доктора филос. Проф. И.А.Зазюна. - Киев: Головное издательство издательского объединения «Ваша школа», 2017.-206б.
2. Бритвихин А.А., Вершиловский С.Г. Социально- педагогическое проблемы адаптации молодого учителя. В сб: Подготовка учителя к воспитательной работе в школе. - Л.: 2017.-33б.
3. Столяренко Л.Д. Педагогика. «Феникс», 2013.-133б.
4. Сыдықова М. Болашақ мұғалімдерді даярлаудағы қиындықтар // Ұлағат.- 2016.- №3.-Б.21-22.
5. Әбілқасымова А. Қазақстандағы педагогикалық ойлар // Ұлағат.-2016.-№4.-Б.32-34.

АННУИТЕТ ҚҰРАЛДАРЫН ҚОЛДАНА ОТЫРЫП, ҚАЗАҚСТАНДА ТҰРҒЫН ҮЙ САТЫП АЛУДЫ ТАЛДАУ

Кабыкен Н.Е. ИС-19-1к группасының студенті
Айтенова М.С. жоғары математика кафедрасының
доценті, ф.-м.ғ.к. Қазтұтынуодағы Қарағанды
университеті

Көптеген заманауи банктік және қаржылық операциялар көбінесе бір реттік және жеке төлемдерді емес, уақыт өте келе олардың белгілі бір реттілігін қамтуды көздейді. Мысалы, ипотекалық қарызды өтеу, инвестициялардан мерзімді төлемдер, депозиттер бойынша пайыздарды төлеу және т.б. Бұл дәйектілік ақша ағындары деп аталады (cash flows stream). Қаржылық талдауда ақша ағындарының бірнеше түрі бар. Бұл жағдайда ақша ағынының бірдей түрін әртүрлі қаржылық операцияларды талдауда қолдануға болады. Қазақстанда пәтерді жалдау уақытша және мәжбүрлі шара болып саналады. Азаматтардың көпшілігі табысы жеткіліксіз болғандықтан тұрғын үй сатып ала алмайды. Алайда жылжымайтын мүлікті сатып алу – капиталдың сәтсіз салынуы деп санайтындар да бар, ал Қазақстанда ипотека тым қымбат. Тұрғын үй адамды бір жерге байланыстырады және ұтқырлықтан айырады.

Өз пәтеріңіздің болуы пайдалы ма? Ипотека есебінен жалақының жартысын 20 жыл бойы беру ұтымды ма? Немесе өмір бойы тұрғын үйді жалға алу және пайыздарды алу арқылы банкте депозит ашу ұтымды ма?

Ақша ағынының элементтері белгілі бір алгоритммен байланысты немесе тәуелсіз болуы мүмкін. Олар бір бағытты болып табылады (ақша ағындары мен ағындарының ауысуы жоқ).

Бір уақыт аралығы шеңберінде ақша қаражатының жинақталатын ағындары не кезеңнің басында, не соңында орналасады. Яғни, ағындар уақыт аралығында емес, оның шекараларында шоғырланған. Бірінші жағдай пренумерандо деп аталатын ақша ағынына, ал екінші жағдай постнумерандоға қатысты болады (1-сурет).

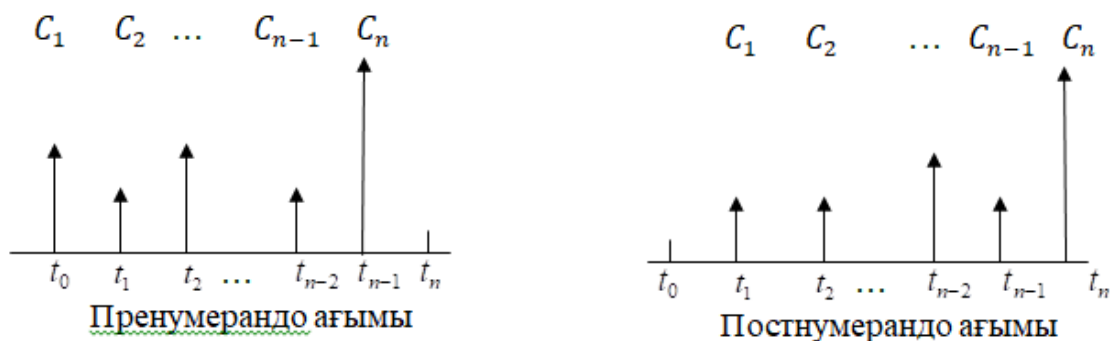

1-сурет-пренумерандо және постнумерандо ағындары

Қаржылық талдауда постнумерандо ағыны ең көп таралды. Бұл есепті кезеңнің соңында қаржылық нәтижелер мен нәтижелерді әдеттегідей есепке алумен түсіндіріледі. Ақша ағындары уақыт өте келе біркелкі бөлінбейді, сондықтан оларды кезеңнің соңына жатқызу ыңғайлы.

Қаржы есептеулерін жүргізудегі негізгі ұғым аннуитет (annuity) болып табылады. Аннуитеттік төлемдердің логикасы әр түрлі инвестициялық жобаларды, банктік операцияларды бағалауда және тіпті жалдауды талдауда кеңінен қолданылады. Аннуитет ұғымы ақшалай төлемдер ағынының ерекше жағдайын білдіреді, яғни бұл барлық кезеңдердің ұзақтығы бірдей болатын ағын. Көбінесе аннуитетті рента (қаржылық рента) деп атайды. Шын мәнінде, постнумерандо (әдеттегі annuity) және пренумерандо (annuity due) аннуитеттерінің екі түрі ерекшеленеді. Постнумерандо және пренумерандо аннуитеттері үшін есептеу формулалары төменде келтірілген

$$FV_{pst}^a = A \cdot FM3(r, n), \quad PV_{pst}^a = AFM4(r, n), \quad (1)$$

- постнумерандо аннуитеті үшін есептеу формулалары,

$$FV_{pre}^a = FV_{pst}^a \cdot (1 + r), \quad PV_{pre}^a = PV_{pst}^a \cdot (1 + r) \quad (2)$$

- пренумерандо аннуитеті үшін есептеу формулалары.

Ақша ағындарының есептеулерін жүргізу кезінде

$$FM3(r, n) = \frac{(1+r)^n - 1}{r} \quad \text{және}$$

$$FM4(r, n) = \frac{1 - (1+r)^{-n}}{r}$$

мультипликациялық көбейткіштер қолданылады. Біріншісінің мәні, ол мерзімді аннуитеттің жалпы жиынтық шамасы, мысалы, теңгеде, оның қолданылу мерзімінің соңында неге тең болатынын көрсете алады. Ал екіншісінің мәні, ол ағымдағы сәттің позициясынан ақшалай қаражаттың тұрақты түсуімен аннуитеттің құнын көрсетеді, мысалы, теңгемен, берілген пайыздық мөлшерлеменен тең кезеңдерге жалғасады.

Бұл мақаланың тақырыбы өзекті болып табылады, өйткені қазақстандықтардың көпшілігі жеке тұрғын үй сатып алу туралы ойлайды, бірақ кез-келген адам бірден қажетті сомаға ие бола алмайтындықтан, ақша жинаудың тиімді жолдарын табу маңызды. Бұл мақалада пәтерді сатып алудың екі тәсілі қарастырылады: "тұрғын үй құрылыс жинақ банкінен" ипотекалық қарыз көмегімен және 2020 және 2021 жылдар кезеңінде "Халық Банкте" ашылған депозит көмегімен, содан кейін осы деректерге салыстырмалы талдау жасалады.

Бірінші мәселені қарастырайық: 2020 жылы "эмбебап" тарифі бойынша "Халықбанктен" депозиттің банктік мөлшерлемесі ай сайынғы пайыздармен 9% құрады. Пренумерандоның көмегімен жеке тұрғын үй сатып алу үшін банкте 5 жылдан кейін (60

ай) қандай шамалас сома болатынын білу қажет, бұл ретте депозит ай сайын 100 000 теңге сомаға толтырылатын болады. (2) формуласы бойынша соманы есептейміз

$$FV_{pre} = 100\,000 \frac{\left(1 + \frac{9\%}{12}\right)^{60} - 1}{\frac{9\%}{12}} \left(1 + \frac{9\%}{12}\right) =$$

$$= 100\,000 \frac{\left(1 + 0,0075\right)^{60} - 1}{0,0075} \left(1 + 0,0075\right) = 7\,598\,981,795 \text{ теңге}$$

Нәтижесінде аталған сома – 7 598 981, 795 теңге шықты. 2021 жылдың қазан айында бұл сома Қарағанды қаласының Октябрь ауданында шамамен бір бөлмелі пәтер, ал 2020 жылдың желтоқсан айында екі бөлмелі пәтер сатып алуға мүмкіндік береді. Алынған сома "Халықбанк" сайтында ұсынылған депозиттік калькулятормен салыстырылды. Қорытындылай келе: есептеулер нәтижесінде шыққан сомалар іс жүзінде бірдей, бірақ +/- 150 000 теңгеге аздап ерекшеленеді.

Сонымен, екінші нұсқа ретінде бәрімізге таныс ең көп тараған ипотекалық програмmanı ұсынатын, әрине, "Отбасы банк" ипотекалық қарыз қарастырылады. Бұл жағдайда "Стандарт" тарифі алынған. Пәтер сатып алу үшін құны 11 000 000 теңге ипотекалық қарыз сатып алушыда 5 500 000 теңге мөлшерінде бастапқы жарна бар деп болжайды. Тарифтік мөлшерлеме жылына 7% құрайды. Ипотека мерзімі - 6 жыл (72 ай).

" Отбасы банк " сайтында төлемдермен танысуға мүмкіндік беретін арнайы калькулятор бар, төменде нәтиже келтірілген (2-сурет):

КАЛЬКУЛЯТОР

Нарық Нұрлы жер Өз үйім Тұрғын үй төлемдері

Тұрғын үй құны: 11 000 000

Бастапқы жарна: 5 500 000

Ай сайынғы жарналар талап етілмейді

Заем сомасы: 11 000 000

Заем мерзімі, ай: 72

Жинақтау және сатып алу Тұрғын үйді бірден сатып алу

Аралық тұрғын үй заемін өтеудің Өзіңізге ең ыңғайлы тәсілін таңдаңыз: Жаңа тұрғын үй сатып алу

Заем сомасы:	Түрі	Бір жылдағы мөлшерлеме	Төлейтін боламын	Артық төлем	Аннуитеттік <input checked="" type="checkbox"/>
11 000 000.00 ₸	Стандарт	7%	187 539.07 ₸	4 643 422.54 ₸	
Заем мерзімі:	Жеңіл 2	7%	125 852.87 ₸	3 167 735.64 ₸	
0 ай	Жеңіл	7%	64 166.67 ₸	2 646 339.71 ₸	

2-сурет - " Отбасы банк "ипотекалық калькуляторын пайдалану нәтижесі

Ипотекалық қарыз талаптарын негізге ала отырып, ай сайынғы ипотекалық төлем сомасын 188 000 теңгеге дейін дөңгелектеп, мынадай есептеулерді алуға болады:

$$FV_{pre} = 188\,000 \frac{\left(1 + \frac{7\%}{12}\right)^{72} - 1}{\frac{7\%}{12}} \left(1 + \frac{7\%}{12}\right) =$$

$$188\,000 \frac{\left(1 + 0,00583\right)^{72} - 1}{0,00583} \left(1 + 0,00583\right) = 16\,857\,722,869 \text{ теңге}$$

"Отбасы банктің" "Баспана" депозиттік талаптарына негізделе отырып, ай сайынғы депозиттік салым сомасы алынып, 142 000 теңгеге дейін дөңгелектенді. Пайыздық сыйақы 5%-ға тең, ал жинақтау мерзімі - 6 жыл (72 ай). Осы көрсеткіштерге сүйене отырып келесідегідей есептеулер алынды:

$$FV_{pre} = 142\,000 \frac{\left(1 + \frac{5\%}{12}\right)^{72} - 1}{\frac{5\%}{12}} \left(1 + \frac{5\%}{12}\right) =$$

$$142\,000 \frac{\left(1 + 0,00416\right)^{72} - 1}{0,00416} \left(1 + 0,00416\right) = 11\,941\,049,196 \text{ теңге}$$

Шыққан нәтиже "Отбасы банк " сайтындағы төлемдермен танысуға мүмкіндік беретін арнайы калькулятор есептеулерімен салыстырылды (3 - сурет):

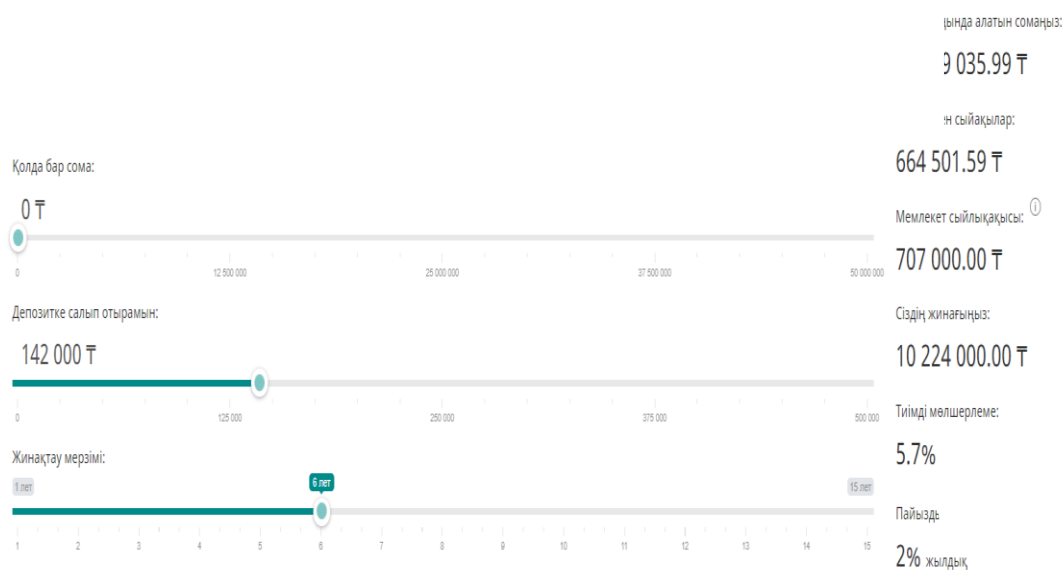

3-сурет - " Отбасы банк "депозит калькуляторын пайдалану нәтижесі

Нәтиже депозиттік салыммен айтарлықтай ерекшеленеді. Ипотекалық қарыз сомасы депозиттік салымнан 4 916 673 теңгеге асып түсті (пренумерандо формуласының есептеулері бойынша). Бұл сома артық төлем болып табылады және " Отбасы банк " ипотекалық калькуляторын есептеу нәтижесімен айтарлықтай айырмашылығы жоқ. Айта кету керек, артық төлем мен бастапқы жарна сомасы бір өлшемге жуық – шамамен 5 500 000 теңге. Сондай-ақ, кейбір қазақстандықтарға да бастапқы жарнаға соманы жинауға тура келетініне назар аударған жөн, ал бұл 6 жылдан басқа шамамен 3 жыл қосылады, бұл сайып келгенде шамамен 9 жылды құрайды.

Зерттеу қорытындысы бойынша орташа статистикалық қазақстандық отбасының бюджетінен көп уақыт пен қаражат кететін ипотекалық қарызды пайдаланудан гөрі, қазақстандықтарға депозиттік салымдардың көмегімен ақша қаражатын жинақтаған дұрыс.

2020 жылы 7 500 000 теңге сомасына екі бөлмелі пәтер сатып алуға болады, ал 2021 жылы тура сондай сомаға тек бір бөлмелі пәтер сатып алуға болады. Демек, инфляция, экономикалық дағдарыс және пандемия салдарынан пәтерлер айтарлықтай қымбаттады, бұл тұрғын үй сатып алудағы қиындықтарға әкелді.

Әдебиеттер тізімі:

1. Айтенова Мансия Сапаровна/ Қаржылық математика: Оқу құралы. – Қарағанды: 2021 – 150 б.

2. Абдиев Б.А./ «Қаржылық математика» практикумы: Оқу құралы. – Алматы: Экономика, 2013 – 208 б.
3. <https://hcsbk.kz/calc/>
4. <https://realty.rbc.ru/news/5c861bda9a794737807f70ac>
5. https://halykbank.kz/credit/credit_cpc?utm_source=yandex&utm_medium=cpc&utm_campaign=search_brend&yclid=6645986697795916795

DEVELOPMENT OF A MULTICULTURAL PERSONALITY IN THE CONTEXT OF INNOVATIVE EDUCATION

Kadyr N.A. Student of group Tour-18-2
Lapina I.V. Senior teacher of
Foreign and Russian languages Chair
Karaganda University of Kazpotrebsoyuz

Nowadays, in the age of technologization and globalization, there is an intensification of the process of searching for effective conditions, mechanisms for educating young people capable of dialogue with other cultures. The history of society shows that the prosperity of a society depends not only on the economy and technology, and not even on the general culture, but on the culture of the word. Indeed, the training of a versatile specialist with a high level of culture (including the culture of the word) is the main problem of education today. The realities of the modern stage of development of society, with a centuries-old history, in which peoples, nations, cultures are intertwined, now dictate the need to develop basic methodological principles and approaches to the formation of a communicative linguistic personality.

Globalization processes that characterize modern social way, led to the expansion of the communicative space of mankind. Knowledge of foreign languages is necessary today for every person to effectively solve communication problems both in personal communication situations and in communication situations in an educational environment. The requirements for the level of language competence of the future specialist have also sharply increased.

Globalization, with its contradictory phenomena that tend to intensify, puts forward a priority task for education - training future specialists for professional activity in a political cultural environment, developing the ability to communicate and cooperate with people of different social groups, nationalities, and religions. Therefore, the problem of the formation of a multicultural personality capable of seeking and finding ways to resolve sociocultural frictions, to show tolerance, is becoming more and more urgent.

Speaking about political culture as the ability to conduct a dialogue, to understand a person of another culture, to perceive him as he is, to support him in a critical situation, as well as an opportunity to enrich your culture, when, understanding another, you enrich yourself, one can argue that it is political culture personality is one of the effective means of confronting the negative consequences of globalization, a softening factor in globalization processes.

Secondly, vocational training carried out within the framework of higher education vocational educational institution, should pursue the goal of acquiring professionalism by a future specialist in the social sphere in a broad sense, i.e. to be focused on mastering not only professionally necessary knowledge and skills, but also on the formation and improvement of professionally significant personal qualities, which are integral components of a specialist's professionalism. In this regard, the formation of a multicultural personality takes a significant place in the training of a qualified specialist.

At the same time, the modern educational process of the university still remains traditional and does not have sufficient potential to solve this problem. One of the reasons for this is the lack of an integral concept of the formation of a student's multicultural personality in the educational process by means of academic subjects. But there is a set of philosophical,

psychological, pedagogical ideas that can become the basis for creating a set of conditions for the effective formation of a multicultural personality of future specialists in the social sphere when teaching a foreign language.

The parameters of personality development today are not knowledge, skills and abilities, but competence. Competence, as an integral characteristic of a person, determines his ability to solve problems and typical tasks that arise in real life situations, using knowledge, educational and life experience, values and inclinations [3]. Thus, in the «Concept for the modernization of Russian education for the period up to 2010», general and special competencies are considered as the foundation that allows a graduate to flexibly navigate the labour market and be prepared for continuing education. At the same time, it is emphasized that an integral component of the professional training of a modern specialist of any profile is a foreign language [5].

A foreign language contributes to the development of communicative, sociocultural, informational and other competencies like no other academic discipline. Nevertheless, the contradiction between the rapidly increasing requirements for the training of modern competent specialists and the conditions for teaching a foreign language in a non-linguistic university, due to objective reasons, leads to the fact that the communicative component in the structure of basic competencies does not receive its proper development.

In my opinion, in the context of globalization, the greatest success in the process of teaching foreign languages is achieved by a person-centered approach to teaching. Within its framework, the student is initially a subject of learning, a bearer of life experience acquired as a result of formal and non-formal education, in the specific conditions of the family, socio-cultural environment, in the process of perception and understanding of the world. The subjective position presupposes awareness of one's own attitude to what is happening, the degree of personal influence on these processes. A person's awareness of his own attitude to what is happening is a necessary condition for adaptation to later life and professional activity. Thus, the emphasis from the translation of the finished knowledge by the teacher has been shifted to the independent search and production of knowledge by the student. This, in turn, presupposes a change in the style of the relationship between the teacher and the learner, the learner and the educational environment. The transition from pedagogical influence to pedagogical interaction is one of the conditions for the search and implementation of effective methods of teaching foreign languages [2, p.150].

The new paradigm of relationships within the educational process also requires innovative technologies that can change the principles of organizing the educational process towards independent educational activities of students, contribute to the formation of skills of introspection and self-assessment, develop communication skills, work in a team, teach to make responsible decisions in situations of choice, that is - develop problematic search thinking. The development of the language competence of students should be based on the need to involve each student in an active cognitive process at all levels of mastering all types of speech activity; the necessary and sufficient amount of oral practice for each communicant in each lesson; using the studied language at the stage of its creative application as a means of communication, which provides for the creation of not only an artificial language environment, but also a natural one, close to real life situations, which forms a real need to use the studied material to communicate with native speakers; the use of culturological material; the formation of not only linguistic, but also socio-cultural competence [2, p.152].

Professional and creative self-development of a student is most fully realized in the process of project activities. A project is an independently planned and implemented work in which verbal communication is woven into the intellectual and emotional context of other activities [4, p.10].

The project assignment, which is given for a group of trainees, directly connects the mastery of a certain subject knowledge with the actual use of this knowledge. The complex integrative nature of the project work allows the student to build a single picture of the world, collecting previously acquired knowledge and skills and acquiring new ones. At the same time,

the orientation towards creating a project as a personal educational product makes the process of mastering subject knowledge personally significant, personally motivated [6]. The popularity of using the project method in the study of a foreign language is explained by the fact that this method combines communicative and personality-oriented approaches, which are leading in the methodology of teaching a foreign language.

The communicative approach involves teaching communication and developing the ability for intercultural interaction. Multimedia infocommunication technologies, in our opinion, are the most relevant way to solve the problem, since they provide teachers of foreign languages with an excellent opportunity to abandon routine activities inherent in traditional teaching and use intellectual forms of labor, free from the presentation of a significant part of the educational material associated with working out skills and abilities [1, p.149]. In the practice of teaching foreign languages at the present stage of education, Internet resources, computer games, interactive whiteboards, multimedia projects, and computer courses are actively used.

The possibilities of using Internet resources are enormous. The global Internet creates conditions for obtaining any information necessary for students and teachers, located anywhere in the world: regional geography material, news from the life of young people, articles from newspapers and magazines, etc.

In English lessons, using the Internet, you can solve a number of didactic tasks: to form skills and reading skills using materials from the global network; improve the writing skills of schoolchildren; replenish the vocabulary of students; to form students' motivation to learn English. In addition, the work is aimed at exploring the possibilities of Internet technologies to expand the horizons of schoolchildren, to establish and maintain business ties and contacts with their peers in English-speaking countries. Students can take part in tests, quizzes, contests, olympiads held on the Internet, correspond with peers from other countries, participate in chats, video conferences, etc.

Students can receive information on the problem on which they are currently working in the project. The substantive basis of mass computerization is associated with the fact that a modern computer is an effective means of optimizing mental labor conditions, in general, in any of its manifestations.

There is one peculiarity of the computer, which is revealed when using it as a device for teaching others, and as an assistant in the acquisition of knowledge, this is its inanimateness. The machine can «friendly» communicate with the user and at some moments «support» him, but it will never show signs of irritability and will not make you feel bored. In this sense, the use of computers is perhaps most useful in the individualization of certain aspects of teaching.

Telecommunication projects have become widespread in recent years. This form of work provides an opportunity for a dialogue of cultures, allowing students in the process of achieving educational goals and objectives to get acquainted with another culture, with the peculiarities of the mentality of representatives of foreign-language countries and cultures. The undisputed leader of innovative technologies in the educational process is the global Internet, which allows you to take advantage of the unlimited possibilities of virtual communication with native speakers in numerous forums, chats, e-mail, etc. ; listen to media files, watch films, clips and videos in a foreign language. Students can work with a large number of authentic materials required in the learning process. Active language practice on-line has a positive effect on the formation of language and general competencies in students studying a foreign language, increases the motivation of students, contributes to a more fruitful and interesting organization of the cognitive process in the study of foreign languages [7, p.202].

In the age of multicultural dialogue, the development of a multilingual and multicultural linguistic personality is especially important. It is the bearer of linguistic and intercultural competences who is able to fully participate in intercultural communication, to realize themselves within the framework of the dialogue of cultures. The successful formation of a linguistic and multicultural personality is directly related to the ability to manage their educational activities. Therefore, the main principles underlying innovative methods of teaching

foreign languages should be: individuality, independence, continuity of learning levels. Only in this case, the student will be able to realize the value of education in modern conditions, to feel the need and readiness for lifelong learning as the only way of personal, creative and professional self-realization in the conditions of globalizing modernity.

Undoubtedly, the use of innovative methods by teachers, methods of generating interest in learning (cognitive games, educational discussions, creating problem situations, etc.), methods of forming duty and responsibility in learning (encouragement, approval, censure, etc.), introduction of new technologies into the educational process by teachers and students (presentations of educational material, electronic manuals, audio and video materials, etc.), activate the process of language learning and contribute to the effectiveness of mastering Kazakh, Russian and foreign languages.

The content of multicultural education is multifaceted and characterized by a high degree of interdisciplinarity, which allows us to consider the problems of multicultural education as part of the academic disciplines of the humanities, natural sciences, artistic and aesthetic cycles and special courses on the history and culture of individual peoples.

Thus, for the formation of a competitive specialist, a sociable positive personality, capable of active and effective life in a multinational and multicultural environment, with a developed understanding and sense of respect for other cultures, the ability to live in peace and harmony, a multicultural and multilingual education is necessary.

One of the tasks of the school is to familiarize the younger generation with universal, global values, to develop in children and adolescents the ability to communicate and interact with representatives of neighboring cultures and in the world space.

The main goal facing the teachers of the modern Kazakhstani school is the development of a multicultural personality capable of social and professional self-determination, knowing the history and traditions of their people and other peoples living in the state, speaking several languages, capable of carrying out communication and activity operations in three languages in all situations striving for self-development and self-improvement.

Currently, there is a need to develop education in the context of the dialogue of cultures of different peoples in an atmosphere of ethnic pluralism. In any school we will meet children of different nationalities. In this regard, society, and hence education, faces the following problems: familiarizing children with national and universal values, fostering a culture of interethnic relations of the younger generation, pedagogical support of the student's personality in its moral formation and self-expression. It is multicultural education that should contribute to the formation of universal human values. Therefore, the content of education should include ideas and concepts related to students of different nationalities: modern culture, historical experience, spiritual and moral foundations, traditions and behavioral norms, family and social values, multicultural identification, language barrier. In our understanding, the multicultural space of an educational institution is an environment for pedagogical support of a student's personality. The teacher's task is to create such an environment.

References:

1. Valiulina, F.M. The role and place of multimedia technologies in teaching a foreign language // Modern model in teaching languages and cultures in the context of education quality management. M., 2009.S. 148-150.
2. Vasilieva, Yu.S. Reasons for choosing methods of teaching foreign languages in modern conditions // Modern models in teaching languages and cultures in the context of education quality management. M., 2009.S. 150-155
3. Winter, I.A. Key competencies - a new paradigm of the result of modern education // <http://www.eidos.ru>
4. Zimnyaya I.A., Sakharova T.E. Project methodology of teaching English // Foreign languages at school. 1991. No. 3. P.9-15

5. The concept of modernization of Russian education for the period up to 2010. Order of the Government of the Russian Federation No. 1756-r. dated December 29, 2001 // <http://www.mma.ru/article/id10055>

6. Marycheva, E.P. Innovative technologies in the educational process (teaching foreign languages) // <http://www.vlsu.ru/index.php?id=1614&type>

7. Sleep, L.P. On the problem of language practice on line // Modern models in teaching languages and cultures in the context of education quality management. M., 2009.S. 202-204.

ОСОБЕННОСТИ ОРГАНИЗАЦИИ «СМЕШАННОГО ОБУЧЕНИЯ» ИНОСТРАННОМУ ЯЗЫКУ В ВУЗЕ

Кордашева А.И. магистрант группы МИЯ-52
Карагандинский университет имени Е.А.Букетова

Обновление содержания образования в Республике Казахстан подразумевает совершенствование педагогического мастерства учителей, соответственно внедрение в учебный процесс новых технологий и методов обучения. В данной связи обращение к «смешанному обучению» как технологии организации образовательного процесса, в основе которого лежит концепция объединения технологий традиционной классноурочной системы и технологий электронного обучения, базирующегося на новых дидактических возможностях, является наиболее актуальным.

Основой и содержанием современного образования является инновационная деятельность, суть которой заключается в обновлении педагогического процесса, внесении новообразований в традиционную систему образования. Это приводит к появлению новых и усовершенствованию ранее используемых технологий обучения разного уровня и разной целевой направленности.

Законом Республики Казахстан «Об образовании» утвержден принцип вариативности в выборе форм, методов и технологий обучения, позволяющий педагогам использовать наиболее оптимальный вариант конструировать педагогический процесс по любой модели. Один из вариантов – применение технологии Blended learning (смешанное обучение) [1; 96].

Что такое «Blended learning»?

Концепция смешанного обучения появилась в начале 2000-х годов в американских деловых кругах как метод подготовки и переподготовки кадров, а позже, после выхода первых книг авторов Бонк и Грэм «Справочник по смешанному обучению» 2006 год; Гаррисон и Воган «Смешанное обучение в высшем образовании»: рамки, принципы и руководящие принципы 2008 г. успешно используются в системе высшего образования.

Смешанное обучение - это метод преподавания, сочетание аудиторных занятий и дистанционного (электронного) обучения. Это использование двух или более различных методов обучения. Это может включать в себя такие комбинации, как: совмещение обучения в классе с онлайн-инструкцией, совмещение онлайн-обучения с доступом к тренеру или преподавателю, совмещение моделирования со структурированными курсами, совмещение управленческого коучинга с деятельностью по электронному обучению [2, с.4].

В системе высшего образования смешанное обучение понимается как форма обучения, при которой обучение рассматривается как в традиционной очной форме, так и с использованием технологий дистанционного обучения. Э. Розетт и Р. В. Фрейзи определяют, какая форма смешанной силовой тренировки объединяет противоположные, на первый взгляд, подходы, такие как формальное и неформальное обучение, общение "лицом к лицу" и общение "онлайн", контролируемое действие и независимое от выбора пути для достижения личных целей и целей организации [3].

Строгий традиционный подход к обучению дает простор новым технологиям. Мы не можем сказать, что смешанный подход к обучению всегда лучше традиционного. Тем не менее, он обещает предложить лучшее из обоих миров. Давайте сравним традиционную и "смешанную" модели обучения по некоторым критериям (Таблица 1), [4].

Таблица 1. Смешанное обучение по сравнению с традиционным обучением

Traditional Learning (Традиционное обучение)	Blended Learning (Смешанное обучение)
Методы	
Пассивные методы подачи учебного материала, когда информация поступает от преподавателя к ученику.	Активные и интерактивные методы обучения. Личностно-ориентированный подход.
Структура урока	
Во время урока в классе ученики слушают теорию без всякой возможности обсудить ее из-за ограничения по времени.	Дома учащиеся смотрят видеолекции и обсуждают проблемные моменты во время занятий.
Ученик	
Пассивность, отсутствие инициативы и желания в самостоятельном обучении. Рабочая модель "слушай, запоминай, пересказывай".	Вовлечение учащихся в учебный процесс. Ответственность за обучение. Взаимодействие со всеми участниками учебного процесса. Понимание обучения.
Учитель	
Передача знаний, поддержание дисциплины в классе, контроль знаний учащихся.	Построение учебной ситуации, заставляющее учащихся нести ответственность за свое обучение.

(таблица)

Преимущества и недостатки Blended Learning (Смешанное обучение)

Как и любой метод обучения, смешанное обучение имеет уникальные плюсы и минусы, которые важно учитывать при применении смешанного подхода к обучению. Давайте рассмотрим их.

1. Хорошо подходит для больших групп

Первое преимущество заключается в том, что смешанное обучение помогает вам охватить большую аудиторию за более короткое время. Почему? Потому что, в отличие от традиционных методов, смешанное обучение не требует постоянного присутствия тренера. В традиционных классах одновременно может находиться ограниченное количество людей.

2. Есть больше времени для полезных дискуссий

Еще одним важным преимуществом является то, что смешанное обучение делает традиционное обучение более ценным. Когда люди могут выполнять задания самостоятельно, они могут приходить на занятия с одинаковым уровнем знаний. У них есть больше времени для полезных дискуссий и для того, чтобы практиковать то, чему они научились. Пока они самостоятельно заполняют онлайн-материалы и задания, вы можете меньше работать и отдыхать. Тем не менее, также возможно помочь учащимся, которым требуется больше информации, что является одним из главных преимуществ смешанного обучения.

3. Снижение затрат

Смешанное обучение помогает вам сократить расходы. Для этого требуется меньше классных комнат или учебных центров, меньше инструкторов, меньше времени на дорогу. Вокруг тратится меньше денег. [5].

4. Индивидуальная поддержка студентов.

Самая сильная сторона смешанного обучения - это возможность дать индивидуальное обучение каждому студенту, которое удовлетворяет их потребности.

5. Студенты имеют доступ к полезным онлайн-материалам в любом месте и в любое время.

Современные технологические устройства позволяют преподавателям общаться со студентами по всему классу и по всему миру. Они могут включать в себя от научных библиотек до онлайн-баз данных эссе в любое время, когда им это необходимо. Студенты имеют возможность общаться с преподавателями с помощью видеоконференцсвязи и других способов общения. Это способствует улучшению сотрудничества между преподавателями и студентами [6].

6. Родители имеют доступ к тому, что делают их дети.

Это обеспечивает лучшую поддержку, коммуникацию и контроль над процессом.

Однако существуют недостатки этой технологии:

1. Временное увеличение рабочей нагрузки (переходный этап)

Нелегко переключиться на новый метод, если вы уже привыкли к традиционному подходу. Вы можете задаться вопросом, как сбалансировать очное обучение с онлайн-обучением. Может потребоваться некоторое время, чтобы воспользоваться преимуществами этого подхода к обучению.

2. Отсутствие мотивации

Еще одним недостатком является то, что в зависимости от того, как вы настроили смешанное обучение, это может снизить мотивацию ваших участников. Не каждая модель смешанного обучения подходит для каждого человека, задачи, предмета или организации. Учитывая уровень чтения детей при выборе книг для них, вам следует подумать о том, какой подход лучше всего подойдет вашим студентам.

3. Базовые технологические знания

Ваши участники должны обладать базовыми знаниями в области технологий, чтобы проходить уроки и выполнять задания онлайн. Ваши сотрудники не узнают слишком много с экрана, если они не знают, как это сделать, или им это неинтересно. Эту проблему можно решить с помощью быстрого ознакомления с новыми методами обучения и их преимуществами.

4. Технология может быть скорее сложной, чем полезной.

Одним из ключевых вопросов является технологическая грамотность, которая может стать реальной проблемой для учителей. Не все цифровые ресурсы надежны и просты в использовании.

5. Смешанное обучение заставляет учителей переутомляться.

Существует много дополнительной работы для учителей, участвующих на всех этапах смешанного обучения. Они должны расширить свой кругозор, выбрать наиболее подходящую учебную программу и приложить значительно больше времени и усилий, чтобы найти правильный баланс между онлайн-обучением и очным обучением. К сожалению, не все из них готовы это сделать.

Использование Blended Learning на уроках английского языка.

Использование технологии Blended learning на уроках иностранного языка предполагает не только предъявление текстового материала, видео или аудиозапись изучаемого материала, но и прохождение заданий параллельно с чтением, просмотром или прослушиванием и после них, направленных на контроль понимания и фиксацию информации. Поэтому, помимо ресурсов для создания и представления текста, видео или аудио, необходимо использовать различные ресурсы для создания опросов, тестов, кроссвордов и т. д. Например: Moodle.ksu.kz, Google classroom, TED-Ed., Wakelet.com, Padlet.com, Zaption, Video Notes, Nearpod.com, Edmodo.com и многие другие сервисы позволяют легко организовать процесс обучения. Эти сервисы помогут превратить лекционные материалы в видеofilмы, а также позволят разместить все учебные материалы в разделе создание целых учебных модулей в одном месте

Давайте рассмотрим вышеперечисленные несколько сервисов, которые действительно объединяют усилия, чтобы дать хороший перевернутый урок на уроках

английского языка в вузе. Я покажу вам приложения и сайты, которые позволяют объединить несколько ресурсов, таких как видео, текст, изображения, ссылки и инструменты оценки. Они приносят вам больше, чем просто обмен видео на YouTube со своими студентами, не зная, какие идеи они получили от него.

Nearpod.com. С помощью Nearpod вы можете создавать интерактивные презентации. Добавляйте слайд за слайдом или выберите специальный шаблон скачивания, который вы можете настроить. Все эти слайды делают удивительную интерактивную презентацию, особенно если вы добавляете такие мероприятия, как викторина, открытые вопросы, упражнения BookWidgets, опросы, вопросы рисования и другие.

TED-Ed. TED-Ed отличный способ для изучения английского языка. Как и лекции TED, уроки TED-Ed – это полезный и интересный материал для совершенствования английского. Здесь есть много интересных тем, которые обычно не включаются в учебные программы, таких как Дизайн, Эмоциональное здоровье, Личные финансы, Лингвистика и Антропология. Вы можете использовать видео и уроки TED-Ed, чтобы дополнить практически любой предмет видео-обучением, проверкой базовых знаний и дискуссионными вопросами.

LearningApps - это универсальный инструмент для учащихся, учителей и преподавателей-тренеров, которые хотят использовать или создавать различные виды деятельности для практики всего спектра языковых систем (грамматика, лексика и произношение) и языковых навыков (чтение, аудирование, говорение и письмо) [7].

В заключении можно сделать вывод, что технология Blended Learning (Смешанное обучение) успешно реализуется только опытными преподавателями, а не новичками, которые хорошо знают свою группу, навыки и умения студентов, которые должны быть мысленно готовы изменить традиционное обучение. Можно предположить, что студенты ранее были незнакомы с этим методом самообразования и, возможно, в будущем проявится к нему больший интерес, когда нужно будет научиться чему-то самостоятельно, что относится не только к изучению иностранного языка, но и к самостоятельному приобретению знаний в любой другой области.

В заключение представляется важным сказать о том, что технология смешанного обучения, разумеется, не является решением всех проблем, с которыми сталкивается система образования в наши дни. Однако, более широкое ее применение очевидно способно улучшить качество образования. Развитие таких навыков и умений, как умение самостоятельно находить и использовать информацию, составлять и презентовать собственные проекты, а также большой опыт практической деятельности, приобретенный за время учебы.

Список литературы:

1. Оспанкулов Е.Е., Кунай С., Ахметов Б.Р. Технология «FLIP», её сущность и особенности применения в образовательном процессе вуза. URL: http://sp.kaznpu.kz/docs/jurnal_file/file20200513031424.pdf.
2. Donald Clark «Blended learning» CEO Epic Group plc, 52 Old Steine, Brighton BN1 1NH, 2003.
3. Rosett, A., Vaughan F. Blended learning // CEO Epic Group plc, 52 Old Steine, Brighton. — 2003 [Электронный ресурс]. — Режим доступа: <http://www.obs.ru/interest/publ/?thread=57>
4. 1. Prykhodkina N. The efficiency of the "flipped classroom" technology in the lecturers teaching process // SR. 2015. №5 (9). URL: <https://cyberleninka.ru/article/n/the-efficiency-of-the-flipped-classroom-technology-in-the-lecturers-teaching-process>.
5. Priscila. Blended learning — the best of both worlds? Advantages and disadvantages URL: <https://www.easy-lms.com/knowledge-center/lms-knowledge-center/blended-learning-advantages/item10386>.

6. Veronica Hunt «Pros And Cons Of Blended Learning At College» URL: <https://elearningindustry.com/pros-cons-blended-learning-at-college>.

7. Гладких Д. С. Использование технологии Flipped Classroom при обучении иноязычной письменной речи в старшей школе // Проблемы романо-германской филологии, педагогики и методики преподавания иностранных языков. - 2018. - №14. URL: <https://cyberleninka.ru/article/n/ispolzovanie-tehnologii-flipped-classroom-pri-obuchanii-inoazychnoy-pismennoy-rechi-v-starshey-shkole>

ОСОБЕННОСТИ МЕТОДИЧЕСКОГО СОПРОВОЖДЕНИЯ ПО КРАЕВЕДЕНИЮ В ПАРАДИГМЕ ИННОВАЦИОННОГО ОБРАЗОВАНИЯ

Куликова Е.Н.

Учебно-исследовательский экобиоцентр

Формирование поликультурной личности направленно на толерантное отношение в межэтническом, межнациональном, межгендерном взаимодействии. Это становится одним из приоритетных направлений в образовании инновационного характера во многих странах мира, в том числе в Республике Казахстан. Ценности поликультурной компетенции закладываются не только в организациях общего, но и дополнительного образования. «Учебно-исследовательский экобиоцентр» Управления образования по г. Усть-Каменогорску УО ВКО функционирует в целях развития системы дополнительного образования учащихся и воспитанников учреждений образования, совершенствования содержания и форм воспитания социальной, национальной, гражданской культур и патриотизма. Ежегодно Отделом научного экотуризма и краеведения «Учебно-исследовательского экобиоцентра» проводится ряд мероприятий, способствующих формированию поликультурной личности. Деятельность осуществляется в трех направлениях: краеведческом, научном экотуризме и методическом.

Нашим отделом ежегодно организуются и проводятся для кружковцев ряд мероприятий. Участвуя в них дети, приобщаются к общечеловеческим ценностям. Формируется личность, способная быть инициативной, познавательной, толерантной, трансформирующая свой опыт в практические умения навыки. Только за 2020-2021 учебный год кружковцы приняли участие мероприятиях разного уровня:

Городские

- фотоконкурс «Моя родина-Казахстан»
- онлайн-экскурсия «Мой любимый город»
- эколого –орнитологическая акция «Поможем птицам»
- конкурс фитодизайнеров «Фитодизайн-2020»
- краеведческий вебинар «Сакральные объекты ВКО»
- орнитологический вебинар «Синичкин день»
- экокеллендж «Сохраним елочку»
- конкурс поделок «Биохаус-2020»
- фотоконкурс «На моей кормушке»
- вебинар «Женщины Восточного Казахстана в науке»
- акция по развески искусственных гнездовий «Здравствуйте, птицы!»
- патриотический челлендж «Память Победы»

Областные

• конкурс фото-видеороликов «Туган жер табиғатты» в рамках программы «Рухани жанғыру»

- дистанционный чемпионат Восточно-Казахстанской области по туристскому многоборью на естественном рельефе «Туған жердің кереметі» в рамках реализации национальной идеи «Рухани жанғыру» и проекта «Познай свою землю»

- природоохранной акции «Защитим и сохраним елочку 2021», организуемая Западно-Алтайским заповедником

- научно-практическая конференция «Региональный компонент в системе экологического образования»

- детская станция экологического мониторинга на территорию Кулуджунского заказника

Республиканские

- III Республиканский конкурс стихов собственного сочинения «В моей душе есть место лире»

- фотоконкурс «Мои домашние животные»

- экологический конкурс «Путешествие в Экостан»

- экологический конкурс «Ана жер»

Международные

- орнитологическая акция «День наблюдения птиц»

- онлайн-конкурс рисунков «Сохраним Кабаргу вместе!», организованный ККНПП и Катунским БЗ

- конкурс рисунков «Традиции моего народа»

- конкурс рисунков в рамках международной акции «Марш парков»

Вместе с тем, кружковцы участвуют в мероприятиях не самостоятельно, а под руководством педагогов. Методическая помощь педагогам, оказываемая в течение всего года позволяет повысить качество учебно-воспитательных мероприятий. Отделом краеведения и научного экотуризма оказывается методическая помощь педагогам в ракурсе оперативного и перспективного реагирования на запросы и потребности детских коллективов, педагогов.

Для обеспечения качественного учебного процесса разработаны:

- авторские программы «Краеведение» (для начальных классов) и «Краеведение с основами экотуризма» (для 6-8 классов), утвержденные методическим советом организации и КЭС ГОРО;

- серия мультимедийных лекций «Этот удивительный Восточный Казахстан»;

- методические разработки эколого-краеведческих экскурсий «Природно-исторический комплекс Акбаур», «Палеонтологические объекты на р. Ульба», «Парки нашего города», «Достопримечательности Усть-Каменогорска», «История улиц нашего города»

- онлайн-экскурсии «Мой любимый город», «Наша родина-Казахстан»

Для обеспечения качественного воспитательного процесса для педагогов «УИ экобиоцентра» подготовлены авторские методические разработки мероприятий:

- орнитологическая акция по подкормке птиц «Поможем птицам»,

- краеведческой акции – челленджа «Сохраним елочку»

- конкурс рисунков, посвященный Дню Независимости «Туған елім, туған жерім, тербетеді алтын бесігім»

- квест «Экомарафон», посвященный Дню заповедников и национальных парков

- челлендж «Я люблю Казахстан и желаю тебе...» посвященный Дню единства народа Казахстана

- краеведческо-патриотический челлендж «Память Победы», посвященный Дню Победы

- вебинар «Сакральные объекты Восточного Казахстана»

- вебинар «Синичкин день»

- конкурс мобильной фотографии «Тәуелсіз елім Қазақстан», посвященный Дню Независимости Республики Казахстан
- орнитологический фотоконкурс «На моей кормушке»
- вебинар «Женщины Восточного Казахстана в науке», посвященный Международному Женскому дню
- орнитологический конкурс поделок «Птицы родного края»
- орнитологическая акция «Здравствуйте, птицы!»
- орнитологическая олимпиада, посвященная международному Дню птиц «ORNIS – 2021».

Методическая помощь реализуется через такие формы как консультирование, издание информационных дайджестов эколого-краеведческих мероприятий, проведение вебинаров и семинаров, круглых столов и т.д.

Вместе с тем, необходимо отметить, что инновационное образование несет в себе не только учебный, но и воспитательный аспект. В эту деятельность включены все участники процесса. Но процесс этот является биполярным - и ученик, и учитель создают систему ценностей, приемлемую для данного общества. Одной из важных концепций нашего общества является поликультурность. В этой связи, педагог дополнительного образования формирует поликультурность как в кружковом объединении, так и на мероприятиях разного уровня и разной направленности. Это способствует развитию многогранной, талантливой, толерантной личности ребенка во всех отношениях.

Список литературы:

1. Гуревич П. С. Психология и педагогика. Учебник и практикум для академического бакалавриата. Учебник. М.: Юрайт, 2019. 430 с.
2. Дошкольная педагогика. Эстетическое воспитание и развитие. Учебник и практикум для академического бакалавриата / ред. Дубровская Е. А., Козлова С. А. М.: Юрайт, 2019. 180 с.
3. Дрозд К. В. Актуальные вопросы педагогики и образования. Учебник и практикум для академического бакалавриата. М.: Юрайт, 2019. 266 с.
4. Щуркова Н. Е. Педагогика. Воспитательная деятельность педагога. Учебное пособие для бакалавриата и магистратуры. М.: Юрайт, 2019. 320 с.

СТУДЕНТТЕРДІҢ ШЕТ ТІЛІ БОЙЫНША АУДИТОРИЯДАН ТЫС ӨЗІНДІК ЖҰМЫСЫН ҰЙЫМДАСТЫРУ

Мағуазова Ж.Б. 2 курс магистранттары
 Көшербаева І.Ж. 1 курс магистранттары
 Аубакирова Г.Т. ф.ғ.к., профессор
 Е. Бөкетов атындағы Қарағанды Университеті,
 Қазтұтынуодағы Қарағанды университеті

Білім беру жүйесінде болып жатқан өзгерістер студенттердің өзіндік жұмысына тікелей қатысты және оны ұйымдастыру шарттарын қайта қарауды талап етеді. Техникалық университеттегі гуманитарлық пәндер бойынша студенттердің өзіндік жұмысын ұйымдастыруды қарастыру кезінде бұл мәселенің өзектілігі күшейе түседі, өйткені гуманитарлық пәндер барлық маңыздылығымен екінші ретті рөл атқарады, сондықтан белгілі бір дәрежеде назардан тыс қалады.

Жоғары оқу орнында студенттердің аудиториядан тыс өзіндік жұмысын құзыреттілік тәсіл негізінде ұйымдастыру білім алушының кәсіби қызметін игеруге жеке қатысуына және оның бойында зияткерлік, жауапкершілік, креативтілік, коммуникативтілік, ақпараттық мәдениет сияқты кәсіби маңызды қасиеттерді қалыптастыруға мүмкіндік

береді. Аудиториядан тыс өзіндік жұмыстың әлеуетін іске асыру оның ұтымды ұйымдастырылуы жағдайында жүзеге асырылады, ол мақсаттардан бастап оның нәтижелерін бақылау түрлеріне дейін өзіндік жұмыстың барлық құрамдас элементтерін жоспарлауды қарастырады; өзіндік жұмыс мазмұнына сәйкес келетін әдістер, құралдар мен формалар жиынтығын қамтитын әдістемелік қолдау; белгіленген нәтижелерге қол жеткізу туралы айтуға мүмкіндік беретін бағалау және бақылау.

Студенттердің білім беру процесінде аудиториядан тыс өзіндік жұмыстарға арналған тапсырмалар маңызды рөл атқарады. Студенттердің аудиториядан тыс жұмысы аудиториялық сабақтардың логикалық жалғасы болып табылады. Студенттердің білімді, оқу дағдыларын игеруі, олардың тәуелсіз танымдық іс-әрекетін қалыптастыру оның дұрыс ұйымдастырылуына байланысты. Аудиториядан тыс тапсырмаларды орындау сонымен қатар жеке тұлғаның адалдық, дәлдік, бастамашылық және т. б. сияқты қажетті қасиеттерін қалыптастыруға ықпал етеді.

Мұндай тапсырмаларды аудиториядан тыс тәуелсіз жұмысқа енгізу мақсаты бар – әр іс-әрекет ережелермен толық реттелген кезде студенттерді шаблондық әрекеттерден босату. Аудиториядан тыс өзіндік жұмыстағы ұзақ тапсырмалар кәсіби маңызды білім, практикалық дағдылар мен жеке қасиеттерді меңгерудегі нақты дербестікке кепілдік береді.

Студенттің аудиториядан тыс өзіндік жұмысы – бұл мұғалімнің осы процеске тікелей қатысуынсыз белсенді, мақсатты түрде жаңа білім мен дағдыларды игеру тәсілі. Аудиториядан тыс өзіндік жұмыс өздігінен білім алуға дайындықты қалыптастырады, үздіксіз білім беру базасын жасайды, саналы және белсенді азамат және жасампаз болуға мүмкіндік береді.

- Өзіндік жұмыстың білім беру мақсаттары:

- студенттердің жалпы оқу дағдылары мен танымдық қабілеттерін дамыту: бастамалар, дербестік және ұйымдастырушылық;

- зерттеу дағдыларын дамыту;

- жеке білім үшін жауапкершілікті дамыту;

- аудиториялық сабақтардың тиімділігін арттыру.

Студенттердің өзіндік жұмысының дидактикалық мақсаттары:

- білімді кеңейту және тереңдету;

- білімді бекіту және жүйелеу;

- практикалық дағдыларды қалыптастыру;

- студент алған оқу ақпаратын ішкі білімге аудару.

Өзіндік жұмыстың негізгі түрлері:

- ұқсас жағдайдағы үлгі бойынша білімді-көшірмелерді және алгоритмдік қызметті болжайтын жаңғыртушы (репродуктивтік);

- ішінара өзгерген жағдайда жинақталған білімді және белгілі әрекет ету тәсілін пайдаланумен байланысты реконструктивті;

- эвристикалық (ішінара іздеу), ол қызметтің жаңа тәжірибесін жинақтаудан және оны стандартты емес жағдайда қолданудан тұрады;

- шығармашылық, білім қалыптастыруға бағытталған - ғылыми-зерттеу қызметінің түрлендірулері мен әдістері.

Шет тілін оқытуда аудиториядан тыс өзіндік жұмыстың негізгі нысандары: баяндама, хабарлама, шығармашылық жоба (презентация, газет, макет), шығармашылық тапсырма (шығарма, іскерлік хат, кроссворд, түйіндеме), жазбаша /сынақ жұмысы болып табылады.

Тәжірибе көрсеткендей, өздік жұмыс студенттерде, әсіресе бірінші курстарда бірқатар қиындықтар туғызады. Негізгі қиындық өз жұмысын дербес ұйымдастыру қажеттілігімен байланысты. Көптеген адамдар талдау дағдыларының болмауына, өз ойларын нақты және нақты жеткізе білуге, уақытты жоспарлауға, олардың ақыл-ой белсенділігі мен физиологиялық мүмкіндіктерін ескеруге байланысты үлкен

қиындықтарға тап болады. Студенттердің кез-келген өзіндік жұмысы белгілі бір қондырғыдан басталуы керек, оған қандай бөлшектер немесе Нысандар неғұрлым айқын қабылданатынына байланысты болады. Орнатуды қалыптастырудың негізгі құралы - мұғалімнің ауызша нұсқауы (мәселені актуализациялау).

Оқытушылар жобаларды дамыту, тұлғалық-бағдарлы оқытудың мәні болып табылатын, студенттердің ойлау қызметін, олардың танымдық қызығушылықтарын дамытуға, шет тілін практикалық меңгерудің біліктері мен дағдыларын қалыптастыруға және дамытуға мүмкіндік беретін әдісті белсенді қолданады. Шет тілін оқыту процесінде Жоба әдісі кез-келген тақырыпты зерттеуде бағдарламалық материал аясында қолданылады. Жобалардың нәтижелері иллюстрациялары мен мәтіндері бар газеттерді, хабарламалар мен баяндамаларды тілде жасауда, макеттер, плакаттар, кестелер жасауда, Мультимедиялық презентациялар жасауда көрінеді. Мұндай презентацияларды жасау бойынша біздің жұмысымыз бірнеше кезеңнен тұрады: дайындық (сюжетті пайымдау, тілдік және сөйлеу материалын іріктеу, интернет ресурстарды өңдеу), мультимедиялық құралдармен жұмыс (слайдтар жиынтығын құрастыру және көрсету), жаңғырту, оқытуды пайдалану. Жобаларды қорғау кезінде студенттердің коммуникативтік құзыреттілік деңгейін диагностикалау жүзеге асырылады. Сондай-ақ жобаларды көрсету дәстүрлі жыл сайынғы студенттік конференциялар, шет тілі бойынша сыныптан тыс іс-шаралар өткізу кезінде өткізіледі.

Ағылшын тілін меңгерудің мотивациясы, ең алдымен, жоғары білікті маман болуға дайындалған студенттің кәсіби қажеттілігі болып табылады. Сондықтан, осы пәннің басты ерекшеліктерінің бірі оның оқыту мазмұнында көрсетілген Кәсіби бағдарланған сипаты болып табылады.

Күндізгі оқу түрінде студенттерге тілдік емес университетте ағылшын тілін оқытудың негізгі мақсаты-кәсіби ақпарат алу үшін мамандық бойынша түпнұсқа әдебиеттерді өз бетінше оқу қабілетін қалыптастыру.

Оқуды үйрену кезінде студенттер мамандық бойынша әдебиеттің әртүрлі жанрларының тілін меңгереді (мақалалар, компаниялардың жылдық есептері, келісім-шарттар және басқа құжаттар), әдебиетпен жұмыс істеу кез-келген кәсіби қызметті жүзеге асыруда негізгі дағды болып табылатындығын және шет тілін меңгеру деңгейін көтеру бойынша өзіндік жұмыс көбінесе И.С. Ипатованың көзқарасы бойынша оқумен байланысты екенін ескеру керек., "пассивті тыңдаушыдан идеялар мен іс-әрекеттердің "қайнар көзіне", бұл оларға белсенді ойлауға мүмкіндік береді" [1].

Ағылшын тілін оқытудың екінші мақсаты – күнделікті өмірдің қарапайым жағдайларында қарым-қатынас жасау үшін студенттердің коммуникативті құзіреттілігін қалыптастыру. Болжалды қарым-қатынас жағдайлары ағылшын тілінде күнделікті кәсіби қарым-қатынасты оқытудың белгіленген мақсатын жүзеге асыруға мүмкіндік беретін тілдік емес университеттің кафедрасында жасалған бағдарламаның шеңберімен шектелген.

Өзіндік жұмыс көп функциялы және қазіргі заманғы маманның қажетті кәсіби құрамдас бөлігі ретінде шет тілін меңгеруге көмектеседі, дербес білім алу дағдыларын қалыптастыруға және ақпараттық мәдениетті дамытуға ықпал етеді. Университеттегі шет тілі курсы коммуникативті бағытталған және кәсіби бағытталған. Оның міндеттері тиісті профиль мамандарының коммуникативті және танымдық қажеттіліктерімен анықталады. Курстың мақсаты - студенттердің коммуникативтік құзыреттілігін игеру.

Коммуникативтік құзыреттілік – тілдік тұлғаның маңызды сипаттамаларының бірі, ол табиғи сөйлеу әрекеті нәтижесінде және арнайы оқыту нәтижесінде пайда болады [2].

Әрбір тілдік емес университетте шет тілін үйренуге белгілі бір аудиториялық сағат беріледі, бірақ бұл сан жеткіліксіз, сондықтан әр оқытушы студенттер шет тілін өз бетінше үйренуі үшін әртүрлі тақырыптар бойынша белгілі бір тапсырмаларды әзірлейді. Студенттердің аудиториядан тыс жұмысының жағдайларын қалыптастыру проблемасы бүгінгі күні өте өзекті және сабақтан бос уақытта және мүлде басқа нысандарда

жүргізілетін коммуникативтік біліктер мен дағдыларды жетілдіруге және тілдік құзыреттілікті дамытуға бағытталған.

А. Р. Лаврентьев атап өткендей: "өз бетінше оқуға берілген оқу материалы қалыптасқан, нақты құрылымдалған тақырыптармен байланысты болуы керек немесе, керісінше, қоғам өміріндегі соңғы тенденцияларға байланысты, өзекті мәселелер бойынша пікірталас мәселелерін қозғауы керек" [3].

Сонымен қатар, өз ЖОО-ның бейінді кафедраларымен тығыз ынтымақтастық орнату қажет, олар шет елдердің-АҚШ, Ұлыбританияның және т.б. сот жүйесін зерделеу кезінде көмектесе алады.

Аудиториядан тыс СӨЖ-нің әртүрлі түрлері бар. Мен олардың кейбіреулеріне тоқталғым келеді, өйткені біз олармен үнемі жұмыс жасауды практикалық тілдік дағдыларды жетілдірудің және студенттің жеке қасиеттерін қалыптастырудың шарты деп санаймыз. Оларға мыналар жатады:

- лексика-грамматикалық дағдыларды дамытуға бағытталған жаттығуларды орындау;
- аудиоматериалдарды тыңдау және тиісті тапсырмаларды орындау;
- бейнефильмдерді көру және ұсынылған тапсырмаларды орындау;
- үйде оқу және оқулық бөлімдері бойынша қосымша әдебиеттерді оқу;
- ана тілдерімен үнемі" тірі " кездесулер (шет тілі мұғалімі болашақ заңгерді шет тілі мәдениетімен таныстырады және қарым-қатынас кезінде әрдайым саналы емес, тек маңызды мәдени кедергілерді алдын-ала білуге, түсінуге және жеңуге үйретеді) [5];
- студенттік ғылыми конференциялар, ЖОО ішіндегі және ЖОО аралық олимпиадалар өткізу;
- Skype арқылы онлайн байланыс.

Аудиториядан тыс тәуелсіз жұмысты оқудан ажырататын бірқатар ерекшеліктер бар, атап айтқанда:

- 1) жұмыстың бұл түрі студенттің бос уақыты шеңберінде ғана ұйымдастырылады;
- 2) жұмыс әрбір тақырып бойынша талқыланатын мәселелер бойынша әрбір сабаққа өзіндік дайындықты, зерделенетін мәселеге жеке талдауды қамтиды;
- 3) қатысушыларды белсенді қызметке тарту;
- 4) икемділік, ұтқырлық, пішіндердің әртүрлілігі;
- 5) айқын көрінген шығармашылық сипаты;
- 6) қабілеттерін дамыту және маңызды жеке қасиеттерін тәрбиелеу;
- 7) жаңа біліммен толықтыру және байыту.

Аудиториядан тыс СӨЖ-нің ең тиімді түрлерінің бірі – бейнефильмдерді қарау болып саналады. СӨЖ-нің бұл түрі, біздің ойымызша, өте сұранысқа ие болуы мүмкін және студенттерді сыртқы медиаға жүктеу арқылы бейнефильмдермен қамтамасыз етудің техникалық мүмкіндігі болған кезде, тілдік емес университетте шет тілін оқытуда міндетті болуы мүмкін "динамикалық аудиовизуалды экрандық бейненің студенттерге тигізетін күшті эмоционалды әсерінің арқасында олардың зерттелетін пәнге деген қызығушылығын арттырады, сондықтан бейнефильм мотивациялық функцияны орындайды" [6]. Мұғалімдер белгілі бір тақырыптар бойынша бейнефильмдерді алдын-ала дайындайды, олар оқу процесін күшейту және оған максималды коммуникативті бағыт беру үшін қолданылады. Олар қосымша тілдік орта жасайды және сөйлеу жағдайын дыбыстық және визуалды құралдармен ойнатады.

Бейнефильмдердің екі негізгі түрі бар – оқу және оқу мүмкін емес немесе шынайы. Біз шынайы бейнені ұсынғымыз келеді, яғни әдістемелік дайын емес. Әрине, студент бейнефильммен қалай жұмыс істеу керектігін түсінуі үшін мұғалім фильмнің әр эпизодымен жұмыс істеу алгоритмін әдістемелік тұрғыдан дамытып, содан кейін оны студенттерге жұмыс істеуге ұсынуы керек. М.В. Леховицкий атап өткендей, "техникалық оқыту құралдарын пайдаланудың қазіргі заманғы әдістемесінің ең өзекті міндеттерін –

оқытудың нақты жағдайларында техникалық құралдарды пайдаланудың ұтымды жолдарын ұсынатын әдістемелер құру деп санауға болады" [7].

Заңгер-студенттердің шет тілі бойынша аудиториядан тыс өзіндік жұмыс жүргізу үшін мысал ретінде Джон Гришамның "Благодетель" романы бойынша Фрэнсис Форд Копполаның заңды кинофильмін таңдасақ. (The Rainmaker) - 1997 жылы шыққан. Суретте жас заңгер Руди Бэйлор туралы айтылады, ол өте қиын, қатал жағдайларға тап болады, онда мораль, ар-ождан және ақшалай пайда арасында таңдау жасау керек.

Жоғарыда айтылғандай, аудиториядан тыс өзіндік жұмыс үшін мұғалім алдын-ала жасаған түрлі эпизодтарды қолданған жөн. Олармен жұмыс істеу әдістемесі әртүрлі кезеңдерден тұрады. Студент оқуға арналған эпизодтың мәтінін (сценарий) алады.

Аудиториядан тыс өзіндік жұмысты бақылау ай сайын жүргізіледі. Мәтінмен бірге студент үйде көру және жоғарыда аталған тапсырмаларды орындау үшін 1–2 эпизод алады. Студент орындалған тапсырмаларды мұғалімге электрондық поштаға жібереді, содан кейін студент кеңес алу үшін оқытушымен алдын-ала келісілген схема бойынша сөйлеседі. Бұл субтитрлерді шет тілінен орыс тіліне және керісінше аудару, белгілі бір тілдік құрылымдарға түсініктеме беру, эпизодты қайталау және мүмкін оның сурет кейіпкерлерінің өз тобының студентімен диалогын ойнауы (рөлдік ойын) болуы мүмкін. Ағымдағы бақылау барысында оқу жоспарына сәйкес оқытудың коммуникативті бағыты жүзеге асырылады, бұл алынған материалдың ауызша аспектісін нақты көрсету қабілетінде көрінеді.

В. А. Планкова атап өткендей: "бүгінгі таңда шетел тілдері бойынша оқу процесінде бейнематериалдардың белсенді пайдаланылуына қарамастан, олармен жұмыс істеу әдістемесі әлі жеткілікті әзірленбеген. Осыған байланысты оларды тиімді пайдалану үшін түрлі жаттығулар мен тапсырмаларды қоса алғанда, бейнематериалдармен жұмыс істеу әдістемесін әзірлеу қажеттілігі туындайды" [8].

Осы көзқараспен бөлісе отырып, біз аудиториядан тыс ӨЖ-та бейнефильммен жұмыс істеу алгоритмін ұсындық және оқытудың осы саласында белгілі бір инновацияларға қол жеткізген басқа педагогтардың әдістемесіне жүгінуге дайынбыз.

Жаңа технологиялар мұғалімнің қызметі мен функциясының мазмұнын өзгертетіні анық. Ол, бір жағынан, сыртқы және ішкі өзара іс-қимылды ұйымдастырушы болса, екінші жағынан, білім алушылардың серіктесі, кеңесшісі және әріптесі болады.

Осылайша, аудиториялық тапсырмалармен қатар аралық бақылауға жалпы маман даярлаудың органикалық бөлігі ретінде аудиториядан тыс өзіндік жұмыстың нәтижелері де шығарылады.

Қорытындылай келе, аудиториядан тыс тұрақты тәуелсіз жұмыс шет тілін меңгерудің жалпы деңгейін жоғарылататынын атап өткім келеді, бұл міндетті оқу процесінде көрініс табады, студенттердің қарым-қатынас дағдылары мен тұлғааралық, кәсіби қарым-қатынас дағдыларын дамытады, олардың моральдық негіздерін, дүниетанымдық және кәсіби мәдениетін қалыптастыруға ықпал етеді.

Пайдаланылған әдебиеттер тізімі:

1. Ипатова И.С. Современные интерактивные формы обучения в ракурсе традиционной риторики // Великие реки-2015: материалы XVII Междунар. Науч.-промышлен. форума. Труды науч. конгресса в 3-х томах. – Т. 2. – Н. Новгород: ННГАСУ, 2015. – С. 275–278.

2. Львов М.Р. Словарь-справочник по методике преподавания русского языка: пособие для студентов педагогических вузов и колледжей. – М.: Издательский центр «Академия»; Высшая школа, 1999. – 272 с.

3. Лаврентьев А.Р. Формы самостоятельной работы студентов юридических вузов // Юридическое образование и наука. – 2003. – № 1. – С. 37–41.

4. Сухова Е.Е. Профилизация обучения студентов-юристов иностранному языку как фактор повышения их профессиональной компетентности // Юридическое образование и наука. – 2004. – № 2. – С. 5–6.
5. Храмова Ю.Н., Хайруллин Р.Д. Применение метода «кейс-стади» в обучении иностранному языку студентов-юристов неязыкового вуза // Филологические науки. Вопросы теории и практики. – Тамбов: Грамота, 2016. – № 2–2 (56). – С. 204–207.
6. Поляков В.М. Использование видеофильмов в учебном процессе педагогических вузов. – Н. Новгород: изд-во ВГИПА, 2003. – 92 с.
7. Теория и практика применения технических средств в обучении иностранным языкам / под ред. М.В. Ляховицкого. – Киев: Вища школа, 1979. – 256 с.
8. Планкова В.А. Практический аспект проблемы использования видеофильмов при обучении аудированию на старшей ступени обучения // URL <http://md.islu.ru> (дата обращения 24 февраля 2016 г.).
9. Интернет ресурстары: <https://nsportal.ru/shkola/inostrannye-yazyki/angliiskiy-yazyk/library/2014/08/18/organizatsiya-vneauditornoy>

ҚАЗАҚСТАН РЕСПУБЛИКАСЫНЫҢ БІЛІМ МЕН ҒЫЛЫМ САЛАСЫНЫҢ ДАМУ АЛҒЫШАРТТАРЫ

Мусаева Э.А. Қазтұтынуодағы Қарағанды
Университетінің Әлемдік экономика және
халықаралық қатынастар кафедрасының
аға оқытушысы., магистр.
Аубакирова Ж.С. Аманжолов
Университетінің Қазақстан тарихы
кафедрасының профессоры. т.ғ.к

Жаңа мыңжылдық білімге жаңа талаптар қойып қана қоймай, сонымен қатар білім беру іс-әрекетіне жаңа мүмкіндіктер ашты. Тиісті білім болмаса, мемлекеттің де, оның халқының да, мәдениеттің де болашағы жоқ. Қазіргі таңда жеке адам ғана емес, тұтас халықтың өзі бәсекелік қабілетін арттырса ғана табысқа жетуге мүмкіндік алады. Ендігі кезде заманауи білім дәл шығармашылыққа итермелейтін, адамды іс-әрекетке бағыттайтын және өмір салтын дұрыс жүргізуге мүмкіндік беретін дәлдікке айналуы керек болып отыр.

Білім және ғылым деңгейінің жоғарылауы жалпы білім беру және ғылыми кеңістік құру мүмкіндіктерін едәуір кеңейтеді, бұл қазіргі білім беру жүйесін еуропалық нормалар мен стандарттарға бейімдеуге ықпал етеді.

Болашақта ұлттың табысты болуы оның табиғи байлығымен емес, адамдарының бәсекелік қабілетімен айқындалады. Сондықтан, әрбір қазақстандық, сол арқылы тұтас ұлт ХХІ ғасырға лайықты қасиеттерге ие болуы керек [1].

Білім -адамдардың белгілі бір жүйедегі ұғымдарының, деректері мен пайымдауларының, т.б. жиынтығы. Білім адамзат мәдениетінің ең ауқымды ұғымдарының бірі болып табылады.

Ғылым — уақыт пен кеңістікте бар, зерттеуге болатын шынайы нақты нәрселердің заңдары мен қағидаларын, тәртібі мен құрылымын объективті түсіндіретін, эксперимент пен бақылауға негізделіп, математикалық есептеуді қолданып, жүйелі түсінік қалыптастыратын таным саласы.

«Біз «білім-ғылым-инновациялар» үштігі билеген постиндустриялық әлемге қарай жылжып келеміз» деп, Н.Ә.Назарбаев айтқандай, үштік елдің болашағы мен аймақтарымыздың әлеуетін анықтайтын басты белгілері деп санаймыз.

Тәуелсіздік алғаннан кейін дербес және тиімді мемлекеттік көші-қон саясатын қалыптастыру үлкен саяси мәнге ие болды, өйткені ол Қазақстанның мемлекеттік қауіпсіздігін қамтамасыз етумен тығыз байланысты болды. Республика, барлық жаңа тәуелсіз мемлекеттер сияқты, өзінің ұлттық мүдделеріне сай келетін көші-қон саясатын қалыптастыру қажеттілігіне тап болды. 1990-шы жылдардың басынан бастап Қазақстанның әлеуметтік-экономикалық және саяси жүйелерінің трансформациясы жағдайында жаппай көші - қон ғылымның алдына бірқатар өзекті міндеттер қойды, оның ішінде-түрлі тарихи кезеңдерде көші-қон саясатының этносоциалдық үрдістерге әсер ету сипатын және оның жаңа геосаяси жағдайларда даму болашағын қайта ойластырды.

1992-1994 жылдар аралығында елден 1125 мың адам кетті, оның 73% - ы ТМД елдеріне. Осы жылдар ішінде Қазақстанға барлығы 343 мың адам келді, оның ішінде ТМД елдерінен-91%. 90-жылдардың ортасында Республика үлесіне әлемдегі халықаралық көшіп-қонушылардың жалпы санының 0,4% - ы келді, ал Қазақстан халқының саны бүкіл әлем халқының шамамен 0,003% - ын құрады. 1991-1996 жылдар аралығында республикадан 2 миллионға жуық адам кетті[2, 7 с]. Келесі кезекте шет елге кімдер кетті деген сұрақ туындайды, әрине білікті де білімді мамандар кетті. Оған түрткі болған не деген келесі сұрақ туындайды оған да жауап дайын еді-елдегі экономикалық-әлеуметтік жағдай болды. Тәуелсіз елді әлем тани бастады, бұл шетелден қандастардың елге оралуына түрткі болды.

Ғылым саласына көңіл бөлу, оның дамуына қаржы бөлу деген мәліметтер тек 2003 жылдан бастап қолға алына бастады, оған дәлел 1 кесте бола алады.

1.Кесте.Ғылымның жағдайы мен дамуының негізгі көрсеткіштері

	0 0 3	0 0 4	00 5	00 6	00 7	0 0 8	0 0 9	0 1 0	0 1 1	0 1 2	0 1 3	0 1 4	0 1 5	0 1 6	0 1 7	0 1 8	
Жалпы ішкі өнім, млрд. теңге	6 1 2, 0	8 7 0, 1	59 0, 6	0 21 3,7	2 84 9, 8	0 5 2, 9	0 0 7, 6	1 1 5, 5	8 4 3, 1	1 1 5, 2	5 9 9, 0	9 6 7 5, 8	0 8 8 4, 1	6 9 7 1, 8	4 3 7 8, 9	1 8 1 9, 5	
Ғылыми-зерттеу және тәжірибелік- конструкторлық жұмыстарға жұмсалған ішкі шығыстар, млн. теңге	1 6 4 3, 5	4 5 7 9, 8	1 52 7, 4	4 6 79 9,9	6 83 5, 5	4 7 6 1, 6	8 9 8 8, 7	3 4 6 6, 8	3 3 5 1, 6	3 2 5 3, 1	1 6 7 2, 7	1 3 4 7, 6	6 3 0 2, 9	9 3 0 7, 1	6 3 0 0, 1	8 8 8 4, 2	2 2 2 4, 6
Жалпы ішкі өнімнен зерттеулер мен әзірлемелерге арналған ішкі шығындардың үлесі, %	0, 2 5	0, 2 5	0, 28	0,2 4	0, 21	0, 2	0, 3	0, 5	0, 5	0, 6	0, 7	0, 7	0, 7	0, 7	0, 4	0, 3	0, 2
ҒЗТКЖ-мен айналысқан ұйымдар (кәсіпорындар) саны, бірлік	7 3	9 5	90	37	38	2 1	1 4	2 4	1 2	4 5	4 1	9 2	9 0	8 3	8 6	8 4	

ҒЗТКЖ-ны орындаған қызметкерлер саны, адам	6 5 7 8	6 7 1 5	8 9 91 2	9 56 77 3	7 7 4	6 3 0 4	5 7 9 3	7 0 2 1	8 0 0 3	0 4 0 4	3 7 1 2	5 7 9 3	4 7 3 5	2 9 8 5	2 0 8 1	2 3 7 8	
одан:																	
зерттеуші-мамандар	8 9 9	0 3 8 2	1 1 91 0	2 4 04 3	1 1 52 4	0 7 8 0	0 0 9 5	0 8 7 0	1 4 8 8	3 4 9 4	7 1 9 5	8 9 3 0	8 4 5 4	7 4 2 1	7 2 0 5	7 4 5 4	
одан:																	
ҒЫЛЫМ ДОКТОРЫ	7 9	01 3	10 6	15 7	16 6	1 9 1	3 3 8	3 4 1		0 6 5	6 8 8	0 0 6	8 2 1	8 2 8	8 1 8	7 4 0	
бейіні бойынша докторы философияның PhD докторы									4 8 6	1 9	0 5	9 6	4 9	9 3	5 4	3 6	
ғылым кандидаты	7 8 2	74 0	01 8	1 7	05 8	8 1	7 3 4	0 2 2	2 8 6	6 2 9	9 1 5	2 1 4	1 5 9	7 1 6	5 2 1	3 6 0	
Экономикалық қызмет түрлері бойынша жұмыспен қамтылғандардың орташа айлық атаулы жалақысы, теңге.																	
Ғылыми зерттеулер және әзірлемелер	9 3 4 8	4 9 4 6	1 1 51 2	1 40 0	4 10 8	1 8 1 0	0 9 2 5	0 5 7 1		2 3 9 5	4 5 3 0	5 5 6 7	7 6 2 6	8 9 4 0	0 7 5 2	4 3 8 7	
Жоғарғы білім	1 5 2 5	5 5 3 4	0 0 31 2	6 00 7	5 55 7	0 8 7 7	0 7 7 6	0 1 0 8		7 4 9 8	0 0 1 6	1 0 1 7	1 7 8 5	2 9 4 4	3 6 0 3	4 2 1 3	5 2 8 3
Мәлімет: stat.gov.kz. сайтынан алынды.																	

1- ші кестеден көріп отырғанымыздай ғылыми-зерттеу және тәжірибелік-конструкторлық жұмыстарға жұмсалған ішкі шығыстары 2003 жылы 11 643,5 млн. теңгені

құраса, 2018 жылы оның көрсеткіші 72 224,6 млн. теңгені қалыптастырды бұл 6 есеге көтерілгенін көрсетіп отыр.

Білім беру қоғамның барлық мәселелерін шешу үшін табылмаса да, қоғамның дамуына қарай мемлекеттің зияткерлік әлеуетін құру мәселесінде ғана емес, азаматтардың өмір сүру әл-ауқатын қамтамасыз етуде де оның маңызы арта түседі, бұл дамыған елдердің тәжірибесімен көрнекі түрде расталады.

Зерттеу тақырыбының өзектілігі қазіргі қоғамдағы білім мен ғылымға ерекше көңіл бөлінуімен анықталады, өйткені елдің даму деңгейіне байланысты жаңа адами қасиеттерді қалыптастырудың маңызды факторы болып табылады. Қазіргі білім мен ғылым-бұл, ең алдымен, қоғамның зияткерлік және өндірістік күштерін тәрбиелеу, рухани мәдениетті дамыту болып отыр.

Зерттеу тақырыбының төңірегінде шетелдік ғалымдар да өз үлесін қоса білген. Білім мен ғылым қандай заман, қандай зерттеулер болмасын өзекті болып қала бермек. Шетелдік ғалымдар қатарында француз философы-постструктуралист және әдебиет теоретигі Жан Франсуа Лиотарды айтуға болады.

Лиотардың ойы бойынша, білім ғылыми білімге жатпайды, ғылыми білім-белгілі бір құбылыс туралы денотативтік пікірлерді тұжырымдау қабілеті, оларды дәлелдер жүйесімен бекіту деген [3].

Т.Парсонстың айтуы бойынша бала зияткерлік дамуға немқұрайды болып, мектептегі тәртіпке наразы болады. Дегенмен, зияткерлік деңгейдің жалпы көтерілуі жеке оқу нәтижелерін жақсартуға мәжбүр ететін үміттер мен қысымдарды арттырады [4]. Француз әлеуметтанушысы және философы, құрылымдық-қызметтік талдаудың негізін қалаушы- Давид Эмиль Дюркгейм білім беруді тек әлеуметтік құрылымды өзгертіп қана қоймай, оның мәнін көрсететін меншік ретінде қарастырды.

Пол Фейерабенд - австриялық тектегі американдық философ, ғылым ешқашан аяғына дейін танылмайды, және бірде-бір ғылым үлгісі тірі, дамушы ғылымды сарқуға қабілетті емес деген ой түйіндейді [5].

Білім беру әлеуметтік сала көрсететін қызмет ретінде Қазақстан Республикасы азаматтарының негізгі және ажырамас конституциялық құқықтарының бірі болып табылады. Қазақстан Республикасының «Білім туралы» Заңына сәйкес Мемлекет Қазақстан Республикасының азаматтарына тегін жалпы орта және бастауыш кәсіптік білім алуға және егер азамат осы деңгейлердің (олардың сатыларының) әрқайсысында бірінші рет білім алатын болса, мемлекеттік жалпыға міндетті білім беру стандарттары шегінде мемлекеттік білім беру тапсырысына сәйкес конкурстық негізде тегін кәсіптік орта, жоғары және жоғары оқу орнынан кейінгі білім алуға кепілдік береді [6, 10 с].

Өз кезегінде, білім жоғары кәсіби кадрларды шығару арқылы қоғамның саяси өміріне әсер етті. Кез-келген қоғамның даму схемасы білім беру жүйесіне жататын адами ресурстар мен кәсіби кадрлардың құрамдас бөлігін қамтиды. Адами ресурстарды өндіру және жоғары білікті кадрларды даярлау әлеуметтік-экономикалық және саяси аспектілерде қарастырылады [7, 16 с].

Қазақстан Республикасының заңнамасына сәйкес білім беру - бұл элементтері тәрбиелеу мен оқыту болып табылатын жүйе ал оның мақсаты - адамның, қоғамның, мемлекеттің мүдделері, ал жұмыс істеу тиімділігінің өлшемі - білім алушылардың қандай да бір білім деңгейіне қол жеткізуі. Айта кету керек, тек бірінші орынға қою арқылы адамның өз қызметінде өзінің жеке мүдделерін ғана емес, сонымен бірге қоғам мен мемлекеттің мүдделерін де ескеру қажеттілігін қалыптастыруға болады [8, 24 с].

Бүгінгі таңда қазақ халқы ғасырлар тоғысында тәуелсіз мемлекетке айналып, өзінің қоғамдағы саяси, әлеуметтік-экономикалық, мәдени білім парадигмасы жүйесін әлемдік өркениет үлгісінде дамытуда. Өйткені, кез- келген жаңа тәуелсіз мемлекеттің рухани даму үдерістерінің өзіндік ерекшеліктері болады. Қай кезеңде болмасын жас ұрпаққа білім мен тәрбие беру қоғам алдындағы ең жауапты, маңызды іс болып қала береді.

Қазақстанның тәуелсіздік алуы білім беру ісін жетілдіре отырып, жастарға білім беріп қана қоймай, мамандардың құзыреттілігін нарық сұраныстарының талаптарына сай болуының алғышартын жасап, қазақ ғылымы мен мәдениетін әлемдік деңгейге көтеруге жол салды [9,16 с].

Сонымен бірге, тез өзгертін экономикалық жағдайда білім беру қызметтерінің реттелмейтін нарығының дамуы, жұмыс берушілер мен бастауыш және орта кәсіптік білім беру жүйесі арасындағы әлеуметтік серіктестіктің болмауы білім беру деңгейлері мен экономика секторлары бойынша кадрлар даярлаудағы сәйкессіздікке әкелді. 10 мың адамға шаққанда даярланатын техникалық және қызмет көрсету еңбегі мамандарының саны жоғары білім беру саласына қарағанда едәуір төмен және колледждерде 162 оқушыны, кәсіптік мектептерде - 66 оқушыны, жоғары оқу орындарында-439 студентті құрады. Қызмет көрсету саласы мен өндірістік емес сектор үшін кадрлар даярлаудың ұлғаюы байқалады, ал техникалық, құрылыс және ауыл шаруашылығы мамандықтарына қажеттілік қанағаттандырылмай қалып отырды. Әлемнің жетекші елдерінің жоғары және жоғары оқу орнынан кейінгі білім беру жүйесін зерделеу неғұрлым кең таралған және танылған болып табылатындығын көрсетті[10, 13 с].

Қорытындылай келе, тәуелсіз Қазақстанның 30 жылдық тарихында білім мен ғылым саласы да қиындықтарды басынан өткерді. Сала қызметкерлері елдегі ауыр әлеуметтік-экономикалық жағдайдан шығу үшін әр түрлі іс –әрекеттерге бел буды. Білім мен ғылым саласында 30 жыл өтсе де түйткілін шеше алмай отырған мәселелер тізімі әлі де болса бар екені жасырын емес. Десек те,білім мен ғылым саласы 90-шы жылдардағы қиындықтан шығып, өз бағытында реформалар арқылы жағдайын реттеу үрдісінде.

Пайдаланған әдебиеттер тізімі

1. Мемлекет басшысының «Болашаққа бағдар: рухани жаңғыру» атты мақаласы. 12 сәуір 2017 http://www.akorda.kz/kz/events/akorda_news/memleket-basshysynyn-bolashakka-bagdar-ruhani-zhangyru-atty-makalasy

2. Найманбаев Бекмурат Рахимбердиевич. Миграция политика в Казахстане в 1920-2010 гг. Автореферат диссертации на соискание ученой степени доктора исторических наук. Бишкек. 2015. -46 стр.

3. Лиотар Ж.-Ф. Состояние постмодерна. М. : Институт экспериментальной социологии ; СПб. : Алетейя, 1998. -160 с.

4. Социология образования: исследовательский потенциал классического наследия. Материал вят из: Вестник Ленинградского государственного университета имени А. С. Пушкина Научный журнал № 1 (Том 2)-2013 Философия.<http://moyuniver.net/sociologiya-obrazovaniya-issledovatel'skij-potencial-klassicheskogo-naslediya/>

5.Английский философ, логик и теолог, монах-францисканец.<https://cyberpedia.su/11xae0f.html> УИЛЬЯМ ОККАМ (Ockham, Occam) (около 1285— 1349) —

7. Омирбаев Серик Мауленович. Система финансирования высшего образования Казахстана: теория, методология и направления совершенствования. Автореферат на соискание ученой степени доктора экономических наук. Караганда, 2009. 42–с.

8.Нуртазина Роза Ауталиповна. Образовательная политика Республики Казахстан в условиях глобализации. Автореферат диссертации на соискание ученой степени доктора политических наук. Алматы, 2005.-43 с.

9. Альчимбаева Айгуль Бакытжановна. Қазақстанда білім саласы қызметкерлерін әлеуметтік-педагогикалық ынталандыру тарихы (1956-1991жж). Педагогика ғылымдарының кандидаты ғылыми дәрежесін алу үшін дайындалған диссертацияның авторефераты. Алматы, 2010.-24 б.

10. Ерняязова Жанат Нурахметовна. Модернизация экономического механизма системы образования в условиях рыночных отношений (на материалах Республики

Казахстан). Автореферат диссертации на соискание ученой степени кандидата экономических наук. Туркестан, 2006.-25с.

МОЛОДЕЖЬ В ТРЕТЬЕМ ТЫСЯЧЕЛЕТИИ: РАЗГОВОР О ПОЛИКУЛЬТУРНОЙ ЛИЧНОСТИ

Рыщанова У.М. Заведующая библиотекой
ЧУ «Костанайский инженерно-экономический университет им.М.Дулатова»

Приоритетным направлением в педагогической деятельности на современном этапе объявлено формирование духовно - нравственных основ личности через духовные и культурные ценности и традиции народа. В свою очередь, это требует изменений организации и содержания деятельности всех социальных институтов, и в первую очередь, - вузов, колледжей, школ, призванных закладывать духовно - нравственные основы общества в целом.

Лидер Нации Н.А.Назарбаев говорит, что «только в диалоге с другими нациями наша страна сможет достичь успеха и влияния в будущем».

Полиэтнокультурное образование должно основываться на стремлении к пониманию других культур, уважении к другим этническим общностям, умении жить в мире и согласии с представителями разных национальностей, рас, верований [1,с.252].

Сегодня уже ясно, что глобализация с ее противоречивыми явлениями, имеющими тенденцию к усилению, выдвигает перед образованием сложную задачу подготовки молодежи к жизни в условиях многонациональной и полиэтнокультурной среды, формирования умений общаться и сотрудничать с людьми разных национальностей, рас и вероисповеданий. Воспитывая личность сегодня, мы надеемся на положительные результаты завтра. Будущее можно улучшить только адекватным вмешательством в настоящее. И от того, как мы строим сегодняшнее образование, во многом зависит наше будущее, будущее нашей страны.

В читальном зале библиотеки КИиЭУ им. М.Дулатова совместно с Костанайской ОУНБ им. Л.Н.Толстого (зав.УЧЗ Минасова А.К.) развернута книжно - иллюстрированная выставка «Баршамызда бір - ақ Отан. Родина у нас одна», которая знакомит студентов с историей становления и развития Ассамблеи народа Казахстана. Цель выставки - распространение идей и социальных образцов толерантности, информации о практическом опыте приобщения к культуре толерантности людей разного возраста, вероисповедания, национальности. Выставку сопровождают портреты великих гуманистов мира, а также цитаты [2,с.240].

На выставке представлены книги «Мы – народ Казахстана!» «История Корейского театра», «Доверие, традиции, транспарентность, толерантность», фотоальбом «Единство в многообразии» и др., в которых затронута тема патриотизма, толерантности, нравственного воспитания, здорового образа жизни. Они учат быть добрыми и отзывчивыми, понимать, что гнев и ненависть ведут к большим бедам. А вот доброта всегда вернется добром [3,с.81].

В книге «Ассамблея народа Казахстана в истории страны» описана история Ассамблеи сквозь призму истории людей, страны, всего народа Казахстана. Она увлекательна и интересна простым гражданам Казахстана, молодежи, научной общественности.

Книга Кан Г.В. «Модель межнационального согласия Первого Президента Казахстана» рассчитана на широкий круг читателей, всех тех, кто стремится всячески укреплять модель межэтнических отношений в Казахстане. А книга известного политолога, публициста, поэта Олега Дымова «Тепло казахстанской земли» является своеобразным историко-этнографическим обзором ряда этнических диаспор республики.

А в книге «Мы, народ Казахстана...» этого же автора дана широкая панорама авторских размышлений, выводов, мыслей об идейной консолидации в нашей республике, создании в обществе обстановки народного единения, стабильности, духовного согласия [4,с.162].

Один из самых известных библиотековедов России Э. Р. Сукиасян в статье «Воспитайте в себе толерантность» (журнал Школьная б-ка. - 2007. - № 2. - С. 35-37) поднимает вопросы толерантности библиотекаря и роли библиотекаря в воспитании толерантного сознания читателей [5,с.35-37].

Большой интерес и любопытство вызвали у студентов информационно-библиографические указатели «Азербайджанцы», «Армяне», «Поляки», «Корейцы в Казахстане», «Этносы Северного Кавказа: чеченцы, ингуши», «Татары», «Украинцы», «Евреи» и др.

Начиная с 2016 года, в Казахстане появился новый праздник – День благодарности, который отмечается 1 марта. «Этот день может стать ярким праздником милосердия, дружбы и любви всех казахстанцев друг к другу», – сказал тогда глава государства. И в этот день гостями библиотеки был корейский культурный клуб «Мугунхва» (рук. Цхай Л.М.).

На счету клуба немало крупных, довольно амбициозных и успешно реализованных проектов. Созданы и действуют воскресная школа, хор ветеранов «Мугунхва», молодежный клуб. Корейская диаспора многократно и убедительно доказала, что ее члены действительно сами являются творцами своей жизни и судьбы. Студенты узнали о жизни корейской диаспоры в Костанае, обычаях и традициях, кухне, а также просмотрели документальный фильм «Обратная сторона луны». Материалы действующей выставки позволяют познакомиться с традициями, обычаями, верованиями, с социально-бытовым кладом жизни этнокультурных объединений, представлениями о мире, способствуют формированию у молодого поколения объективного видения мира. Речь идет о воспитании культурных, образованных граждан страны.

Также особый интерес у студентов вызвали русско - грузинский, русско-белорусский, русско - кыргызский, русско - армянский, русско-азербайджанский и другие разговорники.

Сегодня внедрение в школах Казахстана трехязычия является одним из главных средств воспитания поликультурности. Школьники, изучая иностранные языки (казахский, русский, английский), вместе с ними приобретают опыт общения с окружающим миром, с другими людьми, происходит процесс социализации личности. Незнание языков и особенностей чужих культур может привести к проблемам в общении с их носителями. Чтобы избежать этого и дать возможность студентам адаптироваться к поликультурным условиям проживания в современном мире, студентов следует приобщать к иностранным языкам и через язык – к миру иных культур [6,с.192]. Воспитывая толерантность у студентов, мы развиваем у них следующие компетенции:

-общекультурную компетенцию – способность ориентироваться в пространстве культуры;

-социально-трудовую компетенцию – способность ориентироваться на рынке труда;

-информационную компетенцию – поиск, анализ и отбор необходимой информации;

-коммуникативную компетенцию – выслушивать и принимать во внимание взгляды других людей;

-социально-личностную компетенцию – видеть связь между настоящими и прошлыми событиями.

Толерантность помогает студентам как бы заново открывать не только себя, но и своих товарищей. Студенты убеждаются в своих возможностях, преодолевают трудности и сомнения, учатся использовать полученные знания на практике [7,с.223].

Идея «Мәңгілік Ел. Вечная страна», адресованная настоящему и будущим поколениям, бесспорно, может рассматриваться отправной точкой формирования новой

национальной идеологии и парадигмы успешного поступательного развития государства и общества на долгосрочную перспективу. Процветание независимого Казахстана зависит от способности и готовности молодых граждан нести ответственность за свое будущее и будущее своей страны, самоотверженно учиться и трудиться на благо Родины.

«Не одно поколение казахстанцев, - подчеркнул Н. Назарбаев – создавало наше достояние – дружбу народов. И сегодня мы не вправе растрачивать это богатство, перечеркивать добрые традиции».

Классен Юрий Владимирович, преподаватель кафедры «Информационных технологий и автоматике», по национальности немец, но любит восточную кухню, а именно из казахской – бешбармак, узбекской – плов. Любит заварной черный чай с «восточными сладостями» на основе сушеных фруктов и орехов: шербет, рахат-лукум, халва, пахлава.

Студент второго курса Калиахметов Бейбут интересуется украинской кухней. Ему больше всего нравятся украинский борщ, пампушки, галушки, вареники, сырники и щи. В дальнейшем планирует изучить кухни других народов.

Сегодня современному обществу нужны активные, компетентные специалисты, способные к созидательной деятельности, умеющие вести диалог и находить компромиссы, терпимые к чужому мнению, стремящиеся к неконфликтному сосуществованию с представителями разных культур [7,с.223].

Таким образом, полиэтнокультурное образование в Казахстане базируется на следующих принципах: воспитание человеческого достоинства и высоких нравственных качеств; воспитание для сосуществования социальных групп различных рас, религий, этносов; воспитание толерантности, готовности к взаимному сотрудничеству; воспитание патриотизма и интернационализма.

По мнению зам. директора по НМР колледжа Жолдыбаевой Сауле Батырхаировны, воспитание культуры межнационального общения - такой же длительный процесс, как и воспитание других человеческих качеств. Под полиэтнической же культурой она предложила понимать приобщение учащихся колледжа к системе высших ценностных ориентаций, понимание основ культуры своего и других народов, умение жить в полиэтнической среде.

Поэтому возрождение богатых исторических традиций и достижений народной педагогики, основанных на высоких принципах морали и этики, а также правильное их использование в современных условиях, служит важнейшим фактором воспитания нового гражданина Казахстана.

В Казахстане единой семьей живут 18 млн. человек, представители более ста национальностей и народностей. На казахском, русском, уйгурском, немецком, корейском, татарском языках издаются книги и газеты, работают национальные театры, эстрадные ансамбли, передаются национальные программы радио и телевидения. Всех нас, людей разных национальностей, объединяет общее: мы - народ Казахстана. И в этом Казахстан - уникальное государство с многообразием культур и религий.

Список литературы:

1. Сулова, А.И. Сплочение, доверие и толерантность - ключи к будущему Казахстана [Текст]: методическое пособие в помощь организаторам работы с молодежью / А.И. Сулова, О.Н. Евдокимова.- Костанай, 2015.- 252с.
2. Евдокимова, О.Н. Педагогические условия развития навыков толерантного взаимодействия [Текст] / О.Н. Евдокимова.- Германия: LAP LAMBERT Academic Publishing, 2014.- 240с.
3. Этнокультурные объединения Костанайской области [Текст].- Алматы, 2012.- 81с.
4. Карбенова, З.У. Этнокультурное воспитание студентов в полиэтнической образовательной среде [Текст]: монография / З.У. Карбенова.- Челябинск: Юж.-Урал. кн. изд-во, 2009.- 162с.

5. Сукиасян Э.Р. ст. «Воспитайте в себе толерантность», журнал Школьная библиотека. - 2007. - № 2. - С. 35-37.

6. Рожков, М.И. Воспитание толерантности у школьников [Текст]: методика воспитательной работы / М.И. Рожков, Л.В. Байбородова, М.А. Ковальчук.- Ярославль: Академия Холдинг, 2003.- 192с.

7. Жить достойно. Проблемы нравственного воспитания молодежи [Текст] / В.Т.Лисовский и др.- 2-е изд., доп.- Москва: Издательство политической литературы, 1984.- 223с.

ҚАШЫҚТЫҚТАН ОҚЫТУ ТЕХНОЛОГИЯСЫ – ОҚУ ҮРДСІН ҰЙЫМДАСТЫРУДЫҢ ФОРМАСЫ

Таженова А.С. Айткулова Қ. О.
п.ғ.магистрі, аға оқытушы
Абай атындағы ҚазҰПУ

Ғылыми зерттеулердің көкейкестілігі. Қазақстанда қазіргі уақытта күндізгі білім беру мекемелері - тиісті орталықтар немесе бөлімдер құрылатын мектептер мен университеттер қашықтықтан білім беру мәселелерімен айналысуда. Олардың мақсаты оқушылар мен студенттердің интернеттегі әдістемелік әзірлемелерге, курстарға, бағдарламаларға қол жетімділігін қамтамасыз етумен және ұсынылған материалды игеруге педагогикалық қолдау көрсетумен байланысты.

Мемлекеттің бәсекеге қабілеттілігінің факторы ретіндегі зияткерлік ресурстардың маңыздылығын түсінуіне байланысты Қазақстандық білім беру жүйесі жоғары білім деңгейін арттыру және елдің зияткерлік ресурстарын дамыту арқылы әлемдік нарықта бәсекелестік артықшылықты қамтамасыз ету мақсатын қойды. Бәсекелестіктің өсуіне және нарықтағы экономикалық жағдайға байланысты жұмыс берушінің оқу орындарының түлектеріне қойылатын талаптары өсті. Жоғары оқу орындарының түлектері қажетті жұмыс алгоритмдерін орындау арқылы бәсекеге қабілеттілікті қамтамасыз ететін зияткерлік ресурс ретінде қарастырылады.

Қашықтықтан оқыту технологияларын қолданатын заманауи білім беру мекемелері қазіргі уақытта стратегиялық мақсаттарға қол жеткізуге ықпал ететін өзара тиімді әлеуметтік өзара іс-қимылды орнату қажеттілігі жағдайы қарастырылған. Ынтымақтастық субъектілерінің электрондық білім берудегі қажеттіліктеріне сәйкес қызметті қайта бағдарлауға бағытталған сындарлы серіктестік байланыстарды қалыптастыру өзінің бәсекелестік артықшылықтарын сақтауға және күшейтуге мүмкіндік береді.

Қашықтықтан оқыту технологиялары - бұл телекоммуникациялық және ақпараттық технологиялар негізінде ұйымдастырылған педагогикалық жүйе, қашықтықтан немесе электронды оқыту процесі жүзеге асырылатын оқу-әдістемелік ақпаратты алыс қашықтықтарға (Интернет, телефон, радио, теледидар, спутниктік байланыс және т. б.) беру құралдарының көмегімен арнайы ақпараттық ортада көрсетілетін білім беру қызметтерінің жиынтығынан тұрады.

Қашықтықтан оқыту технологиясы білім беруге қатысушылардың кеңістіктік және уақытша орналасуынан тәуелсіз оқу процесі, онда білім алушының үйлестіруші және бағыттаушы рөлімен білім алушы үшін жеке оқыту траекториясы мүмкіндігі бар нақты білім беру ортасында телекоммуникациялық және ақпараттық технологиялар негізінде электрондық оқыту құралдарының көмегімен білім алушыға білім беру бойынша олардың қызметі іске асырылады.

Қашықтықтан оқытудың мәні студент пен оқытушы бір-бірінен кеңістікте алшақ орналасқан, бірақ сонымен бірге олар оқу процесін құрудың арнайы әдістері, бақылау нысандары, байланыс әдістері, сондай-ақ арнайы қабылданған ұйымдастырушылық-

әкімшілік іс-шаралар көмегімен ұйымдастырылған тұрақты өзара әрекеттестікте бола алады.

Қашықтықтан оқытудың ерекшелігі қазіргі заманғы ақпараттық технологиялар ұсынатын дамыған ақпараттық ресурстарды қолдана отырып, студенттерге қажетті білімді өздері алуға мүмкіндік беру. Ақпараттық ресурстар: мәліметтер мен білім базалары, компьютерлік, оның ішінде мультимедиа, оқыту және бақылау жүйелері, бейне және аудиожазбалар, электронды кітапханалар - дәстүрлі оқулықтар мен әдістемелік құралдармен бірге кең аудиторияға қол жетімді бірегей таратылған оқу ортасын жасайды.

Жалпы білім беру жүйесіне электрондық және қашықтықтан оқытуды енгізудің негізгі бағыттары[1]:

- білім беру ұйымдарында жалпы білім беру сапасын арттыруға;
- мүгедек балалар мен мүгедек балалар, мінез-құлық проблемалары бар балалар үшін жалпы білім алуға қолжетімділікті қамтамасыз етуге;

- денсаулық мүмкіндіктерінің уақытша шектеулері бар және тұрақты түрде баруға мүмкіндігі жоқ балалар үшін (медициналық мекемелерде, санаторийлерде, үйлерде және т. б. емдеуге жатқызылатындарда)жалпы білім алуға қолжетімділікті;

Қашықтықтан оқытуды енгізудің негізгі бағыты:

- бейінді деңгейде сапалы жалпы білімге қолжетімділікті қамтамасыз ету;
- карантин енгізу жағдайында білім беру процесін жалғастыру мүмкіндігін қамтамасыз ету;

- қосымша білім беру мүмкіндігін қамтамасыз ету;

- қашықтықтан оқыту технологияларын пайдалана отырып, жекелеген пәндер бойынша оқыту мүмкіндігін қамтамасыз ету;

- қашықтықтан оқыту технологияларын пайдалана отырып, жалпы білім алу мүмкіндігін қамтамасыз ету мысалы, уақытша тұратын мекен жайдан негізгі тұрғылықты жерінен білімін жалғастыру көзделеді.

Білім беру технологиясының даму сипаты - бұл білім беру ақпаратын оның көзінен тұтынушыға беру үшін қолданылатын және оны ұсыну формасына байланысты дидактикалық әдістер мен әдістердің жиынтығы.

Отандық қашықтықтан оқыту орталықтарының қызметін талдау көрсеткендей, олардың мақсаттары көбінесе күндізгі оқытудың дәстүрлі міндеттерін қайталайды: оқушылардың мақсаттары, әдетте, сырттан қойылған, оқу жоспарлары мен бағдарламалары оқушылардың жеке ерекшеліктерін ескермейді, олардың іс-қимыл құрылымы көбінесе оқушылардың қатысуынсыз анықталады. Интернет желісімен жұмыс жасау кезінде оқушылардың шығармашылық өзін-өзі жүзеге асыруы жеке білім беру мақсаты ретінде іс жүзінде қойылмайды.

Оқытушылар ғана емес, сонымен қатар студенттердің өздері де интернет желісінің өз білімдеріндегі мүмкіндіктерін аз біледі. Компьютерлік журналдардағы және электрондық тарату тізімдеріндегі жасөспірімдердің жеке жарнамаларын талдау олардың келесі бағыттарын анықтады: хат алмасу арқылы достықты нығайту, компьютерлік бағдарламалардан қажетті компьютерлік ойындар іздеу, бос уақытты ойын-сауықпен өткізу, жалпы тақырыптардағы чат-конференцияларда "сөйлесу" сынды әрекеттерге бой алдыру туындайды. Интернеттен алынған мәліметтер оқушылар да, орта мектеп мұғалімдері де телекоммуникациялық технологиялардың бай білім беру мүмкіндіктері туралы нашар түсінікке ие екендігін және оларды базалық білім берудің шығармашылық міндеттерін жүзеге асыруда пайдаланбайтындығын көрсетеді.

Қашықтықтан оқыту технологиясының жүйесі аталмыш технологиялық платформаны меңзейді: ақпаратты ұсыну- тарату - сақтау; Бағдарламалық-техникалық құралдардың жиынтығы, қашықтан оқыту қызметтерін ұсынуға бағытталған, оның ішінде оқу процедураларын басқару, қашықтықтан оқу процесін жүргізу, мониторинг және бақылау.

Қашықтықтан оқыту технологиясын төмендегі сатылардан кесте 1 көре аламыз[2]:

Кесте 1. Қашықтықтан оқыту технологиясының сатылары

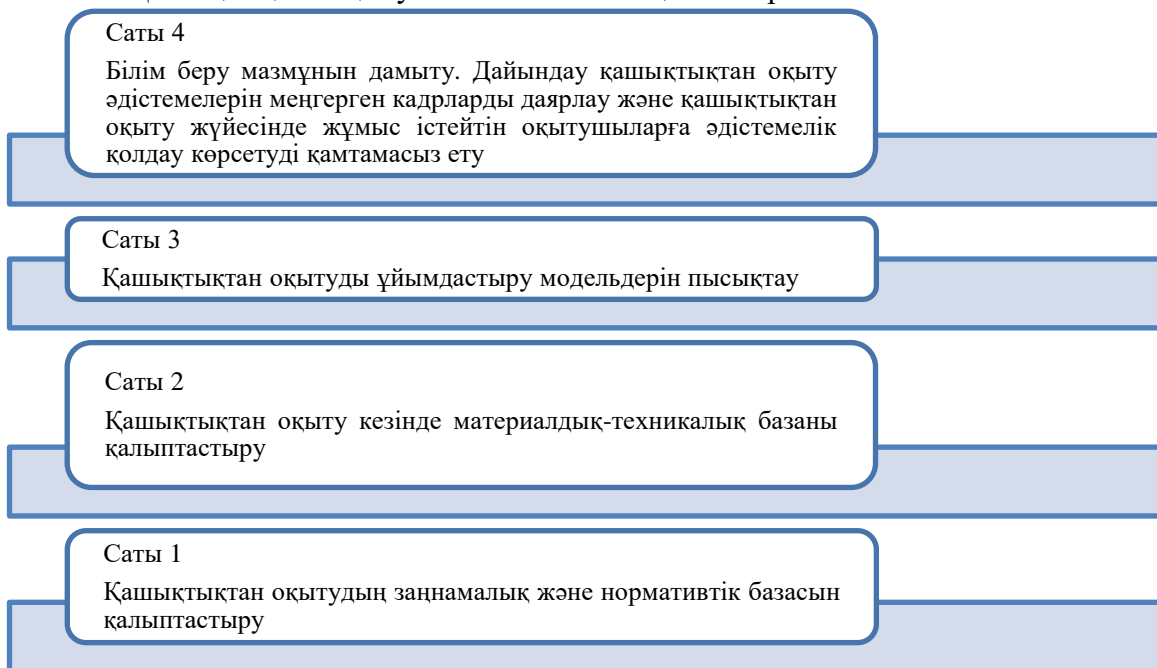

Мұғалімге қойылатын талаптарға баса назар аудару, яғни практикалық маңыздылықтармен негізделеді [3].

- Студенттерге қашықтықтан білім беру процесін ұйымдастырудың әдістемелерін, технологияларын, тәсілдерін білу;

- қашықтықтан оқыту процесін техникалық түрде жүзеге асыруға мүмкіндік беретін ерекше құралдар мен мүмкіндіктер туралы білімді саралау;

- компьютерде өз жұмысын ұйымдастыра білу;

- жеке және білім алушылармен өзара іс-қимыл жасау кезінде педагогикалық міндеттерді шешу үшін жергілікті қосымшаларды таңдай және пайдалана білу;

- білім алушыларға оны пайдалану мәселелерінде көмектесуге мүмкіндік беретін шеткері жабдықты еркіндік дәрежесіне дейін пайдалана білу;

- сыртқы интернет-сайттардағы (электрондық кітапханалар мен сөздіктер, ақпараттық ресурстар, пәндік бағыттағы мамандандырылған сайттар, Білім беру порталдарында орналастырылған ақпарат және т.б.)

- ақпараттық объектілердің мүмкіндіктерін тарту білігі;

- ақпараттық ортада білім алушылардың өзіндік қызметін және қызметін ұйымдастыру білігі.

Білім беру контенті жобалау кезеңдерінен тұрады. Төмендегі кесте 2-ге назар аударалық.

Кесте 2. Білім беру контентіндегі жобалау кезеңдері

4 кезең

Қашықтықтан оқыту курстарын құру. Электрондық оқулықтарды әзірлеу. Бірлескен жұмыс ретінде бақылау тапсырмаларын беру

3 кезең

Білім беру мазмұнын қалыптастыру

2 кезең

Оқыту мазмұнының құрылымын анықтау. Педагогикалық технологияларды таңдау. Оқытудың ұйымдастырушылық нысандары мен құралдарын әзірлеу.

1 кезең

Оқыту тұжырымдамасын әзірлеу.

Қашықтықтан оқыту технологиясын толық көлемде қолданатын оқытушы желілік оқу материалдарын қолдана отырып, оқу процесін ұйымдастыру бойынша ұсыныстарға сүйене отырып, бүкіл курстың күнтізбелік жоспарын құрып, қашықтықтан оқыту жүйесінің әртүрлі мүмкіндіктерін қолдана отырып, оқу курсы жасауы керек. ҚОТ элементтерін ішінара қолданатын оқытушы білім беру порталдарының ресурстарынан қажетті электрондық білім беру ресурстарын таңдап, күнтізбелік тақырыптық жоспарлауға электронды білім беру ресурстарына сілтемелерді қамтуы керек. Элементтерді ішінара қолдана отырып, оқыту қашықтықтан білім беру технологиялары жеке уақыт кезеңдерінде жүзеге асырылады және іс жүзінде жеке оқытудың бір түрі болып табылады. Оқу нәтижелерін бағалау жүйесі пәндік мазмұнның игерілуін тексеруді, сонымен қатар Мета-пән, әмбебап оқу әрекеттерінің қалыптасу процесі мен дәрежесін бақылауды қамтиды. Қашықтықтан оқыту ұстанымдары төмендегі кесте 3-ге назар аударалық.

Кесте 3. Қашықтықтан оқыту ұстанымдары

4 Кәсіби желілік қарым-қатынас, БББ барлық субъектілерінің біліктілігін арттыру

3 Жаңа білім беру бастамаларын қолдау

2 Педагогикалық ресурстардың ұтқырлығы

1 Жаңа қатынастар жүйесін қалыптастыру

Қашықтықтан оқыту технологиясын сапалы ұйымдастыру және әрбір қатысушыны белсенді қызметке тарту жеке өзін-өзі жетілдіру, ақпараттық, жалпы мәдени коммуникациялардың деңгейін арттыруға мүмкіндік береді. Қазіргі заманғы оқыту

құралдарын таңдауға өте мұқият қарау керек, өйткені бұл оқытушылық қызметтің маңызды сәті. Жұмыста қолданылатын педагогикалық технология белгілі бір дидактикалық мәселелерді шешуге бағытталған. Сондықтан белгілі бір оқыту технологиясының мүмкіндіктерін ақылмен және шығармашылықпен бағалау, оның күшті және әлсіз жақтарын білу және оны қай жерде қолдану керектігін анықтаймыз.

Пайдаланған әдебиеттер:

1. Зайченко Т.П. Основы дистанционного обучения: Теоретико-практический базис: Учебное пособие. - СПб.: Изд-во РГПУ им. А.И. Герцена, 2004. - 167 с.
2. Хуторской А.В. Дистанционное обучение и его технологии // Компьютерра. – 2002. - №36. – С. 26-30.
3. «Методические рекомендации по созданию курса дистанционного обучения через интернет» В.Канаво, <http://www.curator.ru/method.html#1>

ПРЕДМЕТНО-ЯЗЫКОВОЕ ИНТЕГРИРОВАННОЕ ОБУЧЕНИЕ КАК ИНСТРУМЕНТ РАЗВИТИЯ ЯЗЫКОВОЙ КОМПЕТЕНЦИИ УЧАЩИХСЯ

Чижевская Ю.Т. докторант группы ДИЯ-72
Карагандинского Университета
имени академика Е.А. Букетова,
Жетписбаева Б.А. доктор педагогических
наук, доцент

Развитие цивилизованного общества непосредственно связано со сферой образования. Идеи глобализации и интеграции, господствующие в современном мире, обуславливают смену образовательной парадигмы. Сегодня основной задачей образовательных учреждений является не просто передача готовых знаний и умений, но воспитание толерантной личности, готовой к межкультурной коммуникации, обладающей навыками критического мышления и функциональной грамотностью. Для выполнения поставленной обществом задачи в школах необходимо, с одной стороны, создавать условия для развития естественно-научной грамотности и исследовательских компетенций, а с другой стороны, стимулировать учащихся к изучению ряда иностранных языков, владение которыми является базой в реализации поликультурного образования.

Не смотря на то, что большинство общеобразовательных учреждений систематически проводит работу по повышению естественно-научной, читательской и языковой грамотности учащихся, согласно данным международных исследований (в том числе PISA и EF EPI) в Казахстане наблюдается снижение по целому ряду показателей. А по уровню владения английским языком наша страна занимает 92 место из 100 стран-респондентов.

В связи с существующими проблемами необходимы качественные изменения в сфере иноязычного образования. В странах ближнего и дальнего зарубежья существуют различные методики повышения качества языкового образования. Одной из наиболее популярных в последние годы считается технология предметно-языкового интегрированного обучения (CLIL), сущность которой состоит в изучении неязыковых предметов посредством возможностей иностранного языка.

Термин Content and Language Integrated Learning (CLIL) был впервые использован в 1994 году специалистом в области полиязычного образования Дэвидом Маршем. Исследователь считает, что понятие «интегрированное предметно-языковое обучение» (CLIL) подразумевает изучение неязыковых дисциплин или определенных тем в рамках данных дисциплин на иностранном языке и при этом преследует две цели:

изучение содержания данной учебной дисциплины и одновременное изучение иностранного языка. [1].

Таким образом, Д. Марш подчеркивает, что методика CLIL является, так называемым «обоюдоострым мечом» и подразумевает единовременное изучение предмета и языка.

В то время как Европейская комиссия, например, определяет CLIL как концепцию, в рамках которой иностранный язык выступает лишь в качестве средства обучения.

Здесь также необходимо отметить, что на сегодняшний день в научно-методической литературе существует порядка 50 различных интерпретаций термина Content and Language Integrated Learning.

Британский лингвист Дэвид Грэддол интерпретирует CLIL как «модель билингвального обучения, при котором происходит одновременное обучение содержанию (например, физике или географии) и английскому языку. Отличительной чертой данной модели является то, что учащиеся на начальном этапе обучения могут не владеть вторым (английским) языком» [2].

Более узкое определение CLIL дает M. Wesche, который трактует CLIL как метод развития предметно-ориентированных навыков во втором языке [3].

Проанализировав данные определения, мы считаем, что о понятии «интегрированного предметно-языкового обучения» (CLIL) можно говорить лишь в тех случаях, когда речь идет не просто о преподавании неязыковой дисциплины на иностранном языке, но и о взаимной интеграции языка и предмета, при этом неязыковая дисциплина интегрируется на уроке языка, а язык на предметном уроке. В свою очередь, предмет и язык также интегрированы посредством сквозных тем и заданий.

Некоторые расхождения в определениях методики предметно-языкового интегрированного обучения, отсутствие единой терминологии, а также разный взгляд исследователей на равнозначность предмета и языка приводят к необходимости дальнейшего изучения теоретических и практических аспектов данной технологии, что и обуславливает актуальность данной работы.

Целью нашего исследования является научное обоснование и экспериментальная проверка влияния применения методики CLIL на развитие языковой компетенции учащихся 8 классов.

Гипотеза исследования заключается в утверждении, что предметно-языковое интегрированное обучение может быть использовано в качестве эффективного инструмента для развития языковой (английский язык) компетенции учащихся старших классов в рамках общей образовательной программы и без увеличения объема аудиторных часов преподавателей.

Для того чтобы проверить рабочую гипотезу в августе 2019 года была вынесена на обсуждение с учащимися и их родителями идея создания экспериментальной лаборатории “Cleverest” на базе ОШ № 62 города Караганды в рамках вариативного компонента учебной программы.

На организационном этапе было проведено анкетирование учащихся для определения готовности к экспериментальной деятельности. Учащимся предлагалось самостоятельно оценить свои знания и умения в двух предметных областях “физика” и “английский язык”, указать какие речевые компетенции, по их мнению, развиты у них недостаточно, а также назвать желаемые навыки по физике.

По итогам данного анкетирования из 47 респондентов 29 учащихся выразили желание участвовать в работе факультатива, 7 учащихся не проявили интереса к работе, 5 человек затруднились ответить так, как ранее не участвовали в такого рода деятельности.

Более 50% учащихся оценили свои знания по физике, как отличные и «выше среднего», около 60% опрошенных заявили о достаточном уровне сформированности ключевых компетенций по английскому языку, при этом обозначив навыки аудирования и говорения, как наименее развитые.

Родительская общественность была настроена более оптимистично. Из 75 опрошенных, 54 интервьюируемых отметили необходимость организации данной лаборатории в связи с постепенным переходом на преподавание предметов ЕМН на английском языке, 14 человек высказали среднюю заинтересованность, 4 респондента оказались «категорически против», трое затруднились ответить.

После этого учителем английского языка была проведена комплексная входная диагностика по определению уровня сформированности языковой компетенции учащихся, которая включала тестирование и интервьюирование.

На данной диаграмме (рис.1) мы видим, что только 30% восьмиклассников достигли необходимого уровня, в то время как 17% все еще находятся на так называемом «уровне выживания».



Рис. 1 Уровень сформированности языковой компетенции учащихся 8 классов, сентябрь 2019

Учитывая низкий уровень сформированности языковой компетенции учащихся, пожелания родителей, данных, полученных после анкетирования учеников (рис.2) и результатов теста на определение готовности к экспериментальной деятельности, было принято решение о создании экспериментальной лаборатории “Cleverest”. Основная цель, которой определена как развитие языковой (английский язык) компетенции; формирование естественно-научной грамотности учащихся восьмых классов через решение экспериментальных задач по физике.

Опытно-экспериментальная интеллектуальная лаборатория «Cleverest»

АНКЕТА ДЛЯ УЧАЩИХСЯ

- Какие новые знания и умения ты приобрел, участвуя в работе опытно-экспериментальной академии «Cleverest»?
Я научился делать разные опыты, узнал много нового о том, почему возникает давление, сила тяжести, какие еще бывают силы
- Какие моменты наиболее запомнились тебе?
Мне очень нравится смотреть разные опыты. Особенно запомнилось как поворачивал болтики, болтики крутились. Это красиво!
- С какими трудностями ты столкнулся во время работы?
Иногда не знал формулы, не решил задачи или наоборот формулы задачи, но не хотел применять. И много слов не знаю, нам дают на английском
- Считаешь ли ты, что участие в работе факультатива, помогает тебе легче усваивать материал на уроках физики и английского языка?
Да считаю. Я много слов выучил, мне легче запоминаться там, когда пишешь и проговариваешь по многу раз
- Что бы ты мог предложить, чтобы сделать нашу совместную работу более увлекательной и интересной?
Больше интересных опытов с разными приборами

Рис 2. Анкетирование учащихся на начало года

На начальном-проектном этапе после анкетирования и входной диагностики, учащиеся были разделены на группы, ознакомлены с основными направлениями будущей деятельности, проинструктированы по поводу техники безопасности при работе.

В течение 2019-2020 учебного года учителями физики и английского языка совместно были разработаны и проведены серии уроков и факультативных занятий с использованием элементов CLIL, учащиеся 8 классов занимались исследовательской деятельностью, принимали участие в предметных олимпиадах и конкурсах научных проектов. Приоритетами практического этапа стало дальнейшее формирование основных речевых навыков с использованием основных стратегий чтения и аудирования, опытно-поисковая деятельность в парах и триадах, оперативная рефлексия процесса и результатов деятельности.

В декабре 2019 года по результатам полугодовой диагностики уровень сформированности языковой компетенции учащихся значительно не изменился, но 7% восьмиклассников удалось преодолеть порог «уровня выживания»

На обобщающем этапе эксперимента в мае 2020 года посредством ресурсов для дистанционного обучения было проведено итоговое анкетирование учащихся выходная диагностика и защита проектов на английском языке.

По результатам анкетирования: более 70% процентов респондентов отметили положительное влияние экспериментальной деятельности на 4 основных речевых навыка, более 60% опрошенных обозначили качественные изменения при решении экспериментальных задач, выполнении и описании опытов. Около 80% указали, что за прошедший год их активный словарь пополнился большим количеством ранее неизвестных слов и выражений.

По результатам выходной диагностики (рис.3): уровень качества знаний по английскому языку повысился более чем на 15 %, 45 % восьмиклассников достигли необходимого уровня развития речевых навыков, уровень качества знаний по физике повысился примерно на 15 % с учетом погрешности из-за количественных и качественных изменений в составе групп (рис.4).



Рис.3 Уровень сформированности языковой компетенции учащихся 8 классов, май 2020



Рис 4. Сравнительный анализ качества знаний учащихся 8 классов по физике

Учитывая данные полученные на констатирующем, формирующем и итоговом этапах экспериментальной работы, можно сделать вывод о том, предметно-языковое интегрированное обучение может быть использовано, как эффективное средство для улучшения коммуникативных компетенций учащихся старших классов при соблюдении общедидактических принципов и подходов к обучению без увеличения аудиторных часов преподавателей.

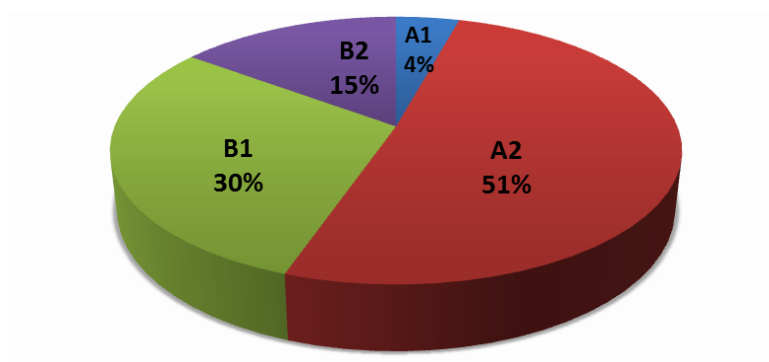
Литература:

1. Marsh, D. Content and Language Integrated Learning [Электронный ресурс] / D. Marsh. – URL: <http://userpage.fu-berlin.de/elc/bulletin/9/-en/marsh.html>
2. Graddol, D. English Next. Why global English may mean the end of English as a foreign language / D. Graddol. – London: British Council Publications, 2016. – 128 p.
3. Wesche, M.B. Early French Immersion: How has the original Canadian model stood the test of time? In: Petra Burmeister, Thorsten Piske and Andreas Rohde (eds.) / M.B. Wesche // An integrated view of language development: Papers in honour of Henning Wode. – Trier: Wissenschaftlicher Verlag, 2002. – P. 357–379.
4. Coyle, D. CLIL [Текст] : Content and language Integrated Learning /D. Coyle, P. Hood, D. Marsh. – Cambridge : Cambridge University Press, 2010. –170 p.
5. Интегрированное обучение английскому языку и учебным предметам ЕМЦ (информатика, физика, химия, биология, естествознание). Учебно-методическое пособие. – Астана: НАО имени И.Алтынсарина, 2016.–111с.
6. Нуракаева Л.Т.,Шегенова З.К. Методические рекомендации учителям по использованию метода предметно-интегрированного обучения (CLIL).-Астана. — 2013.
7. Усманова, З. Ф. Реализация технологии CLIL в условиях полилингвального обучения / З. Ф. Усманова, Т. В. Заяц, Г. Ж. Мукажанова. — Текст: непосредственный // Филология и лингвистика в современном мире : материалы I Междунар. науч. конф. (г. Москва, июнь 2017 г.).

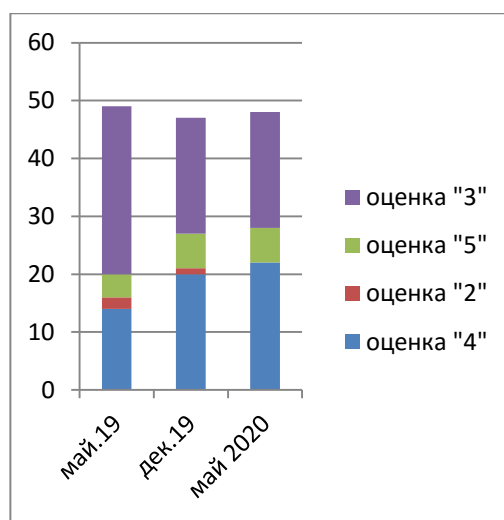
DEVELOPMENT OF THE INNOVATIVE EDUCATION SYSTEM OF KAZAKHSTAN THROUGH THE FORMATION OF AN INNOVATIVE PERSONALITY

Шульгина-Таращук А.С. старший преподаватель
Прутько Е. студентка группы М-19-2

Recently, innovative activity in education, which is based on the introduction of new ideas, scientific and pedagogical knowledge and technologies, has become increasingly considered to be among the most important factors in the development of the economy of Kazakhstan. Today, Kazakhstan is undergoing radical transformations of its multi-structured economy in order to increase the country's competitiveness, where technological transformations are of prime importance - overcoming technological degradation, mastering the technology of the modern fifth and promising sixth technological modes. In order to ensure high rates of annual growth of indicators of innovative development in market conditions, a purposeful state policy is needed not only in innovation and scientific and technical, but also in the socio-economic sphere, namely in the field of education.

Kazakhstan's entry into the 30 most competitive countries in the world is one of the main goals of the state, which can only be achieved on the basis of deep diversification of the country's economy, by stimulating innovation, the introduction and development of competitive industries integrated into regional and world markets. That is why, in recent years, innovative activities, which are based on the introduction of new ideas, scientific knowledge, technologies and types of products in various fields of production and the sphere of social management, have been increasingly considered to be among the most important factors in the development of the economy of Kazakhstan [1].

The current system of higher education in the Republic of Kazakhstan includes the following stages:

- higher basic education (bachelor's degree);
- higher specialized / scientific and pedagogical education (magistracy);
- doctoral studies.

The introduction of a three-tier structure of higher education is focused on integration with the international educational space, expanding the range of educational programs and enhancing their mobility and flexibility in accordance with the requirements of a market economy. In Kazakhstan, the state through the system of state educational grants sets priorities in the areas of personnel training. The goals of economic development of Kazakhstan in the near future dictate the need to increase the number of students in the most demanded technical specialties, in the most important social spheres, such as pedagogy, education, natural sciences. State grants are awarded on a competitive basis to the holders of the highest score in the unified national testing. The funding system is aimed at the holder of the grant, who has the right to choose any university, including a non-state one. The state established higher requirements for the material and technical equipment of the educational process, financing of universities, the quality of scientific and pedagogical personnel, and the use of modern teaching technologies.

The tasks of industrial and innovative development of the economy of Kazakhstan dictate the need for the introduction of innovative teaching methods and technologies in universities and schools. The state has adopted a number of measures aimed at forming a network of science centers through the development of technoparks and business incubators that allow integrating the achievements of science and business and improving the quality of education in universities [2].

The development of internationalization in Kazakhstan is carried out through the creation of branches of foreign universities on the basis of leading Kazakhstani universities - the Kazakhstani branch of Moscow State University at the Eurasian National University. L. Gumilyov, Astana. Joint universities have been established with a number of other countries - the International Kazakh-Turkish University named after Khoja Ahmed Yassau, the Kazakh-British Technical University, the Kazakh-German University.

In recent years, the number of exchange programs in which Kazakhstani students and teachers participate has significantly increased. These exchange programs are implemented within the framework of bilateral agreements between universities, as well as international

programs - Tempus, Tasis, Erasmus Mundus, Irex, Usis, Cnous and a number of others. Despite a significant increase in the number of Kazakhstani students going abroad, the number of foreign students coming to study in Kazakhstan is still not high enough. The potential of this direction of development of internationalization is to be significantly strengthened in the future. Study abroad covers the following main areas:

- international educational exchanges;
- scholarships of the Governments of foreign states and international organizations;
- on the international scholarship "Bolashak" (translation into Russian "Future");
- privately.

A special place in Kazakhstan is occupied by the Bolashak program, which allowed the most talented and capable youth to receive education in the best universities in the world. Taking into account the goals of diversification of the country's economy and the development of science-intensive industries, the priority for the Bolashak program are specialties of a technical, natural-scientific, humanitarian profile. Every year 3,000 students study in foreign universities under the Bolashak program in various undergraduate, graduate and doctoral programs. In recent years, the emphasis in selection for the Bolashak program has been shifted to postgraduate education programs.

Novelties, or innovations, are characteristic of any professional human activity and therefore, naturally, become the subject of study, analysis and implementation. Innovations do not arise by themselves, they are the result of scientific research, advanced pedagogical experience of individual teachers and entire teams.

Bibliography:

1. Ancona, D. Teams of breakthrough. Sources of innovation and industry leadership. - M.: Grevtsov Publisher, 2019 . - 336 p.
2. Meyan, M.G. Dynamic image of innovation. Algorithms for innovative development. - M.: Vitus-K, 2017 . - 240 p.

СЕКЦИЯ
ВЛИЯНИЕ СОВРЕМЕННОЙ НАУКИ И ИНФОРМАЦИОННОЙ СРЕДЫ НА
ФОРМИРОВАНИЕ ЛИЧНОСТНЫХ КАЧЕСТВ И МИРОВОЗЗРЕНИЯ ЧЕЛОВЕКА

Абдулла С.Ф. У 31қ студентті
Айтбаева Н. Е. У 31қ студентті
Оспанова Г. С. жоғарғы санаттағы арнайы
пәндер оқытушы
Қазтұтынуодағы Қарағанды университеті
экономика, бизнес және құқық колледжі

ЕЛБАСЫ – ЕРЕН ТҰЛҒА – ЕГЕМЕН ҚАЗАҚСТАН

Тәуелсіз мемлекет құрудағы Елбасының рөлі. Қазақ елі өз тәуелсіздік ғасырының бестен бірін толтырды. Бұл мерзім адам өмірімен есептегенде де, тарихи тұрғыдан алып қарағанда да көп уақыт емес. Бірақ осы бір қысқа мерзімге қарамастан тәуелсіздіктің алғашқы жылдарындағы экономикалық-әлеуметтік және саяси қиыншылықтарды еңсере білген қазақ елі әлем мойындаған мемлекеттер қатарына қосылды. Еліміздің саяси өмірі жаңартылып, түбегейлі өзгерістер жасалды. Мемлекеттіліктің барлық институттары құрылып, экономикамыз нарықтық жолға түсті. Халықтың әл-ауқаты жаңа деңгейге көтерілді, әлеуметтік салада жаңа асулар бағындырылды. Мемлекеттік шекарамыз айқындалып, елдің тұтастығы, жердің бүтіндігі қамтамасыз етілді. Елбасының көрегендігі мен ерік-жігерінің нәтижесінде Қазақстан әлемде тұңғыш рет ядролық қарудан бас тартып, Семей сынақ полигонын жабуы бүкіл дүниежүзінің назарын өзіне еріксіз аударған болатын. Осы бір батыл қадамның нәтижесінде мемлекетіміздің тәуелсіздігінің қауіпсіздігіне әлемнің іргелі мемлекеттері кепілдік берді. Әлем елдерімен терезесі тең тәуелсіз мемлекет құрып, ата-бабаларымыздың ғасырлар бойғы ұлы арманы мен мақсаты орындалды.

Қазақ елі тәуелсіздігінің көк байрағын өз қолымен тұңғыш көтеріп, тәуелсіз Қазақстан мемлекетін құрған – Елбасымыздың аз жылдың аясында туған елін әлемдік қауымдастыққа танытқандығына, өзгелермен бірге өз халқымыз да куә.

1991 жылы 1 желтоқсанда қазақстандықтар өздерінің Тұңғыш Президентін сайлап, сенім артты, ел тәуелсіздігін аманат етті, жауапкершілік жүгін арқалатты, халық өздері таңдаған Көшбасшысының не істеу керектігін білетіндігіне, елді адастырмайтынына, тура жолға бастайтынына сенді. Еліміз бен халқымыздың сол сенімін Елбасының толық ақтап отырғандығына да осы күндері көзіміз анық жетіп отыр.

Қазақстан Республикасының Президенті – Елбасы Н.Ә.Назарбаевтың «Қазақстан-2050» Стратегиясы Қалыптасқан мемлекеттің жаңа саяси бағыты» атты Қазақстан халқына Жолдауы

Біз бүгін Тәуелсіздік күні қарсаңында жиналып отырмыз.

1991 жылғы 16 желтоқсанда біз – Қазақстан халқы – егемендікті, бостандықты, әлемге ашықтықты таңдадық. Бүгінгі күні осы құндылықтар біздің күнделікті өміріміздің бөлшегіне айналды.

Сол кездері, сапарымыздың басында бәрі басқаша болды. Енді біздің ортақ күш-жігер жұмсауымыздың арқасында ел танымастай болып өзгерді.

Біз бүгін – өзіндік бет-бейнесі бар, өзіндік ерекшеліктері мен өзіндік ұстанымы бар табысты мемлекетпіз. Біздің алғы шепті алуымыз қымбатқа түсті.

Қазақстан ХХІ ғасырдың басында тәуелсіз әрі өзіне сенімді болып отыр.

Жаһандық дағдарыстың жалғасуының әсерінен әлемде болып жатқан өзгерістер бізді үрейлендірмейді. Біз оларға дайынбыз. Біздің ендігі міндетіміз – егемендік жылдары қол жеткізгеннің барлығын сақтай отырып, ХХІ ғасырда орнықты дамуды жалғастыру.

Біздің басты мақсатымыз – 2050 жылға қарай мықты мемлекеттің, дамыған экономиканың және жалпыға ортақ еңбектің негізінде берекелі қоғам құру.

Мықты мемлекет экономикалық жедел өсу жағдайын қамтамасыз ету үшін аса маңызды болмақ. Мықты мемлекет күнкөріс саясатымен емес, жоспарлау саясатымен, ұзақмерзімді дамумен және экономикалық өсумен айналысады. Дәл осы себептен де Тәуелсіздік күні қарсаңында, қымбатты менің отандастарым, мен сіздерге жаңа Жолдау ұсынып отырмын.

Бұл – еліміздің даму перспективаларына жасаған өзіндік пайымдауым.

Бұл – жаңа саяси бағыт.

1. Жаңа бағыттың экономикалық саясаты – пайда алу, инвестициялар мен бәсекеге қабілеттіліктен қайтарым алу принципіне негізделген түгел қамтитын экономикалық прагматизм

2. Ұлттық экономикамыздың жетекші күші – кәсіпкерлікті жан-жақты қолдау

3. Әлеуметтік саясаттың жаңа принциптері – әлеуметтік кепілдіктер мен жеке жауапкершілік

4. Білім мен кәсіби машық – заманауи білім беру, кадрларды даярлау мен қайта даярлау жүйесінің негізгі бағдарлары

5. Мемлекеттілікті одан әрі нығайту және қазақстандық демократияны дамыту

6. Дәйекті де болжамды сыртқы саясат – ұлттық мүдделерді ілгерілету мен өңірлік және жаһандық қауіпсіздікті нығайту

7. Жаңа қазақстандық патриотизм – біздің көпұлтты және көпконфессиялы қоғамымыз табысының негізі

Назарбаев Н.Ә. президенттіктен кеткенімен билік бәрібір елбасы мен қауіпсіздік кеңесінің қолында қалады. 2019 жылы 19 наурыз күні Қазақстан Республикасында билік бейбіт түрде ауысты. Бұл 30 жыл жалғасқан сарабал саясаттың толысқан, піскен жемісі еді.

«Тәуелсіз Қазақстан мемлекетінің негізін қалаушы ретіндегі алдағы міндетім – басшылардың жаңа буынының билікке келуін қамтамасыз ету. Олар елімізді жаңғырту процестерін жалғастыратын болады. Қазақстандағы билік сабақтастығы конституциялық тұрғыдан реттелген. Президенттің өкілеттігі мерзімінен бұрын тоқтатылған жағдайда оның өкілеттігі қалған мерзімі аяқталғанға дейін Сенат төрағасына беріледі. Содан кейін жаңа Президент сайлауы болады» - деді Нұрсұлтан Әбішұлы өзінің Президенттіктен бас тартатынын ресми мәлімдеген үндеуінде.

Біз бір дәуірде дүниеге бір рет келетін дара тұлғаның ел билігін қолына ұстаған 30 жылдағы ең басты деген 30 оқиғаны саралап көрдік. Қазақстан десе Нұрсұлтан Назарбаевтың, Нұрсұлтан Назарбаев десе Қазақстанның аты қатар аталатын дәуірді көзімізбен көрген ұрпақ ретінде біздің түйгеніміз көп. Ешкім де жоқтан бар жасай алмақ емес, дегенмен, барды ұқсата білудің өзі үлкен кемелділікті қажет етеді.

30 жылда біз атап өткен 30 оқиғаны бір мақалаға сидыру да оңай болған жоқ. Ойлы оқырман ненің қалай болғанын бізден де жақсы пайымдар, ал біз мақаламызды Президенттің өз сөзімен аяқтасақ.

«Жас буынға осылай бола салғандай көрінеді. Біреудің айтқаны бар еді, жамандық та, жақсылық та ұмытылады деп, өкінішке қарай, жақсылық тезірек ұмытылады. Сондықтан біз бұл туралы айтып отыруымыз қажет. Осының бәрін өз иығында арқалап өткен адамдарға, оның ауыртпалығын бәрі білетіндей көрінеді. Жоқ, біз жас кезімізде ата-анамыз не көргенін білдік пе? Сосын, тарихты оқи отырып, бір нәрселерді түсіндік, бірақ, жеңіл түрде, басқаша. Сондықтан баршаңызға айтылған сөздер үшін алғысымды білдіремін».

2019 жылдың 19 наурызынан бастап Қазақстанның Конституциялық Кеңесінің мүшесі. Қазақстан Республикасының Президенті лауазымынан кете отырып, Қазақстанның Қауіпсіздік Кеңесі басшысы лауазымын және "Нұр Отан" жетекші

партиясының төрағасы лауазымдарын, сондай-ақ Қазақстанның Конституциялық кеңесі мүшесі ретінде өз орнын сақтап қалды.

Нұрсұлтан Назарбаев атында. Нұрсұлтан Назарбаев есімін әртүрлі нысандарға беру туралы ұсыныстар қазақ қоғамын жиі шулатып жатады. Алайда Нұрсұлтан Назарбаев барлық ұсыныстарға келісімін берген жоқ. Өз есімін білім және ғылыммен байланыстыруды дұрыс санаған Н.Назарбаев өз атындағы университеті пен зияткерлік мектептердің ашылуына келісімін берді. Аталған білім беру орталықтарын өз бақылауында ұстауға тырысады. Назарбаев атындағы білім беру мекемелері Назарбаев қоры мен Назарбаев Орталығының үйлестіруімен жүзеге асырылады.

Тоқаев Астана атауын "Нұр-Сұлтан" деп өзгертті. Қазақстанның президенті Қасым-Жомарт Тоқаев Астана қаласының атын "Нұр-Сұлтан" деп өзгерту туралы жарлыққа қол қойды. Жарлық мәтіні 23 наурызда Ақорда сайтында жарияланды. Тоқаев қол қойған жарлықта "Қазақстанның әкімшілік-аумақтық құрылысы туралы" 1993 жылғы 8 желтоқсандағы заңының 9-бабына сәйкес қаулы етемін: Қазақстан астанасы - Астана қаласы Қазақстан астанасы - Нұр-Сұлтан қаласы деп қайта аталсын

Конституциялық кеңес Тоқаевтың шешімі заңға сай келеді деп тапты. Енді Конституциядағы "Астана" деген атау "Нұр-Сұлтан" деп өзгереді.

20 наурызда парламенттің қос палатасының бірлескен отырысында Қазақстан халқына ант беріп, президент қызметіне кіріскен Қасым-Жомарт Тоқаев мемлекет астанасына елдің тұңғыш президенті Нұрсұлтан Назарбаевтың есімін беруді ұсынды. Осы күні парламент жедел түрде Астана атауын Нұрсұлтан деп өзгерту туралы заң жобасын қабылдаған. Депутаттардың барлығы бұл ұсынысты қолдап, дауыс берген. Тоқаев ұсынысын Астана қалалық мәслихаты да қолдаған.

Мәжіліс депутаты Гүлжан Қарағұсова астана атауын өзгертуді "тарихи оқиға" деп атаса, тағы бір депутат Бекболат Тілеухан бұл ұсынысты "тарихи, әділ шешім" қабылдауға себеп болады деп санайды.

Пайдаланған әдебиеттер:

1. Қазақстан Республикасының Президенті – Елбасы Н.Ә.Назарбаевтың «Қазақстан-2050» Стратегиясы қалыптасқан мемлекеттің жаңа саяси бағыты» атты Қазақстан халқына Жолдауы 2012 жылғы 14 желтоқсан. <https://www.akorda.kz/kz>

2. Назарбаев Н.А. Бауырларымызға құшағымыз ашық (Дүние жүзі қазақтары құрылтайының 1992 ж. 1 қазандағы салтанатты мәжілісіндегі сөзі) // Тәуелсіздігіміздің бес жылы. -Алматы: Қазақстан, 1996. -179б

3. Нұрсұлтан Назарбаев. Отан тарихындағы 30 жыл 21 Маусым 2019, 08:35 <https://baq.kz/>

4. Нұрсұлтан Әбішұлы Назарбаев 2021 ж. тамыздың 31, <https://ru.m.wikipedia.org> сайты

ИССЛЕДОВАНИЕ ПОКАЗАТЕЛЕЙ УСПЕВАЕМОСТИ ПОДРОСТКОВ В ЗАВИСИМОСТИ ОСОБЕННОСТЕЙ РЕЖИМА ДНЯ

Аймағамбет Ә.А. магистрант группы Мбо-61

Жузбаева Г.О. к.б.н., доцент

Карагандинский университет имени Е.А.Букетова

Ведь каждый раньше или позже понимает, что самая важная часть жизни - это его персональное здоровье. Но удивительно, что эта заурядная истина начинает выявляться именно в те моменты, когда наше тело преодолевают различные недуги. Неужели стоит ждать этого момента? Не правильнее ли заранее проявить инициативу и побеспокоиться о защите от всяческих болезней?

Артур Шопенгауэр сказал: "Девять десятых нашего счастья зависит от здоровья". Эта простейшая правда была признана и усвоена спартанцами, древними греками и римлянами, но, к сожалению, в современной полосе здоровье не стоит на первом плане [1, с.464].

Разумеется, проблема охраны здоровья школьников – это непростая проблема, и было бы ошибочно сводить все ее аспекты только к школе. Но в то же время анализ конструкции заболеваемости школьников показывает, что по мере обучения в школе нарастает частота таких заболеваний, как болезни органов дыхания, пищеварения, ухудшение осанки, глазные заболевания, прилегающие нервно-психические расстройства [2, с.47-48].

Иными словами, самый востребованный образ жизни сегодня – это здоровый образ жизни. Известно, что целостной частью здорового образа жизни школьников считается наилучшая структура деятельности - распорядок дня в школе и дома. Режим способствует нормальному функционированию внутренних органов и обеспечивает повышенную работоспособность человека. Исследованиями физиологов и гигиенистов установлено, что нерационально организованный распорядок дня, особенно недостаточный сон, отрицательно влияет на восстановление процессов в коре головного мозга, что отражается на работоспособности детей и подростков [3, с.139].

Исходя из этого, целью исследования стало изучение и обоснование влияния режима дня на здоровье и успеваемость школьников разных возрастных категорий, доказать необходимость организации режима дня для развития познавательной активности школьников.

Здоровье ребенка или подростка определяется не только присутствием или отсутствием заболеваний, но и гармоничным, соответствующим возрасту развитием и закономерным уровнем функционирования. Поэтому в гигиене детей и подростков, при выборе многих целей, направленных на поддержание и оздоровление здоровья детей, следует прислушиваться к сущности биологических изменений, протекающих в организме в процессе его роста и развития [4, с.140].

Кардашенко В.Н. считает, что рост и развитие – это две связанные и зависимые друг от друга аспекты одного и того же явления. Рост - численные перемены сопряжены с увеличением размеров клеток, массы индивидуальных органов и тканей, а также целого индивидуума. Развитие - высококачественные преобразования, морфологическая дифференцировка тканей и органов и их совершенствование в функциональном отношении. Рост и развитие протекают нерегулярно [5, с.512].

Представление режима дня содержит в себе активность, систему также распределение абсолютно всех разновидностей деятельности, развлечений также питания в течение дня. Оптимальный режим подразумевает, что его сущность, предприятие также состав отвечают конкретным гигиеническим основам и условиям. Порядок дня, устанавливающий также регламентирующий полный облик существования человека, служит значимым фактором, содействующим физиологическому также психологическому формированию ребенка также подростков [6, с.224].

Методы и материалы исследования:

Исследование проводилось в лицее-интернате «Білім-Інновация» №3 Карагандинской области и СОШ № 13 г. Жезказган.

Объектом исследования являлись учащиеся лицея-интерната «Білім-Інновация» №3 и СОШ № 13, 8 «А» и «Ә» классов.

Для выяснения нарушений режима дня были проведены: анкетирование, задания по пройденным урокам и анализ суточного бюджета времени. Анкета разработана на основе методики И.И. Соковни-Семеновской и включает в себя все компоненты режима дня (по М.Т. Матюшонку).

Анкетированию подверглось 24 учащихся с лицея интерната и 18 учащихся с среднеобразовательной школы, распределенных по группам успеваемости. Была

составлена сводная анкета-таблица, в которой были отражены результаты. На основе результатов были построены графики.

Второй этап работ включал в себя изучение режима работы лицея-интерната «Білім-Інновація» №3 и СОШ № 13. Результаты сравнивались с нормами режима работы общеобразовательных учреждений (по М.В. Антроповой).

Результаты исследований отражены в таблицах и графиках.

Для выяснения нарушений режима дня было проведено анкетирование, а так же были взяты равноуровневые задачи у учащихся 8 классов лицея-интерната «Білім-Інновація» №3 и средней общеобразовательной школы № 13 города Жезказган, с целью выяснения соответствия режима дня ребенка гигиеническим требованиям и их влияния на успеваемость учащихся.

Был использован комплекс методов исследования, который включал в себя: теоретический анализ психолого-педагогической методы обработки, сравнение, обобщение, моделирование, анализ литературных источников, наблюдения, анкетирование, беседы, опросы.

Ранее составлена анкета для учеников. Были использованы рекомендации по его разработке, приложенные в книге Соковни-Семеновой И.И. 1999 года.

Далее, после того как ученики заполнили предложенные им анкеты, была подготовлена сводная таблица №1, в которой были отражены результаты и сопоставлены с нормативными режимными моментами.

Далее во время урока проводилось итоговое тестирование по пройденному материалу по теме “Locomotion system”.

А так же, были заданы несколько заданий по этой же теме в виде домашней работы в целях наблюдения работоспособности дома.

После беседы с родителями, дети в течение 3-х недель должны были придерживаться правильного режима дня, находясь под постоянным контролем старших. По окончании этого срока для оценки результативности проводимых мероприятий, имело место вторичное анкетирование, и была составлена сводная анкета-таблица № 2.

В целях наблюдения качеств знаний после 3-х недельного соблюдения режима была проведена контрольная работа по теме “Coordination and regulation”.

Анализ результатов исследования показателей успеваемости подростков в зависимости особенностей режима дня.

Анкета включает в себя все компоненты режима дня (по М.Т.Матюшонку) [7, с.285].

Проведенный анализ сводной анкеты-таблицы и ее сверка с данными успеваемости предоставил возможность сделать выводы о степени организации распорядка дня ученика в соответствии с его гигиеническими требованиями к классу в целом и к каждому ученику в отдельности, о влиянии режимных моментов на уровень успеваемости школьников.

Таким образом, мы можем наблюдать такую картину: (Рисунок 1)



Рисунок 1. Нарушения режимных моментов после первого анкетирования 8 «А» класса

После того, как школьники заполнили предложенные им анкеты, была составлена сводная таблица №1, в которой были отражены результаты и сопоставлены с нормативными режимными моментами.

Ученики 8 «Ә» класса: (Рисунок 2)

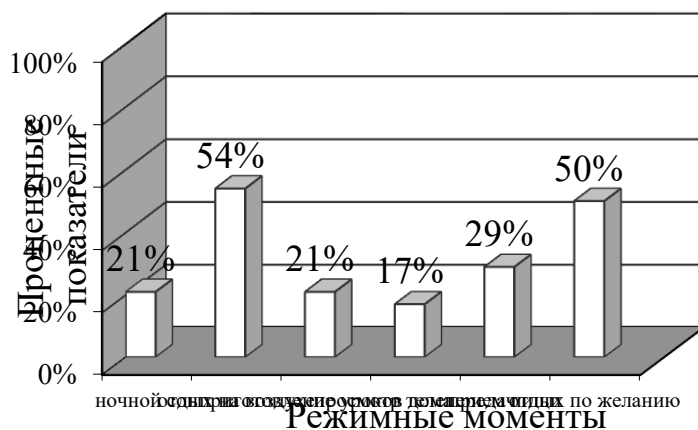

Рисунок 2. Нарушения режимных моментов после первого анкетирования 8 «Ә» класса

Режимные моменты учеников 8 «А» класса лицея-интерната сравнительно высоки, этот случай объясняется тем, что в лицее-интернате есть свой утвержденный и фиксированный режим дня, который они соблюдают. Теперь с уверенностью можно сказать, что в большей степени нарушены такие режимные моменты у учеников 8 «Ә» класса среднеобразовательной школы, как: ночной сон, просмотр телепередач, прием пищи и отдых по желанию.

А, в общем, можно сделать такой вывод, что в среднем среди учеников среднеобразовательной школы придерживаются рационально организованного режима дня только 4 ученика, что составляет всего 22% от всей суммы, то есть от 100%, и, следовательно, в большей или меньшей степени режим дня нарушен у 14 учеников, а это составляет 78% (Рисунок 3).

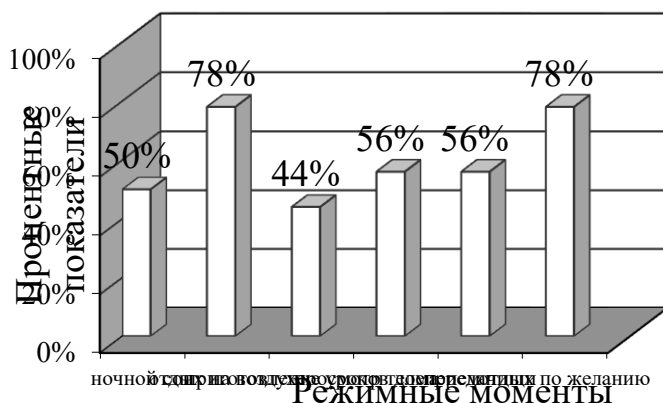

Рисунок 3. Диаграмма общего показателя режимных моментов учеников 8 «Ә» класса среднеобразовательной школы

Данные исследования режимных моментов позволили отметить, что около 1/4 учащихся 8 «Ә» класса, рационально организует режимные моменты дня.

Далее во время урока проводилось итоговое тестирование по пройденному материалу по теме “Locomotion system”.

В целях оценить показатель успеваемости использовался метод письменного контроля, то есть тест открытой формы. При проведении контрольных работ соблюдалось ряд дидактических требований; все обучающиеся находились в равных условиях, позволивших объективно сравнить их достижения.

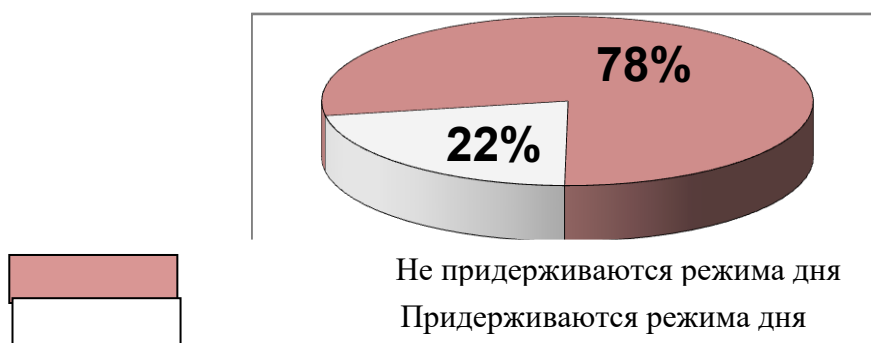
В итоге 4 ученика которые соблюдали режим получили сравнительно высокие баллы, что составило 23% от общей суммы абсолютной успеваемости класса.

Результаты тестирования отражены в графиках (Рисунок 4):



Рисунок 4. Результаты тестирования в процентах

В этих графиках наблюдается то, что знания учеников среднеобразовательной школы сравнительно отстают от знаний учеников лицея-интерната. Так, как от сформированного режима дня ученика зависит состояние здоровья, физическое развитие, работоспособность и успеваемость в школе.

В последующем была проведена беседа с родителями учеников среднеобразовательной школы, итоги и выводы по анкетированию доведены до классного руководителя. Он используется для разработки индивидуальных рекомендаций для детей и их родителей, а также для оповещения их в индивидуальном порядке. На протяжении классного часа все родители ознакомились с общими вопросами и рекомендациями анкеты. Они были осведомлены о гигиенических требованиях к распорядку дня, дали рекомендации по разработке эффективного распорядка дня студента и организации его выполнения.

Спустя 3 недели после беседы с родителями дети должны были придерживаться правильного распорядка дня, находясь под постоянным наблюдением старших. В конце этого периода было проведено вторичное анкетирование для оценки эффективности проводимых мероприятий, и была составлена сводная анкета-таблица № 2.

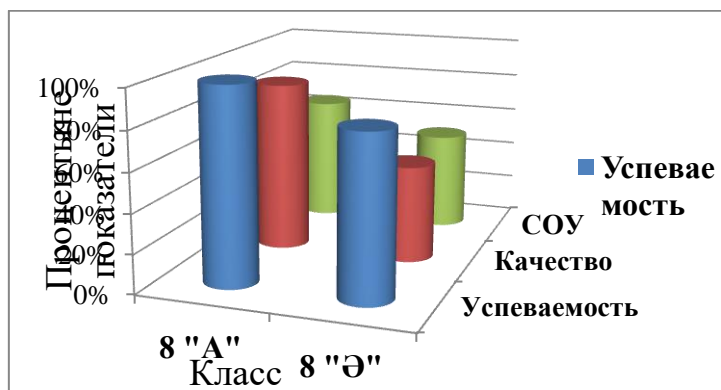
Проведенный анализ сводной анкеты-таблицы и ее сравнение с данными успеваемости позволили нам сделать выводы о степени организации распорядка дня учащегося в соблюдении его гигиенических требований к классу в целом и к каждому учащемуся в отдельности, влиянии режимных моментов на степень успеваемости школьников. (Рисунок 5)

Таким образом, мы можем наблюдать такую картину:



Рисунок 5. Нарушения режимных моментов после второго анкетирования 8 «Ә» класса

Результаты показали, что теперь уже правильного режима дня придерживаются не 22% учащихся 8 «Ә» класса, а 44%, что на 20% превышает результаты первого анкетирования, а, следовательно, нарушен режим дня теперь не у 78%, а у 56%.

В целях наблюдения качеств знаний после 3-х недельного соблюдения режима была проведена контрольная работа по теме “Coordination and regulation” (Приложение М).

Структура контрольной работы включает следующие критерий (Таблица 1):

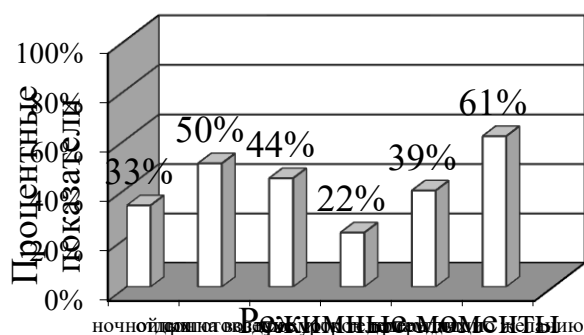
Таблица 1

Критерии и дескрипторы контрольной работы

Критерий	Задание №	Дескриптор	Баллы
		Ученик	
Описать названия частей глаза.	1	Правильно описывает названия частей глаза	4
Распознать структурные части уха.	2	Правильно распознает структурные части уха	5
Продолжение таблицы 1			
Заполнить биологический диктант	3	Правильно заполняет биологический диктант	5
Итого			14

По результатам итоговой контрольной работы можно увидеть что процентные показатели успеваемости выросли на 17%. Теперь уже не 4 ученика соблюдали режим, а 8, в том числе 3 человек - успевающих отлично (оценки 5); 5 человек – хорошо успевающих (оценки 4 – 5). Они получили сравнительно высокие баллы, что составило 45% от общей суммы абсолютной успеваемости класса. Отчетливое выполнение хотя бы нескольких недель хорошо рассчитанного и разумно составленного распорядка дня способствовало формированию у учеников динамичного стереотипа поведения. Физиологической основой его является формирование в коре больших полушарий конкретной последовательности процессов возбуждения и торможения, обязательных для эффективной деятельности. В результате проведенного исследования показана эффективность разумно упорядоченной рутины при сохранении хорошей работоспособности.

Результаты тестирования отражены в графиках (Рисунок 6):



Рисунок 6. Результаты тестирования в процентах

Процентные показатели успеваемости, качества и степени обученности значительно увеличились, чем показатели первого тестирования.

Полученные результаты исследования показали, что фактически каждый ребенок может придерживаться правильного режима дня, но не все взрослые понимают, что нужно прививать это с раннего детства, учитывая пластичность нервной системы, а потому дети часто предоставлены сами себе, и в последствии возникают нарушения режима дня. И эти нарушения оказывают значительное влияние на успеваемость учеников, их внимание, память и мышление в течение рабочего дня, недели, четверти, года.

Заключение: В последние годы тема здравоохранения детей приобретает все большую актуальность.

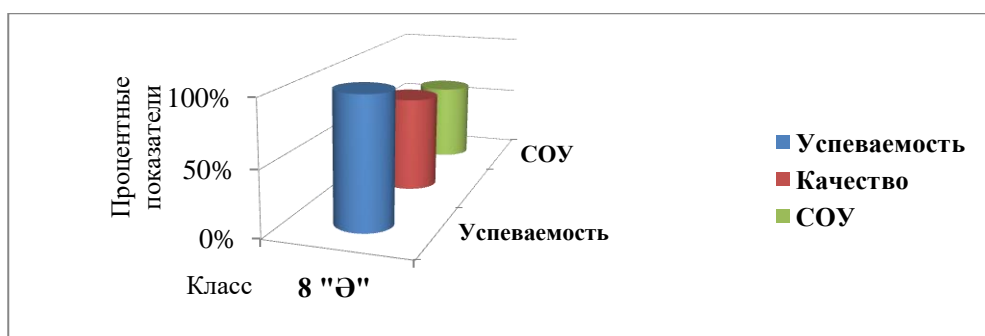
Проведенные в последние годы исследования показывают, что 25-30% детей, поступающих в первые классы, имеют те или иные отклонения в состоянии своего здоровья. Более 80% воспитанников школ не являются абсолютно здоровыми. Отсюда следует вывод, что школа не способствует улучшению здоровья детей, а скорее наоборот [8, с.243].

На основании вышесказанного можно сделать следующие вывод: полученные результаты исследования показали, что фактически каждый ребенок может придерживаться правильного режима дня, но не все взрослые понимают, что нужно прививать это с раннего детства, учитывая пластичность нервной системы, а потому дети часто предоставлены сами себе, и в последствии возникают нарушения режима дня. И эти нарушения оказывают значительное влияние на успеваемость учеников, их внимание, память и мышление в течение рабочего дня, недели, четверти, года.

Список использованной литературы

- 1 Горцев Г. Энциклопедия здорового образа жизни. – М.: Вече, 2001. – 464 с.
- 2 Сухарев А.Г. Здоровье и школа: проблемы, пути решения // Актуальные проблемы валеологии в образовании. - 1997. - № 2. - С. 47-48.
- 3 Куинджи Н.Н. Валеология. Пути формирования здоровья школьников. – М.: Аспект-Пресс, 2000. – 139 с.
- 4 Громбах С.М. Основные закономерности роста и развития детей и критерии периодизации. – Одесса, 1975. – 140 с.
- 5 Кардашенко В.Н. Гигиена детей и подростков. – М.: Медицина, 1988. – 512 с.
- 6 Соковня-Семенова И.И. Основы физиологии и гигиены детей и подростков. – М.: Медицина, 1982. – 224 с.
- 7 Матюшонок М.Т., Турик Г.Г., Крюкова А.А. Физиология и гигиена детей и подростков. – Минск: Высшая школа, 1980. – 285 с.
- 8 Медведь Л.И., Летавет А.А. Руководство для школьных врачей. – М., 1996. – 243 с.

К ПРОБЛЕМЕ ВЛИЯНИЯ ДИСТАНЦИОННОЙ ФОРМЫ ОБУЧЕНИЯ НА АДАПТАЦИЮ СТУДЕНТОВ-ПЕРВОКУРСНИКОВ

Андриенко О.А. канд.пед.наук
Орский гуманитарно-технологический
институт (филиал) ОГУ г.Орск, Россия

Проблема адаптации студентов-первокурсников в условиях вуза всегда была есть и будет, а объявленная Всемирной организацией здравоохранения пандемия коронавируса COVID-19 и последовавший затем перевод образования всех уровней на дистанционную форму обучения еще более усугубил ее.

Проведенный нами анализ психолого-педагогической литературы показывает, что различные аспекты адаптации студентов первого курса в вузе в условиях пандемии еще недостаточно отражены в современных исследованиях. Данные вопросы затрагивают в своих работах Т.А. Безенкова, Е.В. Олейник, Д.А. Муталова, А.В. Мананникова [5], Н.И. Юртаева [6] и др.

Необходимо сказать, что термин «адаптация» в настоящий момент используется в различных областях знания. Изначально данный термин применялся в рамках биологии, обозначая приспособление строения и функций организма к условиям его существования. Теория Ч. Дарвина основывается на появлении новых видов через изменения и приспособления организмов к постоянно изменяющимся условиям. Таким образом, человек унаследовал способность к приспособлению от животных [1].

У человека адаптация реализуется на нескольких уровнях: биологическом, физиологическом, психологическом, социальном. Человек, являясь социальным существом, универсален тем, что он одновременно самосознающий и чувствующий субъект, практический, предметно-действующий, преобразующий и среду и себя самого.

Имеется множество трактовок понятия адаптации как социально-психологического процесса. Исследователи акцентируют свое внимание на следующих: адаптация, представляющая собой приспособление; адаптация, представляющая собой удовлетворенность; адаптация, представляющая собой функцию развития личности [7].

Адаптация является неотъемлемой частью жизни каждого человека. Проблема адаптации студентов-первокурсников к вузу представляет собой одну из главных задач профессионального образования. При поступлении в вуз студент приспосабливается как к новым условиям обучения и учебной группе, так и к освоению выбранной профессии [2].

Исследователи выделяют следующие виды адаптации студентов-первокурсников:

1. Организационная, предполагающая, что студент попадает в новые условия обучения. В рамках данного вида адаптации студенту необходимо перестроить режим дня, привыкнуть к методам обучения и условиям пребывания в вузе. Студент-первокурсник должен принять существующие правила. В период организационной адаптации зачастую встречаются осложнения. В первый месяц обучения студенты погружаются в учебную среду. Затем этот вид адаптации уходит на второй план.

2. Деятельностная адаптация проходит одновременно с организационной. В этот период студент знакомится со всеми видами деятельности: изучение учебных дисциплин, привыкание к новому социальному статусу, усвоение всех прав и обязанностей.

3. Профессиональная адаптация подразумевает знакомство с выбранным направлением профессиональной деятельности. Данный вид адаптации обычно протекает во время прохождения практики, где студент видит свою профессию изнутри. Студенты-первокурсники проходят этот вид адаптации условно.

4. Социально-психологическая адаптация является наиболее сложной, она подразумевает взаимодействие личности с социальной средой, принятие и усвоение человеком норм, ценностей и традиций коллектива [3].

Такая разновидность адаптации ведет к установлению новых деловых и личных связей. Обучающемуся необходимо привыкнуть к новому коллективу, принять новые правила и т.д.

Поступление в высшее учебное заведение – это важный этап в жизни каждого обучающегося, ведь от верного выбора учебного заведения и профессии зависит последующий успех на работе, а порой и в жизни.

На адаптацию студентов-первокурсников влияет множество факторов:

1. Социологические факторы, включают в себя происхождение, возраст, наличие какого-либо образования. Адаптация с возрастом воспринимается легче, как таковое. В более раннем возрасте принять новые условия намного сложнее: возникают сопротивления, агрессия и недовольство.

В основном эти факторы оказывают влияние на взаимоотношения студентов-первокурсников между собой: возникают недопонимания из-за социальной или религиозной принадлежности, а также на фоне успехов в учебе.

2. Педагогические факторы заключаются в том, что адаптация первокурсников зависит от поведения педагогов, а так же от требований, предъявляемых обучающимся. От этого зависит степень заинтересованности студентов, их мотивация и стремление учиться.

3. Психологические факторы включают в себя уровень интеллектуального развития, самомотивацию, желание развиваться и т.д. Для того, что бы справиться в данными факторами необходимо обладать стрессоустойчивостью, дружелюбием и т.д. [4].

В рамках представленной работы мы провели исследование, направленное на изучение особенностей социально-психологической адаптации студентов.

Исследование проводилось проводилась осенью 2020 и 2021 года с первокурсниками (98 человек) в условиях дистанционного обучения, вызванного распространением COVID-19.

Диагностика социально-психологической адаптации по методике Роджерса – Даймонда показала следующие результаты:

- по шкале «Интегральный показатель адаптивности» у 64,5% испытуемых средний уровень, у 32,3% испытуемых высокий уровень, у 3,2% низкий уровень;

- по шкале «Интегральный показатель самопринятия» у 25,8% испытуемых средний уровень, у 71% испытуемых высокий уровень, у 3,2% низкий уровень;

- по шкале «Интегральный показатель принятия других» у 29% испытуемых средний уровень, у 61,3% испытуемых высокий уровень, у 9,7% испытуемых низкий уровень;

- по шкале «Интегральный показатель эмоционального комфорта» у 41,9% испытуемых средний уровень, у 54,8% испытуемых высокий уровень, у 3,2% испытуемых низкий уровень;

- по шкале «Интегральный показатель интернальности» у 22,6% испытуемых средний уровень, у 74,2% испытуемых высокий уровень, у 3,2% испытуемых низкий уровень;

- по шкале «Интергальный показатель стремления к доминированию» у 58,1% испытуемых средний уровень, у 35,5% испытуемых высокий уровень, у 6,4% испытуемых низкий уровень;

- по шкале «Эскапизм» у 74,2% испытуемых средний уровень, у 25,8% испытуемых низкий уровень.

Таким образом, результаты данной методики показали, что у большинства испытуемых преобладает средний уровень по всем составляющим адаптации.

После проведения методики «Адаптированность студентов в вузе» Т.Д. Дубовицкой было выявлено, что

- по шкале «Адаптация к учебной группе» у 48,4% испытуемых низкий уровень, у 9,7% средний уровень, у 41,9% высокий уровень

- по шкале «Адаптация к учебной деятельности» у 32,3% испытуемых низкий уровень, у 25,8% средний уровень, у 41,9% высокий уровень

Таким образом, у большинства испытуемых преобладает низкий уровень адаптированности к учебной группе, т.е. социально-психологической адаптации.

Юноши и девушки указывают на неудовлетворенность студенческой жизнью в сложившихся дистанционного обучения, на недостаток очного общения с одногруппниками, на отсутствие друзей в группе. Отметим, что потребность юношей и девушек в свободном общении очень важна на данном этапе возрастного развития.

Исходя из полученных результатов диагностики, нами было предложена и реализована работа по более успешному социально-психологическому приспособлению начинающего студента представляющая собой психологическое сопровождение образовательного процесса, включающее в себя психодиагностику, развивающую и консультативную деятельность]; формирование студенческого коллектива, осуществляемое куратором.

Отметим, что опыт нашей работы с первокурсниками показывает, что эффективным методом, позволяющим повысить уровень социально-психологической адаптации, является тренинг. Во время проводимых нами занятий, в частности, в группах, обучающихся по направлению подготовки «44.03.02 Психолого-педагогическое образование», студенты познают себя, знакомятся друг с другом, приобретают навыки бесконфликтного общения, учатся выстраивать взаимоотношения в новой группе. Отметим, что все это позволяет не только сплотить коллектив, но и формировать общекультурные и профессиональные компетенции.

А каковы же особенности организации психологического сопровождения студентов первого курса в условиях дистанционного обучения? Основными форматами работы с юношами и девушками являются:

- анкетирование с использованием Google Forms;
- психологическое тестирование через сеть Интернет, с помощью Интернет-ресурсов, направленное на изучение личностных особенностей первокурсников и их адаптированности в вузе;
- индивидуальное и групповое консультирование (с использованием программ Zoom, Teams, Skype), а также по типу телефона доверия через электронную почту;
- проведение тренинговой работы, направленной на самопознание и знакомство студентов друг с другом;
- психологическое просвещение посредством создания видео-контента, прямых эфиров, вебинаров, электронных библиотек.

Главная черта психологического сопровождения – это работа в on-line режиме.

Таким образом, социально-психологическая адаптация первокурсников – это проблема, от решения которой зависит становление юношей и девушек как профессионалов, поэтому важно своевременно выявлять трудности и факторы дезадаптации студентов, а также проводить работу по сплочению студенческих групп.

Представленные форматы работы с юношами и девушкам позволят преподавателям высшей школы, кураторам групп организовать психологическое сопровождение студентов первого курса в условиях дистанционного обучения, вызванного распространением COVID-19.

Список использованной литературы

1. Абульханова К. А. Мировоззренческий смысл и значение категории субъекта // Вестник Красноярского государственного педагогического университета им. В. А. Астафьева. 2016. № 4. С. 162–168, с. 166.
2. Авдиенко Г. Ю. Влияние мероприятий психологической помощи студентам в начальный период обучения на успешность адаптации к образовательной среде вуза // Вестник психотерапии. 2007. № 24. С. 8–14.

3. Дубовицкая Т. Д., Крылова А. Я. Методика исследования адаптированности студентов в вузе // Психологическая наука и образование. 2010. № 2. С. 3–9.
4. Лахтин А. Ю., Козлов Н. С. Игровая технология как средство социально-психологической адаптации студентов первого курса к обучению в вузе // Мир науки, культуры, образования. 2010. № 6 (25). Ч. 1. С. 189–194.

MUSIC IN LEARNING ENGLISH AMONG TEENAGERS

Ахмедиева А.К. учитель английского языка
КГУ «СОШ №4 г.Аксу, Павлодарской области»
Республика Казахстан

English is one of the most important and wide-spread languages in the world. More and more parents and their children understand the value of knowing it. There are many methods and technologies of learning English nowadays. But they are not always effective or interesting for learners. The author attempts to show, through practical examples, how song can be used as language tasks. Songs play an important role in the development of students learning a language. A testament to this is the frequency with songs are used in the English language all over the world. This scientific work shows why songs can be considered valuable tool. The choice of songs can be determined depending on the age of learners. Here it is told about how music can effect on teenagers in learning English.

The aim : To discuss how songs can help teenagers improve their listening skills and pronunciation, how they can be useful in learning of vocabulary and sentence structures.

The relevance: Most teenagers enjoy listening to music in English, but they often do not understand meaning of songs they listen to. In spite of this they learn English at school, but sometimes it is hard for them to understand some sentence structures of they have difficulties in pronunciation, or they are bad at remembering vocabulary. But interpretation of a favorite hobby and the English language can help teenagers in succeeding in English.

The survey taken among teenagers show their desire to learn English by songs. The author then purposes using songs as language learning tasks to maximize the benefit of using songs and attempts to show how this might be done using practical examples. Finally, the paper explores how pop music could be modified to help teachers use them more frequently to teach a wider variety of topics.

INTRODUCTION

One advantage of using songs in classroom is their flexibility. Songs can be used for a number of purposes and there are many reasons why songs can be considered a valuable pedagogical tool. Songs can help young learners improve their listening skills and pronunciation, therefore potentially helping them to improve their speaking skills. Songs can also be useful tools in the learning of vocabulary, sentence structures, and sentence patterns, not to mention their reflectivity of mother tongue culture.

Perhaps the greatest benefit to using songs in the classroom is that they can be fun. Pleasure. Songs for its own sake is an important part of learning a language, something which is often overlooked by teachers, and songs can add interest to the classroom routine and potentially improve student motivation.

Listening. Students can become bored by repeatedly listening to a narration or dialog as they attempt to understand the meaning of new words or phrases in context. In contrast, listening to a song over and over again can seem less monotonous because of the rhythm and melody. Songs can also help to improve listening skills because they provide students with practice listening to different forms of intonation and rhythm. English has a stress-timed rhythm, for which songs can help to establish a feeling. Music has the power to engrave itself into our brains,

stating that “songs work on our short- and long-term memory” and are therefore adequate tools for using in the language classroom.

Speaking. Children are often keen to learn how to make new sounds and this can take a great deal of practice. Some teachers use minimal-pair drills, yet these types of activities are rarely interesting for young learners. Songs, on the other hand, can allow young learners to practice a new sound without producing the same level of boredom. Songs also have a natural rhythm with a recurring beat that is similar to the stress patterns of spoken English. These patterns make some songs useful for practicing rhythm and stress.

Vocabulary. Songs can provide the opportunity for vocabulary practice. They are usually based around a theme or topic that can provide the context for vocabulary learning. The song *Some of the vocabulary and language used in traditional and popular English songs, however, can cause difficulties for language learners due to their use of low frequency and archaic words. The song and the lyrics need to be selected carefully to complement the target vocabulary. A difficulty for teachers is finding and selecting songs that are suitable both in terms of vocabulary and topic or theme.*

Sentence structures and sentence patterns. Many children's songs have a simple sentence structure or sentence pattern that can become set in the mind of the learner. Songs could be used to reinforce questions taught in the classroom. The pauses after each phrase are typically longer in comparison to the phrase itself, which can allow learners to process the language and shadow in real time. Again though, the teacher needs to take care when selecting a song because some songs have irregular sentence structures that are not typically used in English conversation.

Culture. Using songs can also give learners the opportunity to acquire a better understanding of the culture of the target language. Songs reflect culture; Shen states, “language and music are interwoven in songs to communicate cultural reality in a very unique way” . Although this is probably more applicable to songs for older learners, young learners can be given the opportunity to learn about seasonal or historical events in the target language through songs.

Enjoyment. Probably the most obvious advantage to using songs in the young learner classroom is that they are enjoyable. Most children enjoy singing and usually respond well to

using songs in the classroom, but there are more significant benefits to using songs other than just being fun. First, songs can bring variety to the everyday classroom routine. This variety stimulates interest and attention, which can help maintain classroom motivation, thereby helping learners to reach higher levels of achievement. Secondly, songs, in particular choral singing, can help to create a relaxed and informal atmosphere that makes the classroom a nonthreatening environment. By reducing anxiety, songs can help increase student interest and motivate them to learn the target language. Students often think of songs as entertainment rather than study and therefore find learning English through songs fun and enjoyable.

All these facts show that learning English by songs or teaching students using songs is very effective. So the purpose of this scientific work is to hold a club, where students, teenagers particularly, can improve their English by gathering together, singing songs and just having fun of learning.

RESEARCH SECTION

More and more teenagers enjoy learning English and understand that it is very important nowadays to know the English language if you want to be a modern competitive person. While working I have determined some common challenges among my students – they share with their problems, telling that they have difficulties in learning English, remembering words and phrases or problems with pronunciation. A modern teacher should always work on himself and look for more and more new technologies and methods to motivate his students to learn English better. Having watched common teenagers’ lives and every day activities I realized that many teenagers are keen on listening to music, particularly pop music. But not everybody understands the meaning of songs they listen to. In 2019 I begun researching this problem. There are other many

ways of improving English like holding debates, watching films in English, reading different literature, learning poems and many others.

The idea of holding a club for English learners came from teenagers' desire to speak English fluently, to be able to use it in everyday life. There is no doubt that there are many effective and modern technologies and methods that teachers use to teach their students. But nowadays students would love to study more practically rather than theoretically. It was very important to determine the method of learning English. According to the age (14-17), common likes and ambitious of the students they were offered to answer the survey. The survey included such questions:

1. Do you speak English fluently? (Answers: Yes, I do/No, I don't/Yes, but not good enough)
2. Would you like to improve your English? (Yes, I would love to/ I haven't thought about it/No, thanks)
3. How do you think what is the best way of learning English for teenagers? (Singing songs/Holding debates/Reading books/Performing plays/Making poems/Doing exercises/Watching films)
4. Would you like to join an English club in order to learn English more and better? (That's a great idea/May be/No)
5. If your answer for the fourth question is "A", please write some suggestions about a kind of club you would like to join.

The results of the survey shows: the number of interviewed teenagers 102

As it is shown most teenagers would like to sing their favourite songs in English, and they find it exciting when they understand what they sing about. From this point of view, we can see the most common hobby of teenagers is listening to music. They also have a strong desire to learn English. So it was decided to hold an English club for teenagers.

After analyzing the results of the survey the working plan of the club was made:

1. To gather the interviewed students, to divide them into several groups of 10-12 people, to discuss a working plan, a timetable and rules of the club.
2. To prepare a folder with the most common and often used grammar topics in it.
3. To check the teenagers' basic knowledge about particular grammar topics chosen for further learning.
4. To download songs from the internet with their lyrics, to print the lyrics.
5. To distribute the topics with suitable song.
6. To create tasks for each song.
7. To examine students periodically, to monitor

The students were interviewed in February 2019. It took one week after that to appoint a first arrangement for them and hold a meeting. There were 48 students altogether. They were divided into 4 groups with 12 twelve in each. According to their grades and school timetable it was decided to fix Saturday as a day of the club. The students were explained the rules. They are: 1. Don't miss the lessons ! 2. Be enthusiastic! 3. Practice at home! 4. Enjoy your learning! The rules are simple but very fair and are very common with teenagers.

The next step was to prepare a folder with grammar topics. As the main purpose of learning English nowadays is communicating, it was very essential to choose topics which are often used in everyday life. In this case the teacher helped the students to make a folder. The folder consists of 12 units, such as:

1. Nouns
2. Pronouns
3. Numerals
4. Adjectives
5. Adverbs
6. Prepositions
7. Modal verbs

8. Phrasal verbs
9. Tenses
10. Conditional sentences
11. Used to
12. To be going to

According to these topics the verification test was made. There were 50 questions. It included grammar topics such as : “Possessive case of nouns”, “Article”, “Countable and uncountable nouns”, “Personal pronouns”, “Self-pronouns”, “Demonstrative pronouns”, “Comparative and superlative adjectives”, “Adverbs of manner”, “Prepositions of place”, “Modal verbs can, must, should, have to, might”, “Phrasal verbs with go”, “Phrasal verbs with look”, “Present Simple”, “Past Simple”, “Present Perfect”, “Second conditional”, “Used to”, “To be going to”. The results of testing was as following:

The number of students	48 (100%)
The number of students scored 40-50 points	12 (25%)
The number of students scored 20-40 points	20 (42%)
Te number of students scored less than 20 points	16 (33%)

The table shows that only one quarter of examined students went through the test successfully, even though they wished to improve their knowledge and skills. Most teenagers admitted that it had been hard for them to understand some topics at the lesson, consequently the gaps in their knowledge had been increasing.

As the topics were chosen, it was quite easy to find songs, to download them to the computer and print their lyrics. The songs were distributed according to the topics they contain. So there were 12 units with 5-7 songs in each. It took 2 weeks to do first 5 steps of the plan.

Creating the tasks was the most difficult part of the work. I had made some tasks and exercises, but they still needed some corrections and improvement. We had to contact the teacher again. It took extra 4 weeks to create 2-3 tasks for each song. Finally, there were 10-21 tasks in each unit. The tasks were on vocabulary and grammar.

After having prepared all the materials the club started its function in late April. The teenagers attended it with great pleasure. Most of them shared with their positive opinions about music as a means of learning English. it was decided to monitor student’s knowledge on particular topics with the help of tests once a month. The first test was taken in May, the tasks were the same as in the first test which they passed at the beginning. There were 48 students examined at the beginning of the project. 39 from them attended the club every Saturday. 42 of them passed the same test. The results of it shown in the table:

The number of students	48 (100%)
The number of students scored 40-50 points	15 (31%)
The number of students scored 20-40 points	25 (52%)
Te number of students scored less than 20 points	8 (17%)

Comparing with the results of the previous answers of the teenagers the quality of their knowledge increased for 16% for one month. In spite of it there were some challenges and problems that club faced with. There are some problems and solutions which were determined as important ones :

1. There are some colloquial, constructions that are difficult to understand. The solution is to search some theoretical information from the internet or ask for help the teachers.
2. Some students find it hard to sing because they are shy or lack of confidence. The solution is to create a space for these students to practice expressing themselves aloud. Ask other members of the club to join and support. To encourage them to interact with each other and fell free and comfortable.

3. Time limit – as there are many different students with different leisure activities it is sometimes impossible to have all the members every time we gather together. And some students can sometimes miss very important lessons. The solution is to send them the material via social networking site.

Summing up the idea of the project

1. Memorizing new words and expressions. When students like the song, they just find its lyrics from the internet and print them out. Each time they listen to the song, they remember new words and expressions. Later they know the words by heart. In addition, it helped them to improve their pronunciation and word stress.

2. Understanding grammar. After learning some grammar rules students listen and sing songs, which include a practical use of the theme. Ten of teenagers told that it's easier and more interesting to see examples in a song rather than to do a practical exercise. "It's a cool feeling when you understand how the sentence was made while you are singing", - said one of the teenagers telling about The Present Perfect tense in Rihanna's song ("Where have you been?").

3. Developing speaking skills. Students try to communicate with each other using some useful phrases and structures from the lyric, putting them in their own dialogues.

4. Improving pronunciation and intonation.

5. Having fun. It is very interesting and exciting when students gather together and sing their favourite songs. The atmosphere is informal. Students feel free. They enjoy what themselves. They have good results in learning English and they are proud of themselves.

If there is no opportunity to hold a club teachers can use the idea at their everyday lessons as one of the ways of teaching some particular grammar topics or learning vocabulary. How does it work? First, we should learn grammar. For example, the first topic is the present simple tense. We learn some rules, discuss unclear questions in groups. Then we read aloud the lyrics of a particular song which was printed in advance and includes examples of present simple (there is also a translation of the song in Russian). After that we underline and write down new words in our dictionaries. And finally we play the music and sing. While singing a song students also correct their pronunciation and intonation. It takes 10-15 minutes to sing one song, because we sing it several times. Then, in order to remember the words and word-building we do some tasks.

Tasks can be different. Here I can show you some examples. The most common exercise is to fill in the gap while listening, where students are given lyrics with some gaps to complete. It develops their listening skills, memory and of course, attentiveness.

The next version is to translate lyrics from Russian to English. It's much harder, but it works. Students can have some difficulties and many mistakes. But practice makes perfect! So the more they do such exercises the better they are! It helps them to translate quickly, to remember the structure of the sentence.

One more example: I offer them some other verbs, nouns, adjectives or adverbs. Students should replace them with true lyrics and create their own song, but leaving the melody. It is the most difficult and favorite task of most teenagers. Because it's a lot of fun. It improves their creativity, critical thinking. Students learn to make their own sentences. In the end they sing a song for one more time and just enjoy English.

CONCLUSION

The first purpose in presenting this paper is to state a case for developing songs from activities into language learning tasks. The second purpose is to highlight how, with a little initiative, teachers can adapt children's songs to better suit their teaching goals. Songs can be used as a valuable teaching and learning tool. Using songs can help learners improve their listening skills and pronunciation; they can also be useful for teaching vocabulary and sentence structures. Probably the greatest benefit to using songs in the classroom is that they are enjoyable. Unfortunately, despite these advantages, simply singing songs will not teach learners how to communicate in another language. Using songs as tasks might be one way of helping transfer words from songs into use, and maximize the potential of songs as teaching and learning

tools. Adapting existing children's songs is one method that teachers can use to increase their repertoire of songs, thus giving them more opportunity to use songs in their teaching contexts.

As my research shows music, especially pop music has good effect in learning English by teenagers. My project can be used by English teachers at the lessons as one of the most effective and modern ways of teaching teenagers or can be used as a program for additional courses or clubs.

List of references

1. Andreou, G., Vlochos, F., Andreou E. (2005). Affecting factors in second language learning
2. Asher, J.J (2011). The learning strategy of the total physical response: some age differences
3. Chamot, A. (2005). Language learning strategy instruction: current issues and research
4. Jolly, Y. S. (1975). The use of songs in teaching foreign languages. The Modern Language Journal, 59(1/2), 11-14.
5. Murphey, T. (1992). Music and Song. Oxford, England: Oxford University Press Retrieved from <http://kids.niehs.nih.gov/> Ohata, K. (2004). Phonological differences between Japanese and English: Several potentially problematic areas of pronunciation for Japanese ESL/EFL learners.
6. Purcell, J. M. (1992). Using songs to enrich the secondary class. Hispania, 75(1), 192-196. Retrieved from <http://www.jstor.org/stable/344779>
7. Richards, J. (1969). Songs in language learning. TESOL Quarterly, 3(2), 161-174.

ПРИМЕНЕНИЕ НОВЕЙШИХ ТЕХНОЛОГИЙ В ОБУЧЕНИИ АНГЛИЙСКОМУ ЯЗЫКУ КАК РЕЗУЛЬТАТ СОВРЕМЕННОГО ОБРАЗОВАТЕЛЬНОГО ПРОЦЕССА

Ахмедиева А. магистрант
НАО «Павлодарский Государственный
Педагогический Университет»

Введение.

Согласно, инструктивно-методического письма за 2020-2021 учебный год целью обучения дисциплины «иностранный язык» с пятого по девятые классы выступает развитие у обучающихся способностей и желание использовать английский язык как инструмент общения в диалоге культур (среднее образование, молодежный туризм и международное общение) [1; 212].

Предметом данной статьи является мультимедийные технологии на уроках иностранного языка.

Теоретической базой исследования являются положения, разработанные в трудах отечественных педагогов в сфере информационных технологий Шыныбекова Д.А., Ускенбаевой Р.К., Сербина В.В., Дузбаева Н.Т., Молдагуловой А.Н., Дуйсебековой К.С., Сатыбалдиевой Р.Ж., Хасеновой Г.И., Б. Урмашева, методические исследования по проблеме исследования зарубежных и отечественных преподавателей иностранного языка Зайцева В.С., А. Г. Уварова, Г. Д.Водопьян, А.Г. Алиаскаровой, С.В. Сейдахмет, Г.М. Коджаспировой.

Исходя из вышеизложенного, мы можем сделать выводы, что актуальность нашей работы определена тем, что вопросы применения мультимедийных технологий в обучении иностранному языку учащихся среднего звена общеобразовательной школы, как наиболее мобильных и эффективных изучены не полно и недостаточно и требуют особого внимания и разработки методических обоснований.

Методы и материалы:

Изучая определение «мультимедиа» отечественных авторов возникает суждение, что понятие «мультимедиа» неразрывно связан с термином «информация» и ее формами, и видами. В соответствии с казахстанским законодательством «информация - это сбор сведений о лицах, предметах, фактах, событиях, явлениях и процессах независимо от формы их представления»[2;29].

По мнению российского ученого В.С. Зайцева, представление информации в различных видах и формах зависят исключительно от той формы существования информации. виды и формы представления информации существенным образом зависят от форм существования той или иной информации [3;64-71]. Автор предполагает, что любую информацию, которую способен воспринимать обучающийся, можно условно разделить на два основных класса: по воздействию на органы чувств: оптически-акустическая, оптически-осязательная и т.п.; по технической однородности: текстовая, акустическая, использующая изображения, цветовая [3;64-71].

Согласно теории ученого-исследователя Ирины Валерьевны Ярошук, под термином «мультимедиа» подразумевается дидактическое средство, используемое на компьютере в котором учебный материал изложен в эстетически организованной интерактивной форме с помощью двух модальностей (звуковой и визуальной), обеспечивающий эффективное протекание перцептивно-мнемонических процессов, позволяет реализовать основные дидактические принципы и способствует достижению, как педагогических целей обучения, так и целей развития. Мультимедийные технологии – это процесс восприятия учебной информации большинство чувственных компонентов обучаемого [4].

Таким образом, понятие «мультимедиа» представляет собой передачу информации путем невербального восприятия материала, а также представление содержания учебного предмета при помощи звукового или наглядного изображения, соответственно мультимедийные технологии представляют собой процесс, при котором, образовательные ресурсы обеспечивают информационную и коммуникативную среду путем наглядного восприятия информации.

В процессе обучения английскому языку в современной общеобразовательной школе в условиях обновленного содержания образования применение мультимедийных технологий (интернет, электронный учебник) используются на каждом уроке. Рассмотрим каким способом можно использовать мультимедийные технологии на уроках английского языка:

- интернет, телевидение, мобильный телефон, компьютер (совершенствуются навыки коммуникации, появляется возможность слышать профессиональную речь не только педагога, но и носителя языка);

- презентации PowerPoint (возможность не только педагогу, но и учащемуся создавать графический, анимационный проект исходя из темы урока);

- мультимедиа учебник (готовый материал можно использовать на уроках по иностранному языку, который разработан в соответствии с типовой учебной программой по учебному предмету «Английский язык») [1; 225].

Исходя из вышеизложенного, мы можем прийти к следующим выводам, что мультимедийные технологии при обучении английскому языку выступают в роли новейших технологий и являются источником информирования обучающихся.

В настоящее время методике преподавания английского языка по применению мультимедийных технологий отводится значительная роль. Рассмотрим использование мультимедиа технологий, а именно презентацию PowerPoint, во всех видах речевой деятельности (чтение, говорение, аудирование и письмо).

При обучении виду речевой деятельности «говорение», педагог может использовать на своем уроке презентацию PowerPoint, с помощью которой учащимся предстоит сначала внимательно рассмотреть слайд, на котором представлена «ситуация», которую должен описать ребенок. Благодаря такому подходу, обучающиеся учатся передавать

информацию через коммуникативные умения, а остальные сверстники на слух определяют значение иноязычной лексики. Для лучшего усвоения темы урока необходимо использовать данный метод в основной части занятия [5; 67].

Главной целью при работе над презентацией при обучении английскому языку является умение читать. Текстовое изображение может быть использовано на уроке, как педагогом, так и учащимся, в ходе самостоятельной работы. При чтении непосредственно на слайдах презентации, обучающиеся по-цепочке, могут читать текст друг за другом, тем самым, проявится интерес, активизируется внимание, а также происходит процесс развития и формирования лексических, грамматических и произносительных навыков чтения. Практическое использование презентации при «чтении», имеет положительный результат для работы учеников с онлайн англо-русским словарем, онлайн лингвострановедческим справочником. Данный метод обучения может быть использован на всех этапах урока.

При самостоятельной работе учащихся выступает «аудирование» как средство и цель защиты презентации. К примеру, ученики изучают тему: «Myfamily» и каждый готовит свой рассказ на данную тему при помощи слайдов (информацию может найти в интернете). Нами уже было сказано, что при чтении слайдов, обучающиеся на слух воспринимают информацию от своих сверстников, но также в презентации при прослушивании диалогов иноязычной речи, ученикам предоставляется возможность проговаривать, и на слух запоминать произношение тех или иных слов. Аудирование в основном использую в основной части урока (озвучивание пословиц, загадок, стихотворений и сказок)[6; 42].

При работе с презентацией учащиеся на каждом уроке конспектируют материал (ключевые фразы, цитаты, диалоги), тем самым развивают письменные навыки при изучении английского языка. Задачей педагога при работе с данной речевой деятельностью, проверять своих учащихся и при необходимости исправлять орфографические ошибки, тем самым сделать акцент обучающихся на запоминание сложных слов. Письмо необходимо использовать на всех этапах урока.

Результаты и их обсуждение:

Для достижения цели исследования мною был использован комплекс следующих методов: изучение научно-методической литературы, беседы, наблюдение, эксперименты, анализ полученных результатов.

Эффективность методики была проведена экспериментально с учащимися 7 «А» - 13 учащихся (экспериментальная группа) и 7 «Б» - 12 учащихся (контрольная группа) классов на базе КГУ «Средняя общеобразовательная школа № 4 г. Аксу» Павлодарской области в течении трех месяцев (октябрь-декабрь 2020 года).

Последовательное проведение закрепляющих упражнений по эффективному усвоению программы иностранного языка учащимися седьмых классов с применением мультимедиа технологий заключалось в следующем:

1. Блок «говорение» включал задания, как «find a pair», цель: соотнесение звука [b] на первом слоге в заданных картинках со словом;

2. В блок «аудирование» состояло из таких заданий, как «listencarefully», цель: определить в каких предложениях есть фразы, относящиеся к теме семья;

3. Блок «чтение» отражал, такие задания как «find a mistake», цель: определить правильное написания слов или фраз;

4. Следующий блок «письмо» отвечал за правильный перевод слов, использовали такие задания, как «identifycorrectly», цель: запомнить правильность написания слов и указать их перевод на русский язык.

Экспериментальное обучение проводилось в соответствии с планом исследования, соответственно учащиеся, относящиеся к экспериментальной группе, использовали те же задания по теме: «Myfamily», что и обучающиеся контрольной группы.

До проведения экспериментального обучения был проведен контрольный срез. Проведенные контрольные срезы позволили определить сформированность иноязычной

коммуникативной компетенции учеников 7 классов. Результаты опытно-экспериментальной работы приведены в таблице № 1.

Таблица № 1

Название групп	Предметное содержание речи	Говорение	Аудирование	Чтение	Письмо	Социокультурные знания
Экспериментальная группа	92 %	80 %	81 %	84 %	82 %	91 %
Контрольная группа	57 %	68 %	63 %	78 %	67 %	54 %

Сравнение результатов формирования иноязычной лексики контрольной и экспериментальной групп для визуализации, представлены в виде диаграммы (рис.1)

Рисунок № 1

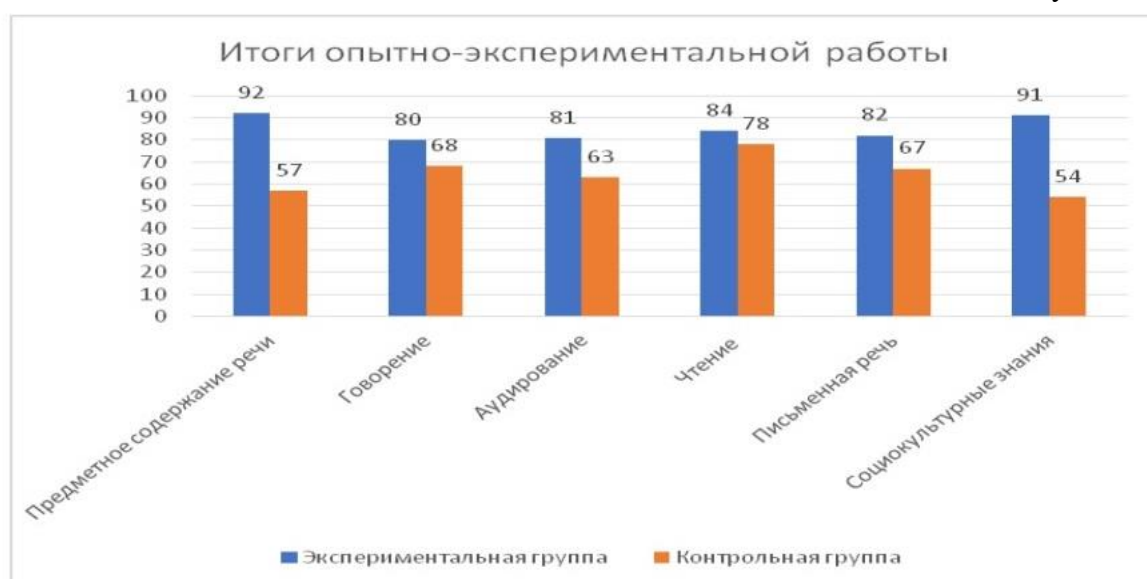

Исходя из вышеизложенного, мы можем прийти к выводам, что уровень знаний у учащихся 7-х классов выше среднего. Наблюдается отсутствие выраженных затруднений при построении монологической и диалогической речи. Выявлены затруднения с выбором правильного ответа на обращение сверстника. Сопоставляя результаты экспериментального среза, который проводился после того, как было завершено экспериментальное обучение, мы можем отметить следующее: обучающиеся экспериментальной группы имеют высокие результаты благодаря использованию мультимедийных технологий на уроках английского языка.

Заключение. Мультимедийные технологии с каждым годом расширяют свои возможности не только в сфере информационно-коммуникативных технологий, но и в сфере образования. На сегодняшний день, основным средством применения мультимедиа технологии выступает презентация.

Именно благодаря широкому спектру инструментов (создать картинку, записать аудиозапись, видеурок) педагог может создать мотивацию к обучению английскому языку, легко обучать сложным словам, а также возможно трансформироваться из любого помещения в ту среду, которую приготовил для вас учитель. Достоинством мультимедиа технологий выступает дистанционность обучения, т.е. учащийся может несколько раз просмотреть урок, несколько раз выполнить задания, тем самым улучшить свои навыки коммуникации иноязычной речи.

Таким образом, мною доказано, что если систематически использовать на уроках английского языка мультимедийные технологии, то у обучающихся улучшится иноязычная речь, обогатится словарный запас, тренирует память, путем визуализации, а также стимулирует учащихся к дополнительному и самостоятельному изучению английского языка

Список использованной литературы

1. Об особенностях учебного процесса в организациях образования Республики Казахстан в 2020-2021 учебном году: Инструктивно-методическое письмо. – Нур-Султан: Национальная академия образования им. И. Алтынсарина, 2020. – 426 с.

2. Шыныбеков Д. А., Ускенбаева Р. К., Сербин В. В., Дузбаев Н. Т., Молдагулова А. Н., Дуйсебекова К. С., Сатыбалдиева Р. Ж., Хасенова Г. И., Б. Урмашев Информационно-коммуникационные технологии. 1-е изд. Учебник. – Алматы, 2017 – 559 стр.

3. Зайцев, В. С. Мультимедийные технологии в образовании: современный дискурс / В. С. Зайцев. – Челябинск: Издательство ЗАО. «Библиотека А. Миллера», 2018. – 30 с.

4. Ярощук, И. В. Применение мультимедийных технологий в образовании: учебное пособие / И. В. Ярощук, Н. И. Федунец. – Москва: Московский государственный горный университет, 2017. – 86 с.

5. Нужнов, И. К. Мультимедиа технологии: учебное пособие / Е. В. Нужнов; Государственный федеральный университет. – 2-е изд., перераб. и доп. – Таганрог: Государственный федеральный университет, 2017. – Ч. 2. Виртуальная реальность, создание мультимедиа продуктов, применение мультимедиа технологий в профессиональной деятельности. – 180 с.

6. Щемелева, И. Ю. Применение инновационных методов обучения иностранным языкам в школе: учебно-методическое пособие / И. Ю. Щемелева, Ю. С. Васильева, А. О. Наследова, И. В. Нужа. – Орск: Издательство ОГТИ, 2019. – 118 с.

ПСИХОЛОГИЧЕСКАЯ ПОДГОТОВКА КАК СРЕДСТВО ФОРМИРОВАНИЯ ПРОФЕССИОНАЛЬНО ЗНАЧИМЫХ КАЧЕСТВ ЛИЧНОСТИ СОТРУДНИКА ОВД.

Байгабулова С. О. Костанайская академия
МВД Республики Казахстан
имени Ширакбека Кабылбаева

Высокая социальная значимость деятельности органов внутренних дел в современных условиях развивается с учётом новых ценностей, ориентиров общества, направленная на оптимизацию основных форм, подходов, и методов профессиональной подготовки сотрудников ОВД. Современный полицейский при выполнении своих обязанностей непосредственно соприкасается с интересами граждан страны и ее безопасности, находится под пристальным вниманием общества. Он должен не только обладать профессиональными качествами, которые обеспечивают защиту законных интересов граждан, но и быть психологически подготовлен для успешного выполнения возложенных задач.

В связи с этим, приоритетной задачей Министерства внутренних дел Республики Казахстан, являются содержательные и качественные составляющие психологической подготовки в формировании профессионально значимых качеств личности сотрудника ОВД.

Анализ литературы показал, что учёные дают различные определения понятию психологической подготовки.

А. М. Столяренко характеризует психологическую подготовку, как научно организованный и эффективно осуществляемый процесс формирования, повышения и

поддержания высокого уровня психологической подготовленности сотрудников к решению оперативно-служебных задач [1, с.34]. «Психологическая подготовка» - комплекс различных форм и методов обучения, нацеленных на формирование, повышение и поддержание психологической подготовленности личного состава [1, с.14].

М.И. Марьин под психологической подготовкой понимает психологический комплекс, направленный на восстановление и поддержание личностных психологических характеристик сотрудников, использовать психологические, психолого-терапевтические методы и средства регуляции функциональных состояний. При этом подготовка должна быть направлена на повышение эффективности выполнения профессиональных задач, на обеспечение личной безопасности, на сохранение физического и психического здоровья сотрудников [2].

В.М. Поздняков [3] рассматривает психологическую подготовку, как уровень профессиональной развитости следующих психологических компонентов сотрудника: мотивационного, познавательно-прогностического, эмоционально-волевого и психодинамического.

Анализ литературы показал, что среди ученых существует множество подходов к определению понятия психологической подготовки. В своих исследованиях все они отмечают, что главное в психологической подготовке сотрудников ОВД – это специализированный комплекс мероприятий, который направлен на формирование, развитие и поддержания профессиональных значимых качеств, на эффективное решение оперативно-служебных задач.

В работах таких ученых, как М.В. Пряхина, А.С. Душкина [4] представлены профессиональные качества, которыми необходимо обладать сотруднику органов внутренних дел:

- наблюдательность, память на внешность и поведение человека;
- уравновешенность, умение сохранять работоспособность при влиянии стресс-факторов;
- способность к быстрому установлению контактов с людьми;
- способность выявлять, предупреждать и разрешать конфликты;
- способность осознанно принимать решение и действовать самостоятельно;
- умение отстаивать свою точку зрения;
- аналитические способности;
- способность к воссозданию образа по словесному описанию;
- умение использовать источники информации и делать выводы из противоречивой информации.

В результате исследования В.В. Романов [5, с. 135-137] предлагает следующие профессионально значимые качества:

- высокий уровень социальной (профессиональной) адаптации;
- высокий уровень нервно-психической (эмоциональной) устойчивости;
- высокий уровень интеллектуального развития, познавательная (когнитивная) активность;
- коммуникативная компетентность сотрудника;
- организаторские способности

Профессионально значимые качества сотрудника ОВД рассматриваются не только в психологической литературе, а также утверждены в нормативно-правовых документах Республики Казахстан. Одним из таких документов, является Стандарт полицейского, в котором утверждены личные и профессиональные качества полицейские такие как:

- дисциплинированность;
- решительность и смелость;
- исполнительность;
- выносливость и стрессоустойчивость;
- интеллектуальность;

- развитое чувство долга и справедливости;
- честность и принципиальность;
- ответственность и добросовестность;
- самообладание;
- человечность;
- вежливость;
- коммуникабельность;
- стремление к самосовершенствованию.

Согласно данному Приказу, это те качества, которыми необходимо обладать полицейскому для успешного выполнения возложенных задач.

Необходимо отметить, что целостность структуры личности сотрудника в профессиональной деятельности ОВД составляет не только правильное применение требований нормативных правовых актов, но и психологическая подготовка профессионально значимых качеств. Стандарт полицейского способствует тому, чтобы правовые ценности превратились в личные убеждения и намерения полицейского, стали жизненной потребностью.

Центральным звеном, стержнем, определяющим специфику психологической подготовки сотрудников, являются методы ее проведения. Имеются в виду методы, с помощью которых развивается и достигается уровень психологической подготовленности, позволяющий эффективно выполнять оперативно-служебные задачи.

Мы предлагаем в процессе психологической подготовки сотрудников ОВД применять методы формирования и развития, целью которых является формирование определенных личностных качеств и способностей. К ним относятся активные методы обучения, социально-психологические тренинги, деловые игры.

Исследователями разработан большой арсенал активных методов обучения. Они используются, если необходимо не только быстро усвоить знания и получить навыки, но и главным образом преодолеть стереотипы прежних навыков. Новые знания и навыки приобретаются в игровой, значит, активной форме. Р. М. Грановская включает в активные методы: метод анализа конкретных ситуаций, метод инцидента, мозговой штурм, метод синектики, или стимулирования воображения, метод погружения [6, с. 43].

Социально-психологические тренинги используют феномен воздействия группы на человека. В процессе тренингов в ускоренном темпе развиваются те качества, которые могут формироваться и в повседневной жизни, но требуют для этого существенно больше времени. Социально-психологические тренинги направлены на развитие компетентности в общении. Наиболее распространенными видами тренингов, которые применяются в психологической подготовке сотрудников, являются тренинги сензитивности, уверенности в себе, ведения переговоров, решений конфликтов. Они проводятся обычно в форме групповых дискуссий и ролевых игр. В результате участники получают возможность увидеть себя со стороны и разобраться в своем опыте [6, с. 44].

В деловой игре соединяются и воссоздаются предметное и социальное содержание профессиональной деятельности, моделируется система отношений. Характерная для конкретной практики, имитируются условия и динамика производства. Таким образом, деловая игра соединяет преимущества участия в тренингах. Игры требуют активности со стороны каждого участника, увлекают сильнее, чем любые другие методы, снимают эмоциональные барьеры и способствуют преодолению различных форм психологической защиты.

Таким образом, психологическая подготовка в органах внутренних дел представляет особый вид психологического обеспечения деятельности сотрудников ОВД. Она выступает составляющей профессиональной подготовки и входит в структуру первоначальной подготовки, систему боевой и служебной подготовки, переподготовки и повышения квалификации.

Список использованной литературы

1. Столяренко А.М. Психология и педагогика: учеб. пособ. для вузов. М., 2015.
2. Марьин М.И., Мальцева Т.В., Петров В.Е., Сафронов А.Д. Психологическая подготовка сотрудников полиции к профессиональной деятельности: учебн.-метод. пособ. Руза, 2014
3. Поздняков В.М. Юридическая психология: учебник. – М.: СГУ, 1998 -122 с.Пряхин М.В., Душкин А.С. Профессиографическое описание основных видов деятельности в системе МВД России: учеб.-метод. пособ. М., 2013.
4. Петруня О.Э. Юридическая психология: Учебное пособие. – М.: Изд. центр ЕАОИ, 2007. – 171 с.
5. Тутушкина М.К. Современная практическая психология: Учеб. пособие для студ. высш. учеб. заведений / М.К. Тутушкина, Е. А. Соловьева, О.Б. Годлиник и др.; Под ред. М.К. Тутушкиной. – М.: Издательский центр «Академия», 2005. – 432 с.

АҚПАРАТТЫҚ ТЕХНОЛОГИЯЛАРДЫҢ ТҮЛҒАНЫҢ ЖЕКЕ ҚАСИЕТТЕРІ МЕН ДҮНИЕТАНЫМЫН ҚАЛЫПТАСТЫРУҒА ӘСЕРІ

Балтабаев Ғ.А. ГМУ-18-1к тобының студенті
Зұлхарнай Ғ.Н. магистр, оқытушы
Қазтұтынуодағы Қарағанды университеті

Ақпараттандыру жағдайында жеке құрылымның дамуы адамның ақпаратқа, мүдделерге, оның құндылық бағдары мен мақсаттарына деген қажеттілігінің сапалық сипаттамаларына байланысты. Тұлға әртүрлі ақпараттық ағындардың әсерінен дамиды және оның құрылымы ақпараттық әсердің осы алуан түрін көрсетеді. Ақпараттың әртүрлі түрлері жеке тұлғаның дамуында әртүрлі, кейде қайшылықты функцияларды орындай алады. Белгісіз суреттер жиынтығынан, эскиздік мәліметтерден қажетті ақпаратты іздеу, талдау, таңдау жүзеге асырылады [1].

Ақпараттық кірістегі ақпарат мөлшері талап етілгеннен әлдеқайда көп немесе жеке адам қолдана алатындықтан, ақпаратты сұрыптау, қажетсізді тастау, ақпаратты іріктеудің бүкіл механизмінен өткен сапаны сақтау және пайдалану қажет.

Ақпараттық қоғам жағдайында бұл технологиялар қажеттіліктерді, мүдделерді, көзқарастарды, құндылықтарды қалыптастырудың маңызды құралдарының біріне, сайып келгенде, адамның дүниетанымына әсер ету құралына, тәрбие мен оқыту механизміне айналады. Отандық және шетелдік әдебиеттерде ең көп кездесетіні-А. Макмиллан берген анықтама [2]. Ақпараттық технология бойынша ол микроэлектроникаға негізделген, есептеу, телекоммуникация және бейне техниканың көмегімен дыбыстық, графикалық, мәтіндік және сандық ақпаратты алуды, өңдеуді, сақтауды және таратуды түсінді.

Біздің ойымызша, ақпараттық технологиялар құрылымында екі жақты бөлуге болады. Біріншісі-ақпаратты тіркеу, сақтау, өңдеу және беру жүйелерінің деңгейі мен мүмкіндіктерін көрсететін техникалық жағы. Екінші жағы - әлеуметтік-мәдени. Ақпараттық технологиялар қоғам өмірінің белгілі бір саласындағы ақпараттық әсер ету деңгейін анықтайды, яғни ақпараттық технологиялардың объектісі-бұл қызмет процесі, «адами орта» жүйесіндегі өзара әрекеттесу [3].

Ақпараттық қоғам жағдайында бұл технологиялар қажеттіліктерді, мүдделерді, көзқарастарды, құндылықтарды қалыптастырудың маңызды құралдарының біріне, сайып келгенде, адамның дүниетанымына әсер ету құралына, тәрбие мен оқыту механизміне айналады. Осы тұрғыдан алғанда, ақпараттық технологияны бір жағынан әртүрлі қызмет процесіне қатысатын адамдардың ақпараттық өзара әрекеттесуін қолдайтын, ал екінші

жағынан оны белгілі бір дәрежеде анықтайтын әдіснамалық, әдістемелік, ұйымдастырушылық көзқарастар мен бағдарламалық-аппараттық құралдардың жиынтығы ретінде анықтауға болады; бұл күрделі ақпараттық өзара іс - қимыл әртүрлі деңгейлерде және әртүрлі нысандарда көрінеді.

Ақпараттық технологиялардың дамуы, олардың күрделенуі, бір кезеңнен екінші кезеңге өтуі, ең алдымен, зияткерлік және шығармашылық әлеуетті арттыруға, сондай-ақ жеке әлеуеттің рухани компонентін өзгертуге ықпал етеді[4].

Ақпараттық технологияларға жүгіну қажеттілігі адамның ақпаратқа белсенді қатынасының нәтижесі ретінде тәрбиеленеді. Ғылыми білім көбінесе пайдаланушылар мен жасаушылар бір адамға бірігетін түбегейлі жаңа технологияларды дамыту үшін қолданыла бастайды. Белгілі бір жағдайды терең талдауға негізделген тиісті шешімдер қабылдайтын дамыған шығармашылық тұлғаның рөлі күрт артады.

Ақпараттық технологиялар тәуелсіз құбылыс ретінде әрекет етеді, ол бір жағынан қоғамның қажеттіліктеріне байланысты және белгілі бір заңдарға бағынады, екінші жағынан қоғамға детерминативті әсер етеді.

Қоғамдық өмір салаларында болған негізгі өзгерістер, ең алдымен, қоғамның экономикалық, мәдени, әлеуметтік және рухани салаларына әсер етті. Бұл өзгерістер ақпаратты пайдалану мәдениеті ретінде түсінілетін ақпараттық мәдениетті қалыптастыру процесіне байланысты, яғни ақпараттың үлкен көлемін қабылдау және өңдеу қабілетінің болуы, жұмыстың заманауи құралдарын, әдістері мен технологияларын игеру дағдылары. Қоғамның негізгі салаларындағы өзгерістер жеке тұлғаның, оның жеке әлеуетінің өзгеруіне әкеледі.

Қызметкерлердің материалдық өндіріс саласынан ақпараттық қызметтер саласына ауысуы, зияткерлік еңбек өнімділігін арттыру саласындағы одан әрі ілгерілеу жеке тұлғалардың зияткерлік әлеуетінің жоғары деңгейіне қойылатын талаптарды қояды, оларды зияткерлік қабілеттерін дамытып, үнемі өзін-өзі тәрбиелеуге мәжбүр етеді. Рухани әлеуеттің өзін-өзі дамытуы ақпараттық қоғамның трансұлттық мәдениетке ие болуымен көрінеді. Осыған байланысты әр адам өзінің ұлттық мәдениеті аясында рухани әлеуетін дамыта отырып, өзін-өзі тәрбиелеумен айналысуға шақырылады. Іс жүзінде маңызды кәсіби білім көлемінің ұлғаюымен, ақпараттық ағындарға қол жетімділікпен, білімді өңдеудің барған сайын күрделі техникасы мен технологиясымен, сондай-ақ еңбекті дараландырумен байланысты талаптар мен еңбек жағдайларының өзгеруі адамның шығармашылық әлеуетін үнемі арттыруға мәжбүр етеді, өйткені ол интеграциялық сапаға ие және әр түрлі ақпараттың жақсы синтезіне ықпал етеді [5].

Ақпараттық технологиялар тек ақпаратты сақтау және беру құралы ретінде ғана емес, сонымен қатар белгілі бір әлеуметтік қатынастарға түсуге мәжбүр ететін және жеке тұлғаны өзінің әлеуетті мүмкіндіктерін дамытуға және жетілдіруге мәжбүр ететін белгілі бір әлеуметтік жағдайлар ретінде әрекет етеді.

Зияткерлік еңбек саласына ақпараттық технологияларды енгізу іс-әрекеттің шығармашылық, семантикалық компоненттерін дамыту еркіндігін әкелді, адамның ойлауын күнделікті әрекеттерден босатты, танымның іздеу және құндылық аспектілерін өзектендіру мен қиындатудың алғышарттарын жасады. Олар қоғамның әр мүшесінің шығармашылық өзін-өзі жүзеге асыру мүмкіндіктерін күшейтеді.

Ақпараттық технологиялардың адамға жағымды әсерімен қатар, бұл әсердің жағымсыз жағын да ескеру қажет. Бұл адамның басқа адамдармен және қоршаған ортамен табиғи байланысының бұзылуынан көрінеді; адамның ақпараттық жүктемесімен байланысты салдарларда; оның құрылған виртуалды әлемде оқшаулануы; ақпараттық қауіпсіздік; мәдени деңгейдің төмендеуі. Қоғамды ақпараттандырудың жағымды және жағымсыз жақтарының көрінісі көбінесе ондағы әлеуметтік-мәдени қатынастармен анықталады.

Ақпараттық технологияларға көбірек көңіл бөлудің себептері. Біріншіден, қазіргі қоғамның ақпаратқа деген өсіп келе жатқан қажеттіліктері; екіншіден, оларды қамтамасыз

етудің техникалық құралдарының динамикалық дамуы; үшіншіден, мұндай құралдарды адам қызметінің барлық салаларында белсенді қолдану; төртіншіден, ақпараттық технологиялардың жеке тұлғаға және тұтастай қоғамға әсер етуіндегі әлеуетті мүмкіндіктерін дамыту динамикасы.

Білім беру жүйесі адам қызметінің маңызды әлеуметтік саласы бола отырып, оны біліммен қамтамасыз етеді және оның одан әрі дамуына ықпал етеді. Сондықтан қазіргі уақытта оны ақпараттандыру жүзеге асырылуда, бұл тез білім алуға, білім беруді дараландыруды, өзін-өзі оқытудың басымдылығымен адамның өмір бойы үздіксіздігін пайдалануға мүмкіндік береді.

Электрондық ақпараттық технологиялар өңдеуге ыңғайлы, жоғары сапалы кескін, ақпаратты ұсынады [6]. Алайда, бұл ақпарат алдыңғы технологияларға қарағанда үлкен көлемде болуы мүмкін, бірақ әлі де шектеулері бар, қымбатырақ, өйткені оны көбейту үшін белгілі бір техникалық құралдардың болуын талап етеді.

Интернет-технологиялар кез-келген көлемдегі жан-жақты ақпараттың тез берілуін қамтамасыз етеді, пайдаланушының ақпарат көзінен географиялық қашықтығына қол жетімділігін шектемейді, алайда коммуникациялардың жан-жақтылығына және көбінесе ақпарат мазмұнының төмен сапасына байланысты жеке тұлғаның өзін-өзі дамыту үшін қажетті ақпаратты таңдауда жоғары моральдық жауапкершілікті қалыптастыру міндетін қояды.

Жаңа ақпараттық технологиялар тудыратын әлеуметтік проблемаларды талдау бірқатар өзгерістерді анықтауға мүмкіндік береді: 1) жұмысшылардың материалдық өндіріс саласынан ақпараттық қызметтер саласына ауысуы; 2) тәуелсіз құндылыққа айналған білімге деген көзқарасы өзгерді; 3) селективті қасиетке ие құндылықтар жүйесі сапалы түрде өзгеріп, жеке тұлғаның моральдық жауапкершілігі артады; 4) институттардың өзгеруі интеллектуалды дамыған және моральдық жауапты тұлғаны қалыптастыру қажеттілігімен, сондай-ақ қоғам мүшелерінің саралануын төмендетумен байланысты.

Жеке тұлғаны дамыту үшін интернет-ортаның мүмкіндіктері мен тәуекелдері

Тұлға-бұл адамның әлеуметтену, адамдардың әртүрлі топтарымен қарым-қатынас кезінде алған әлеуметтік рөлдер жүйесі. Қазіргі ұрпақтарда бұл процесс көбінесе ақпараттық-коммуникациялық технологияларды (АКТ) қолдана отырып, ақпараттық кеңістікте жүретіндіктен, оны инфосоциализация деп атайды [7].

Интернет ортасының маңыздылығын ескере отырып, оның ерекшелігі мен адамның өмірлік құндылықтары бұрын қалыптасқан қарапайым әлеуметтік топтардан айырмашылығын анықтау қажет. Зерттеушілер интернеттегі пайдаланушылардың өзара әрекеттесуінің келесі ерекшеліктерін атап өтеді: байланыс субъектілерінің көрінбеуі, анонимділік, қарым-қатынас ортасының әртүрлілігі, қызмет түрлері және өзін-өзі таныстыру әдістері, мінез-құлықтың нашар реттелуі, сондай-ақ әдеттегі бағыныстылықтың бұзылуы және рұқсат ету сезімі. Мұның бәрі шынайы өмірден гөрі терең тұлғалық қасиеттерді, ал кейбір жағдайларда – нормативті емес мінез-құлықты көрсетуге үлкен мүмкіндіктер жасайды

Интернет ортасының тағы бір ерекшелігі: бұл белгілі бір желілік қауымдастықтарға қатысушылардың басым құндылықтарының айырмашылығына байланысты қалыптасатын мәдени әртүрліліктің кеңістігі. Интернет-мәдениет және мәдениетінің өзара іс-қимыл жасайды: жүзеге асырылады межпоколенческие, межиндивидуалды нақты қарым-қатынасқа әсер ететін топтар арасындағы байланыс. Қазіргі әлемде адамның өзін анықтай алатын қауымдастықты табу проблемасы бар [8]. Сондай-ақ, әртүрлі құндылық бағдарлары жағдайында виртуалды шындықтың субъектінің өзін-өзі анықтауға әсері туралы мәселе туындайды. Әлеуметтік желілердің белгілі бір топтарының қатысушылары хабарламаларды әр түрлі құрастырады, ақпаратты таңдайды және түсінеді, оқиғалар мен жағдайларды бағалайды және түсіндіреді.

Интернет ортасының аталған ерекшеліктері жаңа мүмкіндіктер мен жаңа тәуекелдерді тудырады. Мүмкіндіктер арасында: оқу және даму үшін кез – келген маңызды ақпаратқа шексіз қол жеткізу, жаңа әлемдерді құру-жаңа мазмұнды құру; әлемнің кез-келген нүктесінен жаңа достар мен таныстар алу; пікірлес адамдар мен мүшелерді іздеу, сонымен қатар көптеген қызығушылық топтары.

Өмір салтын виртуализациялаудың теріс аспектілері бар: адамның санасында және өмірінде нақты әлемнің құндылығын жоғалту; нақты байланыстың әлсіреуі, виртуалды әлемдегі іс-әрекеттер үшін жеке жауапкершіліктің төмендеуі; дүниетанымның мифологиясы; этикалық және моральдық плюрализмді күшейту; виртуалды іс-әрекеттегі "жақсы" мен "жаман" арасындағы шекараларды бұлдырлау, моральдық реттеушілердің әлсіреуі және оларды "пайдаланушы" (ойыншы) ережелерімен алмастыру.

Қазіргі заманғы АКТ бір жағынан тұлғаның этикалық деңгейіне, екінші жағынан оларды қолдану дағдыларының деңгейіне жоғары талаптар қояды. Әдетте, адам осы сипаттамалардың біреуіне ғана ие, ал екеуі де өсіп келе жатқан ұрпақтың құндылықтарының қалыптасуына әсер ету үшін қажет. Ата-аналар, мұғалімдер, мұғалімдер жас буынмен салыстырғанда АКТ-ға жиі жүгінбейді және оларды өмірдің әртүрлі мәселелерін шешу үшін әрдайым еркін қолдана бермейді. ХХІ ғасырда жаңа АКТ-ның пайда болуына байланысты білімді беру бағыты өзгереді: аға буыннан кішіге емес, керісінше. Қазіргі әлемдегі өзгерістердің жоғары жылдамдығы жағдайында виртуалды өмір сияқты маңызды салада мұғалім ролін атқара алмайтын ақсақалдардың беделінің белгілі бір төмендеуі байқалады. Сонымен қатар, қазіргі заманғы АКТ қолдану дағдылары жоғары дамыған мамандар тобы бар. Олардың кейбіреулері айқын девиантты, асоциалды бейімділікке ие (мысалы, тролльдер, хэйттерлер) және олар өсіп келе жатқан ұрпақтың құндылықтарын қалыптастыру процестеріне белсенді әсер етуі мүмкін. Осы факторлардың әсері адамның моральдық-этикалық деңгейінің және психологиялық мәдениетінің төмендеуіне әкеледі [9].

Қазіргі заманғы адамның дамуының жоғарыда аталған шарттары сандық күзінеттілікті қалыптастыру қажеттілігіне әкеледі, бұл АКТ-ны қолдану білімі мен дағдыларынан басқа, оларды дұрыс пайдалануға және Виртуалды кеңістіктегі әрекеттері мен әрекеттері үшін жауапкершілікті талап етеді. Іс жүзінде бұл цифрлық азаматтарды тәрбиелеу туралы. Егер ересектер сандық «иммигранттар» болса, онда Интернет – цифрлық «аборигендер» дәуірінде туылған ұрпақ [10]. Цифрлық азаматтық қазіргі цифрлық әлемде қалыптасу сатысында тұрған жалпыға бірдей қабылданған ережелер мен мінез-құлық нормалары бар интернет-ортадағы өзара әрекеттесуді реттеуді қамтиды. Елестетіп көріңізші, сіз жоғары технологиялар бар елде болдыңыз, бірақ адамдар арасындағы қарым-қатынасты реттейтін нақты ережелер мен нормалар жоқ. Құқық қорғау органдары жоқ, бұл өзін-өзі ұйымдастыратын кеңістік. Бұл ел интернет ортасы [11].

Оның даму болашағы-болашақ ұрпақ үшін қауіпсіздікті қалыптастыру. Бұл үшін мыналар қажет: АКТ қолдану процесінде пайда болатын мүмкіндіктер мен тәуекелдерді білу және түсіну; Интернет-технологияларды дұрыс қолданудың жеке мысалы; дамытушы контентті құруға бағытталу, сындарлы интернет-қарым-қатынас жасау және кибер агрессия көріністерімен жұмыс істеу дағдылары.

Қоғамдық өмірдің негізгі салалары жеке тұлғалардың жеке әлеуеті деңгейіне үнемі жоғары талаптар қойып, адамның өзін-өзі дамытуының, оның жеке әлеуетінің деңгейінің, өзіне деген сенімнің қалыптасуының арқасында білімін үнемі кеңейтуге және қабілеттерін жетілдіруге мәжбүр ететін бірқатар өзгерістерден өтті. күштер мен қабілеттерге, жаңа жұмыс орындарын, жаңа әлеуметтік ортаны тез шарлауға және игеруге қабілеттілік. Ақпараттық технологиялар жаңа әлеуметтік жағдайлардан басқа ештеңеге айналмайды, бір жағынан жеке тұлғаны өзін-өзі дамытуға итермелейді, ал екінші жағынан өзін-өзі дамыту мен өмірге қажетті қажеттілік болып табылады [12].

Шығармашылық белсенділік, зияткерлік жетістіктер және оның рухани әлеуетінің жоғары деңгейі жеке тұлғаның дамуы мен өзін-өзі дамытуының өмірлік қажетті шарты

болып табылады. Ақпараттық технологиялар әлеуметтік тұрғыдан оның ажырамас бөлігі болған және әрбір адам үшін қол жетімді болған жағдайда ғана тиімді болады.

Қолданылған әдебиеттер тізімі:

1. Килимова Л.В. Информатизация общества и проблемы образования // Современные технологии образования и обучения в высшей школе: теоретические и методологические аспекты: Сб. материалов Всероссийской научно-практической конференции. - М.: Изд. МГСУ «Союз», 2015. С. 156-159.
2. Кравчук П.Ф. Килимова Л.В. Информатизация общества как условие самосовершенствования личности // Известия Курск, гос. техн. ун-та. т{&}. - Курск. 2015. С.241-253.
3. Килимова Л.В. Влияние информации на развитие личности // Молодежь и наука XXI века. Сб. материалов. - Н.Новгород; Талам. 2017. С. 34-36.
4. Килимова Л.В. Роль информационных технологий в саморазвитии личности. - Курск: Курск, гос. техн. ун-т. 2018. - 63с.
5. Ежевская Т.И. Личностные ресурсы в обеспечении информационно-психологической безопасности человека. Гуманитарный вектор, 2011, 1(25), 104-107.
6. Емелин В.А., Рассказова Е.И., Тхостов А.Ш. Психологические последствия развития информационных технологий. Национальный психологический журнал, 2012, 1(7), 81-87.
7. Еремин А.Л. Природа и физиология информационной экологии человека. Экология человека, 2015, No. 2, 55-60.
8. Журавлев А.Л., Нестик Т.А., Юревич А.В. Прогноз развития психологической науки и практики к 2030 году. Психологический журнал, 2016, 37(5), 45-62.
9. Надеждин А.В., Колгашкин А.Ю., Тетенова Е.Ю. Аудионаркотики – миф или реальность. Наркология, 2013, No. 1, 53-65.
10. Нестик Т.А. Развитие цифровых технологий и будущее психологии. Вестник Московского государственного областного университета. Сер. Психологические науки, 2017, No. 3, 6-15. doi:10.18384/2310-7235-2017-3-6-15
11. Нильсен Я. [Nielsen J.] Веб-дизайн. СПб.: Символ-Плюс, 2013.
12. Паризер Е. [Pariser E.] За стеной фильтров: что Интернет скрывает от вас? М.: Альпина Бизнес Букс, 2012.

ОСОБЕННОСТИ ДИНАМИКИ РАЗВИТИЯ ПРЕСТУПНОЙ ДЕЯТЕЛЬНОСТИ В РЕСПУБЛИКЕ КАЗАХСТАН (НА ОСНОВЕ ОБОБЩЕНИЯ ОФИЦИАЛЬНЫХ СТАТИСТИЧЕСКИХ ДАННЫХ)

Баширов А.В. Руководитель лаборатории НИИЭПИ
Инербаева Д.О. магистрант "Центрально-казахстанской
академии"

Цицина А.С. Преподаватель кафедры
«Цифровая инженерия и IT Аналитика», магистр
Карагандинский университет Казпотребсоюза

Научный институт правовых и экономических исследований (НИИЭПИ) Карагандинского университета Казпотребсоюза проводит исследования, связанные с профилактикой предотвращения преступлений террористической направленности. При решении этих задач, в частности, используются различные методы и подходы.

Преступления с террористической направленностью связано с особой спецификой рассматриваемого вида преступлений .

Следует отметить такую особенность как скрытность в вопросе мотивации такого вида преступлений ,их подготовки и организации. Преступления террористической направленности характерны сложной взаимозависимостью как с криминальными проявлениями, так и с обычными реалиями повседневной жизни ,такими например как цифровизация, электронные платежи, социально-экономические факторы.

По этой причине рассматриваемый вид преступности малоинформативен.Под этим понимается констатация ограниченного количества имеющихся входных данных , которые является входной матрицей для использования в обработке , анализе и моделировании.

С этой точки проводимые исследования носят комплексный характер и имеют следующие основные составляющие:

-осуществление обобщенного статистического анализа, основанного на систематизации официальных статистических данных;

- моделирование изменения социально-экономических условий на основе использования нейросетей;

- обоснование функционирования имитационной модели социального поведения субъекта социально-экономических отношений на основе компьютерного эксперимента.

В настоящей статье выделены основные моменты систематизации официальных статистических данных.

На рисунке 1 представлена динамика уровня преступности РК в период с 1991 по 2020 г.г. на основе официальных статистических данных РК наиболее известного и востребованного сайта в РК stat.gov.kz [1].



Рисунок 1
Уровень преступности РК за 1991-2020 гг

Из рисунка 1 прослеживается, в частности, нестабильная динамика уровня преступности. Максимум (пик) преступности приходится на 2013-2015 гг

Одним из объяснений подобной динамики является детализация по отдельно взятым факторам.Авторов статьи, в частности,интересует получение развернутой информации динамики изменения преступности Республики Казахстан по степени тяжести.

На рисунке 2 представлена динамика изменения преступности РК по степени тяжести. Статистические данные были предварительно масштабированы для возможности их визуализации и сопоставления.



Рисунок 2

Динамика изменения преступности в Республике Казахстан по степени тяжести

Данные для построения рисунка 2 взяты из другого официального источника РК qanqor.gov.kz [2]

Из рисунка 2, в частности, можно отметить, что отмеченное ранее возрастание коэффициента преступности и ее максимальное значение в 2013-2015 гг связано с преступлениями небольшой и средней тяжести. Тяжкие и особо тяжкие имеют другие тренд и тенденции.

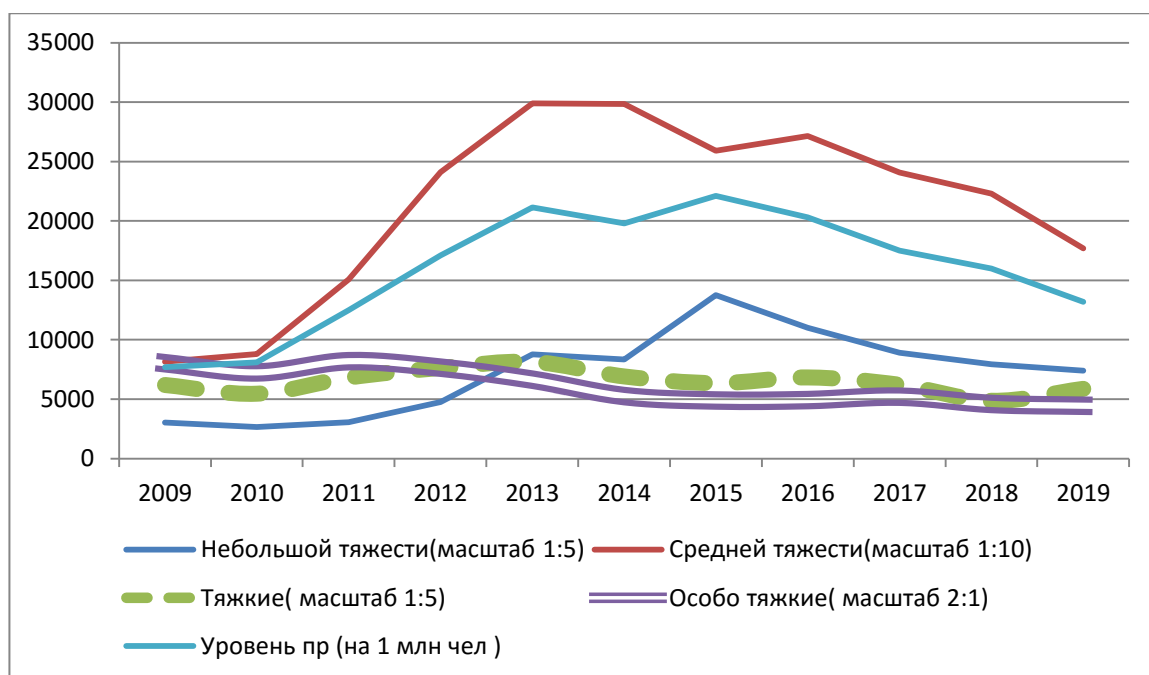
Составленная корреляционная матрица подтверждает выдвинутые предположения противоположных трендов.

Таблица 1 Корреляционная матрица преступлений в РК по степени тяжести

	Небольшой тяжести	Средней тяжести	Тяжкие	Особо тяжкие	Уровень преступности (на 10 000)
Небольшой тяжести	1,00				
Средней тяжести	0,74	1,00			
Тяжкие	-0,02	0,00	1,00		
Особо тяжкие	-0,75	-0,39	0,10	1,00	
Уровень пр (на 10 000)	0,84	0,97	0,02	0,42	1,00

Обращает внимание некоррелируемость тяжких и особо тяжких преступлений с уровнем преступности Республики Казахстан.

Выводы:

1) Обобщенный анализ показывает, что в Республике Казахстан наиболее интенсивная динамика изменения коэффициента преступности происходила с 2009 по 2020 гг

2) Детализация преступлений по степени тяжести в Республике Казахстан показывают, что пиковые значения 2013-2016 связаны с преступлениями небольшой и средней тяжести.

3) Тренды обобщенного уровня преступлений Республики Казахстан не совпадают с трендами тяжких и особо тяжких преступлений

4) Причины несовпадения трендов носят многофакторный характер. Для их раскрытия требуется выдвижение соответствующей гипотезы, осуществление ее проверки. Вследствии скрытности и малоинформационности предполагается использование компьютерного эксперимента и моделирования.

Основные идеи, наиболее эффективный инструментарий и предварительные результаты были ранее опубликованы [3,4]

Список использованной литературы:

1) Статистика правонарушений URL: <https://stat.gov.kz/official/industry/67/statistic/8> (Дата обращения 4.05.2021)

2) Комитет по статистике и специальным учетам Генеральной прокуратуры РК. Статистические отчеты URL: <https://qamqor.gov.kz/portal/page/portal/POPageGroup/Services/Pravstat> (Дата обращения 4.05.2021)

3) Баширов А.В., Ханов Т.А. // Исследование особенностей перемещения программно-управляемого модуля с использованием имитационного моделирования // Тенденции развития науки и образования. 2021. № 75-1. С. 36-39.

4) Баширов А.В. // Использование возможностей Excel в моделировании программно-управляемого модуля // Актуальные проблемы современности. 2021. № 2 (32). С. 219-223.

ИМИТАЦИОННАЯ МОДЕЛЬ СОЦИАЛЬНОГО ПОВЕДЕНИЯ ИНДИВИДУУМА НА ОСНОВЕ КОМПЬЮТЕРНОГО ЭКСПЕРИМЕНТА

Баширов А.В. Руководитель лаборатории НИИЭПИ
Карагандинский университет Казпотребсоюза
Инербаева Д.О. Магистрант "Центрально-казахстанской
академии"

Цицина А.С. Преподаватель кафедры
«Цифровая инженерия и IT Аналитика», магистр
Карагандинский университет Казпотребсоюза

В статье описываются исследования, проводимые по вопросам противодействия проявлениям терроризма и экстремизма в Республике Казахстан. Исследование осуществляется в рамках договора грантового финансирования, заключенного с Комитетом науки Министерства образования и науки Республики Казахстан (НРН проекта AP08856905).

Научный институт правовых и экономических исследований (НИИ ЭПИ) Карагандинского университета Казпотребсоюза проводит исследования, связанные с профилактикой предотвращения преступлений террористической направленности. При решении этих задач, в частности, используются различные методы и подходы.

Нами уже ранее упоминалось, что рассматриваемый вид преступной деятельности является малоинформативным. Констатировалось также ограниченное количество имеющихся входных данных, которые является входной матрицей для использования в обработке, анализе и моделировании [1].

Сложными являются вопросы, связанные с мотивацией преступной деятельности, внешних условий, а также других факторов, которые способствуют (или не способствуют) совершению преступлений.

С этой точки зрения актуальным является вопрос осуществления возможных аналогий, которые бы способствовали расширению возможности матрицы входных данных и получения дополнительной информации.

В этой связи первоначальной моделью или моделью первого приближения, социального поведения субъекта, можно принять аналогию движения программно-управляемого модуля в двумерном пространстве. Установление границ в этой аналогии можно считать определенными переходными состояниями, такие например как совершение преступления или попытка его совершения .

Движение модуля (в нашей аналогии субъекта) осуществляется случайно относительно симметричного двумерного поля. Начало движения осуществляется из середины поля, для соблюдения условия симметричности границы установлены в виде квадрата .

Фрагмент движения модуля показан на рисунке 1. Остановка движения модуля осуществляется при пересечении соответствующей границы.



Рисунок 1
Фрагмент проведения компьютерного эксперимента (испытания)

На рисунке 1 показано остановка на 259 шаге при пересечении верхней границы. Следует отметить ,что рисунок 1 является примером отдельно взятого испытания.

Ранее было упомянуто о ряде преимуществ использования табличного процессора Excel в качестве инструментального средства при решении задач подобного уровня [2].

Была также описана программная реализация, ее интерфейс и основы функционирования [3].

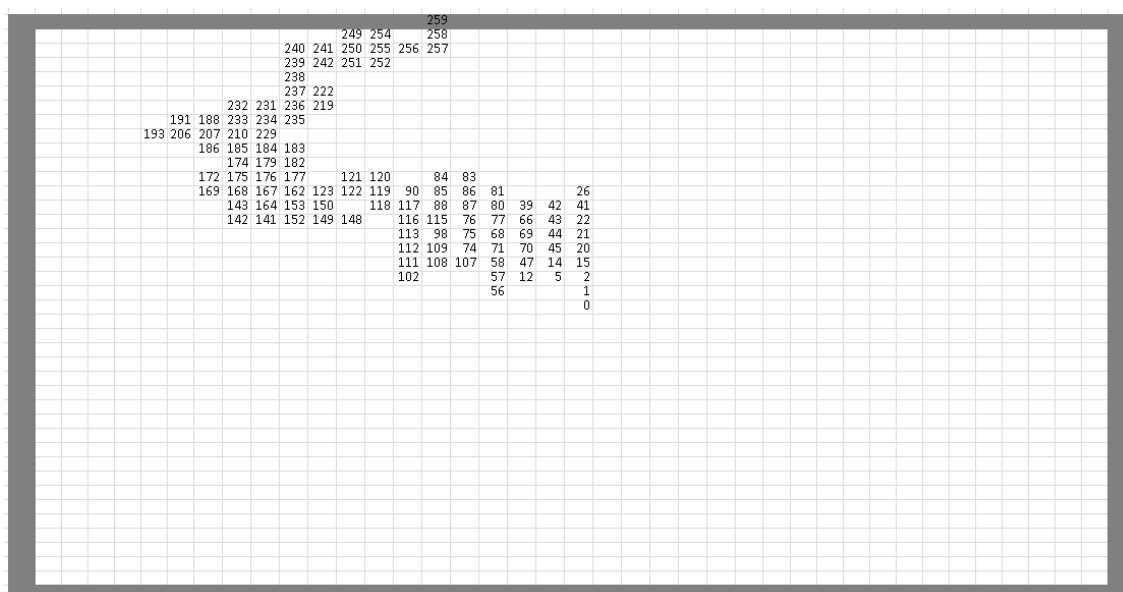
На рисунке 2 представлен интерфейс программы имитационного моделирования перемещения модуля в симметричном двумерном пространстве.



Рисунок 2
Программная форма реализации компьютерного эксперимента

Использование элементов прокрутки могут быть использованы для динамического изменения размеров ячеек, а также визуализации границ замкнутого пространства.

Случайность перемещения обеспечивается встроенным генератором случайных чисел RND(). Как уже было сказано, пересечение с заданной границей является условием прекращения движения.

На рисунке 1, в частности, продемонстрирована одна реализация (испытание).

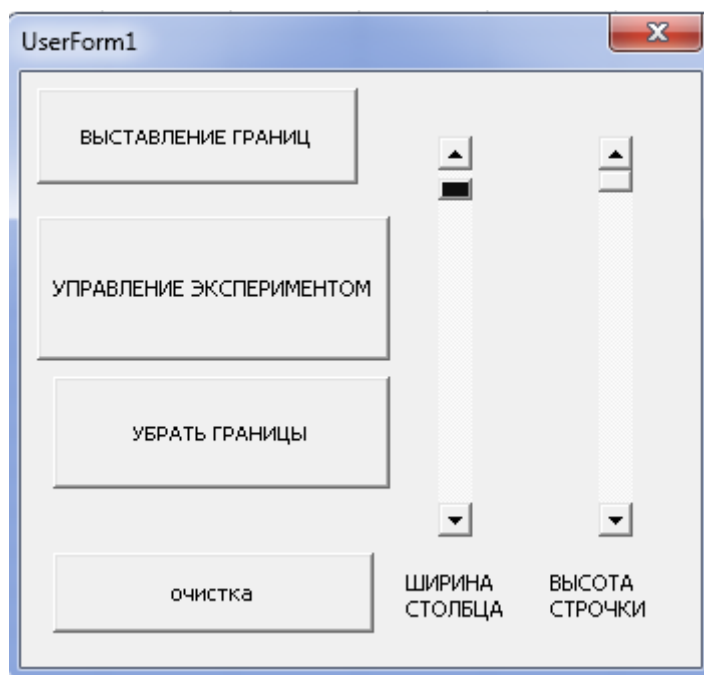
Было осуществлено 1000 испытаний. Такое достаточно большое количество испытаний было связано с выполнением условия достоверности результатов исследования.

Обозначим количество перемещений модуля при i -й реализации как N_i . Общее количество испытаний k_0 , а нумерация отдельно взятого i испытания k_i

В соответствии с вышесказанным реализация проведенных испытаний приведена в Таблице 1

Таблица 1 Распределение количества перемещений N_i модуля от количества проведенных испытаний k_i

интервал N_i	k_i	интервал N_i	i	интервал N_i	i
0-100	8	1000-1100	6	2000-2100	
100-200	59	1100-1200	9	2100-2200	
200-300	11	1200-1300		2200-2300	
300-400	58	1300-1400		2300-2400	
400-500	08	1400-1500		2400-2500	
500-600	01	1500-1600		2500-2600	

600-700	0	1600-1700		2600-2700	
700-800	2	1700-1800		2700-2800	
800-900	5	1800-1900		2800-2900	
900-1000	6	1900-2000		2900-3000	

Об особенностях планирования и проведения компьютерного эксперимента было достаточно подробно описано [4].

На основании приведенных экспериментальных данных был построен график вероятностного распределения количества перемещений (рисунок 3)



Рисунок 3

Распределение числа перемещений модуля при значительном количестве проведенных экспериментов

Из графика видно, что полученное резульативное вероятностное распределение является логнормальным.

Выводы:

1) Проведенные испытания показывают, что вероятностное распределение перемещение программно-управляемого модуля соответствует логнормальному распределению.

2) Определенное количество испытаний показывает, что возможны аномальные виды движения. Существует 1,8% (18 испытаний) практически целенаправленного движения к обозначенной границе и 0,7% (семь испытаний) так называемых “блужданий”, которые более чем в 5 раз отличаются от среднестатистических показателей.

3) Рассмотренная ранее аналогия автоматизированного движения модуля с поведением субъекта в социуме позволяют делать предварительные выводы об аномальных проявлениях субъекта в социуме. Это, в частности, способствует получению дополнительной информации в понимании проблем и ситуаций ,связанных с проявлениями и развитием преступной деятельности .

Список использованной литературы:

- 1) Баширов А.В., Ханов Т.А. Тенденции динамики изменения преступности в Республике Казахстан по степени тяжести // Тенденции развития науки и образования №78, Октябрь 2021, (Часть 3) с.с. 102-106 // doi: 10.18411/trnio-10-2021-109
- 2) Баширов А.В., Ханов Т.А. //Использование надстроек прикладного программного обеспечения в практической подготовке студентов технических специальностей // Тенденции развития науки и образования. 2020. № 62-4. С. 8-10.
- 3) Баширов А.В. //Использование возможностей Excel в моделировании программно-управляемого модуля // Актуальные проблемы современности. 2021. № 2 (32). С. 219-223
- 4) Баширов А.В., Ханов Т.А. // Исследование особенностей перемещения программно-управляемого модуля с использованием имитационного моделирования // Тенденции развития науки и образования. 2021. № 75-1. С. 36-39.

ҚҰҚЫҚТЫҚ САНА

Диханбай А.А. «Құқықтану» мамандығы бойынша
Ю-21-1к тобының І курс магистранты
Қазтұтынуодағы Қарағанды университеті

Құқықтық сана - бұл идеялар, теориялар, сезімдер, эмоциялар, көзқарастар, көңіл-күйлер жиынтығы, адамдардың заңға және құқықтық құбылыстарға қатынасын білдіретін көзқарастар мен құндылықтар. Құқықтық сана - қоғамдық сананың бір түрі. Құқықтық сана қоғамдық сананың басқа түрлерімен тығыз байланысты. [1].

Құқықтық сана бар қоғамның құқықтық өмірінің, құқықтық қатынастардың мәні мен рөлінің көрінісі, қоғамның, әлеуметтік топтың, жеке тұлғаның санасындағы көзқарастар. Құқықтық сана - бұл құқық туралы білім, қолданыстағы құқықты бағалау және ол туралы ой, құқықтағы қажетті өзгерістер туралы идеялар, яғни, құқықтық сана-бұл объектіні көрсету нәтижесі ғана емес, сонымен бірге мемлекеттің бүкіл құқықтық жүйесіне, объектіге әсер ету құралы.

Әрбір адам өзінің құқықтық санасы бар жоғын білмесе де, ол адамда белгілі бір құқыққа деген көзқарас бар. Ол көзқарас адамға туған уақыттан бастап, өмірінің соңына дейін болады. Құқыққа деген көзқарастар өте түрлі болып келеді.

Қазақстан өзін құқықтық мемлекет ретінде орнықтыра отырып, өзінің халқының құқықтық санасына аса назар аударуы керек.

Қоғамды құратын жеке тұлға болғандықтан, әрбір жеке тұлға сол қоғамда өзінің орнын табу үшін түрлі қарым-қатынастарға түседі. Сол қоғамдық қатынастар бізде заңмен реттелген, яғни, әрбір адам күнделікті қарым-қатынаста өзіне белгілі бір құқықтар мен міндеттерді жүктей отырып құқықтық қарым қатынастарды жасайды. Ол адам өзінің әлеуметтік жағдайына, алған біліміне, қоршаған ортасындағы адамдардан, ата-анасынан алған тәрбиесіне байланысты өзінің құқыққа деген көзқарасын қалыптастырады. Ол көзқарас уақыт өте келе өзгеруі мүмкін.

Қазіргі адамдардың құқықтық санасы төмен деңгейде деп айтуға болады. Себебі құқықты, заңды тек заң саласында жұмыс жасайтындар мен сол бағытта білім берушілер, білім алушылар ғана оқиды, қалғандары өздеріне қатты қажеттілік туындағанда ғана қарап, оқуы мүмкін. Олар өздеріне керекті тауып, қарастырған күннің өзінде олар заңды оқыған кезде түсінбеулері мүмкін. Қазіргі жаһандану заманындағы күнделікті орын алып жатқан жағдайларда адамзаттың құқықтық санасының дамуына елеулі тежеулерді әкелуде. Біз заман ағымына қарай құқықтық санамыз бен құқықтық мәдениетізді арттырып, өзімізді дамушы елдер қатарынан дамыған елдер қатарына қосуымыз керек. Ол үшін бұқаралық ақпарат құралдары арқылы көптеген анықтамалар, жаңалықтарды,

бағдарламаларды құқыққа арнауымыз керек. Білім беру саласындағы мамандардың біліктілігін арттырып, білім беру бағдарламасына құқықтану сабақтарын қатысты сағаттарды енгізіп, құқықтану туралы түрлі кітаптарды шығаруымыз керек.

Қазіргі уақытта жастарға өздерінің құқықтары мен міндеттері туралы айтатын, түсіндіретін ешкім жоқ. Біз оларға мектептен бастап құқық негіздері тіпті жай ғана оның не екендігін айтатын болсақ, олар сол уақыттан бастап өз көзқарастарын қалыптастырып, құқықтық санаға ие болар еді. Қазіргі адамдар ақпараттың көптігінен оны саралап үргеймейді. Мысалы, белгілі бір жағымсыз ақпаратты қарап отырып, ол жақсы ақпаратпен алмасқан кездегі адам санасындағы сүзу жұмысы жақсы ақпаратты ғана байқап жағымсызға деген немқұрайлылықты арттырады. Көшедегі адамдар бір-біріне қол жұмсап жатса қазіргі адамдар оны тоқтатудың орнына оны бейнежазбаға түсіріп немесе тікелей эфирде жариялауға тырысады. Бұл адамдардың құқықтық санасының аздығының кепілі дер едім. Осы құбылысқа қарап тұрған адамдар оның құқық бұзушылық екендігін және оның жазаланатындығын білмеуі де мүмкін. Қазіргі қоғамда әділдікті іздеп, әділдік орнату үшін сотқа жүгінушілер аз жіне олар оның жасалу жолдарын да білмейді. Сондықтан біз жастар арасында құқықтық мәдениет пен құқықтық сананы арттыруымыз керек. Оны арттыру үшін құқық туралы алғашқы түсінікті және жазаланушылықтың бар екендігін түсіндіруіміз керек. Жастар әлеуметтік желіде көп отыратындықтан, әлемдік интернет жүйесінде веб-порталдардың жұмысын арттырып отыруымыз керек. Құқық қорғау органдары жалпы мемлекеттік қызметкерлердің атқарылып жатқан жұмыстары туралы ақпараттарды әлеуметтік желілерге орналастырып отыру керек деп есептеймін.

Қазақстандықтардың құқықтық санасын арттыру үшін білім беру бағдарламаларына еліміздің Конституциясын оқытуды және әлеуметтік желілерде бәріне керекті болады-ау деген ақпараттарды, құжаттардың толтырылу нұсқаларын, мысалдарын, теледидардан бағдарламалар ашып, нормативтік-құқықтық актілерге енген өзгерістер мен толықтырулар күнделікті талқыланып отыруын қамтамасыз ету керек секілді.

Қазірден бастап құқықтық мемлекет құруды бастап, құқықтық сананы арттыру керек. Құқықтық сана қоғамдық санамен бірге ілесіп, дамып, өзгеріп, құбылып отыра бермек.

Әдебиеттер тізімі:

1. Лазарев В. В. Мемлекет және құқық теориясы: бакалаврларға арналған оқулық / В.В. Лазарев, С. В. Липен. 4-ші бас., перераб. және қосымша. М: Юрайт баспасы; ИД Юрайт, 2013. 496 б.

ҒЫЛЫМНЫҢ ҚОҒАМДАҒЫ РӨЛІ

Жакупова А.Д. МЭ18-1к тобының студенті
Сидикова Г.Б. аға оқытушы
Қазтұтынуодағы Қарағанды университеті

Ғылым –ол қоғамдық сананың бір түрі және табиғат пен адамзат заңдары туралы білім жүйесі. Ғылым шындық пен бізді қоршаған әлем туралы теориялық білімді дамытады, жүйелейді және қорытындылайды. Ол заңдарды ашады, қазіргі заманғы адамдар өмір сүретін ортаны құрайтын маңызды процестер мен құбылыстарды зерттейді және түсіндіреді.

Білімнің бәрі ғылыми білімге жатпайды, олардың жақсы тексерілгендері мен негізделгендері ғана жатады. Ғылыми білім көдімгі карапайым білімді теріске шығармайды, олардың екеуі де керек. Білім дамудың жоғары деңгейіне жеткенде ғана ғылыми білімге айналады.

Адамдардың өмірін жеңілдететін көптеген маңызды нәрселер ғылыми зерттеулер мен жаңалықтар арқылы жасалды. Ғылым – адамзаттың дамуын қамтамасыз ететін және адамдарды кез келген жағдайда дамытатын негіз. Ол әлемдік жаһандық қоғамды қалыптастыруда маңызды рөл атқарады. Мен ғылымның жанкүйерімін, өйткені мен оның өмірімдегі рөлін анық түсінемін.

Ғалымдар ғылымды бүкіл әлемдегі адамдардың өмірін жақсартуға көмектесетін тиімді құрал ретінде дамытады. Ғалымдар - қарапайым адамдардың өмірден ләззат алу мүмкіндігін кеңейту үшін ғылым саласында әртүрлі шешімдерді ойлап тапқан адамдар.

Қазіргі қоғам өмірінде ғылым өте маңызды, өйткені адам қызметінің көптеген салалары ғылыми жаңалықтарға негізделген. Адамдардың жайлы үйлерде тұруы құрылысқа арналған материалдардың дамуын ынталандырмайынша мүмкін болмады. Медицинада терең зерттеулер мен зерттеулерсіз адамдарды емдеу мүмкін емес еді. Қазіргі қоғамды ғылымсыз елестету қиын.

Қазіргі қоғамдағы барлық игіліктер мен құндылықтар ғылым мен оның дамуының ықпалынан туындады.

«Ғылыми білімнің объективтілігі ғылыми бақылаулар, тәжірибелер, әртүрлі эксперименттер, логикалық пайымдаулар барысында тексеріледі. Ғылыми гипотезалар рационалды негіздеуді талап етеді, онсыз оларды білім деп санауға болмайды. Зерттеу нәтижелері үнемі сыни бағалау мен қайта бағалауға ұшырайды, онсыз ғылыми прогресс мүмкін емес. Ғылыми білім реттілікпен сипатталады: зерттеу барысында ол теория, ұғымдар жүйесі, қорытындылар түрінде болады». [1]

Электр энергиясын ойлап табу.

Ғалымдар жасаған ең үлкен жетістіктердің бірі - электр энергиясының ашылуы. Ғалымдар арасындағы ғылыми ынтымақтастықсыз бұл құбылыстың барлық артықшылықтарын пайдалану мүмкін емес еді. Электр тогы – электр зарядтарының болуымен, өзара әрекеттесуімен және қозғалысымен байланысты құбылыстар жүйесі.

Электр энергиясының ашылуы адамзатқа өнеркәсіптің барлық түрлерін дамытуға жаңа мүмкіндіктер әкелген пайдалы құрал берді. Бұл әр үйде жарық болуының құнды мүмкіндігін берді. Қазіргі уақытта электр энергиясы заманауи қоғамның ажырамас бөлігі болып табылады.

Адамдарға жайлылық, киім-кешек, көлік, азық-түлік және т.б. барлық нәрселерді электр қуатының арқасында өндіруге болады. Бұл пайдалы құбылыссыз кез келген нәрсенің бүкіл өндіріс процесін қолдау мүмкін емес еді. «Бұл біздің өмір сүру жолымызды өзгертті және біз күтетін және онсыз өмір сүруді елестете алмайтын нәрсеге айналды» (Accent Energy, 2013).

Жеке менің өмірімде электр энергиясы маңызды рөл атқарады. Бұл маған және қазіргі ұрпаққа біз білетін және жақсы көретін адамдармен байланыста болуға мүмкіндік берді. Бұл жаңалық маған дұрыс білім алуға және басқа адамдарға қандай да бір пайда әкелетін білікті жұмысшы болуға мүмкіндік берді.

Медицинаның дамуы.

Ғалымдардың зерттеулері мен ашқан жаңалықтары медицинаны ілгерілетуге мүмкіндік берді. Бұрынғы заманда өмір сүрген адамдар көп жылдар бойы әртүрлі аурулармен ауырды. Бұл адамдар үшін өлім-жітім мен денсаулық жағдайы жағынан қиын кезең болды. Медицина ғылымының дамуы әртүрлі дертке шалдыққан адамдарды емдеуге және денсаулығын жақсартқысы келетіндерге лайықты медициналық қызмет көрсетуге барлық қажетті жағдайларды жасады.

Ғылыми зерттеулердің арқасында көптеген адамдардың өмірін сақтап қалған пенициллин табылды, әсіресе Екінші дүниежүзілік соғыс кезінде (Дердериан, 2007). Мен үшін медицинаның жақсаруы денсаулығым үшін үлкен артықшылық. Бұл саладағы ғылыми прогресс маған тісімді ауыртпай емдеуге және білікті көмек алатыныма сенімділікпен дәрігерлерге баруға мүмкіндік берді.

Табиғат туралы түсінік.

Ғылымның дамуы табиғатта болатын биологиялық процестерді түсінуге үлкен үлес қосты. Адамдардың кез келген климаттық ортаға бейімделу қабілеті болуы үшін табиғаттың қалай жұмыс істейтінін түсіну өте маңызды.

Біздің планетамыздың қазіргі халқы азық-түлік өндірісіне қатты тәуелді. Жер бетіндегі адамдардың қазіргі санын қамтамасыз ету және тамақтандыру үшін жоғары өнім алу үшін климаттың ерекшеліктерін білу қажет.

Кез келген ауа-райының өзгеруі егіннің өсуіне айтарлықтай әсер етуі мүмкін. Белгілі бір аймақта қандай дақылдарды өсірудің ең жақсы шешім екенін білу үшін аймақтағы ауа-райының жағдайын білу маңызды. Ауа-райын болжау туралы білім кеме қатынасы, авиация, циклондар туралы ескерту, балық шаруашылығы және т.б. сияқты салаларда да өте маңызды. Ғылымда ауа райы болжамы бойынша айтарлықтай қадам жасалды.

Экология ғылымы сияқты саланың құрылуы қалың жұртшылық үшін білуге мүмкіндік берді. Мен үшін бос уақытымды қалай өткізуге болатынын білу үшін мен тұратын жердегі ауа райы жағдайын білу өте маңызды. Саяхаттау кезінде ауа-райының жағдайын білу де маңызды.

Қазіргі уақытта елдердің әл-ауқаты олардың ғылым саласының жағдайына тікелей байланысты. Менің ойымша, ғылыми зерттеулерге елеулі назар аударатын, ғылымды қажет ететін жаңа технологияларды табысты игеретін, бұл үшін жеткілікті қуатты қаржылық, ақпараттық, өндірістік, зияткерлік құралдарды ұсынатын елдер ғана қазіргі саяси-экономикалық жарыста көш бастап, әлемдік аренада жетекші орын алады. Қазіргі қоғамды ғылымсыз басқару мүмкін емес. Дамудың қазіргі кезеңінде ғылым қоғамның әлеуметтік құрылымын өзгертеді. Бүкіл әлемде ақыл-ой жұмысымен айналысатындар санының өсу және біліксіз физикалық еңбекпен айналысатындар санының азаюы байқалады.

Ғылым адамға тікелей білім арқылы әсер етеді. Ғылыми еңбектер мен жетістіктерді зерттеу балалардың дамуына, олардың білімді тұлға ретінде қалыптасуына ықпал етеді. Қазіргі білім беру үдерісінің негізінде әлемнің ғылыми көрінісі жатыр.

Білім беру процесіне және білім беру құрылымын өзгертуге бағытталған әсер ететін ғылым оның барлық компоненттеріне қолданылады: мақсаттар, міндеттер, принциптер, формалар мен әдістер, құралдар, нәтижелер.

Александр Герцен: «Ғылым – күш, ол заттардың өзара байланысын, олардың заңдылықтары мен өзара әрекетін ашады» деген. Бірақ қазіргі ғылым қаншалықты күшті? Оның мүмкіндіктері қандай?

Бүгінгі таңда қазіргі қоғамдағы ғылым адам өмірінің көптеген салаларында және салаларында маңызды рөл атқарады деп айта аламыз. Ғылымның даму деңгейі қоғам дамуының негізгі көрсеткіштерінің бірі болып табылады, сонымен қатар ол мемлекеттің заманауи дамуының көрсеткіші болып табылады. Адамның айналасындағылардың бәрі ғылымның жетістігі.

Қазіргі ғылымның керемет мүмкіндіктері бар. 1904 жылы Никола Тесла бір күні адам өз ойларын ең алыс қашықтықтарға жібере алатынын айтты. Бір ғасырдан кейін бұл мүмкін болды. Қоғамды ақпараттандырудың жоғары деңгейге жеткені сонша, қазір адам Интернеттен кез келген ақпаратты дерлік таба алады. Қазір әрбір үйде және кеңседе компьютер де, интернет те бар. Олардың қарапайымға айналғаны сонша, адамдар оларды қолданумен байланысты қауіптер туралы ұмытып кетеді. Компьютер бірнеше түрдегі сәулелер мен өрістердің көзі болып табылады. Жұмыс үстелі мен ноутбук мониторларының катодтық сәулелік түтігі иондаушы сәулеленуді тудырады. Кез келген басқа электрлік құрылғы сияқты, компьютер де электромагниттік сәуле шығарады. Компьютерге кіретін барлық құрылғылар мен қосалқы электр жабдықтары күрделі электромагниттік өрісті құрайды. Электромагниттік сәулеленудің әсері туралы қазіргі заманғы зерттеулердің көпшілігі оның денсаулыққа зияны туралы айтады.

Ғылымның қоғамдық өмірдегі рөлінің артуы оның қазіргі мәдениеттегі ерекше мәртебесін және қоғамдық сананың әртүрлі қабаттарымен өзара әрекеттесуінің жаңа ерекшеліктерін туғызды. Осыған байланысты ғылыми танымның ерекшеліктері және оның танымдық әрекеттің басқа түрлерімен (өнер, күнделікті сана және т.б.) байланысы мәселесі өткір қойылады. Бұл мәселе философиялық сипатта бола отырып, сонымен бірге үлкен практикалық мәнге ие. Ғылымның ерекшеліктерін түсіну мәдени процестерді басқаруға ғылыми әдістерді енгізудің қажетті алғышарты болып табылады. Ол сондай-ақ ғылыми-техникалық прогрестің жеделдетілген жағдайында ғылымды басқару теориясын құру үшін қажет, өйткені ғылыми танымның заңдылықтарын нақтылау оның әлеуметтік жағдайын және оның әртүрлі рухани құбылыстармен өзара әрекеттесуін талдауды талап етеді. [2]

Дегенмен, ғылым қазіргі кезеңде ғылыми қоғамдастықтың құрылымында жаңа салаларды құра отырып, осындай мәселелерді шешуге тырысуда. Бұл мәселелерді эргономика ғылымы – адамды компьютермен және басқа машиналармен өзара әрекеттесу кезінде зерттейтін ғылым зерттейді. Эргономика адамның еңбек әрекетін кешенді зерттеумен айналысады, сондықтан көптеген ғылыми пәндерді біріктіреді: физиология, еңбек гигиенасы, психология және т.б. Ғалымдар компьютерде жұмыс істеуге байланысты адам ағзасына түсетін жүктемені азайту жолдарын іздеуге тырысады, зерттеуге қатысады. мінсіз және қауіпсіз технологияны құру.

Теологиялық-гуманитарлық білімнен жаратылыстану саласына бетбұрыс басталған осы кезеңде білім беру жүйесінде күрделі өзгерістер орын алуда. Қазірдің өзінде 18 ғасырдың аяғында арнайы техникалық университеттер бар. Инженерлерді дайындайтын алғашқы оқу орындары 17 ғасырда құрылды. Данияда, 18 ғасырда. - Ұлыбританияда, Францияда, Германияда, Австрияда. Сонымен, Францияда Жоғары политехникалық мектеп құрылды, одан позитивизмнің негізін салушы Огюст Конт пайда болды, бұл кездейсоқ емес. Ресейде бірінші инженерлік мектепті 1712 жылы Мәскеуде Петр I құрды. 1773 жылы Санкт-Петербургте академияларға теңестірілген тау-кен мектебінің негізі қаланды және 19 ғ. Мәскеуде Кеңес өкіметі кезінде Н.Бауманның атымен аталған Жоғары техникалық мектеп құрылды. XIX ғасырдан бастап. практикалық инженерлерді ажырата бастады, яғни. мәні бойынша техник біліктілігі бар мамандар және жоғары техникалық дәреже алған инженерлер бітірді.

Әлеуметтанушы, саясаттанушы, т.б. теория мен практика арасында делдал бола бастаған әлеуметтік салада да ауысулар орын алуда. Ал XX ғ. әлеуметтік теория мен практиканың байланысын қамтамасыз ететін әлеуметтік инженерия мен технологияның бір түрі қалыптасып келеді. Дәл кәсіби дайындалған басқарушы кадрлар тұлғасында әлеуметтік ғылым қоғамның әлеуметтік күшіне айналады.

Ал бұл процесс мемлекет өз мүмкіндіктерін мақсатты түрде пайдалана отырып, әлеуметтік ғылымдарға сүйене бастағанда айқын әрі қайтымсыз болып шығады. [4]

Қорытынды

Қорытындылай келе, ғылым білімнің көптеген маңызды салаларын қамтитынын атап өткен жөн. Адамдар ғылымды өз өмірін жақсарту үшін пайдаланады және өзінің жеке дамуы мен қоғам дамуының жаңа жолдарын ашады.

Әрине, ғылым қоғам мәдениетінің маңызды нысандарының бірі, ал оның дамуы адамзат өмірінің барлық салаларын жаңартудың маңызды факторы болып табылады. Қазіргі ғылым адамның дүниетанымын қалыптастырады, техникалық прогреспен тығыз байланысты, қоғамның даму болжамдарын құруға және бағдарламалар жасауға, адамзат алдында тұрған мәселелерді шешуге көмектесуде.

Пайдаланған әдебиеттер:

1. Универсальная энциклопедия Кирилла и Мефадоя
2. История и философия науки. Учебный курс. Составитель . Доц. Смагин Б.А.

3. А.С.Макаренко. Тәрбие туралы лекциялары. - Алматы, 1968.
4. Е.В. Мареева, С.Н. Мареев, Ф.Д. Майданский – «Философия науки», учебное пособие для аспирантов и соискателей, Москва ИНФРА-М 2010. (стр 223-227)

БЛОКЧЕЙН И КОРРУПЦИЯ. ПОТЕНЦИАЛ ИСПОЛЬЗОВАНИЯ В РЕСПУБЛИКЕ КАЗАХСТАН

Журтубаев В.Д. студент группы ИС-20-2
Цицина А.С. магистр, ст.преп.
Карагандинский университет Казпотребсоюза

По сей день вопрос коррупции в нашем мире по-прежнему остаётся острой социально-политической проблемой. Коррупция укоренившийся со времен зарождения государственности, этот грустный феномен имеет сложную эволюционирующую природу. Во многом по причине заложенного в сознании целых поколения восприятия коррупции, как что-то нормальное, эта проблема до сих пор остаётся актуальной и далеко не решённой. А на территории постсоветского пространства проблема коррупции остаётся ещё более актуальной и проблемной.

Коррупция в нашей республике представляет существенную проблему не только для экономического, но и политического развития в стране. В международных рейтингах Казахстан занимает далеко неутешительное место. Коррупция вредит населению республики. Помимо того, что падает уровень доходов населения, стагнирует развитие, но и вызывает отток населения из республики. Утечка молодого населения вызывает собой демографический кризис, нехватку рабочей силы, дефицит мозгов, разумеется, даёт огромный опечаток в жизни казахстанцев.

Несмотря на многочисленные попытки создать эффективные методы борьбы с коррупцией, мы всегда сталкиваемся с её различными проявлениями.

Здесь как символические денежные поощрения за предоставление услуг в госсекторе, так и большие коррупционные схемы на вершине общественно-политической элиты. Так либо или же, такое рассредотачивание ресурсов создает безусловно неправомерную основу для экономического и общественного развития государств и становится проблемой номер один в почти во всех странах мира.

В Республике Казахстан наиболее пострадавшие от коррупции такие сектора как медицина, сфера образование, дорожное движение, органы внутренних дел, ЖКХ, судебная система. Примечательно, что это именно те сферы, с которыми граждане чаще всего сталкиваются, то есть самые востребованные. Почти многие специалисты, политические деятели по антикоррупционной части считают, что эту проблему нужно решать средством устранения конкретно обстоятельств коррупции, но не методом вербования виноватых к ответственности, теснее фактически совершения преступных деяний. Таковой подход вправду более эффективен, но просит громадных экономических и временных ресурсов на изменение среды и трансформацию коллективного мышления целых поколений.

Поэтому Блокчейн в перспективе является решением этой проблемы, или хотя бы частичной преградой на пути развития коррупции.

Давайте, начнём с главного! Что же такое блокчейн? Блокчейн (block-блок, а chain-цепь), иными словами, это цепочка блоков. Оно представляет, собой децентрализованную базу данных чья цель служит хранить последовательные блоки с набором характеристик (это может быть версия, дата создания или информация о прошлых действиях в сети). Грубым аналог можно назвать металлическую и очень длинную цепь, чьи звенья нельзя порвать или поменять местами. Ну, или более приближённую к смыслу, это книга, в которую можно добавлять страницы в режиме онлайн, и ни эти, ни предыдущие страницы

нельзя ни порвать, ни зачеркнуть, ни отредактировать. По сути, это всё что необходимо знать.

Теперь, не много про развитие блокчейн в нашей стране. Помимо усиленной цифровизации, которая тоже даёт усиленную борьбу против коррупции, в нашей стране поэтапно идёт и развития (скорее интеграция) блокчейн в Казахстане.

Каких успехов на пути к внедрению технологии блокчейн сумел добиться Казахстан?

Потенциалу этой технологии в нашей республике дали высокую оценку. Подписываются меморандумы, создаются организации, такие как «Казахстанская ассоциация блокчейна развития блокчейна и криптовалют», создаются IT-кластеры. Одним словом, начало положено!

Теперь по порядку. Налоги!

Бессмертно лишь смерть и налоги, гласит популярная в Америке фраза. Налоги — это кровь, которая бежит по сосудам государства, питая ею все органы и жизненно важные функции для здорового жизнеобеспечения республики.

В интегрированной системе Блокчейн, сбор налогов стал бы прозрачным и не подвергающемуся изменениям. Вся необходимая сумма, сразу весела бы в открытом доступе без возможности её изменить. Что безусловно бы, пресекло бы возможность не доноса налогов в бюджет. Так и незаконное изъятие средств из него.

Открытость СМИ.

Сложно подсчитать, сколько постов размещено в социальных сетях средствами массовой информации, но не сложно предположить, что они делают значительную долю интернет-трафика в пользовательских лентах. Известно, что размещенный пост может быть отредактирован либо удален. Необыкновенно острой эта неувязка становится в эру информационных войн: стороны винят друг дружку в фальсификации данных и использовании непонятных источников. Также это животрепещуще для предвыборных кампаний выражения кандидатов тоже могут подвергаться редактуре.

Создание клона поста в блокчейне — это криптостойкое подтверждение времени публикации и неизменности материала. Ссылку на криптоклон поста можно приложить к публикации или отправить в приложении к письму.

Простыми словами, блокчейн позволит СМИ оставаться открытыми и лишний раз подумать о печатании клеветы. Как говорил Наполеон: «Я больше боюсь трёх газет, чем ста тысяч штыков; вы видите меня хозяином Франции, но я не взялся бы править ею и три месяца при свободной прессе».

Борьба с коррупцией в судебной системе.

К несчастью, факт наличия коррупционной сочиняющей в судебных системах нашей республики не отказывается ни в какой мировой юрисдикции. Это неувязка проявляется в способности манипуляции материалами дела. Иной раз в выгоду одной из сторон материалы дела не принимаются к рассмотрению, редактируются или вовсе теряются. Это относится в том числе к делам, по которым теснее вынесено обвинительное заключение. Если после вердикта, например, в следующем году подается апелляция, то уничтожение материалов дела ведет к неименно доказательной базы, и заключенные освобождаются, принимая во внимание с недоказуемостью нареканья. Правда, разговаривая это неувязка дотрагивается большинства стран, необыкновенно с низким уровнем жизни или закрытостью.

Запись адвокатами материалов дела в базу данных блокчейна, но также структурирование материалов в понятном для абсолютно всех виде дает возможность неопасно хранить и учить материалы дела. Также любой желающий (к примеру, студент юридического вуза либо представитель правозащитной организации) может без помощи других изучать материалы дела и оценивать правомерность принятия судебных решений.

Фиксация договоренностей.

Коммуникационный сервис можно также использовать для фиксации договоренностей при заключении контрактов либо для общественных воззваний в муниципальные структуры, разумеется, здесь не обойтись без содействия в этом государственных служб. В этом случае публичность коммуникации позволяет отследить факт и сущность воззвания в госорганы, скорость обработки запроса, характер ответа, а регулирования всех процессов можно оставить IT-службам и МВД.

Блокчейн в здравоохранении.

Блокчейн так же может использоваться в области охраны здоровья. Включая такие сферы как фармацевтика ну и сама медицина во всех её проявлениях. Он может использоваться для управления электронными картами ведения здоровья гражданина, следить за цепочкой поставок лекарств, их качеством, так же следить за распределением донорских органов, фиксировать проведения биомедицинских исследований, так же он функционален в удаленном мониторинге пациента, способен улучшить процедуру страхования, грамотно выставлять счета. Ну, и успешно и чётко анализировать медицинские данные, с отсутствием угрозы их потери. Как говорил Гиппократ: «Жизнь коротка, искусство обширно, случай шаток, опыт обманчив, суждение затруднительно».

Фурор (успех) блокчейна не в скорости транзакций и не в тьюринг-полноте. У населения республики Казахстан наконец-то появился источник правды, на который можно положиться и делать то, что ранее было невероятно.

Блокчейн — выдающаяся технология, способная в корне изменить принцип коммуникации и взаимодействия, а при грамотном её использовании в цифровизации государства и во все способна дать стимул к развитию и инновациям. Простой пример: принимая решение об инвестировании или сотрудничестве, не придется полагаться на заявления бизнеса о росте выручки и количестве вкладчиков. Достаточно будет прочесть это в истории транзакций.

Список использованной литературы:

1. Стратегия "Казахстан-2050" На новом этапе развития Казахстана: Послание Президента Республики Казахстан Н.Назарбаева народу Казахстана. 2018 г
2. Тенденция развития блокчейн-технологий в Республике Казахстан Саркенов М.Б., Амиров А.Ж., Головачева В.Н., Когай Г.Д. Научный аспект. 2018. Т. 5. №4. С. 517-521.
3. Шукаева А. В. Возможности использования технологий блокчейн в целях предотвращения налоговых правонарушений / А. В. Шукаева // Аллея науки.— 2018.— № 8(24). — С. 446–449. 3. Орозалиева М. Блокчейн в нотариальной деятельности: разрешить нельзя запретить. — <https://www.zakon.kz>. 4. Унижаев В. Н. Проблемы использования технологии блокчейн в цифровой экономике / В. Н. Унижаев // Альманах мировой науки.— 2018.— № 3(23). — С. 211–215.
4. Тихонова Е. Город цифрового настоящего. – 2019 / Общественнополитическая газета Казахстана «Время» // <https://time.kz/news/economics/2019/03/15/gorod-tsifrovogo-nastoyashhego?sim-sim>

МЕДИАБІЛІМ БЕРУ ЖАҒДАЙЫНДА АҚПАРАТТЫҚ САУАТТЫЛЫҚ ПЕН МЕДИАГИГИЕНАНЫ ҚАЛЫПТАСТЫРУ

Исаев А.А. магистр
Қазтұтынуодағы Қарағанды университеті

XXI ғасыр – ақпарат технология ғасыры және төртінші өнеркәсіптік революция дәуірінің бастауы. Жаңа технологиялық қалып және ақпараттың қарқынды әрі үздіксіз дамуы біздің азаматтық құқықтарымызды қалай іске асыратынымызды, балаларымызды

қалай тәрбиелейтінімізді түбегейлі өзгертуде, білім беру үрдісіне өзгерістер енгізіп, жаңаша бағытта қалыптасуына ықпал етіп отыр.

Мемлекетіміздің білім беру жүйесінің негізгі міндеті ұлттық және жалпы адамзаттық құндылықтар, ғылым мен практика негізінде қалыптастырып, дамытуға және кәсіптік шыңдауға бағытталған білім беру [1].

Білім беруді және ғылымды дамытудың 2020 – 2025 жылдарға арналған мемлекеттік бағдарламамыз Қазақстандық білім мен ғылымның жаһандық бәсекеге қабілеттілігін арттыру және жалпыадамзаттық құндылықтар негізінде тұлғаны тәрбиелеу және оқытуды негізгі мақсаты етіп қойып отыр. 2015 жылы республика өзіне Біріккен Ұлттар Ұйымының 2030 жылға дейінгі тұрақты даму мақсаттарына, оның ішінде бәрін қамтитын және әділ сапалы білім беруді және баршаға арналған өмір бойы оқу мүмкіндігін ынталандыруды қамтамасыз етуді көздейтін міндеттемелерді қабылдады. Оған қол жеткізу үшін әлемдегі білім беруді дамытудың негізгі бағыттары айқындалды: мектепалды даярлықты қамтамасыз ету, 12 жылдық мектеп білімінің моделі, білім алушының бойында ХХІ ғасыр дағдыларын дамыту, арзан және сапалы техникалық және кәсіптік білім мен жоғары білімге тең қол жеткізу [2].

Қазіргі кезде бұқаралық ақпарат құралдарының (баспасөз, телевизия, киноматография, радио, видео және ғаламтор) кең таралуының барысында адамзат ақпарат тасқыны астында қалуда. Бұқаралық ақпарат құралдары қызметінің негізгі қағидаттарына объективтілік, заңдылық, анықтық, адамның және азаматтың жеке өмірін, ар-намысын, қадір-қасиетін құрметтеу жатады [3].

Ақпарат алмасу тым көп болғандықтан оның мағынасы мен мазмұнын пайымдай білуге, заңдылықтарды ажырата алуға баулып, дұрыс қорытынды жасауды қалыптастыру бүгінгі білім беру саласының өзекті мәселелерінің бірі болып отыр. Тұлға бұқаралық ақпарат құралдары арқылы медиамен байланысу мәдениетін, шығармашылық, коммуникативтік қабілеттерді, сыни ойлауды, толыққанда қабылдау, талдау, медиамәтіндерді талдау және баға беру, медиатехника көмегімен өз ойын білдіру формаларын үйренуді қалыптастыруды қажет етеді.

Қазіргі өркениет, мәдениет, қоғам, адам – бұл ұғымдардың барлығы медиа мәдениетпен тығыз байланысты. Қазіргі уақытта қуатты ақпараттық құрылым құрылып, әртүрлі мағынадағы ақпарат экономикалық категорияға айналууда. Ақпарат ағыны үнемі өсіп келеді, жаңа телевизиялық арналар, мерзімді баспасөз басылымдары, интернет-сайттар және т.б. пайда болуда, медиатехнологияның қарқынды дамуы және олардың мүмкіндіктерінің кеңеюі бүгінде медианың адам өмірінің кез-келген саласында болуына, қазіргі жағдайда сана индустриясының «өніміне» айналуына алып келеді. Бұқаралық ақпарат құралдары оқу, білім беру функцияларын белсенді түрде қабылдайды, жас ұрпақ үшін «параллель мектеп» болып табылады [4].

Қазақстан республикасы президенті әкімшілігі басшысының бірінші орынбасары Дәурен Әскербекұлы Абаевтың 2018 жылы 27 қыркүйекте Нұр-Сұлтан қаласында өткен «Өңірлік БАҚ форумы» Astana Media Week - кең ауқымды салалық іс-шарасына берген сұхбатында жаңа технологиялар, әлеуметтік желілер, мессенджерлер бізге әлемде болып жатқан барлық нәрселер туралы хабардар болуға мүмкіндік береді, егер бұрын ақпаратты алу қиыншылық тудырса, қазір, керісінше, өзіңіз үшін не қарау керектігін және не көрмеу керектігін анықтауыңыз керек, ақпараттың үлкен ағымынан өзіңізге лайықты және шыншыл нәрсені таңдау қажет екендігін, сонымен қатар бұл өте маңызды мәселе болғандықтан халықты, әсіресе жас ұрпақты ақпараттық гигиенаға үйретуіміз керек екендігін атап өтті.

XX ғасырдың 90-шы жылдарының соңы мен ХХІ ғасырдың басында ақпараттық-коммуникациялық технологияларды дамыту арқылы бүкіл әлемде бұқаралық ақпарат құралдарының сауаттылығы мен медиабілім беру тұжырымдамалары пайда болды.

20-30 жыл бұрын батыс елдерінде медиабілім бағыты бойынша жастар арасында мақсатты түрде білім беріле бастады. Қазіргі уақытта Канада мен Австралияда оқу процесі

балабақшадан басталады. Іс жүзінде Батыстың барлық елдерінде және АҚШ елінде орта білім деңгейінде, яғни мектептерде арнайы пәндер бар. Ресейде 2000 жылы медиапедагог мамандығы енгізілсе, 2002 жылдан бастап мектепте пән ретінде оқытылады [5].

Мектептерде және балабақшаларда медиасауаттылық пен медиабілім мәселелері шетел елдеріне қарағанда аз қамтылған және оқушыларымыз аталған бағытта өз бетінше білім алуға. Қазақстанда медиа сауаттылық туралы тек бірнеше жоғары кәсіптік мамандықтар бойынша бірнеше пәндерді оқытады. Оқушыларымыздың көп бөлігі аталған тақырып бойынша өз бетінше білім алады. Дәл осы орайда бұқаралық ақпарат құралдарының қауіпсіздігі мәселесі орын алады. Ақпараттық қауіпсіздік туралы алғашқы мәселелер ХХІ ғасырдың басында ғана жарияланғанды. Теледидар мен ғаламтор арқылы біз соғысты көрмейміз, ақпараттық соғыс, қоғамның бақылануы, белгілі бір топтардың жеке мақсатындағы өңделген, жалған ақпараттық «сурет, сөз, үндеулерін» көреміз.

Кеңес Одағының ыдырауы және тәуелсіздікке қол жеткізу Қазақстандағы әлеуметтік-экономикалық және саяси тұрақсыздықпен қатар жүрді. Бұл елдің орта білім беру секторына теріс әсер етті. Білім беруді мемлекеттік қаржыландыру айтарлықтай қысқарды және мұғалімдердің шетелге көшуі білім беру сапасының төмендеуіне әкелді, орта білім беруді дамыту ауқымы шектелді. Осылайша, 90-жылдардың басында мектептерді компьютерлендіру баяу жүрді. Еліміздегі мектептердің тек 10% компьютерлермен қамтамасыз етілген еді. Тұрақты әрі тез дамып келе жатқан экономика 90-жылдардың аяғында білім беру саласында басымдықтарды қайта қарауға мүмкіндік берді. 1997 жылы білім беруді ақпараттандырудың мемлекеттік бағдарламасы қабылданды. Оның мақсаты - өзін-өзі дамытуға ықпал ету, жаңа технологиялар арқылы студенттердің өзін-өзі жетілдіруі мен тәрбиелеуі. 2001 жылы ел мектептерінің 100% компьютерлермен жабдықталды, ал 2003 жылы олардың 23% интернетке қол жеткізумен қамтамасыз етілді. Ірі мектептерде 10 оқушыға 1 компьютер, ал жалпы ел бойынша 62 оқушыға 1 компьютер болды [6].

ЮНЕСКО бұқаралық ақпарат құралдарының сауаттылығы, медиа сауаттылық пен медиабілім беру стандарттарын әзірледі, оларды әр түрлі жолдармен, соның ішінде Болон үдерісі арқылы жүзеге асырады. Барлық дамыған елдерде жаңа технологиялар басымдық болып табылады. Қазақстанда осы бағытта көп жұмыстар атқарылуда. Он екі жылдық білім беруде ақпараттық-коммуникациялық технологиялар барлық бағытта оқытылуы тиіс. Бұл мәселені шешуде «информатика» пәнінің жеткіліксіз екендігі байқалады. Сондықтан медиапедагогтарды даярлау, оқушыларға медиабілім беру бүгінгі таңның өзектілігі.

Информатика пәнінің мектептерде оқытылуы ЮНЕСКО дайындаған стандарттарға сәйкес ұсынылған медиабілім беру талаптарына сәйкес келмейді. Бізде информатика компьютер мен ғаламторды пайдалану мәселесін зерттейді, яғни компьютердің техникалық мүмкіндіктері, программа жасау т.б. Ал медиабілім беру негізінен саяси, экономикалық, әлеуметтік, конфессиялық, ұлттық және басқа компоненттерді зерттейді. Жас буынды толық ақпараттық ғасырға қалай дайындауға болады? Ол уақыттың өркениеттік талабынан артта қалмай, ақпараттық ағындардан шатаспай өзін-өзі бағыттауға қалай дайын болуы мүмкін? Интернеттегі мың түрлі, ауқымды цифрлық материалдардан ақ пен қараны қалай ажыратуға болады? Сайттың иесі немесе басқа ақпараттық порталға кім иелік етеді т.б. Неліктен бұл материал сол кезде осындай жанрда берілді? Елімізде жарияланған төтенше жағдай уақытында инфодемия қалай әсер етті? Медиагигиена жалған ақпарат пен эмоционалды шамадан тыс жүктемелерді жеңуге қалай көмектеседі? Қарапайым адамдар медиа сауаттылықтың қандай бастапқы машықтарын білуі керек? Сыни ойлауды дамытуда фактчекингтің рөлі қандай? Жаһанданудың арқасында ақпарат ағыны біздің елімізді де еңсеріп барады. Болашақ ұрпақ жат идеологияның жетегінде кетпес үшін қандай шаралар қабылдау керек?

Оқушы мен студенттің жоғарыда айтылған сұрақтардың жауабын білуі өте маңызды. Ол әлемдік әлеуметтік желілердегі ақпараттық ағымдардың әртүрлілігін түсінуі керек.

2015 жылдың қыркүйек айында Ахметова Л.С. Әл-Фараби Қазақ ұлттық университетінің журналистика факультетінің деканына және кафедра меңгерушісіне медиабілім беруді енгізу мәселесіне қозғады. 27 қыркүйек күні Ахметова Л.С. медиапедагогтың мамандығы туралы және республика мектептері мен жоғары оқу орындарында «медиабілім беру» оқу пәнін енгізу туралы ҚазҰУ журналистика факультетінің деканына хат жолдады.

Жоғары және жоғары оқу орнынан кейінгі білім мамандықтарының жіктеуішісіне «Медиапедагогика» мамандығын енгізу туралы сұрақ Республикалық оқу-әдістемелік кеңес отырысында талқыланып (10.12.2015), «Медиапедагогика» білім беру бағдарламасын «Журналистика» және «Педагогика және психология» мамандығы бойынша жүзеге асыру мүмкіндігі туралы шешім қабылдады, сонымен қатар «Медиапедагогика» пәнін «Білім беру» тобының барлық мамандықтары бойынша жоғары оқу орындарында оқу пәні ретінде енгізілуін ұсынды [7].

Медиалық және ақпараттық сауаттылық (МАС), медиабілім беру қазіргі уақытта трендтегі пәннен ең қажетті, ең өзекті пәнге айналып отыр. Енді бұл пәнді әртүрлі аудиторияларда (мектептерден бастап университет кафедралары мен корпорациялардың штаб-пәтерлеріне дейін) оқытудың қажеттілігі туындады. Сонымен қатар, осы пәннен сабақ бере алатын оқытушыларға да үлкен жауапкершілік артылғалы отыр.

Медиабілім (media education) – тұлғаның бұқаралық ақпарат құралдары материалдары арқылы медиамен байланысу мәдениетін, шығармашылық, коммуникативтік қабілеттерді, сыни ойлауды, толыққанды қабылдау, талдау, медиамәтіндерді талдау және баға беру, медиатеchnика көмегімен өз ойын білдіру формаларын үйренуді қалыптастыруды мақсат ететін даму үрдісі. Осы арқылы игерілген медиасауаттылық адамға телевизияның, радионың, видеоның, киноның, баспасөздің, ғаламтордың мүмкіндіктерін белсенді қолдануға көмектеседі.

«Педагогикалық-психологиялық сөздікте» медиабілім беру оқушыларға бұқаралық қатынас заңдылықтарын үйрететін педагогикадағы бағдар. Медиабілім берудің негізгі міндеті болашақ ұрпақты ақпараттық жағдай өміріне, оны түсіне білуге, қазіргі ақпараттық технологиялар, техникалық құралдар арқылы вербалдық емес қарым қатынас әдістерін меңгеру деп анықтама берілген [8].

Кино өнерінің пайда болуымен негізінен медиабілім берудің тарихыда басталады. Әлемдегі дамыған елдерінде (Ұлыбритания, АҚШ, Франция, Германия және т.б.) өткен ғасырдың соңғы он жылдығында мемлекеттік медиабілім беру стандарттары әзірленді. Ресейде Таганрог педагогикалық институтында педагогика ғылымының докторы, профессоры Федоров А.В. жетекшілігімен медиабілім беру кафедрасы жұмыс істейді. Федоров А.В. Ресейдегі медиа педагогика және кино білім беру Ассоциациясының президенті болып табылады [9].

Медиабілім беру – қазіргі кездегі бұқаралық қатынас құралдарын меңгерудің теориясы және тәжірибелік икемділіктеріне үйрету деген анықтама ЮНЕСКО құжаттарында берілген болатын [10]. Э.Харт және К.Базэлгэттің пайымдауынша, медиабілім берудің мәні оның «медиа ақпарат көзі», «медиа категориясы», «медиа технологиясы», «медиа тілі», «медиа аудиториясы», «медиа репрезентациясы» сияқты алты кілттік ұғымды танып білу дейді. Медиабілім беру саласындағы ресейлік маман Усов Ю.Н. медиабілім беруді бұқаралық қатынас құралдарының өнімдері арқылы тұлғаның даму үрдісі деп пайымдады [11]. Шариков А.В. медиабілім беру бұқаралық қарым-қатынас төңірегіндегі білім беруді, яғни оның сырлары мен заңдылықтарын түсінуді ұсынады [12]. Осы саланың тағы бір маманы Пензин С.Н. медиабілім беру аудиторияға сауаттылықты оқытумен шектелуі мүмкін емес, оған этикалық және эстетикалық синтез қажет екенін айтады [13]. Париж Білім және ақпарат құрал байланыс орталығының

директоры Ж.Гонне пікірінше, медиабілім беру – оқытуды демократияландыру, диалогқа құру десе, Э.Бэвор жастардың көбісі ақпарат құралдары арқылы әлеуметтенеді, медиабілім беру тұлғаның тәжірибелік ізденуін, еркін сөйлеу және сыни ойлауының қалыптасуында маңызды рөл атқарады деп айтты [14].

Л.Мастерман медиабілім берудің негізгі 18 қағидасын атап көрсетті:

1) медиабілім беру демократиялық қоғамның әлеуметтік құрылымы мен байланысты маңызды сала;

2) медиабілім берудің негізгі тұжырымдамасы репрезентация. Медиа шындықты бейнелемейді оны символдар мен белгілер жүйесін пайдалану арқылы көрсетеді. Бұл қағидасыз медиабілім беру мүмкін емес;

3) медиа – бұл адамның бүкіл өмірінде жалғасып жататын үрдіс.

4) медиабілім берудің мақсаты тек сыни ойлауды ғана емес, сыни автономияны тәрбиелеу болып табылады;

5) медиабілім беру – бұл зерттеушілік үрдісі.

6) медиабілім беру – заманауи, идеологиялық және тарихи ұғымда кең көрініс табады.

7) медиабілім берудің кілттік тұжырымдамаларының басым деңгейі альтернативті мазмұннан гөрі аналитикалық құралдарға жақын;

8) медиабілім берудің мазмұны көп нұсқалы аналитикалық құралдардың дамуы болып табылады;

9) медиабілім берудің тиімділігі екі түрлі көрсеткішпен бағаланады: оқушылардың жаңаша жағдайда өзіндік сыни ойын дамыта білу қабілеті және медиаға қарым-қатынас мотивациясының болуы;

10) медиабілім берудегі оқушылардың бағалауы, ол өзін-өзі бағалай алуы;

11) медиабілім беру мұғалім мен оқушы арасындағы қарым қатынасты өзгертуге ұмтылып, ойлануға және диалог құруға мүмкіндік береді;

12) медиабілім беру бұл пікірталасан гөрі диалогқа құрылған;

13) медиабілім беру негізінен белсенді және ашық, еркін педагогтарды дамытуға бейімделген. Медиабілім беру жаңа салада жаңаша іс әрекетерді іске асыру жолдары;

14) медиабілім беру біріккен, топтық оқытуға бағытталған;

15) медиабілім беру «тәжірибелік сыннан» және «сыни тәжірибеден» құралады;

16) медиабілім беру өзіне ата-аналар, медиа саласындағы кәсіби мамандар, педагогтар арасынан қарым қатынасты тандап алады;

17) медиабілім беру өзгермелі жалғасып отыратын қағидамен байланысты;

18) медиабілім беру – ерекше сала, педагогтар мен оқушылардың жаңа білімді игерудегі сыни зерттеуі және диалогта болу пәні [15].

Бүгінгі таңда Ресейде мыңдаған мақалалар, 500-ден астам оқу әдістемелері мен оқулықтар жарық көрді. Елімізде көптеген оқулықтар бар, атап айтқанда, С.П.Байтешовнаның «Медиапедагогика» монографиясы, «Медиабілім берудің әдістемесі» атты оқу құралы, Т.Ю. Лифанова, А.В. Веревкин, Л.С. Ахметованың «Медиаобразование и медиаграмотность: теория, методология, практика» оқу құралы, IREX Europe ұйымының Қазақстан, Қырғызстан, Тәжікстан, Түркменстан және Өзбекстан елдеріндегі жобалары шеңберінде дайындалған құрастырушы автор – Сергей Штурхецкий, қазақ тіліне аударған: Сәния Әбдіғапар болып табылатын «Медиа сауаттылық жоғары оқу орындарына арналған медиа және ақпараттық сауаттылық бойынша оқу құралы» медиабілім берудегі негізгі оқулықтары болып табылады.

Медиабілім беру туралы теориялық және методологиялық мәселелері Л.Мастерман, К.Ворсноп, Р. Кьюби, Ф. Левис, Д. Томпсон сынды шетел ғалымдарының ғылыми-тәжірибелік зерттеулерінде көрсетілген, жоғары мектепте медиабілім беру мәселесі Федоров А.В, Бондаренко Е.А, Иванова Л.А, Левшина И.С., медиа мәдениет, медиа әлеуметтану туралы Шариков А.Я., медиа білім беру тарихы Чельшева

М.В, Новикова А.А., медиа-білім беруді орта мектепте пән ретінде кіріктіру сынды мәселелер Тихоморова К.М. сынды ғалымдардың зерттеулерінде қарастырылады.

Медиабілім беру педагогикалық ғылымдағы арнайы бағыт ретінде оқушылар мен студенттердің бұқаралық ақпарат құралдарының заңдылықтарын зерттеуін қолдайды, студенттерге медиа әлеміне және медиа мәдениет шығармаларына бейімделуге, бұқаралық ақпарат құралдарының тілін игеруге, медиа мәдениетін талдауға және т. б. көмектеседі [16].

Ю.Н. Усов моделі экрандық, дәстүрлі өнер және коммуникативтік технологияларды зерделеуді біріктіреді. Модель мазмұны «эстетикалық мәдениет» түсінігімен оқушының образды, ассоциативті логикалық ойлау, көркем және объективті шындықты қабылдау саласындағы эмоционалды-интеллектуалдық даму деңгейінің жүйесі ретінде айқындалған, перцептивті нәтижелерді түсіндіру, медиаканалдар бойынша келіп түсетін әр түрлі ақпарат түрлерін, дәстүрлі өнер және әр түрлі бұқаралық ақпарат құралдарының (кино, ТВ, бейне, баспа, радио, компьютерлік және мультимедиялық технология) материалындағы көркемдік-шығармашылық қызметке деген қажеттілікті бағалау дәлелденген. Қолдану саласы: міндетті және факультативтік цикл пәндері (әртүрлі үлгідегі оқу мекемелерінде), үйірме сабақтары (клубтарда, студияларда, қосымша білім беру және бос уақыт мекемелерінде). Осы модельді негіздеу кезінде Ю.Н. Усов оны арнайы және интеграцияланған медиабілім беруде іске асыру мүмкіндігін анықтады. Бұл модель, Ю.Н. Усовтың анықтамасына сәйкес, әр түрлі нұсқалар мен қатынастарда жүзеге асырылуы мүмкін, бұл біздің ойымызша, өзі өте маңызды болып табылады.

А.В. Федоров ұсынған болашақ педагогтардың медиабілім алу моделі бойынша «медиабілім» ұғымының анықтамасы бұқаралық коммуникация (медиа) құралдарының көмегімен және материалында жеке тұлғаның даму үрдісі ретінде қарастырылады: яғни медиамен қарым-қатынас мәдениетін дамыту, шығармашылық, коммуникативтік қабілеттер, сыни ойлау, медиатекстерді толыққанды қабылдау, интерпретациялау, талдау және бағалау, медиатехника және т. б. көмегімен өзін-өзі көрсетудің түрлі формаларына оқыту. Медиабілім беру нәтижесінде алынған медиасауаттылық адамға теледидар, радио, бейне, кинематограф, баспасөз, интернет ақпараттық өрісінің мүмкіндіктерін белсенді пайдалануға көмектеседі, медиамәдениет тілін жақсы түсінуге мүмкіндік береді. Медиабілім беруді келесі негізгі бағыттарға бөлуге болады:

1) баспасөз, радио, теледидар, кино, бейне және интернет – журналистер, редакторлар, режиссерлер, продюсерлер, актерлер, операторлар және т. б. болашақ мамандарға берілетін медиабілім;

2) университеттер мен педагогикалық институттардағы, медиакультура бойынша курстарда жоғары оқу орындары мен мектеп оқытушыларының біліктілігін арттыру процесінде болашақ педагогтарға берілетін медиабілім.

3) өз кезегінде дәстүрлі пәндермен немесе автономды (арнайы, факультативтік, үйірмелік және т. б.) интеграциялануы мүмкін жоғары оқу орындары;

4) қосымша білім беру мекемелерінде және демалыс орталықтарында (мәдениет үйлерінде, мектептен тыс жұмыс, эстетикалық және көркемдік тәрбие орталықтарында, тұрғылықты жері бойынша клубтарда және т. б.) медиабілім беру;

5) баспасөз, теледидар, радио, бейне, DVD, ғаламтор жүйесінің көмегімен мектеп оқушылары, студенттер мен ересектердің қашықтықтан медиабілімнің берілуі;

б) дербес немесе үздіксіз медиабілім алу (теориялық түрде адамның бүкіл өмірі ішінде жүзеге асырылуы мүмкін) [17].

Қазіргі жағдайда жоғары кәсіби білім сапасына, бітіруші мамандардың білім деңгейін арттыруға үлкен мән беріледі. Отандық білім беруді жаңғырту стратегиясы зияткерлік, қоғамдық-саяси, коммуникациялық, ақпараттық салалардағы шешуші құзыреттерді дамытуға бағытталған. Білім берудің тиімділігіне баса назар аударатын құзыреттілік тәсілі студент алған білімнің белгілі бір мөлшерінде немесе алынған ақпарат мөлшерінде емес, медиа ақпаратты іздеу, іріктеу және талдау арқылы әртүрлі

проблемалық жағдайларда әрекет ету қабілетінде. Сондықтан студенттердің медиақұзыреттілігін дамыту жоғары кәсіптік білім берудің маңызды бөлігі болып табылады. Елімізде бұқаралық қатынас құралдарының көз ілеспейтін жылдамдықпен таралуы, дамуы және оның балалар тәрбиесіне тигізер әсері арасында қайшылықтар мен ақпараттық соғыс, қате үгіт-насихат, діни қайшылықтар пайда болып отыр.

Медиабілім беру бүгінде елімізде шешуін күтіп тұрған мәселе. «Медиа» термині қолданыста жиі айтылып, өміріміздің ең маңызды бөлігіне айналып кетті. Ол қазіргі «жаһандық ақпарат ғасырында» қоғамымыздың дамуына, тұлғаның қалыптасуына зор әсер етуші қару болып отыр. Медиа тек тұлғаның қалыптасуына әсер етіп қана қоймай, оның теріс ықпалы белгілі бір деңгейде жас буынның санасының дамуына өз әсерін тигізуде. Сондықтан да заманауи, жылдамдығына көз ілеспейтін ақпаратты ажырата білуге, ондағы жақсы мен жаманды пайымдап түсінуге, тұлғаның сыни ойлау қабілетін дамытуға атсалысу осы медиа-білім берудің басты міндеті болып саналады. Медиа ұғымының тамыры тереңде жатқанын сонау ата-бабамыздан қалған асыл мұраларымыздан, тарихи мұрағат пен жәдігерлерден, салт-дәстүрлерімізден, еліміздің егемендігі мен тәуелсіздігін паш ететін нышандарымыздан да байқауға болады. Бәсекеге қабілетті 30 елдің қатарына қосылу еліміздің білім беру жүйесіне тың өзгерістер енгізуді көздеп отыр. Білім беру үрдісі демократиялық жолмен ізгілендіру, тұлғаның өзін-өзі ойлантуға, жетілдіруге, өз іс-әрекетіне сын көзбен қарауға бағдарланып отыр. Мұндағы біздің назарымызды аударатын басты нәрсе тұлғаға бұқаралық ақпарат және қатынас құралдары (баспа, радио, кино, теледидар, видео, компьютерлік мультимедиялық жүйелер, интернет және түрлі әлеуметтік желілер) арқылы жеткен ұғым-түсінік болып табылады. Медиабілім беру технологиясын жобалау және қолдану келесі бағыттарда жүргізілуі мүмкін: жеке пән мен медиабілім беруді интеграциялау мақсатында жеке пәндерді оқыту барысында медиа мәтіндерді көрнекі қолдану негізінде сыни ойлануға мүмкіндік беру (интеграцияланған медиабілім беру); заманауи медиа тәжірибесін оқыту – мектеп баспасымен жұмыс, мектеп кино-және телестудиясында видео түсірілім және монтаж негіздерін үйрену (арнайы немесе әлеуметтік мәдени медиабілім беру. Заманауи медиа материалдарын оқу процесінде қолдану барысында ақпаратты жинақтау мен тексеруден басқа сыни ойлануын дамыту керек. Дидактика тұрғысынан алғанда медиабілім беруді қолдану тұлғаның сыни ойлауын дамытатын және шығармашылық потенциалын арттыратын икемді және әмбебап үрдіс. Біріншіден, оқытушы қызметі мейлінше күрделене түседі. Ол мультимедия технологиясын меңгеруде арнайы даярлығының болуымен қатар, оқытудың техникалық құралдарын қолданудың мәдениетімен байланысты педагогиканың әдістерін белсенді қолдана білуі тиіс. Медиабілім адамдарды хабарламаларды жасауға, коммуникацияға мейлінше тиімді ақпарат құралын таңдауға оқытады. ақпаратты еркін білдіру құқығын жүзеге асыруға мүмкіндік береді. Екіншіден, оқыту мен тәрбие беру процесінің белгілі бір бөлігі білім алушылардың өзіне жүктеледі де, тікелей олардың белсенділігіне тәуелді және бұл жеке білім траекториясын құруға мүмкіндік береді. Қорыта айтқанда тұлғаның өз ұлттық болмысын сақтай отырып, заманауи білімдерді меңгерген білікті маман болып қалыптасуына медиабілімінің берері мол екендігі сөзсіз. Медиабілімді меңгерген жастар елімізді 30 елдің қатарына қосатын тұлғалардың алдыңғы қатарынан табылатынына сенеміз.

Пайдаланған әдебиеттер:

1 Білім туралы Қазақстан Республикасының 2007 жылғы 27 шілдедегі № 319 Заңы.

2 Қазақстан Республикасында білім беруді және ғылымды дамытудың 2020 – 2025 жылдарға арналған мемлекеттік бағдарламасын бекіту туралы Қазақстан Республикасы Үкіметінің 2019 жылғы 27 желтоқсандағы № 988 қаулысы

- 3 Бұқаралық ақпарат құралдары туралы Қазақстан Республикасының 1999 жылғы 23 шілдедегі № 451 Заңы.
- 4 Чельшева И.В. (2013) Методика и технология медиаобразования в школе и вузе // М.: Директ-медиа, 544 с.
- 5 Фонд им. Ф.Эберта в Казахстане и Фонд Сорос-Казахстан.(2015) «Реформа школьного образования в Казахстане: большая перемена» // Алматы, аналитическая группа «Кипр»
- 6 Perizat B. Seitkazy, Rymshash K. Toleubekova, Aray K. Amanova, Amanjol A. Tashetov, Galiya Iskakova and Shnar S. Demissenova (2017) A Web-Quest as a Teaching and Learning Tool. IEJME — MATHEMATICS EDUCATION, VOL. 11, NO. 18, 3537-3549
- 7 Ахметова Л.С., Веревкин А.В., Лифанова Т.Ю. (2015) Медиаобразование и медиаграмотность: теория, методология, практика: учебное пособие // Алматы: Казак университеті.
- 8 Мижериков В.А., ред. Пидкасистый П.И. (1998) Психолого-педагогический словарь// Ростов: Феникс.
- 9 Федоров А.В. (2001) Медиаобразование: История, теория и методика // Ростов-на-Дону: Изд-во ЦВВР.
- 10 UNESCO.(1984) Media education. – Paris: UNESCO, p8.
- 11 Усов Ю.Н. (1997) Медиаобразование в школе // Проблемы художественно-эстетической подготовки современного учителя. – Иркутск: Наука. С.36-45
- 12 Шариков А.В. (1990) Медиаобразование: Мировой и отечественный опыт // М.: Изд-во Академии педагогических наук СССР.
- 13 Пензин С.Н. (1987) Кино и эстетическое воспитание: методологические проблемы // Воронеж: Изд-во Воронеж.ун-та.
- 14 Федоров А.В. (2003) Медиаобразование во Франции. // Педагогика. №5, С.90-96
- 15 Masterman L.(1998) Principles media Education, vol.17,n.13.
- 16 В.В.Давыдов (1993) Медиаобразование:Российская педагогическая энциклопедия. Т.1 // М.: Большая российская энциклопедия, 555 с.
- 17 Федоров А.В. (2005) Медиаобразование будущих педагогов // Таганрог: Изд-во Кучма, 314с.

ТЕОРЕТИЧЕСКИЕ ОСНОВЫ КОМПЕТЕНТНОСТНОГО ПОДХОДА В ОБРАЗОВАНИИ

Ильина Т.А. кандидат
педагогических наук
Костанайский социально-
технический университет им.
Зулхарнай Алдамжар

Современный этап развития образования отличается необходимостью повышения качества, что можно считать основой в подготовке высококвалифицированного специалиста.

Качество профессиональной подготовки достигается посредством использования лично-ориентированного, деятельностного, компетентностного подходов.

Обращение к проблеме компетентностного подхода в образовании обусловлено изменениями, происходящими в обществе, которые в свою очередь определили необходимость поиска новых концепций образования. Ускоренные темпы развития общества, формирование новых производственных отраслей и, соответственно необходимость подготовки кадров повлияли на ситуацию в сфере образования.

В данной статье рассмотрим теоретические основы компетентностного подхода в образовании и возможности его реализации в практике подготовки учителя общеобразовательной школы.

Профессиональная подготовка современного учителя в вузе на основе компетентностного подхода рассматривается нами как процесс становления и развития личности будущего педагога, обладающего личностным потенциалом готовым к самосовершенствованию, саморазвитию и самореализации в профессиональной деятельности.

Исторические корни компетентностного подхода в образовании уходят в 60-70-е годы в США где в общем контексте доклада Н. Хомского в 1965 г. прозвучало понятие «компетенция» которое использовалось в теории языка и трансформационной грамматике. Как отмечал Н. Хомский в своем выступлении: «мы проводим фундаментальное различие между компетенцией (знанием своего языка говорящим - слушающим) и употреблением (реальным использованием языка в конкретных ситуациях). Только в идеализированном случае употребление является непосредственным отражением компетенции» [1, с. 9].

В 70-80-е годы XX века в Западной Европе, стали использовать компетентностные модели обучения, которые рассматривались в контексте деятельностного образования. Цель его была направлена на подготовку специалистов, которые могли бы успешно конкурировать на рынке труда, т. е. владеющих профессиональными компетенциями.

На основе проведенных в свое время исследований И.А. Зимняя в развитии компетентностного подхода выделяет три этапа.

Первый этап охватывает период 1960 - 1970 годы. Характерным для данного периода является введение в научный аппарат категории «компетенция» и обоснование предпосылок для разграничения понятий компетентность\компетенция. Можно считать, что именно с этого времени в рамках трансформационной грамматики и теории обучения языкам берет свое начало исследование различных видов языковой компетенции и дается обоснование для введения понятия «коммуникативная компетентность» (Д. Хаймс).

Второй этап с 1970 по 1990 гг. Для данного периода характерным является применение категорий компетенция и компетентность в теории и практике обучения в большей степени родному языку, а также в сфере управления и менеджмента. Для различных видов деятельности, отмечает И.А. Зимняя, ученые используют различные компетентности и компетенции.

Так Дж. Равен в работе «Компетентность в современном обществе», опубликованной в Лондоне в 1984 г., предлагает нам развернутое толкование компетентности [2]. Это явление, пишет он «состоит из большого числа компонентов, многие из которых относительно независимы друг от друга... некоторые компоненты относятся скорее к когнитивной сфере, а другие — к эмоциональной... эти компоненты могут заменять друг друга в качестве составляющих эффективного поведения» [2, с. 253]. При этом Дж. Равен акцентирует внимание на следующих на «виды компетентности» суть «мотивированные способности» [2, с. 258].

Третий этап берет свое начало в 1990-е годы. Значимым для этого периода является работа А.К. Марковой (1993, 1996), в которой она в рамках исследования психологии труда учителя рассматривает профессиональную компетентность как предмет специального всестороннего исследования. В общей структуре профессиональной компетентности учителя А.К. Маркова предлагает объединить в следующие четыре блока:

«а) профессиональные (объективно необходимые) психологические и педагогические знания;

б) профессиональные (объективно необходимые) педагогические умения;

в) профессиональные психологические позиции, установки учителя, требуемые от него профессией;

г) личностные особенности, обеспечивающие овладение учителем профессиональными знаниями и умениями» [3; 20, с. 7].

Однако в одной из последующих работ А.К. Маркова уже выделяет специальную, социальную, личностную и индивидуальные виды профессиональной компетенции [4, с. 34, 35].

В это время в материалах ЮНЕСКО обозначается ряд компетенций, которые уже следует (!) рассматриваться всеми как необходимый результат образования. В докладе международной комиссии по образованию для XXI века «Образование: сокровище» Жак Делор, сформулировал «"четыре столпа", на которых основывается образование: научиться познавать, научиться делать, научиться жить вместе, научиться жить» [5, с. 37]. По сути он предложил глобальные узловые компетентности. И одна из них, согласно Жаку Делору, гласит: «Научиться делать, с тем чтобы приобрести не только профессиональную квалификацию, но и в более широком смысле компетентность, которая дает возможность справляться с различными многочисленными ситуациями и работать в группе» [5, с. 37].

На симпозиуме в Берне (27—30 марта 1996 г.) [6] на Совете Европы обсуждалась проблема реформ образования. И одним из основных был вопрос об определении ключевых компетенций, которыми должен овладеть обучающийся, необходимых ему как для успешной работы, так и для получения в дальнейшем высшего образования.

Сегодня, ведущими учеными, внесшими вклад в рассмотрение теоретических и научно-методических проблем компетентностного подхода можно считать В.И. Байденко, Вербицкого А.А., Зимнюю И.А., Е.С. Заир-Бек, Н.В. Кузьмину, Э.Ф. Зеера, В.В. Давыдова, Ларионову О.Г., О.Е. Лебедева, И.Я. Лернеру, А.К. Маркову, Л.М. Митину, Л.А. Петровскую, Н.Ф. Радионову, В.А. Слостенкина, А.П. Тряпицыну, Хуторского А.В., С. Е. Шишова и др.

Определение показателей профессиональной компетентности учителя является сегодня объектом дискуссий среди ученых различных областей научного знания: психологов, педагогов, физиологов, специалистов – практиков.

Исходя из того, что понятие компетентности является сложным, многогранным и многоуровневым в научной литературе и практике не сформировалось единого мнения определяющего содержание, сущность и структуру профессиональной компетентности личности.

Нет четких характеристик профессиональной компетентности, как в целом, так и специалиста определенного рода деятельности или конкретной специальности. Однако, следует отметить, что сегодня в научных кругах и образовательной практике принято различать понятия «компетентность» и «компетенция».

Компетентность (лат. *competens* – соответствующий, способный) – психосоциальное качество, означающее силу и уверенность, исходящие от чувства собственной успешности и полезности, которое дает человеку осознание своей способности эффективно взаимодействовать с окружением.

Компетентность социально-психологическая – способность индивида эффективно взаимодействовать с окружающими людьми в системе межличностных отношений. Формируется в ходе освоения индивидом систем общения и включения в совместную деятельность. В состав ее входят: 1) умение ориентироваться в социальных ситуациях; 2) умение правильно определять личностные особенности и эмоциональные состояния других людей; 3) умение выбирать адекватные способы обращения с ними и реализовывать их в процессе взаимодействия. Особую роль играет умение поставить себя на место другого [7, с. 203].

В Большом современном энциклопедическом словаре по педагогике компетентность определяется как «мера соответствия знаний, умений и опыта лиц определенного статуса реальному уровню сложности выполняемых ими задач и решаемых проблем [8, с. 237].

Словарь С.И. Ожегова предлагает следующие трактовки:

компетенция - 1) круг вопросов, в которых кто-нибудь хорошо осведомлен; 2) круг чьих-нибудь полномочий, прав;

компетентный: 1) знающий, осведомленный, авторитетный в какой-либо области; 2) обладающий компетенцией [9, с. 288].

В словаре «Профессиональное образование» мы находим следующие определения.

Компетентность есть «мера соответствия знаний, умений и опыта лиц определенного социально-профессионального статуса реальному уровню сложности выполняемых ими задач и решаемых проблем; 2) область полномочий управляющего органа, должностного лица; круг вопросов, по которым они обладают правом принятия решений.

Компетенция – 1) круг полномочий, прав и обязанностей конкретного государственного органа; 2) круг вопросов, в которых данное должностное лицо обладает познаниями, опытом [10, с. 130-131].

В.А. Сластенин считает, что «профессиональная компетентность- это профессиональная подготовленность и способность субъекта труда (специалиста или коллектива) к выполнению задач и обязанностей повседневной деятельности. Она является мерой и основным критерием определения его соответствия требованиям совокупного труда» [11, с.334]. Основу компетентности специалиста, по мнению В.А. Сластенина, составляют «компетентность деятельности, общения и саморазвития» [11, с.334].

В.А. Адольф [12] о профессиональной компетентности пишет, что это сложное образование, которое содержит комплекс знаний, умений, свойств и качеств личности, необходимых для обеспечения вариативности, оптимальности и эффективности организации учебно-воспитательного процесса.

Согласно точке зрения Л.М. Митиной, педагогическая компетентность включает: «знания, умения, навыки, а также способы и приемы, необходимые для их реализации в деятельности, общении и развитии (саморазвитии) личности» [13, с.46].

Исследуя структурные и функциональные особенности педагогической деятельности Н.В. Кузьмина, выделяет следующие составляющие педагогической компетентности:

- специальная компетентность в области преподаваемой дисциплины;
- методическая компетентность в области способов формирования знаний, умений и навыков у учащихся;
- психолого-педагогическая компетентность в сфере обучения;
- дифференциально-психологическая компетентность в области мотивов, способностей, направленности обучаемых;
- рефлексия педагогической деятельности или аутопсихологическая компетентность [14].

И.А. Зимняя компетентность предлагает рассматривать как «основывающийся на знаниях, интеллектуально и личностно обусловленный опыт» [15]. Данный опыт, по ее мнению, включает отношение к себе, к обществу, к другим, к деятельности (в ее разных типах и формах) [15, с. 27].

Она также считает, что «компетентностный подход не может быть противопоставлен ЗУНам, т.к. он только специально подчеркивает роль опыта, умений практически реализовать знания, решать задачи на этой основе. Но он и не тождественен ЗУНовскому подходу, т.к. он фиксирует и устанавливает подчиненность знаний умениям, ставя акцент на практической стороне вопроса» [15, с. 32].

По мнению Э.Ф. Зеера компетенции есть «обобщенные способы действий, обеспечивающих продуктивное выполнение профессиональной деятельности, это способность человека реализовывать на практике свою компетентность» [16, с. 48].

В.Ю. Кричевский предлагает за основу брать следующие элементы педагогической компетентности [11]:

- функциональные, они характеризуются профессиональными знаниями и умением их практического использования;
- интеллектуальные, они выражаются в способности специалиста аналитически мыслить и умения комплексно подходить в выполнении профессиональных обязанностей;
- ситуативные, которые позволяют специалисту выполнять какие либо действия в зависимости от ситуации;
- социальные – предполагают наличие коммуникативных и интегративных способностей специалиста.

Мы придерживаемся мнения о том, что педагогическая деятельность «имеет те же характеристики, что и любой другой вид человеческой деятельности. Это, прежде всего целеположенность, мотивированность, предметность» [17, с.263]. В то же время мы считаем необходимым обратить внимание на такую специфическую составляющую профессиональной компетентности учителя как коммуникативная подготовленность и ее составляющие: коммуникативная компетентность, коммуникативная и профессиональная культура.

Для того чтобы понять важность знания основ коммуникативной культуры, как показатель профессиональной компетентности и необходимость использования этих знаний в профессиональной деятельности учителя обратимся к исследованию, проведенному И.И. Зарецкой. Прежде всего, она предлагает проследить процесс формирования профессиональной культуры и выделяет «три структурных блока, которые представляют собой и своего рода этапы формирования основ профессиональной культуры: *инвариантный, социально-профессиональный и специальный*» [18, с. 10].

Раскрывая их содержание, она обращает внимание на то, что «*Инвариантный (общетрудовой) этап* представляет собой основу и в то же время первый шаг в формировании профессиональной культуры. Он обеспечивается целостным процессом общеобразовательной и профессиональной подготовки. Вместе с тем на его становление оказывают влияние факторы социальной среды, стереотипы массового сознания, характерные для данного состояния общества. Инвариантный этап начинается с первых лет обучения.

Социально-профессиональный этап по содержанию ближе к профессиональной культуре специалиста, но еще не отражает специфики ее проявления в конкретной профессии» [18, с.10-11].

Далее она отмечает, что «если инвариантный этап рассматривается как общее, что характеризует культуру деятельности каждого, то в социально- профессиональном блоке отражается особенное, зависящее от сферы трудовой деятельности (промышленное или сельскохозяйственное производство, сфера услуг, научная или художественная деятельность) или от ведущих тенденций научно-технического и социального прогресса общества» [18, с.11].

В контексте рассматриваемой нами проблемы интерес представляет третий этап, который назван как специальный и рассматривает проблемы профессиональной культуры связанные со спецификой профессии. «*Специальный этап* профессиональной культуры по отношению к предыдущим выражает проявление инвариантного (общего) и социально- профессионального (особенного) в частном (единичном), связанном со спецификой профессии. Он предполагает наличие комплекса специальных знаний, компетентностей, нравственно-волевых качеств, принципиально значимых в конкретном виде профессиональной деятельности» [18, с.10 – 13].

Большая работа по применению компетентностного подхода в образовании проделана доктором педагогических наук Хуторским А.В. На основе проведенного исследования он определил семь групп ключевых образовательных компетенций, имеющих общекультурное значение. А именно:

1. Ценностно-смысловые компетенции.
2. Культурные компетенции.
3. Учебно-познавательные компетенции.
4. Информационные компетенции.
5. Коммуникативные компетенции.
6. Социально-трудовые компетенции.
7. Компетенции личностного самосовершенствования.

Все перечисленные компетенции, по мнению исследователя «реализуются в качестве компетентностей студентов через их предметную деятельность».

Таким образом, проведенное нами исследование на теоретическом уровне позволяет констатировать, что проводимые исследования в области компетентностного подхода к образованию позволяет констатировать, что проводимые исследования касаются как правило одной из компетенций. Однако роль и значимость их в подготовке специалистов не умоляет их значения на социальном и профессиональном уровне [19, с.10 – 13].

Список литературы

1. Хомский Н. Аспекты теории синтаксиса. М., 1972
2. Равен Дж. Компетентность в современном обществе. Выявление, развитие и реализация. М., 2002.
3. Маркова А.К. Психологический анализ профессиональной компетентности учителя // Советская педагогика. 1990. №8.
4. Маркова А.К. Психология профессионализма. М., 1996.
5. Делор Ж. Образование: сокровище сокрытое. UNESCO, 1996.
6. <http://aspirant.rggu.ru/article.html?id=50758>
7. Шапарь В.Б. Новейший психологический словарь \ В.Б. Шапарь, В.Е. Россоха, О.В. шапарь; под общ. ред. В.Б. Шапаря, Р.н\Д. 2006 – 808с.
8. Педагогика: Большая современная энциклопедия \ Сост.Е.С. Рапацевич. Мн. 2005.
9. Ожегов С.И.
10. Вишнякова С.М. Профессиональное образование: Словарь. Ключевые понятия, термины, актуальная лексика. — М.: НМЦ СПО, 1999. — 538 с.,
11. Психология и педагогика. Учебное пособие \ Под редакцией В.И. Жукова, Л.Г. Лаптева, А.И. Подольский, В.А. Слостенин. – М., 2004.
12. Адольф В.А. Профессиональная компетентность современного учителя: Монография \ Красноярский гос. Ун-т. Красноярск, 1998. С.118.
13. Митина Л.М. Психология профессионального развития. – М., 1998.
14. Кузьмина Н.В., Реан А.А. Профессионализм педагогической деятельности. – СПб, 1993.
15. Зимняя И.А. Ключевые компетентности как результативно-целевая основа компетентностного подхода в образовании. Авторская версия. М.: Исследовательский центр проблем качества подготовки специалистов, 2004. 11. Казакова Е.И., Тарханова,
16. Зеер Э.Ф. Модернизация профессионального образования: компетентностный подход // Образование и наука. 2004. №3 (27). С. 42–52. 10. Зимняя И.А. Ключевые компетентности
17. Кричевский В.Ю. Профессиограмма директора школы – Проблемы повышения квалификации руководителей школ. М. Педагогика, 1987., С. 67.
18. Зарецкая И.И. Устная речь в деловом общении: практикум \ И.И. Зарецкая, А.М. Бруссер, М.П. Оссовская. – М.6 Дрофа, 2009.
19. Хуторской А.В. Методологические основания применения компетентностного подхода к проектированию образования. \ \ высшее образование России , №12, 2017. С. 85 – 91.

АУЫТҚУШЫ МІНЕЗ-ҚҰЛЫҚТЫ БАЛАЛАРДЫ ПЕДАГОГИКАЛЫҚ- ПСИХОЛОГИЯЛЫҚ ҚОЛДАУ

Кушенова У. К. Педагог-психолог
Қарағанды қаласы әкімдігінің
"№ 33 мектеп - бөбекжай кешені"
коммуналдық мемлекеттік
мекемесі

Қазіргі қоғамның ең күрделі және өзекті мәселелерінің бірі - мінез-құлықтың қоғамдық, жалпыадамзаттық, құқықтық, әлеуметтік нормалардан ауытқуы болып табылады. Жыл сайын ауытқушы мінез-құлықты балалардың саны көбейіп, педагог, психолог, криминалист ғалымдардың назарын өзіне аударып отыр.

Балалардың мінез-құлқындағы әлеуметтік ауытқулардың себептері қоғамның саяси, әлеуметтік-экономикалық және экологиялық тұрақсыздығының, бұқаралық-ақпарат құралдарынан (соның ішінде интернет жүйесіндегі) негативті ықпалдардың күшеюі, әлеуметтік жайсыз отбасылық-тұрмыстық қатынастардың шиеленісуі, ата-ана жағынан бақылаудың әлсіздігі, балалардың бос уақытты дұрыс пайдалану мәселесінің дұрыс жолға қойылмағандығы т.б. көптеген себептер ауытқушы мінез-құлықтың түрлері мен формаларының пайда болуына әкеліп отыр.

«Тәрбие тал бесіктен» - деген ұлы бабаларымыз. Отбасы – ең маңызды тәрбие институты, бала отбасында ата-ананың тәлім-тәрбиесімен тұлға ретінде қалыптасады, әлеуметтік-психологиялық тәжірибе жинап, дүниетанымы мен құндылықтар жүйесі дамиды. Отбасы мүшелері арасындағы бірлескен әрекет пен эмоциялық қарым-қатынас үйлесімділік, сыйластық, қайырымдылық, психологиялық қолдаушылық, қорғаушылық сияқты баса құнды қасиеттердің қалыптасуына негіз береді [1].

Отбасы бүкіл ғасырлар бойы адам баласы тәрбиесінің аса маңызды әлеуметтік ортасы болып келеді. Сондықтан ол әрбір адам үшін ең үлкен мәнге ие орта.

Отбасы белгілі дәстүрдің, жағымды өнегелердің, мұралардың сақтаушысы, тәрбиенің қайнар көзі. Онда бала алғаш рет өмір тәжірибесімен танысады, моральдық нормаларды игереді. Сондықтан отбасылық өмір жеке адамның азамат болып өсуінің негізі болып табылады.

Отбасы – баланың әлеуметтену үрдісіндегі алғашқы маңызды ортасы, болашаққа қадам жасайтын бастапқы баспалдағы. Отбасында бала моральдық қалпы туралы алғашқы түсінік алады, еңбекке баулып, өз – өзіне қызмет ету дағдыларын қалыптастырады. Ата – ананың отбасындағы іс – әрекеті мен мінез – құлқы, өмір сүру салты балаға дүниетанымдық, адамгершілік, әлеуметтік – саяси құндылықтар беріледі.

Отбасы – мектептегі оқыту мен тәрбиеудің одақтасы. Ата-ана бала тәрбиесі жөнінде мектеппен тығыз байланыста болып, өсіп келе жатқан жас адамның дүние танымын, өмірлік көзқарастарын адагершілік-рухани құндылықтар негізінде қалыптастырудың ең маңызды жолы. Бала тәрбиесінде отбасы мен мектеп ынтымақтастыққа, конструктивті қарым-қатынаста болған жағдайда тәрбие мен сапалы білім алу нәтижелі болады.

Отбасы тәрбиесі - қоғамдық тәрбиенің маңызды бөлігі, мемлекет алдындағы ата – аналардың борышы. Атамыз қазақ «ұяда не көрсең – ұшқанда соны ілерсің», «әкесіне қарап ұл өседі, шешесіне қарап қыз өседі» деген мақалдардың астарындағы бала тәрбиесіндегі ата-ананың маңызды рөлін көруге болады.

Отбасындағы тәрбиенің басты мәселелердің бірі – баланың тіршілік әрекетін ұйымдастыру. Баланың күн тәртібінеде үй шаруашылығына араластыру, оқу іс – әрекетінен кейінгі бос уақытын танымдық-пайдалы әрекеттерге қатыстыру (шахмат, спорт, техникалық клубтар, әуен, кәтап оқу т.б.), яғни баланың алдында да белгілі бір міндеттер мен талаптар қою, жеткен жетістіктер мен кәтеліктерді отбасында бала мен

ата-ана өзара талқылап, баланың өмірлік тәжірибе жинауына ата-ана ат салысып отырған ата-ана мен бала арасындағы сенімділікті, сыйластықты, қайырымдылықты қалыптастырады. Бұл құндылықтар мен әлеуметтік тәжірибе жас адамның барлық өміріне азық болып, қоғамдық ортадан өзінің орнын тауып, жүзеге асыруына негіз береді [2].

Отбасы тәрбиесі қоғамдық және мемлекеттік тәрбиеге қарағанда артықшылығы басым болғанымен, қазіргі қоғамдық өмірде болып жатқан әлеуметтік, экономикалық және демографиялық өзгерістер отбасы тәрбиесіне белгілі бір қиыншылықтар туғызып отырғанын практика көрсетуде. Сонымен қатар, қазіргі кезде отбасында өсіп келе жатқан ұрпақты тәрбиелеуде ата-ана мен қатар бұқаралық ақпарат құралдарынан келетін көптеген ақпараттар ереше орын алып, ата-ананың тәрбиелік рөлін төмендетуде.

Қоғамдық ортада жүріп жатқан әлеуметтік-экономикалық, идеологиялық, психологиялық өзгерістерге байланысты отбасы тәрбиесінде де көптеген өзгерістер енді. Материалдық жағдайы әртүрлі ата – аналар, олардың отбасындағы статусы мен қарым – қатынасы бала тәрбиесіне, әлеуметтік тәжірибе жинауына негативті әсер ететінін ғылыми әдебиеттерде теориялық жағынан да, практикалық жағынан да дәлелденген. Материалдық кіріс мол кейбір отбасыларда педагогикалық көзсоқырлық, тойынғандық, рухани азушылық болса, материалдық кірісі аз, кедей отбасында тәрбиеленуші балаларда жеккөрушілік, мазасыздық, ашушандық, қызғаншақтық сияқты сезімдер қоғамдық тәртіпті бұзуға, ата-ананы сыйламау, өзіне қол жұмсау сияқты теріс мінез-құлықтар көрсетуге себеп болады. Жастайынан негативті ортада (экономикалық, әлеуметтік-психологиялық) өскен балалардың арасында торығушылар, қаңғыбастар «қызықты» әсерді іздеушілер, кәмелетке толмаған құқық бұзушылар (қылмыскерлер), суицидалистер өсіп шығады. Педагогика, психология ғылымында мұндай негативті мінез-құлық девиантты (лат. *Deviatio*-ауытқу), деген түсінікпен оқып зерттеледі [3].

Негізінен ауытқушы мінез-құлықты балалар мәселесі психология ғылымында ХХ ғасырдың 20 жылдары пайда болды. Оны алғашында «қиын балалар» түсінігімен атақты ресей психологы П.П.Блонский бастаған болатын. Одан кейін осы мәселені оқып зерттеуге Бехтерев В.М., Абрамова Г.С., Алемаскин М.А., Антонян Ю.М., Беличева С.А., Глоточкин А.Д., Дубровина И.В., Знаков В.В., Иванов Е.Я., Ковалёв А.Г., Кон И.С., Кондрашенко В.Т., Личко А.Е., Миньковский Г.М., Невский И.А., Пирожков В.Ф., Платонов К.К., Е В. Змановская және т.б. зор үлес қосты. Кейін ауытқушы мінез-құлық «девианттық» деген ұғыммен алмасып, қазіргі кезде ғылыми әдебиеттерде осы түсінікпен ғылыми-зерттеу феноменіне айналды.

Бұл мәселе Қазақстандық педагог-психолог ғалымдардың да зерттеулеріне негіз болған, мысалы, Л.К.Керімовтың еңбегінде девиантты баланы қайта тәрбиелеу тұжырымдамасы және психологтың ондай балалармен жасайтын іс - әрекеттің белгілі жүйесін жасап көрсеткен. Ш.Е.Жаманбалаева өз еңбектерінде девиантты мінез – құлықтың әлеуметтік аспектілері зерттеп, олармен әлеуметтік-психологиялық жұмыстың принциптерін қарастырған. Ал, Д.Қазымбетова өз еңбектерінде девиантты мінез – құлық тудыратын факторларды қарастыра отырып, отбасы тәрбиесіне, ата-ананың жалпы мәдениеті мен тәрбиесі туралы мәселені көтерген. Р.А. Назмутдинов, Каирова Б.К. девиантты балалардың қажеттілік-құндылық өрісі мәселесін зерттеген [4].

Қазіргі өмірдің талабына сай девиантты балалардың ауытқушылық мінез-құлқының алдын алуда өз шешімін талап ететін бірқатар шұғыл міндеттер бар. Сонымен қатар, балалармен бос уақытта жұмыс істейтін мамандардың саны күрт азайды. Тұрғылықты жері бойынша балалар клубтарының, мектептен тыс балалармен жұмыс істейтін мекемелердің, жазғы еңбек лагерьлердің саны қысқарды, іс жүзінде сабақтан тыс кезде балаларға арналған жұмыс базасы жоқ. Балалар мектептегі сабақтан тыс уақытта бос уақыттарын өз еркінше өткізеді. Ата-анасы жұмыста болғанда немесе олардың бақылауынсыз бос қалғандар уақыттың бәрін виртуалды әлемде өткізеді. Бүгінгі күні білім беру саласын компьютерсіз елестету мүмкін емес. Балалар күрделі техниканы жылдам және үздік меңгеруде. Меңгеру барысында мектеп оқушыларының логикалық

ойлау қабілеті жылдамдап, өзіне тиісті қызметтерді жетік жоспарлайды және өмірге икемді келеді. Дегенмен, компьютерді ересектердің бақылауынсыз қолдану, ондағы зорлық-зомбылық көріністерге толы ойындар балалардың агрессивті фантазияларын тудырып, қоғамдық тәртіпті бұзуға себеп болады.

Сондықтан да, мінез-құлқында ауытқушылықтары бар балаларға дер кезінде әлеуметтік-психологиялық-педагогикалық көмек көрсету арқылы оларды әлеумет ортасына бейімдеу қазіргі педагог-психолог, әлеуметтік ғалымдардың, жалпы адамзаттың басты міндеті болып табылады. Осыған байланысты мақалада ауытқушы мінез-құлықты балалармен жүргізілген әлеуметтік-психологиялық, педагогикалық жұмыстардың нәтижелері қарастырылады.

Зерттеу жұмыстары Қарағанды қаласындағы № 33 мектепте жүргізілді. Зерттеу жұмыстарына 12-13 балалар қатысты. Зерттеу жұмыстарымыз 4 кезеңнен тұрды. Ұйымдастыру кезеңінде психодиагностикалық әдістер мен әдістемелер және зерттеу жұмысына қатысатын респонденттер іріктелді. Психодиагностикалық кезеңде зерттеу жұмысына қатысушы балалардың әлеуметтік-психологиялық ерекшеліктері анықталды. Қалыптастырушы кезеңде психокоррекциялық бағдарлама әзірленіп, аптасына 2 реттен 3 ай жүргізілді.

Зерттеу жұмыстарының нәтижелері Л. Б. Филоновтың «Байланыс жасаушылардың өзара әрекеті» әдістемесі бойынша: қарым-қатынасқа түсу дағдысы; жалпы қызығушылықтар әлемі; басқа адамдарға деген қатынасы; ортамен оңтайлы қарым-қатынас орнату ерекшеліктерін және (Е. В. Романова, Т. И. Сытько) «Жаңбыр астындағы адам» әдістемесі зерттелушілердің психоэмоционалдық қалпы зерттелінді.

Экспериментке дейін және кейінгі ауытқушы мінез-құлқыты балалардың бақа адамдармен қарым-қатынасқа түсуін анықтау үшін біз Л. Б. Филоновтың «Байланыс жасаушылардың өзара әрекеті» әдістемесі келесідей нәтижелер берді.

Экспериментке дейін (1-сурет) респонденттер қарым-қатынасқа түскісі келмей, қойылған сұрақтарға тек қана бір-екі сөзбен, немқұрайлық танытып жауап берді. Қызығушылықтары шеңбері өте тар телефоннан, компьютерден бәлуге болады деген жауаптар алынды. Жалпы балалар әлеуметтік-психологиялық жағынан жабық, өз ойларын еркін айтқылары келмей, әр жауапқа көп ойланып, кейде дене қозғалысымен немқұрайлы вербалды емес жауаптар қайтарды. Кейбір балалар агрессивтілік танытып, жанындағы балаларды итеріп, оларға дөректілік танытып, бізбен қарым-қатынасқа түсуге тілек білдірмей, біздің сұрақтарымызды жауапсыз қалдырды. Кейбір балалар, керісінше өте ашықтық танытып, көп сөйлеп, сұрақтан тыс, тақырыпқа сәйкес келмейтін мәселелерді көтеріп, қарым-қатынасқа бейімділіктерін танытты. Балалар өз бойындағы жақсы қасиеттері мен теріс қылықтары туралы ақпарат беруге ұялып, қызығушылықтары туралы да мағлұмат бере алмады. Өзінің өзгелерге деген қатынасы туралы «дос», «норм», «білмеймін», «ойланбапшын» сияқты мардымсыз жауаптар қайтарды. Ал енді біреулері мүлдем жауап беруден бас тартты. Балалардың жауаптарын талдай отырып, олардың әрқайсысы өзінің ғана жағдайын ойлап, тек өзіне ғана сенуге бейім екенін байқадық. «Қиындық болған кезде кімнен ақыл-кеңес» сұрайсың деген сұраққа көбі «ешкімнен» деп жауап берді. Бұл осы балалардың сенімсіздігін, басқа адамдардан секемденетінін, олардан қолдау күтпейтінін байқатады. Зерттеу нәтижелерін төмендегі 1 суреттен көруге болады.

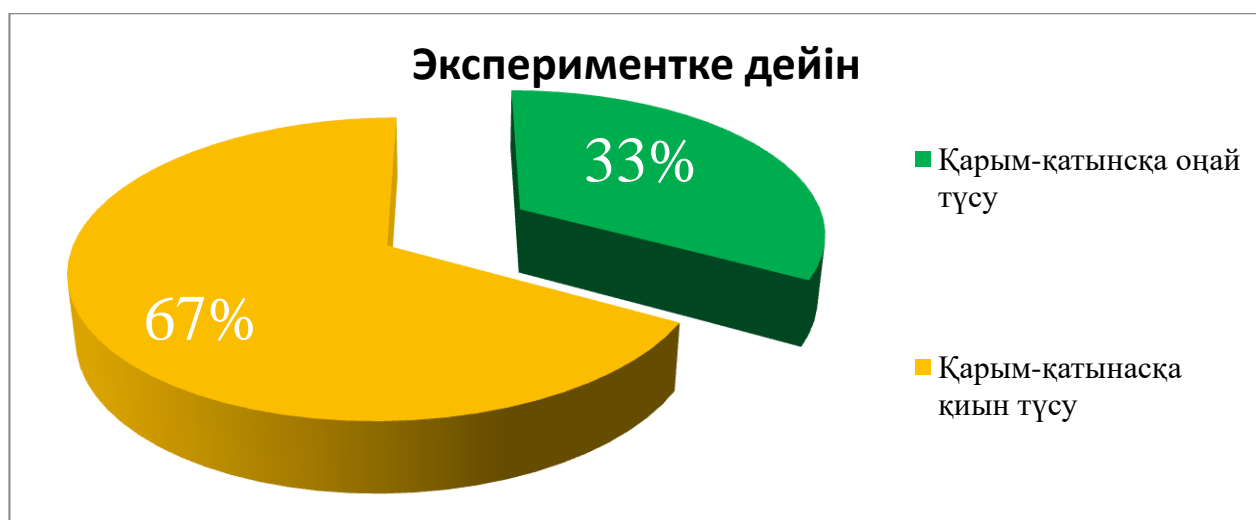

Сурет-1 «Байланыс жасаушылардың өзара әрекеті» (Л. Б. Филонов) әдістемесінің тәжірибеге дейінгі нәтижелері

Эксперименттен кейін респонденттердің қарым-қатынасқа түсуі дағдылары неғұрлым динамикалы өзгеріп, берілген сұрақтарға толық жауап беруге, өзгелерге кедергі келтірмеу, ойланып жауап беру байқалды. Өз бойларындағы жақсы қасиеттері мен кейбір негативті жақтары туралы айтып, оларды қалай түзетуге болады деген сұрақтар қойды. Әрине барлық респонденттерде мұндай тиімді өзгеріс болды деп айта алмаймыз. Көптеген респонденттер өлең айтып, би билегенді, техника т.б. өздерінің қызығушылықтары туралы ақпарат берді. Бұдан балалардың бойындағы жақсы қасиеттер мен қызығушылықтарының біршама ашылғанын, өзіне және айналасындағы адамдармен үйлесімді, конструктивті қарым-қатынас жасауға деген қызығушылықтарын көреміз. Олай болса, құрастырған әлеуметтік-психологиялық түзету бағдарламасы балаларға тиімді ықпал етті деп айтуға болады. Осы нәтижені 2 суреттен көруге болады

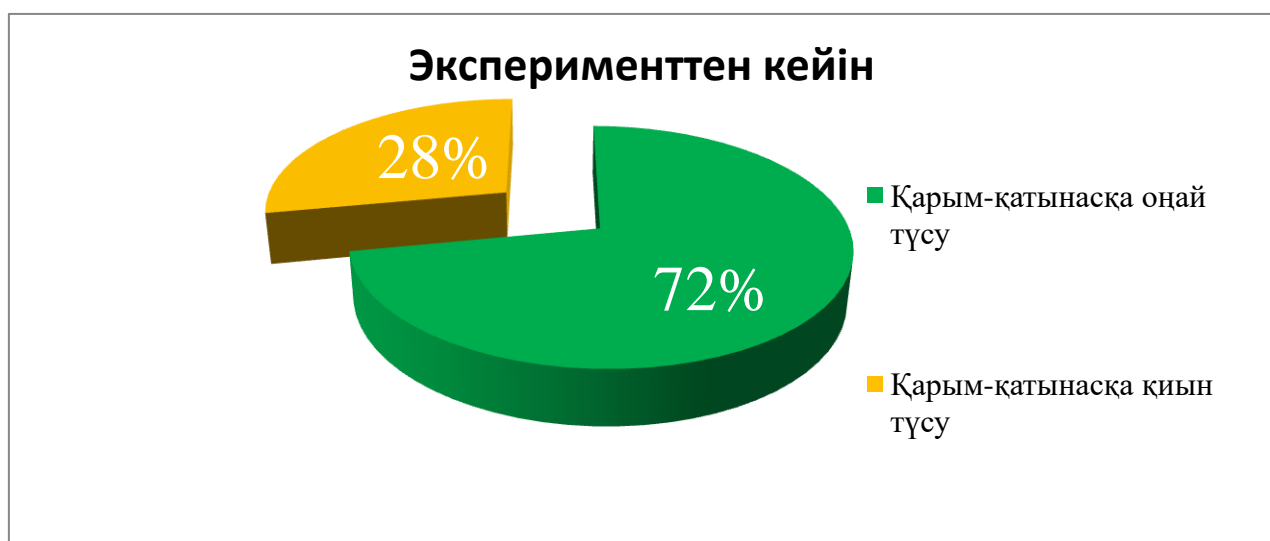

Сурет – 2 «Байланыс жасаушылардың өзара әрекеті» (Л. Б. Филонов) әдістемесінің тәжірибеден кейінгі нәтижелері

Келесі қолданылған «Жаңбыр астындағы адам» әдістемесі зерттелушілердің ішкі жан дүниесін, эмоциялары туралы мәлімет алуға мүмкіндік береді. Бұл адамның эго күшінің диагностикасын, оның жағымсыз жағдайларға қарсы тұру қабілетін анықтауға бағытталған. Сонымен қатар, тұлғаның қорғаныс механизмдері мен жеке даралық резервтерін ашуға көмектеседі.

Әдістеме тәжірибеге дейін және кейін екі рет өткізілген болатын. Әдістеме бойынша салынған суреттерден алынған нәтижелер балалардың бойынан мазасыздық,

сенімсіздік, қанағаттанбаушылық, тұйықтық, инфантильдік сияқты сезімдерді анықтауға мүмкіндік берді. Зерттеу жұмыстарының нәтижелелері бойынша көптеген балалар жауынның астында қолшатырсыз етіп бейнелеген. Бұдан олар әлеуметтік жағдаяттарға, қиянаттарға қарсы тұра алмайтынын, өздерін қорғай алмайтынын байқатады. Салынған суреттерде балалар түрлі түстерді қолданбай тек бір түсті (көбі сұр, немесе қарағ қоңыр) қолданған, олардың көңіл күйлерінің жабыңқы, кейбір сезімдерінің қанағаттанбайтындығын білуге болды. Тәжірибеден кейін балалардың психоэмоционалдық қалпында жақсы өзгерістер болғанын төмендегі 3 суреттен көруге болады. Балалардың «мазасыздық», «сенімсіздік», «қанағаттанбаушылық», «тұйықтық» шкалалары бойынша көрсеткіштер төмендеген.

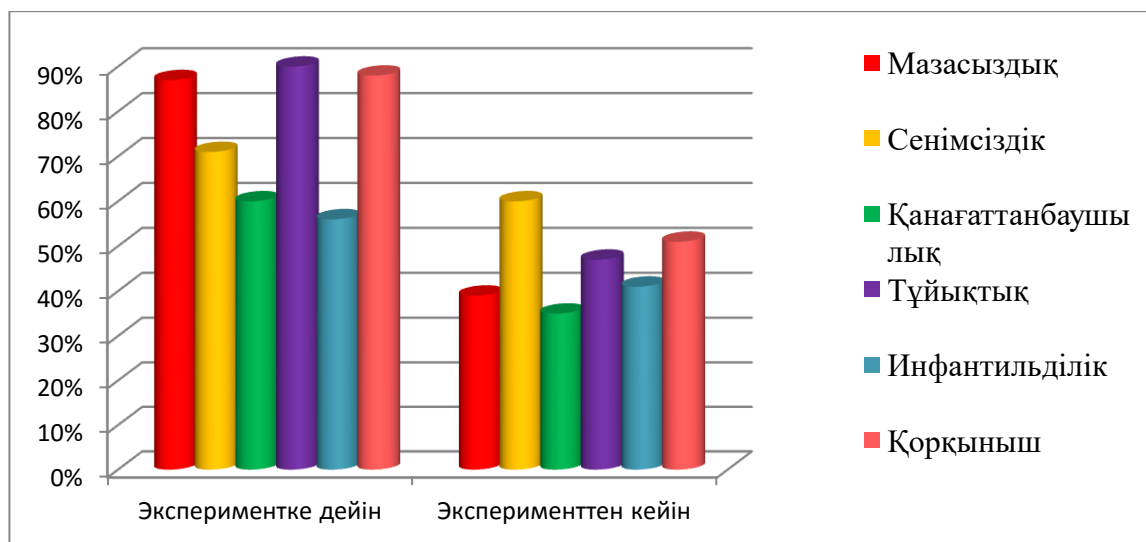

Сурет - 3 «Жаңбыр астындағы адам» әдістемесі (Е. В. Романова, Т. И. Сытько).

Қорытынды: зерттеу жұмысына енген балалардың қарым – қатынас жасау дағдылары жақсарды, сонымен қатар оқу үлгерімінде де жақсы өзгерістер байқалды. Зерттеу жұмыстарының нәтижесіне сәйкес мектеп психологымен, әлеуметтік педагог бірлесе отырып, әлеуметтік-психологиялық қолдау көрсету іс-шараларын әрі қарай жалғастыру ұсынылды.

Қорыта айтқанда, өскелең ұрпақты тәрбиелеуде ең алдымен тәрбие жұмысын алға қойып, олардың бойына жауапкершілік, инабаттылық, үйлесімділік, толеранттылық, табандылық сияқты құндылықтарды қалыптастыру бүгінгі күннің басты мақсаты. Елім дейтін ұрпақ тәрбиелеу үшін, оның жан дүниесін түсініп, жақсы үлгі-өнеге көрсете отырып тәрбиелеу мәселесі туындайды. Әсіресе, қазіргі жаһандану дәуірінде тұлғаны жолдан тайдыратын азғындаушы факторлар көп кезде, ата-ананың сүйіспеншілігі, мейірімі, қолдауы, баламен үнемі конструктивті қарым-қатынас орнатудың рөлі орасан. Үйлесімдік, сыйластық, бір-біріне мейірімділік орнатқан отбасында ата-ананың қадір-қасиеті жоғары, балаларының ортасында бақытты болса, ал, бала тәрбиесіне көңіл бөлмей, жауапкершілікті басқаға арттыру болашақта баланың да, ата-ананың да бақытсыздыққа әкелетінін өмір көрсетіп отыр. Бүгінгі таңда жас ұрпаққа қажетті заман талабына сай тәлім-тәрбие жүйесін жаңартуға, ұстаздардың сонымен қатар ата-аналардың алдына аса маңызды міндеттер қояды. Бұл міндетті жүзеге асыруда халқымыздың ғасырлар бойы ұрпақ тәрбиесінде қолданған рухани мұраны негізге алып, адамгершілік қасиеттері мен тағылымды биік, рухани дүниесі бай болашақ үшін қызмет етуге дайын азаматты қалыптастыру арқылы жетуге болады.

Пайдаланған әдебиеттер:

1. Жаназарова З.Ж. Отбасы социологиясы. - Алматы, 2010. – 292 б.

2. Жаманбалаева Ш.Е. Қиын балаларды әлеуметтік-педагогикалық зерттеу мәселесі. Алматы. Рауан.2013. – 180 с.
3. Ребер Большой толковый психологический словарь / Ребер, Артур. - М.: АСТ, 2003. - 709 с.
4. Назмутдинов Р.А., Каирова Б.К. Девианттық мінез-құлық психологиясы, Костанай, КГПУ. 2019. 136 б.

АҚПАРАТТЫҚ ТЕХНОЛОГИЯЛАРДЫҢ АДАМ ДАМУЫНА ӘСЕРІ

Мамирбекова А. Б. Педагог – психолог,
ШҚО білім басқармасы Өскемен қаласы
бойынша білім бөлімінің «Оқу – Зерттеу
Экобиоорталығы» КМҚК
Қазақстан Республикасы, Өскемен қаласы

Қазіргі қоғамға тән қасиет – ақпараттық ортаның қарқынды дамуы мен өзгеруі. Қарқынды түрде дамып келе жатқан ақпараттық технологиялар психология, әлеуметтану, философия, педагогика сияқты әртүрлі ғылымдардың зерттеу объектісі болып табылады. Бірақ ең өткір мәселе - қоғам өмірінің барлық салаларына әсер ететін қазіргі ақпараттандыру процесінің адамға әсері мен салдарын, дамуын психологиялық тұрғыда зерттеу болып табылады. Қазіргі уақытта көптеген елдер бір-бірімен коммуникациялық ағындар арқылы байланыста. Адамдардың өмірі - біздің өмір салтымызды өзгертетін, оны ыңғайлы ететін, ақпараттық және технологиялық прогреске байланысты. Бұл адамға көптеген мүмкіндіктерді ашады. Бірақ мұндай өзгерістер жеке тұлғаның қажеттіліктері мен оның мотивациясына әсер етеді, өмір салты мен дүниетанымының қайта құрылуына әкеледі. Сондықтан да ақпараттық ортаның адамға қалай әсер ететінін және қоғамды жаһандық ақпараттандыру нәтижесінде қандай себептер пайда болатынын қарастыру қажет.

Ақпараттық орта – тұлғаға әртүрлі әсер ететін ақпарат ағындарының жиынтығы. Олардың көмегімен қоғам жеке адамға мінез-құлық нормаларын, құндылықтарын және стереотиптерін таратады. Ал тұлға бойында нақты болмыстың белгілі бір бейнесін және ондағы өзін түсінуді тудыратын дәл осындай қоршаған ортаның санаға әсер ету сипаты [1, 38 б.]. Ақпаратқа деген қажеттілік жеке адамның негізгі қажеттіліктерінің бірі болып табылады, онсыз оның жеке санасының қалыптасуы мен өмір сүруі мүмкін емес. Адамға ақпараттық әсер ету психологиялық бағыттылыққа ие, жанама түрде, ми механизмдері арқылы жүзеге асады, оның әсері адамның психикалық қасиеттерінің және оның мінез-құлқының өзгеруінен көрінеді.

Ақпараттық ортаның жаһандық дамуы, халықаралық ақпараттық жүйелердің қалыптасуы тек оң әсер етіп қана қоймай, адамзат үшін оның психологиялық, моральдық және құқықтық қауіпсіздігімен байланысты көптеген мәселелерді тудыратынын атап өткен жөн. Ақпараттың адамның психикасы мен санасына кері әсері қоршаған шындықты қабылдаудың бұзылуына, соның салдарынан тұлғаның деформациясына әкеледі. Адамның психологиялық қауіпсіздігіне әсер ететін ақпараттық ортаның көптеген факторлары бар [2, 82 б.]. Мұндай факторлар келесі болуы мүмкін: ақпараттың сапалық және сандық сипаттамалары (оның көлемі, толықтығы, сенімділігі, саны және т.б.), ақпараттық сипаттамалардың қабылдаушылардың параметрлері мен қоршаған ортаның параметрлеріне сәйкестігі, қазіргі заманғы ақпараттық технологиялардың болуы. Адам үшін тек ақпараттық орта ғана емес, сонымен қатар тұлғаның өзі ақпараттық және психологиялық қауіп факторына айналуы мүмкін, олардың арасынан мыналарды ажыратуға болады: алынған ақпаратты дұрыс қабылдай алмау, жеке конформизм,

манипуляциялық әрекеттерге бейімділік, сырттан келген әрекеттер, адам психикасының функционалдық өзгерістері, психоэмоционалды күйзеліс, фрустрация, аландаушылық.

Ақпараттық орта гетерогенді, әртүрлі ағын жылдамдығы бар көптеген процестерден тұрады. Мұндай процестердің әртүрлі комбинацияларында қоршаған әлемді адекватты түрде көрсететін ақпарат жұмыс істейді және ақпарат деформацияланады. Бұл таным процесінде пайда болатын дәлсіздіктерге, біздің дүние туралы танымымызға, сондай-ақ ақпаратқа, оны жасайтын адамдарға деген субъективті көзқарасқа байланысты. Жеке тұлғаға ең үлкен ақпараттық қауіпті әртүрлі қауымдастықтар мен адамдар топтары, атап айтқанда, саяси, ұлтшыл және діни ағымдар әкеледі. Мұндай қауымдастықтардың мүшелері көбінесе ғылыми білімдер мен әдістерді қолдану арқылы, ғылым фактілеріне жүгіну арқылы ықпал етеді. В.Д. Аносов пен В.Е. Лепский көзқарастары бойынша «теріс ақпараттық-психологиялық әсерлер, ең алдымен, тұлғаға, оның идеяларына және эмоционалды - еріктік саласына манипуляциялық әсер ету болып табылады. Сананы манипуляциялау - әсер ету субъектісіне пайдалы идеяларды, көзқарастарды, мотивтерді, мінез-құлық стереотиптерін немесе жеке тұлғаның жасырын психологиялық мәжбүрлеуін таңу арқылы адамдарды басқарудың ерекше нысаны» [1, 40 б.].

Манипуляцияның бірнеше деңгейін бөліп көрсетуге болады:

- адамдардың санасында қажетті идеялар мен көзқарастардың таралуын арттыру;
- белгілі бір құбылысқа эмоционалды тұрғыда өзгеру нәтижесінде туындайтын әр түрлі оқиғалардың деформациялануы;
- жаңа, өте маңызды нәрсе туралы сенсациялық хабарлау әдістерінің көзқарастарының түбегейлі өзгеруі [1, 39 б.].

Бүгінгі таңда динамикалық кеңейетін ақпарат ағындарын бақылау мәселесі өте өткір. Бақыланбайтын ақпараттық орта жеке тұлғаның өмір сүруіне қауіп төндіреді, шынайы қарым-қатынастың болмауына байланысты сенімсіздік, жалғыздық сезімін күшейтеді, адамды әлеуметтендірбейді, сананың өзгеруіне әкеліп соғады. Ақпараттық технологиялардың дамуы невротикалық сипаттағы психикалық аурулардың пайда болуына әкеліп соғатын психопатологиялық салдары бар екені жиі айтылып жатыр. Бұл адамға психологиялық жүктеменің артуына және стресс деңгейінің жоғарылауына әкеліп соғуда. Ақпараттық күйзеліс жағдайында тұлға алдына қойған мақсаттарға жете алмайды, оны шешу жолдарын таппайды. Ақпараттық стресстің себептері тікелей болуы мүмкін (мәселені шешу үшін ақпараттың жеткіліксіздігі, мәселенің күрделілігі, уақыттың жетіспеушілігі, зейіннің шоғырлануын жоғалту және т.б.), субъективті (кәсіби, психологиялық), экологиялық (стресс жағдайлары дамиды жағдайлар) [3, 78 б.].

Техникалық прогрестің психологиялық салдары өте айқын және жеке тұлға өміріндегі шамадан тыс қолжетімділігі, жеке өмірге қол сұғылмаушылықты жоғалту, техникалық құралдарды жеке тұлғаның физикалық мүмкіндіктерінің шегіне «қосу» сияқты адам өміріндегі ауқымды өзгерістерде көрінеді. киборгизация құбылысы), жеке тұлғаның қажеттіліктерінің құрылымы мен сипаттамаларының өзгеруі, психологиялық тәуелділік, қызмет құрылымының өзгеруі.

Мұндай инкорпорацияның ең қауіпті түрі - техникасыз өмір сүру мүмкін емес деген түсінік қалыптастыратын психологиялық тәуелділік, сонымен қатар ол тұлға бойында белгілі бір дүрбелең (паника) тудырады. Ақпараттық технологиялар кеңейіп келеді, әлемнің кез келген жеріндегі адам мен ақпарат қолжетімді. Құпиялылық шекаралары сақталмайтын мұндай қарым-қатынастың психологиялық шекаралары да дұрыс орнатылмайды.

Ақпараттық технологияның дамуының маңызды салдарының бірі тұлғаның қажеттіліктерінің құрылымының өзгеруі болып табылады. Заманауи құралдар - бар қажеттіліктерді қанағаттандырудың және жаңа жолдарын өзгертуді ұсынады. Техникалық құралдар өзінің негізгі қызметін атқарып қана қоймай, сонымен қатар тұлғаның қоғамдағы мәртебесін, технологияны меңгеру деңгейімен сипаттайды. Бұл әмбебаптық құрылғылардың негізгі мақсаты ұмытылып, технологиялық гибридтерге айнала бастайды.

Сонымен қатар техникалық құралдар қызмет түрін өзгертіп (байланыс, оқу, жұмыс), оларға жаңа форма береді. Ақпараттық технологиялардың дамуы адамға қойылатын талаптарды да өзгертеді, оның бойында белгілі бір дағдылар қалыптастырады. Адамның кейбір дағдыларына көбірек мән беріледі, басқалары бірте-бірте жойыла бастайды. Бұл өзгерістер негізінен балалар мен жасөспірімдерде дағдыларды дамытудың сензитивті кезеңінде көрінеді.

Сонымен, ақпараттық орта мен заманауи техникалық құралдар адамға жағымды да, жағымсыз да психологиялық әсер етеді. Техникалық құралдардың қарқынды дамуы көптеген психологиялық өзгерістердің қайнар көзі болып табылады — тәндік шекаралардың бұлыңғырлануы, тәуелділік қаупінің жоғарылауы, қажеттіліктер мен әрекеттер құрылымының өзгеруі. Осыған байланысты адамның ақпараттық – психологиялық қауіпсіздігін сақтау, оның психологиялық денсаулығын сақтау және осы мәселені шешудің тиімді әдіс тәсілдерін іздеу өзекті мәселе болып табылады.

Қолданылған әдебиеттер тізімі:

1. Ежевская Т.И. Психологическое воздействие информационной среды на современного человека // Психопедагогика в правоохранительных органах. - 2012.
2. Емелин В.А., Рассказова Е.И., Тхостов А.Ш. Психологические последствия развития информационных технологий // Национальный психологический журнал. - 2012.
3. Аносов В.Д., Лепский В.Е. Исходные посылки проблематики информационно - психологической безопасности // Проблемы информационно - психологической безопасности / под ред. А.В. Брушлинского, В.Е. Лепского. - М., 2009.

ПРАКТИКА ДИСТАНЦИОННОГО ОБУЧЕНИЯ В КАРАГАНДИНСКОМ УНИВЕРСИТЕТЕ КАЗПОТРЕБСОЮЗА: ОПЫТ И ПЕРСПЕКТИВЫ

Муликова С.А. д.п.н., профессор
Абдакимова М.К. к.п.н., доцент
Карагандинский университет Казпотребсоюза

Современное общество развивается под влиянием глобализационных процессов, которые обуславливают возникновение новых требований к субъекту любой сферы деятельности, в том числе и в высшем образовании. 11 марта 2020г. Генеральный директор Д-р Тедрос на пресс брифинге по COVID-19 охарактеризовал его распространение как пандемию [1]. Вспышка коронавируса (COVID-19) привела к массовому использованию обучающих дистанционных технологий во многих странах мира.

Дистанционные образовательные технологии – это образовательные технологии, реализуемые в основном с применением информационных и телекоммуникационных технологий при опосредованном (на расстоянии) или не полностью опосредованном взаимодействии обучающегося и педагогического работника.

Впервые дистанционное образование применено на практике в 1836 году, в Великобритании, когда был создан Лондонский Университет (University of London). Лондонский университет с 1858 года для студентов из других стран сделал открытыми экзамены. Данный подход способствовал появлению учебных учреждений, которые продолжали готовить студентов по программе университета, однако задания им отправлялись по почте. Следует подчеркнуть, что до Лондонского университета в 1728 году Калев Филипс предлагал обучать стенографии всех желающих по почте. Кроме того, в Берлине появился институт заочной формы образования в 1856 году. Позднее появились заочные школы в США, Чикагский университет и Канадский Королевский университет стали предлагать обучение на расстоянии. Дистанционное образование развивалось

благодаря новым технологиям, например, когда появилось радио стало возможным создавать радиокурсы, которые впервые были внедрены в образовательный процесс в Университете штата Пенсильвания [2].

Как уже было сказано выше, пандемия поспособствовала активному применению обучающих дистанционных технологий. Компания QS опубликовала отчет о полученных результатах исследовательского проекта «Как университеты внедряют онлайн-обучение во время вспышки коронавируса» [3].

В данном отчете показано, что из-за коронавируса учебные заведения внедрили ряд мер:

- перевели традиционные курсы на работу онлайн (50%);
- перенесли начало некоторых курсов на следующий семестр;
- изменили даты приема документов на поступление;
- отложили некоторые из их предложений 2020 года до 2021 года;
- начали проводить собственные тесты по некоторым предметам.

В соответствии с приказом Министра образования и науки Республики Казахстан (МОН РК) с 16 марта 2020 года студенты, магистранты и докторанты перешли на дистанционную форму обучения.

Что было сделано для организации учебного процесса в Карагандинском университете Казпотребсоюза. Следует отметить, что пандемия придала скорость процессам цифровизации, которые уже имели место в университете.

На протяжении нескольких лет, до пандемии, университет уверенно реализовывал стратегию smart университета. Например, заочное обучение, предлагаемое университетом, осуществлялось в онлайн формате. Поэтому в университете был использован накопленный опыт создания виртуального пространства и в организации процесса обучения для студентов очной формы обучения в дистанционном формате.

Надо отметить, что практически каждый преподаватель университета имел навыки создания видеолекций, медиакурсов, MOOC (онлайн курсов), о чем свидетельствует обширная медиатека электронных средств обучения, опубликованных на сайте и портале университета.

В связи с пандемией COVID-19 Карагандинский университет Казпотребсоюза перешел на формат дистанционного обучения. Дистанционное обучение проводилось посредством интернет площадок «Zoom», «Webex», которые в свою очередь позволяли оставаться дома и учиться в режиме онлайн. Наряду с этим, каждый субъект образовательного процесса университета имел доступ к информационной системе «Платонус».

При переходе на дистанционное обучение на первом этапе особое внимание руководством университета было уделено вопросам организации учебно-воспитательного процесса в удаленном режиме, технической и методической поддержке обучающихся и профессорско-преподавательского состава, готовности педагогов к работе в непривычных условиях. При этом, у педагогического коллектива было понимание, как бы ни изменились условия осуществления образовательной деятельности, задача университета – обеспечить высокое качество преподавания и обучения.

Для студентов всех уровней обучения стали доступны следующие ресурсы:

- портал системы дистанционных образовательных технологий <http://cdo.keu.kz/>
- образовательный портал <http://plt.keu.kz/>
- сайт библиотеки <http://lib.keu.kz>

Для сопровождения образовательного процесса в условиях дистанционного обучения, профильными департаментами были разработаны и доведены до сведения ППС необходимый пакет нормативно-методических и организационных документов, который с момента перехода университета на дистанционный формат обучения находится в открытом доступе на сайте университета (<https://www.keu.kz/ru/ДТО/HelpDesk>). Департаментом академического развития были разработаны: «Инструкция по организации

онлайн обучения», «Инструкция по работе в ZOOM для преподавателей», «Platonus v.5 – инструкция пользователя «Преподаватель», «Platonus v.5 – инструкция пользователя «Студент», «Инструкция для студентов АИС PLATONUS», «Инструкция для студентов по ДОТ», «Инструкция по регистрации на MOOK» и др.

На порталах для обучающихся стало доступно:

- расписание академических занятий в личном кабинете студента;
- индивидуальный учебный план;
- электронные учебно-методические комплексы (силлабусы, видео и аудио материалы);
- текущий контроль знаний (задания, тесты);
- рубежный контроль знаний;
- занятия с преподавателем на тематических форумах.

С начала перехода на дистанционное обучение в университете был организован мониторинг учебного процесса, контроль учебных занятий, проводились социологические исследования среди ППС, сотрудников и студентов на предмет удовлетворенности качеством предоставляемых образовательных услуг.

Все формы учебных занятий - лекции, практические занятия и занятия по самостоятельной работе студентов были переведены в онлайн формат. Каждым преподавателем был получен идентификационный код и пароль входа на конференцию. В соответствии с расписанием студенты могли принимать участие в той или иной форме обучения с использованием площадок Zoom, Adobe Connect, Webex.

Помимо этого, профессорско-преподавательским составом были созданы электронные ящики в корпоративной электронной почте. Благодаря этому инструменту студенты и преподаватели могли взаимодействовать, обмениваться информацией и сообщениями, получать обратную связь.

Информационная система (ИС) «Платонус», разработанная МОН РК стала элементом информационно-образовательного пространства университета. Следует отметить, что данная площадка начала комплектоваться информацией о деятельности каждого преподавателя и быть средой сопровождения учебного процесса задолго до пандемии. Работа в ИС «Платонус» предполагает наличие у членов коллектива университета логин-пароля для входа и работы в системе, а также для постоянного процесса актуализации данных о своей профессиональной и научно-исследовательской деятельности. Профессорско-преподавательский состав в период пандемии сделал указанную платформу основным инструментом своей работы.

Уже сегодня, работа, организованная руководством университета, проведенная профильными департаментами, профессорско-преподавательским составом демонстрирует свои результаты.

На данный момент, в ИС «Платонус» загружены все учебно-методические комплексы дисциплин по всем образовательным программам. Сегодня задача преподавателя – актуализация по необходимости содержание контента. Контент традиционно состоит из силлабусов, лекционного материала, презентаций к лекциям, различных методических рекомендаций, рекомендуемых монографий, учебников и учебных пособий, научных статей, электронных учебников, видео, тестовых заданий и экзаменационных билетов, тематики эссе, и т.д.

Студенту необходимо записаться на дисциплину и получить доступ к контенту. В результате отпала необходимость в хранении на кафедрах распечатанных учебно-методических комплексов, что обеспечивает экономию бумаги, печатных средств, времени преподавателя.

Для получения обратной связи со студентами при дистанционном обучении в университете было проведено социологическое исследование среди студентов на предмет удовлетворенности качеством дистанционного обучения в условиях действия чрезвычайного положения.

В социологическом исследовании приняло участие 1303 студента четырех курсов бакалавриата.

Не останавливаясь на всех вопросах социологического исследования, обратим внимание на определенную часть из них, в частности затрагивающих качества проводимых занятий, учебно-методического и технического сопровождения учебного процесса.

На вопрос «Оцените уровень преподавания в университете в условиях очного дистанционного обучения?» 8,5% студентов назвали удовлетворительный, 13,7% - средний, 44,9% - хороший, 30,5% - отличный. Ответы респондентов позволяют констатировать, что в большинстве своем 75,4% обучающихся были удовлетворены уровнем преподавания в рамках дистанционного обучения. На наш взгляд, под уровнем обучения скорее всего ими понималось, что ничего не изменилось в организации процесса обучения, лишь преподаватель и студент оказались за экранами своих мониторов.

На следующий вопрос «Какой формат материалов является для вас предпочтительным?», 55% респондентов назвали - презентационный, 21,8% - электронный текстовый, 10,3% - видео, 8,6% - бумажный. И здесь студенты продемонстрировали ответы поколения информационной эпохи. Большинству, а их 65,3% импонирует электронная подача материалов, в сжатом, анонсированном виде. И только 21,8 и 8,6% готовы работать с источниками, для работы с которыми требуется более продолжительное время, навыки анализа, обобщения.

Ответы на вопрос «Возникают ли у вас сложности при работе с электронными методическими материалами в портале вуза?» - 31,2% респондентов ответили – нет; 31,2% - редко; 23,5% - периодически, 14,1% ответили – да, позволяют сделать вывод о том, что подготовленные ППС учебно-методические материалы подготовлены на доступном для понимания студентами уровне. И если у студентов возникали трудности (14,1%), то они скорее всего были связаны с техническими особенностями. Хотя 54,7% в своих ответах выбрали ответ «редко», «периодически». Подтверждение этому выводу мы находим в ответах на следующий вопрос социологического исследования «Какие трудности вы наиболее часто испытываете при работе с электронными учебными материалами?». 48% - никаких; 21,6% - сложно найти нужный материал; 17,7% - файлы не открываются. 39,3% респондентов ответили «сложно найти нужный материал» и «файлы не открываются», что говорит о недостаточном качестве учебно-методических материалов, опубликованных ППС, так и техническими сбоями в системе.

При этом студенты в ответах противоречат своим предыдущим ответам, т.к. в своем большинстве студенты на вопросы анкеты «Оцените, пожалуйста, качество методического обеспечения дисциплин в образовательном портале», «Оцените качество содержания электронных учебных материалов» ответили, что их устраивает качество методического обеспечения по всем формам учебных занятий, рубежного и итогового контроля.

Ответы на вопрос социологического исследования «Оцените качество проводимых преподавателем онлайн занятий», достаточно сложен в интерпретации. Поскольку мы не знаем по каким критериям оценивалось качество проводимых занятий. Отличное – 29,3%; хорошее – 39,5%; удовлетворительное – 9,4%; среднее – 9,7%; все как обычно – 7,5%. 68,8% обучающихся оценили на отлично и хорошо качество проводимых онлайн занятий. Остальная часть респондентов выбрали нейтральные варианты ответа, не увидев большого различия между занятиями проводимыми в офлайн или онлайн формате.

Далее разработчики анкеты, предложили респондентам высказать свои рекомендации и замечания по предмету исследования. Мы сгруппировали ответы в определенные группы, и что мы получили:

1) прозвучали нарекания по программе ZOOM: перегружена, зависает, сбрасывает, ограничено количество участников конференции, требует большое количество интернет-трафика, слабая пропускная способность, кратковременность конференций;

2) по ИС «Платонус»: слабый сервер, недоработанная техническая часть, сбои, плохая оптимизация для Макбуков, слабое методическое обеспечение по использованию, слабая система отправки и получения заданий;

3) по предлагаемым заданиям на самостоятельную работу: большой объем задаваемых заданий;

4) по контролю знаний: не соответствие тестовых вопросов пройденному материалу.

5) по организации занятия: подключать демонстрацию экрана и сопровождать лекцию презентацией.

Были и положительные отзывы, но они созвучны с вариантами ответов на вопросы социологического исследования.

В качестве предложений прозвучало - улучшить учебную платформу Платонус, обратить внимание на качество MOOK, использовать в организации учебного процесса такие сервисы как Google, Яндекс, Skype, Discord. Google (Gmail, Класс room) и почты Яндекс, Mail.ru.

Выводы.

Во-первых, несмотря на возвращение к оффлайн образованию, в университете, как и во всей республике, реализуется смешанная форма обучения – онлайн и оффлайн, используются дистанционные технологии обучения, для обучающихся, выбравших получение второго и сокращенного обучения. Следовательно, по-прежнему остаются актуальным вопрос использования информационных площадок - Zoom, Adobe Connect, Webex. И, возможно следует прислушаться к рекомендациям студентов по использованию в учебном процессе - Google, Яндекс, Skype, Discord. Google (Gmail, Класс room) и почты Яндекс, Mail.ru.

Во-вторых, обратиться к разработчикам ИС «Платонус» с предложениями по доработке системы.

В-третьих, профессорско-преподавательскому составу пересмотреть качество и соответствие тестовых заданий содержанию публикуемого контента, выносимых на все виды контроля, не ожидая очередного нарекания со стороны студенческого сообщества.

В-четвертых, это повышение уровня владения профессорско-преподавательским составом информационно-коммуникативными технологиями, в частности овладеть навыками создания электронных образовательных ресурсов, и навыками использования образовательных возможностей, предоставляемых Интернет пространством. И на наш взгляд, использование информационных технологий сбора и обработки информации позволят преподавателям предоставлять именно те знания, которые нужны каждому конкретному студенту, и избавят нас от представления, что информационные технологии - это дополнительное рабочее время.

Следуя дидактическим закономерностям, нам, преподавателям следует помнить, что эффективность педагогического процесса закономерно зависит от тех условий, в которых он протекает.

Резюмируя, обратимся к Посланию Президента Республики Казахстан К-Ж.Токаева «Единство народа и системные реформы – прочная основа процветания стран» [4], в котором были сделаны выводы «Итоги дистанционного обучения в период пандемии свидетельствуют о недостаточной эффективности национальных телекоммуникационных сетей. Это привело к появлению большого количества учащихся, не владеющих базовыми, элементарными знаниями... Правительству поручается самым серьезным образом заняться решением этого вопроса, в частности повышением качества информационных систем для удаленных форматов обучения... Системе образования нужны мотивированные и квалифицированные педагоги. Считаю, что переобучение учителей требуется проводить раз в три года, а не в пять лет, как сейчас. Ведь именно они должны быть носителями новых знаний, настоящими просветителями...».

Список литературы:

1. Вступительное слово Генерального директора на пресс брифинге по COVID-19 11 марта 2020 г. // [Электронный ресурс] / Режим доступа: <https://www.who.int/ru/director-general/speeches/detail/who-director-general-s-opening-remarks-at-the-media-briefing-on-covid-19---11-march-2020>

2. Кувшинова Е.Е. Дистанционное обучение в условиях кризиса 2020 (на примере Финансового университета при Правительстве РФ) / Е.Е. Кувшинова // Современное педагогическое образование. – 2020. – №4 [Электронный ресурс]. – Режим доступа: <https://cyberleninka.ru/article/n/distantcionnoe-obuchenie-v-usloviyah-krizisa-2020-na-primere-finansovogo-universiteta-pri-pravitelstva-rf/viewer>

3. How Universities are Embracing Online Learning During the Coronavirus Outbreak [Электронный ресурс]. – Режим доступа: <https://www.qs.com/how-universities-are-embracing-online-learning-during-the-coronavirus-outbreak/>

4. Послание Главы государства Касым-Жомарта Токаева народу Казахстана «Единство народа и системные реформы – прочная основа процветания страны».

РАЗВИТИЕ СОЦИАЛЬНОЙ КОМПЕТЕНТНОСТИ ПОДРОСТКОВ В УСЛОВИЯХ ДЕТСКОГО ДОМА

Мухаметова М.А. Студентка группы ППО21
Гайнуллина Ф.Б. Кандидат пед. наук, доцент
Стерлитамакский филиал БашГУ
г.Стерлитамак, Республика Башкортостан

Проблема развития социальной компетентности у подростков является не менее актуальной, чем другие глобальные проблемы современности. Вопросы касающиеся развития социальной компетентности и приобретения социального опыта воспитанниками детского дома считается малоизученной.

Основные характеристики развития социальной компетентности были рассмотрены такими учеными, как А.М. Прихожан, Н.Н. Толстых, И.В. Дубровина, А.Г. Ружская, Л.М. Шипицына, И.Н. Андреев и др. Большинство исследователей отмечают, что дети, оставшиеся без родительского попечения, лишены необходимого опыта семейной жизни и поддержки, они оказываются не готовы к самостоятельной жизни в социальной среде. У них отмечаются замедленный темп психического развития, ряд негативных особенностей: низкий уровень интеллектуального развития, бедная эмоциональная сфера и воображение, позднее формирование навыков саморегуляции и правильного поведения. У многих подростков сохраняется низкая самооценка, самоуважение и неуверенность в себе. Они тревожны, несамостоятельны, не умеют строить социальные отношения, управлять своим настроением и поведением.

И.Н. Андреев утверждает, что развитие социальной компетентности подростков обусловлено потребностью в самоутверждении, самоопределении и самооценке. По мнению И.Н. Андреева, социальная компетенция включает: развитие качеств личности, способствующих общению, развитию социальных умений и навыков, усвоению социальных ролей и полоролевых стереотипов. Кроме того, развитие социальной компетентности в подростковом возрасте обусловлено выраженной потребностью в эмоциональном благополучии и включает развитие способности к эмпатии, умению дифференцировать собственные эмоции и эмоции других людей, самоконтролю и самомотивации [2, с. 40].

В качестве примера приведем результаты исследования, так как они являются показателем уровня развития социальной компетентности у воспитанников детского дома и они могут служить одним из критериев качества образования и воспитания..

Исследование проводилось в ГБУ Детский дом для детей-сирот и детей, оставшихся без попечения родителей г. Стерлитамак Республике Башкортостан. Испытуемые дети подросткового возраста 15-16 лет в количестве 30 человек.

Для проведения исследования был использован комплекс методов и методик. Для диагностики социальной компетентности у детей подросткового возраста мы использовали методику «Диагностика уровня социальной компетентности» А.М. Прихожан.

Рассмотрим результаты эксперимента, с учетом того, что в экспериментальной группе в качестве психологического воздействия проводились занятия на развитие социальной компетентности, результаты исследования представлены в таблице 2.1.

Таблица 2.1.



Рис. 2.1. Результаты исследования социальной компетентности в экспериментальной группе

Полученные данные говорят о том, что у 27% испытуемых детей подросткового возраста выявилась такая шкала как самостоятельность. Мы думаем, что такой человек осознанно делает собственный выбор, когда принимает решения и чувствует за них ответственность.

Такая шкала как уверенность в себе выявилась у 14% исследуемых детей. Мы предполагаем, что такие дети умеют самостоятельно принимать решения и нести за них ответственность, они умеют справляться с возникшими проблемами.

Отношение к своим обязанностям – 11%. Мы думаем, что такие дети слушаются старших людей, принимают их заботу и внимание, соблюдают правила поведения, установленные в воспитательных и образовательных учреждениях.

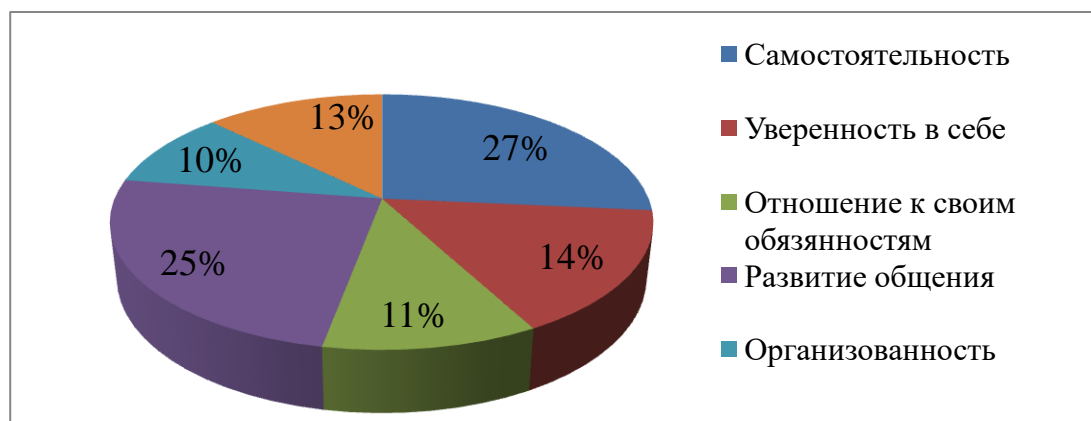
Развитие общения – 25%. Мы предполагаем что, у таких подростков не возникают трудности в общении с другими людьми, могут легко рассказать о событиях своей жизни.

Организованность выявилось у 10 % детей. Мы считаем что, такие дети дисциплинированные, умеют планировать, упорядочивать и контролировать собственную деятельность.

Интерес к социальной жизни – 13% испытуемых. Мы думаем что, такой человек испытывает субъективную приятность в связи с интересом. Они готовы к сотрудничеству, помогать, поддерживать другого человека, даже если это опасно для жизни.

Рассмотрим результаты эксперимента, с учетом того, что в контрольной группе отсутствовало занятия на развитие социальной компетентности. Результаты исследования представлены в таблице 2.2.

Таблица 2.2.



Рис. 2.1. Результаты исследования социальной компетентности в контрольной группе

По результатам исследования видно, что такая шкала как самостоятельность осталось на таком же уровне – 27%. Это означает, что независимо от занятий на развитие социальной компетентности в контрольной и экспериментальной группе подростки в любом случае проявляют самостоятельность.

Уверенность в себе выявилось у 8% исследуемых детей подросткового возраста. Мы думаем, что такие дети стесняются комплиментов. Возможно, прячут свои ошибки в надежде, что успеют исправить ситуацию до того, как кто-либо заметит ошибку. Ожидают, что люди заметят их достижения и сами будут их хвалить.

Отношение к своим обязанностям установилось у 23% испытуемых. Мы считаем, что дети из детского дома должны вести здоровый образ жизни, добросовестно учиться, овладевать знаниями, выполнять в установленные сроки задания, предусмотренные учебными планами, поддерживать в чистоте и порядке территорию детского дома, иметь постоянно опрятный вид.

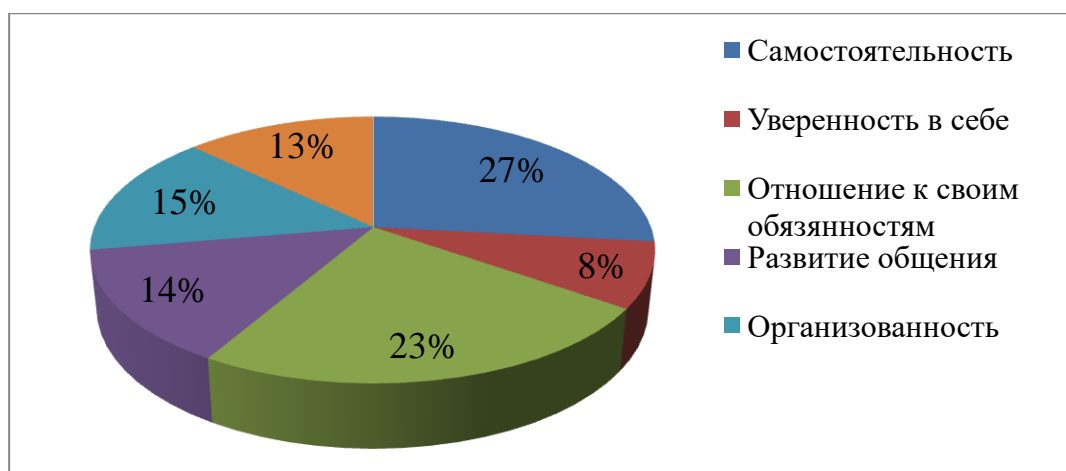
Развитие общения – 14%. Возможно подросток испытывает потребность поделиться своими переживаниями с другим человеком, рассказать о событиях своей жизни, но самому ему трудно начать близкое общение, раскрыться другому человеку.

Такая шкала как организованность выявилось у 15% исследуемых детей. Мы считаем что, такие дети очень дисциплинированы, стараются всегда планировать свой день, упорядочивают и контролируют собственную деятельность.

Интерес к социальной жизни проявился у 13% детей подросткового возраста. Вероятно, у таких детей есть потребность в общении, где они могли бы раскрыться близкому человеку или другим людям, чтобы их поддержали. Присутствует потребность в сотрудничестве с людьми при разных условиях, даже не очень благоприятных, старании личности давать окружающим больше, чем требовать в ответ, готовности его сопереживать и принимать чужой опыт.

Для определения социальной компетентности у детей подросткового возраста, мы провели сравнительный анализ.

Таблица 2.3.

Сравнительный анализ социальной компетентности подростков

	Шкала	Среднее значение социальной компетентности		Значимость различий (t-критерий)
		ЭГ	КГ	
1.	Самостоятельность	19,56	19,51	-
2.	Уверенность в себе	5,69	5,76	-
3.	Отношение к своим	6,83	7,15	-

	обязанностям			
4.	Развитие общения	14,61	14,73	-
5.	Организованность	10,27	9,87	-
6.	Интерес к социальной жизни	4,95	5,1	-

Приведенные данные, позволяют говорить о том, что явных различий в социальной компетентности между детьми экспериментальной группы и контрольной группы не были обнаружены ни в одной из шкал теста. Согласно результатам тестирования было выявлено, что дети в условиях детского дома не вполне осознанно, осмысленно выстраивают стратегию собственных действий, деятельности, взаимодействия с окружающими их людьми, организациями и т.п. Большинство из них не понимают важность конструктивного взаимодействия с окружающими и руководствуются только сиюминутной выгодой. Дети не понимают или не хотят понять существующие правила и не достаточной степени оценивают их целесообразность, не осознают, что это крайне необходимо.

Итак, можно сделать вывод, что у детей-сирот и детей, оставшихся без попечения родителей, проявляются выраженные симптомы социальной некомпетентности, оно выражается в следующих моментах: в неспособности владеть социально приемлемыми способами общения со сверстниками и взрослыми; основные виды деятельности (трудовая, учебная, продуктивная, игровая) у подростков детского дома ниже возрастной нормы. В связи с этим, подростки в условиях детского дома оказываются вытесненными из социальной действительности, социального окружения, так как, социальное окружение стремится к сегрегации тех детей, кто представляет отклонение от принятой социальной нормы. Следовательно, у подростков наблюдается недостаточное развитие социальных навыков, что приводит к отсутствию увлечений, к интересам общения и владения современными технологиями. Они менее организованны и более неуверенные в себе. Поведение у подростков чаще всего характеризуется или уходом от проблем или склонностью к подчинению.

Список литературы:

1. Андреева И.Н. Взаимосвязь социальной компетентности и эмоционального интеллекта у подростков // Женщина. Образование. Демократия: Материалы 5-ой международной междисциплинарной научно-практической конференции 6-7 ноября 2002 г., г. Минск. – Минск, 2003. – С. 194-196.
2. Сидорова Л.Н. Организация и содержание работы с детьми – сиротами и детьми, оставшимися без попечения родителей. – М.: Гардарики, 2004. – 124 с.

ОБРАЗОВАНИЕ КАК КОММУНИКАТИВНАЯ ФОРМА ДЕЯТЕЛЬНОСТИ В УСЛОВИЯХ ИНФОРМАЦИОННОГО ОБЩЕСТВА

Сейфуллина Г.Р. кандидат философских наук, доцент
Карагандинский университет
Казпотребсоюза

По мере общественного развития и прогресса информационных технологий все большую значимость в становлении личности приобретает коммуникация, призванная обеспечивать связь индивидуального и общественного сознания, обуславливать меру значимости и роль личности в отношении с социальным окружением. Проблема становления личности и индивидуальности, являющаяся объектом самого серьезного и

заинтересованного внимания отечественных философов, в условиях информационного общества приобретает новое звучание в связи с возрастанием влияния коммуникаций на общий кругозор, образ и стиль жизни человека.

Сегодня образование надлежит рассматривать как наиболее эффективную форму коммуникативной деятельности, способствующей самоопределению личности в современном информационном обществе, формированию самостоятельной личностной позиции посредством критической рефлексии по отношению к омассовленным потокам информации. Сущностное образовательное знание, благодаря своей ценностной составляющей, способствует рациональному выбору становящейся личностью истинных ценностей в информационном обществе, формирует приверженность к культурной самобытности своего народа, дающей силу для сопротивления вестернизации.

Механизм действия образования как коммуникации имеет своим результатом осуществление процессов саморазвития: самоактуализации, самореализации. Особенности феномена образовательно-воспитательного процесса определяются именно глубиной общения, его культурными смыслами, личностно ориентированными в диалогичности, созвучии культур обучающего и обучаемого и потому всегда имеющими характер взаимообогащения, взаимовлияния. Все это противоположно пониманию образовательно-воспитательного процесса как ремесленничества, как технологии, как односторонне направленного, как только целенаправленного воздействия. В образовании речь идет о совместном социокультурном пространстве. Педагогу-наставнику всегда надо помнить, что он находится на территории другого, в поле его саморазвития и эволюции.

История образования демонстрирует эволюцию образовательных практик от перипатетической системы обучения к классно-урочной; от процесса образования «лицом-к-лицу» до современных дистанционных технологий; от линейной формы обучения – к кредитной. Образование в настоящее время выступает ведущим каналом связи индивидуального сознания с общественным сознанием, транслирует навыки, умения, образцы поведения, являющиеся структурными компонентами культуры. Там, где речь идет об образовании, подразумевается и развитие индивидуальности человека.

В информационном обществе, где бюрократия сменяется адхократией (властью специалистов), где наука занимает центральное положение, большое значение приобретают образование и квалификация. Знания в эпоху информации сами становятся решающим фактором производства, создания ценностей, основой производства общественного богатства. Получение новых знаний и их творческое использование в виде новых решений проблем, товаров и услуг способствует повышению благосостояния общества. Но выработка и использование знаний не происходит само по себе. Оно непосредственно связано со способностями человека, с мастерством, со специфическими знаниями, с творчеством, инициативой, энтузиазмом и т.д. А приобретение подобных личностных качеств осуществляется через образование. Поэтому информационное общество заинтересовано в расширении и ускорении образовательных процессов, массивных инвестициях в образование людей.

Образование выступает в настоящее время ведущим каналом социальной коммуникации, транслирующим ее готовые опредмеченные смыслы – знания, умения, навыки. Образование предопределяет личностные качества каждого человека, его знания, умения и навыки, мировоззренческие и поведенческие приоритеты, а, следовательно, в конечном итоге - экономический, нравственный, духовный потенциал общества, цивилизации в целом.

В настоящее время социокультурные реалии постиндустриального, информационного общества превратили образовательные практики, наряду с экономическими и политическими, в доминирующие. В современном казахстанском обществе образование рассматривается как ценность для человека и общества, поскольку выступает предпосылкой их существования, развития. Поэтому образование рассматривается как ценность государственная, общественная и личностная. Для

будущего общества важны три остающиеся актуальными цели образования: развитие личности, активное участие личности в обществе, профессиональная подготовка. Причем подготовка человека к профессии не должна заслонять важнейшей цели образования – успешного выявления и поощрения способностей каждой личности.

Сейчас появляется возможность освободить образование от ограничений пространства и времени. Все большую актуальность приобретает применение дистанционных образовательных технологий, под которыми понимаются образовательные технологии, реализуемые в основном с применением информационных и телекоммуникационных технологий при опосредованном (на расстоянии) или не полностью опосредованном взаимодействии обучающегося и педагогического работника. «Заочное, корреспондентское обучение, экстернат - все эти способы получения образования претендуют на звание дистанционных, поскольку означают обучение на расстоянии. И хотя сегодня они распространены довольно широко, современное представление о дистанционном обучении основывается в первую очередь на информационных и телекоммуникационных технологиях и технических средствах», - отмечает А.В.Хуторский [1]. Данная технология позволяет создать специальную учебную среду в любом географическом пункте, т.е. дистанционно. В вузах дистанционное обучение - один из способов увеличения набора, а значит, и финансирования. Именно поэтому с середины 1990-х годов дистанционное обучение стало вводиться в вузах более интенсивно.

Образовательные учреждения, идущие в ногу со временем, стремятся гибко реагировать на изменяющиеся условия, в частности, на динамику рынка труда, реализуя дистанционные образовательные технологии. Возможность погрузиться в непрерывный учебный процесс осуществляется через постоянное использование различных учебных продуктов - от рабочего учебника до компьютерных обучающих программ, слайд-лекций и аудиокурсов, работа с которыми может быть легко организована и в домашних условиях. Одним из достижений в дистанционных технологиях образования является разработка уникальной информационно-коммуникационной (спутниковой) технологии обучения - технологии телеобучения. Основная часть учебных материалов передается через систему цифровой спутниковой связи с сервера базового образовательного учреждения на серверы его филиалов.

Дистанционное обучение тесно связано с Интернет-образованием, но не тождественно ему, и с точки зрения понятий второе является видовым отличием первого, более строго регламентирующим технико-технологическую специфику обучения с использованием глобальных ресурсов. Интернет-обучение не обязательно предполагает удаленность преподавателя и студентов. Например, все они могут заниматься в компьютерном классе, подключенном к Сети.

Проблемой дистанционного образования, в котором доминирует применение компьютерных технологий, является опасность уничтожить всякое теоретическое мышление и классическое образование, поскольку страдает общение между непосредственными участниками образовательно-воспитательного процесса - преподавателем и студентом. Фигура педагога-наставника, в традиционном смысле слова, с его непосредственной воспитательной ролью ставится в дистанционных технологиях под вопрос. В учебный процесс добавились новые субъекты с новыми функциями: дистанционный преподаватель - тьютор, очный педагог (не всегда), технический инструктор, координатор или администратор дистанционного обучения, локальный координатор, авторы-разработчики учебных материалов.

Радикально настроенные исследователи возможностей и перспектив развития дистанционного образования в эпоху Интернета и виртуальных реальностей все больше склоняются к скепсису, утверждая, что оно связано с отчуждением от важнейших принципов целеполагания, бытийного самоопределения. Этому типу отчуждения в равной мере способствует сам принцип информатизации, возведенный в эпоху постмодерна и

Интернета в важнейшую культовую ценность. Сегодня мы все более имеем дело «не с процессами трансляции знания, которое всегда позиционно и мыслительно восстановимо в своем генезисе, но именно с информацией и с безличными информационными потоками», - считает Н.В. Громыко [2, с. 177].

Соответственно, тип коммуникации студента с вузом при дистанционном образовании предстает как обмен блоками текстов, разрастающихся до гипертекстов. В противовес идеям о развитии ума, развивающего обучения и диалогового способа развития мышления и образования Э.Ильенкова, В.Давыдова, В.Библера, сегодня многие пользователи современных технологических информационных достижений становятся игроками в практике деконструктивистских игр, порождающих клиповость индивидуального сознания, отсутствие воображения, внимания и гаммы этических чувств. Происходит конфликт знания и информации: субъекты образовательного процесса, приученные к клиповым режимам работы с информацией, практически не умеют мысленно концентрироваться, у них оказываются не сформированы способность к воображению, пониманию, рефлексии, к развитию.

Возникает довольно сложная проблемная ситуация для сферы образования и применения в этой области дистанционных технологий.

Выявленная ситуация ставит новый блок проблем, разрешением которых должны заниматься не только социальная философия и философия образования, но и новая отрасль философского знания - медиа-философия. К примеру, как будет разрешено противоречие и отличие информации от знания? Возможно ли теоретическое знание в эпоху Интернета? Каким образом можно мыслить образовательное знание, если оно уже не является закрытым академическим пространством теоретических представлений? Как Интернет может изменить содержание образования в современном мире? Какова структура знания, уже не являющегося системой иерархически упорядоченных фактов, а существующего в постоянно меняющихся медиа-условиях?

За поверхностной легкостью предполагаемых успехов применения дистанционных технологий в образовании лежит целый пласт противоречий и парадоксов. Одним из главных может быть вопрос о сохранении паритета между культурной функцией передачи опыта и знания системой образования и медиатизацией всех областей жизни, в рамках которой ставится под сомнение передача опыта и знаний, а преобладает действие и информированность.

Стержневым элементом дистанционного обучения должна быть личная заинтересованность и мотивированность в личной продуктивно-результативной деятельности обучающихся студентов, организуемой посредством современных средств информационных технологий. Воплощение такого подхода возможно путем интеграции информационных и педагогических технологий, призванных обеспечивать интерактивность взаимодействия субъектов образовательного процесса и его продуктивность. Коммуникативный процесс в части обмена и пересылки информации играет в этом случае роль вспомогательной среды для организации продуктивной образовательной деятельности обучающихся. Взаимодействие субъектов процесса обучения возможно синхронно в реальном времени (чат, видеосвязь, общие для удаленных студентов и преподавателя виртуальные доски с графикой и т. п.), а также асинхронно (телеконференции на основе электронной почты). Личностный, творческий и телекоммуникативный характер образования - основные черты дистанционного обучения этого типа, целью которого является творческое самовыражение обучающегося на дистанции студента. Важно подчеркнуть, что смысл и ценности образовательной деятельности и образовательного знания выходят за границы применения дистанционных технологий. Бесспорно, что система образования призвана удовлетворять общественную потребность в обеспечении квалифицированными кадрами все сферы жизнедеятельности общества. Однако необходимо осознавать, проблемы образования связаны с

формированием человека с мировоззренческой культурой в ее целостности, с нравственностью, духовными ценностями.

Список использованной литературы:

1 Хуторский А.В. Дистанционное обучение и его технологии // <http://www.computerra.ru/offline>

2 Громыко Н.В. Интернет и постмодернизм - их значение для современного образования // Вопросы философии. - 2002. - № 2. - С. 175-100.

ИНФОРМАЦИОННО-ОБРАЗОВАТЕЛЬНАЯ СРЕДА КАК ПЕДАГОГИЧЕСКОЕ УСЛОВИЕ ФОРМИРОВАНИЯ БУДУЩИХ СПЕЦИАЛИСТОВ

Сукуров Д. студент группы ОПЭК-18-2
Джабаева Г.Н. ст.преподаватель, магистр
Карагандинский университет Казпотребсоюза,
г. Караганда, Республика Казахстан

В ведущих странах мира основным направлением в развитии системы образования является обеспечение интеллектуального и нравственного развития человека на основе включения его в целесообразную, разнообразную, самостоятельную, деятельность в различных областях знания [1, с.2].

В своем выступлении представитель по коммуникации и информации Янис Карклинс сказал «Мир меняется, но учебные заведения, библиотеки, средства массовой информации и другие поставщики информации смогут оставаться ключевыми игроками, если станут переосмысливать и переоценивать свои функции и роль в поиске современных способов адаптироваться к новым условиям и сохранять свою значимость в контексте социального, политического, экономического и, конечно, технологического развития» [2, с.13].

По признанию специалистов, информационно - коммуникационные технологии (ИКТ) являются одним из приоритетных направлений в науке и технике. Развитие новых информационных технологий будет способствовать распространению знаний, обновлению содержания образования и методов преподавания, и для дальнейшего развития высшего образования. Внедрение в образовательное пространство новых ИКТ определяет суть дальнейшего развития высшего образования, где одним из главных результатов информатизации в системе образования является создание качественно новой образовательной среды в вузе.

Интерес к информационно-образовательной среде (ИОС) в научных кругах появился с конца XX века. Анализ научных трудов, посвященных вопросам информационно-образовательной среды, были опубликованы в начале XXI века. Это значит, что интерес к проблеме формирования эффективной информационно-образовательной среды учебных заведений возник относительно недавно, и показывает все большую заинтересованность ученых-исследователей в изучении данного вопроса с учетом развивающихся информационных технологий [3, с. 98-112].

Поэтому очевидна прямая зависимость формирования эффективной информационно-образовательной среды от развития цифровых технологий, оказывающих с каждым годом свое непосредственное влияние на развитие экономики в целом и образования в частности.

В Республике Казахстан данное направление находит отражение в Государственной программе "Цифровой Казахстан" от 12 декабря 2017 года № 827, со сроком реализации с 2018 по 2022 гг., утвержденной Правительством РК. Как отмечал Лидер нации Н.А. Назарбаев, стержнем Третьей модернизации страны является цифровизация. Он считает,

что: «Всем казахстанцам - от школьников до пенсионеров - снова надо сесть за книги и изучать новые технологии. Принцип образования на всю жизнь становится потребностью, нормой» [4].

Таким образом, перед системой образования поставлена важнейшая задача - освоить и своевременно внедрить современные технологии обучения для непрерывного образования. При этом очень важно вооружить человека цифровыми навыками, так как это становится необходимым во многих профессиях.

В высшем образовании цифровизация имеет большой потенциал, и, следуя Государственной программе «Цифровой Казахстан» университеты включили цифровизацию в свою общую стратегию развития, преобразовав существующие структуры и процессы, внедрив изменения и инновации.

Развивающиеся информационные технологии являются условием для улучшения качества предоставления образовательных услуг, для корпоративной оперативности работы внутренних подразделений университета, оно также включает в себя возможности использования систем планирования ресурсов, систем электронного документооборота, систем поддержки принятия решений.

Прогресс информационных технологий привел к возникновению такого понятия как информационно-образовательная среда университета.

На сегодняшний день можно уверенно говорить: чем высокотехнологичнее и качественнее будет ИОС университета, тем выше будет конкурентоспособность будущего специалиста.

Следовательно, в настоящее время, проектирование и реализация информационной образовательной среды университета, основанной на современных информационных и педагогических технологиях, на методологических принципах информационного общества является одним из ведущих направлений совершенствования современной системы профессиональной подготовки будущих специалистов и одна из основных задач при решении проблем компетентностного подхода [5].

С педагогической точки зрения Г.Ю. Беляев считает, что в основе учебно-воспитательной среды образовательного учреждения лежит педагогическая деятельность педагогов и управленческого персонала» [6, с.72].

Если опираться на философско-социологическую мысль, можно обратить внимание на мысль Н.Б. Крыловой об образовательной среде.

Автор считает, что образовательная среда это часть социокультурного пространства, объединяющая в себе различные образовательные процессы и их элементы, при этом обучающийся приобщается к культурным связям с обществом, получая опыт самостоятельной (индивидуальной) культурной деятельности [7, с. 116].

В своем исследовании Н.А. Спичко дает следующее определение понятию: «совокупность психологического, социального и пространственно - предметного факторов, куда входят также материальный фактор и межличностные отношения и есть образовательная среда» [8, с. 44-48]. По мнению автора, все факторы взаимосвязаны и неразрывны, дополняются, изменяются и обогащают друг друга, а также оказывают существенное влияние на каждого субъекта образовательной среды.

Немаловажным является мнение А.В. Жожикова, который считает, что в настоящее время образовательная среда уже не может выступать в качестве общественного института социализации, личностного развития и адаптации, постепенно теряя свою эффективность и способность в обеспечении качественного профессионального образования [9, с. 106-108].

Наиболее важным, как отмечает А.Д. Еляков, «становится высокая степень образованности работников, вызванная новыми обучающими технологиями ...» [10, с.77-84].

Таким образом, необходима такая образовательная среда, которая будет способствовать развитию самостоятельной инновационно-творческой деятельности с альтернативностью и вариативностью решений в новых информационных условиях.

Такие ученые как Сейтказы П.Б., Джусубалиева Д.М., Исаков Б.А., Возчиков В.А., Гура В.В., Максимова Г.П., Зенкина С.В. и др. исследуют возможности проектирования информационной среды образовательного учреждения для включения в мировое образовательное пространство и удовлетворяющей культурно-образовательные потребности субъектов образовательного процесса.

Можно согласиться с мнением Кошелевой Н.И., что «современные вузы уже невозможно представить без электронных учебников, электронных УМК, компьютерных программ контроля знаний, интерактивных форм обсуждения актуальных проблем» [11, с.91-93].

Информационная среда это специально созданная и определенным образом структурированная часть информационного пространства, которая включает совокупность субъектов, создающих, перерабатывающих, использующих информацию, и аппаратные средства, ее обслуживающие.

Информационно-образовательная среда как педагогический феномен (ИОС) активно исследуется в современной педагогической науке такими авторами, как Г.Ю. Беляевым, И.Г. Захаровой, С.В. Зенкиной, Ю.Г. Коротенковым, Э.Г. Скибицким, А.Ю. Уваровым и др. Анализ научных работ показал, что существуют многообразные подходы к пониманию сущности и особенностей организации ИОС, считая, что информационно-коммуникационные технологии способны существенно расширять содержание, состав и возможности компонентов традиционного учебно-воспитательного процесса.

По определению Г.Ю. Беляева «совокупность информационного, технического и учебно-методического обеспечения, неразрывно связанного с человеком как субъектом образовательного пространства обозначается термином «информационно-образовательная среда». [12, с. 3].

И.Г. Захарова дает более развернутое определение, представляя информационно-образовательную среду как сложную систему, сосредоточившую в себе программно-методические, организационные и технические ресурсы, интеллектуальный и культурный потенциал, содержательный и деятельностный компоненты. При этом в систему включены педагоги и обучающиеся, а управление данной системой основано на целевых установках как общества, так и субъектов образовательного процесса [13, с.19].

Нельзя не согласиться с мнением А.А.Андреева, который дает свое видение данному понятию и считает, что «информационно-образовательная среда (ИОС) выступает как педагогическая система (ПС) с ее обеспечением. Нужно подметить, что в качестве обеспечения могут выступать подсистемы, такие как финансово-экономическая, материально-техническая, нормативно-правовая и маркетинговая, а также система менеджмента».

Обобщая вышесказанное, можно выделить, что ИОС - это среда, созданная целенаправленно для осуществления образовательного процесса как в специальных образовательных заведениях (школе, колледже, вузе), так и за их пределами (например, когда человек занимается самообразованием и саморазвитием, и для этого использует ресурсы в Интернет: это могут быть открытые либо подписные электронные библиотечные системы, репозитории, принимает участие в различных онлайн-семинарах, вебинарах, консультациях и т.д.).

Иными словами, ИОС это такое пространство, которое создано для реализации целей образования, и может содержать учебно-методический комплекс, средства их разработки, хранения, способы передачи и доступа к ним. Это есть информационные ресурсы в разных видах (видеолекции, презентации, медиакурсы, электронные учебники, картины, плакаты, фильмы, цифровые образовательные ресурсы и т.д.), оборудование,

обеспечивающее использование этих ресурсов, социальные институты и люди, решающие задачи образования подрастающего поколения.

На сегодняшний день информационно-образовательная среда является главной составляющей любого современного университета, применение новых информационных технологий в сфере высшего образования перешло из случайных проявлений к постоянному и повсеместному использованию.

Подводя итог, следует отметить, что информационно-образовательная среда - это явление многоплановое и обладает специфическими особенностями, которые позволяют обучающимся более успешно работать с учебным материалом, выстраивать собственный процесс познания в соответствии с логикой учебного предмета, а также с опорой на собственные потребности и возможности. И в этом случае важная задача преподавателя, способного дидактически правильно применять ресурсы информационно-образовательной среды в учебном процессе для решения педагогических задач.

Информационно-образовательная среда оказывает значительную роль в обучении студентов и в образовательных учреждениях должен быть упор на нее, так как, именно информационно-образовательная среда будет являться самым главным помощником в течение всего процесса обучения.

Список использованной литературы:

1. Кечиев Л. Н. Информационно-образовательная среда технического вуза [Электронный ресурс] / Л. Н. Кечиев, Г. П. Путилов, С. Р. Тумковский // CNews.ru. – Режим доступа: https://www.cnews.ru/reviews/free/edu/it_russia/institute.shtml?print (дата обращения: 31.10.2020)
2. Кузьмин Е. И., Паршакова А. В. Медиа - и информационная грамотность в обществах знания. – М.: МЦБС, 2013. – 384 с.
3. Андреев А. А. Некоторые проблемы педагогики в современных информационно-образовательных средах / А. А. Андреев // Инновации в образовании. – 2004. – № 6. – С. 98–112.
4. Государственная программа «Цифровой Казахстан» от 12 декабря 2017 г №827
5. Скибицкий Э. Г. Информационно-образовательная среда вуза: цель или средство в обеспечении качества образования? [Электронный ресурс] / Э. Г. Скибицкий. - Режим доступа: www.edit.muh.ru/content/mag/trudy/06_2009/06.pdf
6. Беляев Г.Ю. Педагогическая характеристика образовательной среды в различных типах образовательных учреждений: дис. ... канд. пед. наук / Г.Ю. Беляев. – М., 2000. – 157 с.
7. Крылова Н.Б. Культурология образования / Н.Б. Крылова. - М.: Народное образование, 2000.
8. Спичко Н.А. Образовательная среда в обучении иностранным языкам / Н.А. Спичко // Иностранные языки в школе. – 2004. – № 5. – С. 44- 48.
9. Жожиков А.В. Культура и образование в условиях информационного общества // Информатика и образование. – 2002. – № 9. – С. 106-108.
10. Еляков А.Д. Современное информационное общество // Высшее образование в России. – 2001. – № 4. – С. 77-84.
11. Кошелева Н.И. Медиаобразовательная среда как важная составляющая современного вуза // Молодой ученый.- 2011.-№4 (27) –Т.1.С.91-93
12. Беляев Г. Ю. Педагогическая характеристика образовательной среды в различных типах образовательных учреждений [Текст] / Г. Ю. Беляев. М.: ИЦКПС, 2000. – 115 с. 3.
13. Захарова И.Г. Формирование информационной образовательной среды высшего учебного заведения [Текст]: автореф. дис. ... д-ра пед. наук / И.Г. Захарова. – Тюмень: ГОУ ВПО «ТГУ», 2003. – 45 с.

ВИДЕОПЛАТФОРМА FLUENTU КАК ТЕХНОЛОГИЯ РАЗВИТИЯ КОММУНИКАТИВНЫХ НАВЫКОВ И СОЦИАЛЬНОГО ОПЫТА

Сулейменова А.О. студентка группы ИН-18-1
ЧУ Академия «Bolashaq» г. Караганда,
Республика Казахстан
Калижанова А.Н. магистр филологических наук,
ст. преподаватель
Карагандинский университет им. Е.А. Букетова
г. Караганда, Республика Казахстан

Современные исследования в области образования показывают, что компетентностный подход преобладает в современном образовании 21-го века, позволяя обучающимся продвигаться вперед в своем собственном темпе независимо от внешних факторов, способствуя освоению материала и обеспечивая эффективные результаты [1, с. 116]. Коммуникативный успех связан со способностью отстаивать свою точку зрения, убеждать собеседника или приводить аргументы [2].

Обучение английскому языку играет значительную роль в коммуникативной подготовке обучающихся и в развитии их личности в целом. Английский язык обладает потенциалом для развития лингвистических способностей, навыков и готовности обучающихся к выполнению речевых действий различной степени сложности.

Глобальные изменения в начале нового десятилетия, а именно повсеместное использование Интернета, различных веб и мобильных приложений, еще больше увеличили потребность в изучении английского языка. На данный момент наблюдается повышение эффективности и качества обучения иностранным языкам путём максимального использования возможностей компьютерных технологий в обучении [3]. В связи с внедрением новых технологий в жизнь, которые стали нормой, такие сферы жизни как услуги населению, управление, промышленное производство, социальные процессы, образование, медицина и т.д. пытается извлечь что-то новое из цифровых возможностей [4].

Современное поколение обучающихся обладает высокими потенциальными возможностями, раскрытие и реализация которых не всегда возможны в сложившейся системе образования [5, с. 144]. Современное образовательное пространство, хоть и отличается наличием большого количества информации, передаваемой через использование гаджетов, но не обеспечивает соответствие качества получаемых обучающимися данных с их возрастными и психологическими особенностями [5, с. 144].

Российское исследование о рисках интернет-коммуникации школьников утверждает, что чем реже дети используют социальные медиа, тем реже встречаются с интернет-рисками [6, с. 92]. Ряд зарубежных ученых, а именно Дж. Полфрей, Е. Расмуссен, А. Кристум, также занимались проблемой рисков интернет-коммуникации детей и подростков. По их мнению, дети и подростки перенимают образцы негативного поведения из виртуальной среды в реальную из-за отсутствия у них навыка поведения в онлайн- и офлайн-пространствах [7; 8, с. 409; 9, с. 525]. А Дж. Полфрей типологизировал угрозы жизни и здоровью школьников на три категории: небезопасные контакты, кибербуллинг, материалы опасного содержания [10, с. 29]. Постоянное пребывание подростков в Интернете объясняет влияние на них цифровых коммуникаций [11, с. 193-194]. Поэтому использование цифровых устройств в обучении призвано поддерживать традиционное обучение, предлагать альтернативные формы распространения знаний и воплощения их в жизнь, приучая школьников к разумному использованию мобильных приложений [4].

Наше исследование посвящено использованию мобильного приложения FluentU в качестве вспомогательного инструмента в обучении английскому языку, в частности, для улучшения навыков говорения и публичных выступлений обучающихся старших классов.

Тема развития навыков говорения при обучении иностранным языкам не нова. Тысячи зарубежных научных работ и публикаций посвящены изучению навыков говорения, включая ораторское искусство и публичные выступления. Доказано, что вовлечение обучающихся старших классов в дискуссии может считаться социальной практикой, которая направлена на приобретение позитивного социального опыта [12, с. 76]. Такой опыт заключается в выработке умений прогнозировать, преодолевать барьеры в социально-ориентированном общении, коммуницировать через ведение диалога, организовывать личностное и групповое пространство с учетом реальной социальной ситуации [12, с. 76].

FluentU – это популярная видеоплатформа, которая знакомит обучающихся с английской лексикой в дружелюбной и доступной форме [13, с. 302]. Отличительная черта FluentU заключается в возможности обучения английскому языку с помощью строго аутентичных материалов, таких как музыкальные клипы, трейлеры фильмов, новости, рекламные ролики, мультфильмы и многое другое [13, с. 302]. Такие материалы всегда актуальны, содержательны и способствуют познанию культуры страны изучаемого языка [13, с. 302]. FluentU позволяет тренировать языковые навыки, черпать новые идеи в различных темах и областях [14, с. 26].

Уже существующие положительные отзывы ученых о данной платформе позволило предположить, что оно может послужить подросткам достойной заменой просмотру роликов на YouTube или TikTok, времяпровождению в социальных сетях и компьютерным играм, а заодно помочь школьникам улучшить навыки говорения на английском языке.

Базой нашего исследования послужили старшие классы КГУ «Гимназия № 45». Вначале был проведен опрос, состоящий из 3 вопросов, которые затрагивали отношение обучающихся к использованию интернет платформ при изучении английского языка с целью выявления мнений об иноязычном образовательном потенциале интернет платформ. В опросе приняли участие 16 обучающихся, а сам опрос был создан с помощью технологии <https://surveyheart.com/>. Результаты опроса представлены на рисунке 1 (Рисунок 1).



Рисунок 1 – Ответы 16 респондентов в диаграммах

Из рисунка выше видно, что:

1) Большинство обучающихся положительно настроены в плане использования интернет-платформ и мобильных приложений для изучения английского языка.

2) Большинство обучающихся знакомы с подобными платформами, но больше половины респондентов либо редко используют подобные платформы, либо никогда, предпочитая социальные сети и просто просмотр видео.

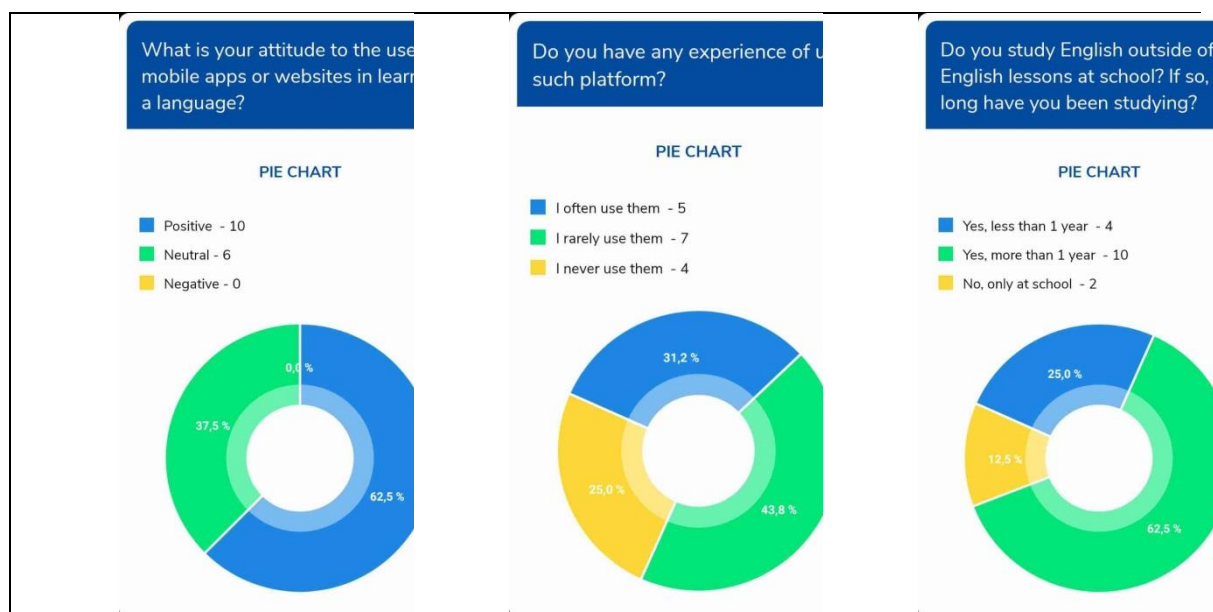
3) Большинство обучающихся изучают английский язык дополнительно более одного года.

Выяснив, что обучающиеся не против изучения английского языка, в том числе и с помощью интернет-платформ и мобильных приложений, мы приступили к разработке уроков по развитию навыков говорения и публичных выступлений с помощью видеоплатформы FluentU. На сегодняшний день разработано и проведено три урока, один из которых вводный по использованию FluentU, и два последующих на актуальные для подростков темы, например, «What's your dream job?» или «Personality Descriptions».

Предварительное наблюдение за обучающимися в процессе урока с применением данной платформы свидетельствует о повышении мотивации и интереса к подобным урокам. Так, например, после вводного урока, который посетило только 9 обучающихся, на втором уроке уже присутствовало 14 человек, а на третьем – 16. Подростки стали активно предлагать интересные им темы для обсуждения и подбирать материал самостоятельно. Таким образом, видеоплатформа FluentU может обеспечить качественное времяпровождение обучающихся старших классов, оказывая позитивное влияние не только на формирование иноязычной речевой компетенции, но и на развитие навыков социального взаимодействия через дискуссии и публичные высказывания. Работа будет продолжена.

Список использованной литературы:

1 Nurmukhanova, Dana & Sagyndykova, Zhailagul & Līce, Iveta & Pāvulēns, Jānis. Competency-based approach to teaching foreign languages in Kazakhstan // Rural environment. Education. Personality. Conference. :Jelgava, Latvia, 2014. С. 116-122.

2 Walton J. Competency-Based Education: Definitions and Difference Makers [Электронный ресурс]: <https://www.gettingsmart.com/2017/12/12/competency-based-education-definitions-and-difference-makers/> (дата обращения: 31.10.2021)

3 Алипатов Г.В., Черкасов Г.В. Специализированные программные технологии как средство повышения качества образования [Электронный ресурс]: <https://www.rgph.vsu.ru/ru/science/publications/docs/innov-tekh1.pdf> (дата обращения: 31.10.2021)

4 Мироненко Е.С. Об использовании смарт-технологий в образовательном процессе // Вопросы территориального развития. 2018. № 2 (42). DOI: 10.15838/tdi. 2018.2.42.7.

5 Грицкевич Н.К., Решотка Ю.Н., Рождественская А.Н. Развитие профессионального самоопределения обучающихся в условиях современной образовательной среды // Ped.Rev. 2019. №5 (27). С. 142-149.

6 Бродовская Е.В., Домбровская А.Ю., Синяков А.В. «Цифровое детство»: риски Интернет-коммуникации школьников, их родителей и учителей (по материалам прикладного исследования в Ставропольском крае, 2020 Г.) // Власть. 2020. №5. С. 86-94.

7 Palfrey J., Gasser U. Born Digital: Understanding the First Generation of Digital Natives. N.Y.: Basic Books. 2008. 375 p.

8 Rasmussen E. Proactive vs Retroactive Mediation: Effects of Mediation's Timing on Children's Reactions to Popular Cartoon Violence. – Human Communication Research. 2014. Vol. 40. Is. 3. P. 396-413.

9 Kruistum A. et al. Youth Media Lifestyles. – Human Communication Research. 2014. Vol. 40. Is. 4. P. 508-530.

10 Palfrey J., Boyd D., Sacco D. Enhancing Child Safety and Online Technologies. Final report of the Internet safety. Durham, North Carolina: Carolina Academic Press. 2010. 309 p.

11 Vorderer P., Kohring M. Permanently Online: A Challenge for Media and Communication Research. – International Journal of Communication. 2013. No. 7. P. 188-196.

12 Домнина Т.В. Социокультурная коммуникация на английском языке на старшей ступени обучения как ресурс развития коммуникативных учебных действий и гражданских качеств // Пермский педагогический журнал. 2014. №5. С. 76-80.

13 Захарьева Л.В. Технологические инструменты обучения студентов иностранному языку // Эпоха науки. 2020. №24. С. 301-303.

14 Трегубов В.Н. Информационная система для изучения оборотов английской научной речи // International Journal of Open Information Technologies. 2020. №5. С. 23-30.

СЕКЦИЯ
АКТУАЛЬНЫЕ ПРОБЛЕМЫ ГУМАНИТАРНЫХ, ТЕХНИЧЕСКИХ И ЕСТЕСТВЕННЫХ
НАУК, СВЯЗАННЫЕ С ФОРМИРОВАНИЕМ КОНКУРЕНТОСПОСОБНОЙ МОДЕЛИ
ЭКОНОМИКИ РЕГИОНА

ҚАЗАҚСТАНДА ТУРИЗМНІҢ ДАМУЫ

Амангелді Е.М. ӘЖЖТ кафедрасының лобаранты
Абдуғайна С.Е. ф.ғ.к., доцент
Қазақ экономика, қаржы және халықаралық сауда
университеті, Нұр-Сұлтан,
Қазақстан Республикасы

Қазақстан тек ұлттық мәдени-тарихи және табиғи-географиялық мойындалған артықшылықтарға ғана емес, сонымен қатар жылдар бойы қалыптасқан құрылымдық, экономикалық және ұйымдастырушылық-басқарушылық кемшіліктерге байланысты туризмді дамытуға ерекше рөл беруі керек. Олай болса, көпшілігімізге белгілі, Республиканың табиғаты алуан-түрлілігімен шетелдік туристерді қызықтыра аламыз. Отанымыз шексіз кең дала мен шатқалдар, шөлдер мен құмдарды, қарлы және орманды тауларды, көлдер мен өзендерді біріктіреді. Ол сан алуан ерекше табиғи қорықтар мен ұлттық парктермен, археологиялық және тарихи ескерткіштер мен көрікті жерлермен, емдеу және демалыс орындарымен ұсынылған.

Қазақстанда туризмнің тұрақты дамуын қамтамасыз ету оның әлеуетті ресурстарын пайдаланудың оңтайлы жолдарын іздеумен, атап айтқанда табиғи-климаттық ресурстармен, білікті кадрлардың санымен, оларды дайындау сапасымен, қажетті ақпараттың көлемі мен сапасымен, техникалық жабдықтау деңгейі. Туристік өнімді қалыптастыру елдің экономикалық әлеуетінің құрамдас бөлігі болып табылады және ұлттық экономиканың дамуына және оның тұрақты өсуін қамтамасыз етуге тікелей әсер етеді.

Қазіргі кезеңде туристік қызмет бірте-бірте туризм индустриясына, серпінді дамып келе жатқан қызмет көрсету саласына айналууда. Нарықтың осы секторындағы кәсіпкерлік қызметтің жандануы бірқатар мемлекеттердің экономикалық құрылымында жаңа саланы анықтап қана қоймай, оны бірқатар елдердің ұлттық экономикасының басым экономикалық құраушы секторына айналдыруға мүмкіндік берді [1, с. 304].

Бүгінгі таңда Қазақстанның туризм индустриясы экономикалық құрылымның дербес буыны болып табылады, демалыс пен ойын-сауықтың алуан түрлеріне алуан түрлі және күрделі сұранысты қанағаттандыру болып табылатын салалар мен бөлімшелер кешенінен тұратын экономикалық жүйе. Бұған туризмнің коммерциялық сипаты ықпал етті, туризмнің жаңа түрлерін дамытуға ғана емес, сонымен қатар қызметтің жаңа ұйымдық нысандарын – туристік фирмаларды қалыптастыруға мүмкіндік берді.

Туризм көптеген елдердің экономикасында өте маңызды рөл атқарады және демалыс түрі болып табылады, адамның күш-қуаты мен еңбекке қабілеттілігін және сәйкесінше қоғамның психофизиологиялық ресурстарын қалпына келтіруге ықпал етеді, адамдардың бос уақытын тиімді пайдалануға ықпал етеді, жергілікті халықты жұмыспен қамту және өмір сүру деңгейін көтерудегі рөлі ерекше.

Демек, туристік индустрия жергілікті халықтың өмір сүру деңгейіне және оның жұмыспен қамтылуына жанама әсер етеді, бұл туристік аймақтарда инфрақұрылымды, сервистік қызметтерді (коммуникация жолдары, байланыс желілері, тұрмыстық қызмет көрсету, дүкендер, спорт орталықтары, мейрамханалар, әртүрлі аттракциондар және т.б.). Бұл нысандардың барлығын жергілікті халық, туристер де пайдаланады.

Туризм саласын туризмнің бір түрі емес, олардың бағасының дәрежесімен анықталатын басқа деңгейде байланысты қызметтерді көрсету деп айта аламыз. Туристік

өнімді тұтынушылардың табысының әртүрлі деңгейі олардың сапасы мен саны жағынан әр түрлі болатын қызметтер кешенін құрайды. Табыстың әртүрлі деңгейлері туристік өнімдердің әртүрлі түрлеріне және олардың түрлеріне сұранысты қалыптастырады. Сондықтан қызметтердің құны олардың санын өзгертуге мүмкіндік береді, туристік қызмет нарығының кейбір секторларының басқаларға қарағанда дамуын анықтайды. Өз кезегінде туристік қызметтердің рентабельділігі олардың санын, сапасын және түрлерін кеңейтуге мүмкіндік береді [2, с. 291].

Туризмді келесі критерийлер бойынша жіктеуге болады:

1. Рекреациялық туризм, оның ішінде ойын-сауық және ойын-сауық бағдарламалары, туристік-сауықтыру бағдарламалары, хобби сабақтары.

2. Спорттық туризм, оның ішінде су, шаңғы, тау.

3. Емдеуге қажеттілікті ғана емес, сонымен бірге оның туризмнің кейбір басқа функцияларымен үйлесімін қамтуы тиіс сауықтыру туризмі.

4. Әртүрлі бағыттағы білімді кеңейту қажеттілігіне негізделген мәдени-танымдық туризм.

5. Адамның және оның жанұясының жеке өмірбаянының оқиғаларымен байланысты жерлерге бару қажеттілігіне негізделген ностальгиялық туризм.

6. Әртүрлі өткір жағдайларда адамның өз мүмкіндіктерін сынаудағы қажеттіліктерін қанағаттандыруды көздейтін шытырман оқиғалы (экстремалды) туризм. Ол бірнеше түрге бөлінеді: жаяу экспедициялар, сафари турлары (аң аулау, балық аулау), яхта (теңіз және өзен саяхаттары).

7. Әртүрлі сенімдегі адамдардың діни қажеттіліктеріне негізделген діни туризм (соның ішінде қажылық).

8. Белгілі бір рухани құндылықтарды тарату арқылы адамның өзінің рухани мақсатын толық жүзеге асыру қажеттілігінен туындаған миссионерлік туризм.

9. Оқиға туризмі адамның белгілі бір оқиғаға қатысу қажеттілігін қанағаттандыруды көздейді.

10. Тұлға аралық байланыстардағы адамның қажеттіліктерін қанағаттандыратын коммуникациялық туризм (өмірлік серігін, коллекционерінің серіктесін және т.б. іздеу).

11. Экологиялық туризм – ерекше қорғалатын табиғи аумақтарға баруға, табиғатты қорғау іс-шараларына қатысуға негізделген.

12. Білім беру туризмі – үйрену мақсатындағы саяхат, мысалы, тіл үйрену.

13. Әлеуметтік туризм мемлекет әлеуметтік мақсаттарға бөлетін қаражат есебінен субсидияланатын саяхаттар болып табылады.

14. Іскерлік туризм [3, с. 192].

Ішкі туризм әлеуетінің жеткіліксіз іске асырылуы 2019 жылы 2,7 млрд АҚШ долларын құрайтын туристік қызметтер импортымен 10,7 млн. адамды құрайтын шығатын туристік ағынның көрсеткішінен көрінеді. Сонымен қатар, COVID-19 коронавирусының таралуынан қорғау үшін қабылданған шектеу және карантиндік шаралар 2020 жылы бүкіл әлем бойынша туризм индустриясына жойқын әсер етті, делінген құжатта.

Шекаралардың жабылуы қазақстандықтарды ел ішінде демалуға итермеледі. Көпшілігі жақын табиғи демалыс аймақтарына, ұлттық саябақтар мен курорттық аймақтарға саяхаттаған. Сондықтан ішкі туристік ағындар келетін және кететіндермен салыстырғанда біршама азайған.

Мәселен, 2020 жылы отандық туристер саны 4,5 млн адамды құрады, бұл 2019 жылмен салыстырғанда (6,7 млн. адам) 32,8%-ға аз, бірақ сыртқа шыққан туристер 1,6 есе көп. Ішкі туризмді дамыту еліміздегі туризм индустриясының жаңа үрдісіне айналды.

Түрлі сараптамалық мәліметтерге сүйенсек, отандық туроператорлар мен турагенттердің табыстылығы 50-60%-ға төмендеген. Әртүрлі аймақтарда аймақтық факторлардың әсерінен, қатаң шектеу шараларының болуы немесе болмауына байланысты сурет жақсы немесе нашар болды.

Қазіргі кезеңде отандастардың ішкі нарыққа барынша қолайлы жағдай жасау және шетелдік сапарларын қайта бағдарлау, сондай-ақ шетелдік туристерді тартуға, Қазақстандағы туризмді қауіпсіз және экологиялық таза етуге баса назар аудару, тәжірибені қолдау мүмкіндігі бар сияқты. Әлеуметтік қашықтықты сақтау, деді комитет.

Тұжырымдаманы әзірлеушілердің пікірінше, туризм индустриясын дамыту келу және ішкі туризм көлемін ұлғайту есебінен халықты жұмыспен қамтуды, мемлекет пен халықтың табысының тұрақты өсуін қамтамасыз ету үшін бәсекеге қабілетті туризм индустриясын құруға бағытталуы тиіс.

Осы мақсатқа жету үшін келесі міндеттерді шешу қажет: туристік инфрақұрылымды дамыту, туризмді мемлекеттік реттеу мен қолдаудың тиімді механизмін құру, елдің тартымды туристік имиджін қалыптастыру, туристік әлеуетті арттыру, ел ішінде және шетелде өзінің танымал бренді бар дестинация ретінде басым туристік аумақты (РТТ) қалыптастыру.

Комитет туризмді дамытуға кедергі келтіретін бірқатар проблемаларды атады. Ол:

- туристерді тарту орындарында инфрақұрылымның жеткіліксіз дамуы;
- орналастырулардың шектеулі саны;
- туристік өнімнің ассортиментінің болмауы және сапасының төмендігі;
- туристік қызметтерді цифрландырудың жеткіліксіз деңгейі;
- әлсіз логистика;
- туристердің қанағаттану деңгейінің жеткіліксіздігі;
- салада кәсіби кадрлардың жетіспеушілігі;
- өңірлік және халықаралық деңгейде туристік әлеуетті ілгерілетудің жеткіліксіздігі;
- Қазақстан аумағында тұрақты халықаралық іс-шаралардың болмауы, ішкі туризмнің жеткіліксіз дамуы.

Жоғары сапалы туристік өнімді дамыту және олардың ассортиментін кеңейту үшін тежеуші факторлардың ішінде мыналар көрсетілген:

- инфрақұрылымның, оның ішінде көліктің, сондай-ақ туристердің негізгі қажеттіліктерін қанағаттандыратын инфрақұрылымның әлсіздігі, еліміздің автомобиль жолдарында, сапалы жол бойындағы инфрақұрылымның жоқтығы, маршрут бойындағы туристік нысандар белгілерінің сапалы байланысының болмауы;

- қызмет көрсетушілердің, туристік санаттағы орналастыру орындары мен демалыс орындарының, атап айтқанда, туристік әлеуеті жоғары шалғай аймақтардағы, көліктер паркінің ескіргендігі, шет тілдерін меңгерген кәсіби гидтердің жетіспеушілігі, сондай-ақ жеткізушілердің жиі келмеуі. туристік өнімді қалыптастыратын туроператорлармен ынтымақтасуға;

- туристерді қызықтыратын өнеркәсіп объектілерінің, мысалы, шахталар мен фабрикалардың тұйықтығы (салыстырмалы немесе толық);

- туристік қызмет көрсетушілердің бірыңғай деректер базасының болмауы;

- арнайы білімі мен дағдысы бар кәсіби кадрлардың жеткіліксіз саны;

- кейбір туроператорлардың жосықсыз бәсекелестік пен заңсыз жұмыс істейтін туристік индустрия ойыншыларының баға демпингіне байланысты жоғары сапалы туристік өнімді жасауға қызығушылықтың болмауы [5].

Сондай-ақ, комитеттің мәліметінше, қазіргі уақытта республиканың туристік нарығында ел келушілерін, сондай-ақ отандық туристерді барлық қажетті ақпаратпен толық қамтамасыз ете алатын интеграцияланған қосымша немесе платформа жоқ.

Қазіргі уақытта туроператорлар бірдей дерлік турпакеттерді ұсынады (ең танымал көрікті жерлерге бару).

Сонымен бірге, кері сапарлар мен сапарлар санын көбейтуге мүмкіндік беретін креативті, инновациялық шешімдер арқылы ұсыныстар ауқымын кеңейту және ақпараттың қолжетімділігін арттыру қажет.

Қазақстандағы туризмнің дамуын тежейтін факторлардың бірі – жолаушылар әуе және теміржол көлігінің географиясының шектеулілігі, туристік объектілерді логистиканың күрделілігі.

Сонымен қатар туристік «клиент жолында» туристік өнім бағасының көліктік құрамдас бөлігі 50% және одан да көп. Осыған байланысты туристік нысандарға қолжетімділікті қамтамасыз ету, сондай-ақ туристің жүру бағыты бойынша, оның ішінде әуежайлар, вокзалдар мен автовокзалдарды жайлылықпен қамтамасыз ету қажет, делінген құжатта.

Сондай-ақ, автомобиль жолдарының сапасы, әуе билеттерінің қымбаттығы және қызу маусымда пойыз билеттерінің тапшылығы Алакөл, Балқаш көлдеріндегі туристік бағыттардағы ел ішінде демалуға негізгі кедергі болып табылатыны атап өтілді. Имантау-Шалқар курорттық аймағы және т.б.

Қазақстандық авиакомпаниялардың билеттер бағасы да түпкілікті тұтынушылар үшін жоғары болып қалады және сұраныс пен пайдаланушы деректеріне негізделген нарықтық баға белгілеу тетіктері негізінде қалыптасады, яғни динамикалық баға белгілеу қолданылады, бұл ретте баға сұранысқа байланысты сақталуы, көтерілуі және төмендеуі, әуе билетін сатып алу мерзімі, рейс аптасының күні, ұшып шығу уақыты және т.б.

Туристік бағыттардың қолжетімділігінің темір жол құрамдас бөлігі де мұқият назар аударуды қажет етеді.

Темір жолдың қолжетімділігін талдауға сәйкес, жолаушылар вагондарының санын көбейту, сондай-ақ оларды жаңарту, ең алдымен, Алакөл көлінің курорттық аймақтарына шығыс жағынан да, одан әрі қарай да апаратын бағыттарға бағытталуы керектігі анықталды. Оңтүстік Жыл сайын көлге саяхаттайтын туристер үлкен билеттер тапшылығын сезінеді, ал вагондардың сапасы көп нәрсені қаламайды.

Туризм секторы үшін желілік кадрларды дайындау бөлек мәселе. Сонымен қатар, туристік әлеуеті жоғары шалғай өңірлердегі жергілікті тұрғындарды туристерді қабылдау кезінде қызмет көрсетуге жергілікті тұрғындарды тарту үшін оқыту қажеттілігі туындап отыр, бұл ауылдық жерлерде жұмыспен қамтуға және табыстың өсуіне ықпал етеді, делінген тұжырымдамада.

Ұлттық туристік бренд мемлекет туралы ақпаратты таратуға ықпал етіп қана қоймай, ол туралы қоғамдық пікірді қалыптастырады және соның нәтижесінде оның дамуына ықпал етеді. Туристік бренд тұжырымдамасы сәйкестік пен жоғары сапалы коммуникациядан тұрады, бірақ бәрінен бұрын бұл картада елді ерекшеленуге және тек кіру емес, ішкі туризмді де танымал етуге мүмкіндік беретін стратегия», - делінген мәтінде.

Аумақтың брендін қалыптастыруға дұрыс көзқарас елдің оң имиджін пайдалануға, сол арқылы оны мойындатуға, туризмді, өңдеуші секторды дамытуға, сондай-ақ инвестиция тартуға негізделген, дейді құрылысшылар.

Тұжырымдама сонымен қатар оны жүзеге асыру жөніндегі іс-шаралар жоспарымен қоса берілген. Жоспарланған шаралардың қатарында, атап айтқанда, рейстер санын көбейту, жаңа әуе бағыттарын ашу, сондай-ақ жылжымалы жолаушылар пойызының құрамын және оны жаңарту, автомобиль жолдарын салу, қызмет көрсету көлемін ұлғайту арқылы туристік бағыттардың көліктік қолжетімділігін арттыру, т.б.



1-сурет. Ішкі туризм бойынша (резиденттер) орналастыру орындарымен қызмет көрсетілген келушілер

2021 жылғы маусымда кірген келушілерді іріктемелі зерттеу. Дүниежүзілік COVID-19 пандемиясына байланысты Қазақстанға келу туризмі бойынша келушілер саны 90,9% - ға азайды (ҚР ҰҚК ШҚ деректеріне сәйкес). Осы себепті кірген келушілерді іріктемелі зерттеу алдыңғы есеп беру кезеңдерімен салыстырғанда аз сұхбат алынушылармен жүргізілді.

Резидент еместердің жалпы санынан зерттеуге гендерлік бөліністе 41,2% әйелдер және 58,8% ерлер қатысты. Бұл ретте келушілердің негізгі тобы 35-тен 44 жасқа дейін 33,3%-ды, 45-тен 54 жасқа дейін-23,1%, 25-тен 34 жасқа дейін 20,3%-ды құрады. Негізінен келушілер жеке мақсатпен келді – 77,2%, ал қалған 22,8% - іскерлік және кәсіби мақсатта.



2-сурет. Кірген келушілерді орналастыру орындарының түрлері бойынша бөлу, пайызбен

Кірген келушілердің ең көп саны Ресейден – 41,5%, Өзбекстаннан – 18,6%, Қырғызстаннан – 17,1%, Түркиядан – 8,7%, Грузиядан – 2,9% болды.

Келушілер шығыстарының негізгі бабы халықаралық тасымалдарға арналған көлік шығыстары – 66,2% және тамақтануға – 10,2% болып табылады. Шығыстардың елеусіз бөлігі орналастыру орындарында тұру шығыстары – 9,4% және тауарларды сатып алуға – 9,2% келеді (4).

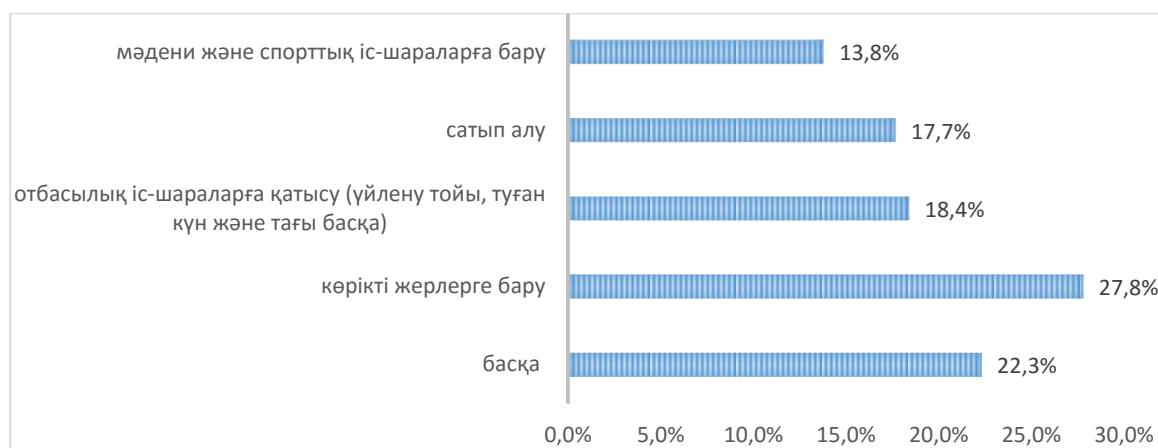

3-сурет. Кірген келушілер айналысқан істерінің түрлері бойынша бөлу, пайызбен

Мәдениет және спорт министрлігі 2024 жылға қарай шетелдік саяхатшылар саны 2021 жылғы 1,1 миллионнан 2024 жылы 2,4 миллионға дейін өседі деп есептейді. Қазақстандықтардың өздерінің ішкі туризмге деген қызығушылығы 2 миллионға артып, 7,3 миллионға жетеді.

Осы мақсаттарды жүзеге асыру үшін алдағы төрт жылда инвестиция көлемі 2,8 триллион теңгеден асады. Бұл қаржы көлемі департаменттің стратегиялық жоспарында жарияланған. Оның ішінде 2021 жылы 510 млрд теңге, 2024 жылы 933 млрд теңге күтілуде.

Инвестициялар арқылы мен қызмет көрсету саласын кеңейтуді, экологиялық, емдеу, сауықтыру, сервистік-технологиялық, ғарыштық, шығармашылық және басқа да туризм түрлерін жаңғыртуды жоспарлап отырмын.

Ол үшін заңдар жетілдіріліп, жол, жол бойындағы, коммуналдық және басқа да инфрақұрылымдарды, демалыс орындарын және туристік маршруттарды, оның ішінде ерекше қорғалатын табиғи аумақтар мен орман шаруашылығын дамыту бойынша шаралар қабылданатын болады.

Сондай-ақ көші-қонды бақылау және визаларды ресімдеу рәсімдерін, визалық және көші-қон режимін біріздендіру арқылы мемлекеттік физикалық шекарадан өту процесін жеңілдету жоспарлануда. Азаматтары үшін 72 сағаттық визасыз транзиттік режим енгізілетін басым елдер анықталады.

Медициналық туризм осы саладағы жаһандық компаниялармен және қауымдастықтармен серіктестікті дамыту арқылы ілгерілетілетін болады.

Нәтижесінде еңбек өнімділігі де минус көрсеткіштерден 2024 жылға қарай +12,4%-ға дейін өседі [5].

Қолданылған әдебиеттер тізімі:

1. Косолапов, А.Б. Организация туристской деятельности: учебник / Косолапов А.Б. — Москва: КноРус, 2020. — 304 с.
2. Морозов, М. А. Экономика туризма: учебник для СПО / М. А. Морозов, Н. С. Морозова. — 5-е изд., испр. и доп. — М.: Издательство Юрайт, 2019. — 291 с.
3. Каменец, А. В. Молодежный социальный туризм : учеб. пособие для академического бакалавриата / А. В. Каменец, М. С. Кирова, И. А. Урмина ; под общ. ред. А. В. Каменца. — 2-е изд., испр. и доп. — М.: Издательство Юрайт, 2019. — 192 с.
4. Интернет ресурс: stat.gov.kz Бюро национальной статистики Агентства по стратегическому планированию и реформам Республики Казахстан.
5. Интернет ресурс: <https://lsm.kz/kazahstanskij-turizm-privlechets-bole-2-trln-tenge-prognoz>.

АҚТӨБЕ ӨҢІРІНДЕГІ ЖЕР-СУ АТТАРЫНА БАЙЛАНЫСТЫ АҢЫЗДАР

Ақшыманов Дарын Рыстығұлұлы
М.Төлегенов атындағы жалпы білім
беретін орта мектебі.
Ақтөбе облысы, Ырғыз ауданы,
Қазақстан Республикасы

Жалпы, топонимдік аңыз,ең алдымен, халық санасында орын тепкен белгілі бір жер-судың, өзен-көлдің,тау-тастың неліктен бұлай аталғанына,ол жерлерде қандай оқиғалар болып өткендігіне жауап іздеуден басталады.Міне,сондықтан да бағзы бір кезеңдерде халықтың өзі туғызып, шығармашылық өнеріне арқау еткен жер-судың мәнін баяндайтын аңыздар кейінгі ұрпақтың аузында дәмі айнымай, мағынасы өзгермей сақталып келеді. Еліміздің қай өңірінде де осы сипатта баяндалатын бір жағынан өткен тарихты тарқатып, танытатын, бір жағынан жер- судың қойылу сырын анықтайтын аңыздар көп деп саналады.Айта кететін бір жәйт, бұл аңыздардың бәрінде дерлік тарихты баяндаудан гөрі жер-судың атын анықтау басымырақ орын алады. Сондықтан біз бұл аңыздарды топонимдік аңыздар деп атауды жөн деп санамаймыз.Сөзіміз дәлелді шығуы үшін мұндай аңыздардың кейбірін толық мәтінде болмаса да түсіндірмелі сипатта көрсете кету дұрыс деп білеміз.Сондай аңыздың бірі Ақтөбе облысы Ырғыз өңіріндегі Мәні деп аталатын төбеге байланысты.

Ырғыз өңірі халқымыздың сан ғасырлық тарихының ізі боларлық түрлі ескерткіштерге бай.Шетырғыздың ұлы Ырғызға қиылысқан жеріне шөгеқалған үлкен егіз төбе сонау Керегешың, Жаманшың, Темірастау шындарының жүйесімен жалғасқан үлкен төбе.Қажала созыла түсіп,батысқа бет алып,тұйықтасып шөге қалған табиғат сыйларының бірі.Бұл төбені ел Мәні әулие десе, төбе басында қаз-қатар жақпар тастардан қаланған қорымды-Мәні әулие қорымы деп атайды. Бұл аймақ ертеде өте көрікті болған,хан жайлауы болған дейді.Сол жерде жаз жайлап,қыс қыстаған ата-бабаларымыз:

- Ащысай,Мәні әулие;
- Тұмам-ай;
- Көргенде тарқаушы еді;

- Құмарым-ай,-деп сол маңайдағы жер-су атауларын ән қылып айтып жүргендері сондықтан болар.

Мәні әулие қорымы туралы ел ішінде аңыз қанша ұрпақ өзгерсе де толастамай айтылып келеді. Аңыз десек те оның шынында да тарихи негізі барын көп адам біле білмейді. Аңыз бойынша ертеде қазақ елін қалмақтар шауып,мал-мүлікпен бірге сол елдің басшысының сұлу әйелін олжалап, бір батырына қосыпты. Сол әйелден дүниеге қыз бала келіп, он жетіге келгенде анасы дүние салады. Елін, жұртын бір көруді арман еткен анасы көз жұмарда қызына қалайда қазақ еліне қосылуын өтінеде. Жолын өзі айтып береді. Бізбен бірге жеті жасар бір баланы ала келіп,қол-аяғын кісендеп қозы бақтырып қойған, сол бала ержетті, түр-тұлғасы батырға ұқсайды, балаға жағдайды түсіндіріп, қалғанын өзің келістіріп елге қашындар,ең соңғы да,ең қымбат өтінішім осы,-деп көз жұмады.Қыз ана аманатын орындауға бел байлап жігітке сөз салады.Жігіт менің одан асқан арманым жоқ,бірақ қол қысқа деп мұңаяды. Сонымен қыз бір күндері қару-жарақ, ат жағдайын ұйымдастырып, екеуі ел қайда деп қашады.

Қыз бен жігіттің астарына мінген сәйгүліктеріне ешкім жете алмай әкесінің аты ғана жететінін сезген қыз жігітке: «әкемді өзім тоқтатам,сен артыңа қарамай кете бер» ,- дейді.Жігіт шыдамай артына қараса қыз әкесіне садағын кезеп тұр екен.Бір қате іс болар деп жігіт қыздың жанына келіп,әкеңді атпа деп қолқа салады.Айтқанын тындамай кейін келген жігітке қатты налыған қыз,бекер келдің,атпай-ақ өзім тоқтатар едім,енді не болғанын көрерсің дейді. Жақындап келген әкесі қолын теріс жайып: «көзің көргенді қолың ұстамасын»,-деп бата беріп қайтып кетеді.Қуғыншыдан құтылған екеуі біраз дем

алу үшін осы төбенің етегінде жағасы тал мен ну қамысқа толы жойқын суға шомылып салқындау үшін екі бөлек жерге кетеді. Бір уақытта шар еткен қыз дуаысы естіледі. Жігіт тез келсе жылан орынған қыз талықсып жатыр екен.

Сонда қыз «қалмақтың қарғысы жаман деген рас еді, әкемнің қарғысы орындалады, енді мен саған жоқпын, осы жерге мені жерле, ешқашан менің атымды атаушы болма, осы өтінішімді орында», - деп көз жұмады. Жігіт қыздың өтінішін орындап осы жерге жерлеп, сұраған кісіге мәні бар ғой деп жауап беріпті, содан бері Мәні-төбе деп аталға дейді. Аңыздың соңында сол жігіт батыр Жәнібек екен, көп жыл Тама Есетпен үзеңгілес болыпты, қартайған шағында Есетті іздеп келіп, осы бір мұңын баяндап отырған жайы екен. Сол қыздың аты Ақбілек еді, маған неге атама дегенін түсінбедім де атамай келдім, енді көпке бармаспын, елге жете алмағасын саған аманат деп үш күннен кейін дүние салыпты дейді. Аңыз десек те Ақбілектің анасының елге, жерге деген үлкен махаббаты, сағынышы биік тұрса, жас арудың ана өсиетіне адалдығын, қазақ пен қалмақ арасында теріс әңгіме туғызбас үшін атын мәңгі айтқызбауды өтінуі, бар қызығын көре алмай өліп бара жатып, артындығы ел қамын, өзі ұнатқан жігіт жағдайын ойлап, үлкен де мәнді сыр қалдырған қасиеті дара қызға бас иесің.

Аңыз ауызша айтылып, ауызша өмір сүретіндіктен оның сюжеті негізгі оқиғаны сақтаса да, уақыт өте келе, сондай-ақ орындаушылар көзқарасы тарапынан аз да болса өзгеріске ұшырап отырады және түрлі варианттары пайда болады. Бұл аңыздың мәтінін толық беріп отырғанымыз тарихи аңыз бен топанимдік аңыздар ара салмағын ашу деп білген жөн. «Аңыз болған соң ол міндетті түрде бір оқиғамен байланысты болады, яғни тарихи шындыққа негізделеді. Сондықтан топанимдік аңыз жартылай тарихи болады» - деп С. Қасқабасов айтқандай, бұл беріліп отырған сюжет белгілі бір оқиғамен байланысты айтылып отыр. Бұл біріншіден. Екіншіден, «Егер әңгіме сол жеде яки қалада болған оқиғаны баяндап, ешқандай ғажайыпты тылсым ұғыммен байланыстырмаса, ондай әңгімені топонимдік аңыз деп білу қажет. Мұндай әңгіменің басты нысанасы-мекеннің атының қайдан пайда болғанын түсіндіру емес сол мекенде болған оқиғаны хабарлау, бірақ сырттай қарағанда әңгімеші мекеннің атын түсіндіріп отырған сияқты болып көрінеді. Баяндалып отырған әңгіме сюжеті осы айтылған тезиске дәл келеді. Яғни, оқиғаны баяндаушы жігіт әңгімеге арқау болып отырған төбенің не себепті Мәні төбе деп аталғандығын сөз соңында айтқанымен, негізінде өзегін өртеген басынан өткен оқиғаны айтып отыр. Сондықтан бұл аңыз топонимдік аңыз құрамына кіреді.

Қазақ фальклорының ерекшелігі жер-су, мекен аттарына байланысты аңыздардың басқа халықтарға қарағанда мол болуынан көрінеді. Қазақ аңыздар деп бөлінгенімен тарихи аңыздарда жер-су аттарының айтарлықтай орын алып аңыз оқиғасын деректі етіп баяндауда елеулі рөл атқаратындығын, ал топонимдік аңыздардың тарихи сипатты болып келетіні бұл жіктеудің шартты екендігін көрсетеді. Жалпы топонимдік аңыз, ең алдымен, халық санасында орын тепкен белгілі бір жер-судың, өзен-көлдің, тау-тастың неліктен бұлай аталғанына, ол жерлерде қандай оқиғалар болып өткендігіне жауап іздеуден басталады. Міне, сондықтан да бағзы бір кезеңдерде халықтың өзі туғызып, шығармашылық өнеріне арқау еткен жер-судың мәнін баяндайтын аңыздар кейінгі ұрпақтың аузында дәмі айнымай, мағынасы өзгермей сақталып келеді. Еліміздің қай өңірінде де осы сипатта баяндалатын бір жаңынан өткен тарихты тарқатып, танытатын, бір жағынан жер-судың қойылу сырын анықтайтын аңыздар көптеп саналады. Айта кететін бір жәйт, бұл аңыздардың бәрінде дерлік тарихты баяндаудан гөрі жер-судың атын анықтау басымырақ орын алады. Сондықтан бұл аңыздарды топонимдік аңыздар деп атауды жөн санаймыз [1, 93]. «Ақтөбе облысының топонимдік кеңістігі» деген кітапта былай деп жазылған: Этимологиясы қызықтыратын тағы бір топоним - Қандыағаш атауы, Мұғалжар ауданының орталығы. Атаудың шығу тәркіні қызықты пікірталасқа негіз бола алады. Е. Қойшыбаев бұл терминді “өлім-жітім” мағынасында қолданады. Сонымен бірге бұл атау “Қандыағаш” атты ағаш түріне байланысты шыққан деп топшылауға болады [2.81]. Жер-су, топонимдік атаулардың қалай пайда болғаны туралы көне көз қарттар

мен аңыздар арқылы және тарихи дастандар арқылы зерттеп білдік. Осы ретте Ұлы Отан соғысының еңбек ардагері, көп жыл бойы мектепте ұстаздық қызмет атқарған, әдебиетке есімі жақсы таныс, Сейітқали Жанғалиұлының “Қандыағаш” дастанына назар аударайық. Оның дастаны біздің өңірімізбен байланысты. Қазақ халқының басына төнген қара түнек жоңғар шапқыншылығы кезіндегі үлкен оқиғаларды суреттей келіп, сол заманнан бері белгілі менкендермен жер-су атаулары аталады. Олар мысалы, Жұрын, Қандыағаш, Қонжар, Жілік қаққан т.б. Сейітқали Жанғалиұлы мына атауларға жан бітіргісі келіп, Есет батырмен оның төңірегіндегі оқиғаларға орынды қолданған. Тағы бір дерек, тоғыз жолдың торабы тоғысқан жер құт қонған Қобда ауданының мағынасына тоқталсақ, «Қобда» сөзі «қалың құм», «өзен» деген мағыналармен шектесіп жатыр. Мысалға, Қобда өзенінің бір саласы «Балақобда» делінеді. Оны біз қазақтар өз тілімізге сәйкестеп «Кіші Қобда» деп есептеп жүрміз. Көнеден келе жатқан эпос «Қобыланды батыр» жырлары осымен байланысты: «... Бала ойнаған басында, Бала Қобда болсын деп, Бұны да Қобылан қойған жер...» деп атап өтеді. Осы орайда «Қобда» ауданының аталу тарихын өзенмен байланыстырған да жөн [1, 25].

Ырғыз жеріндегі мәдени ескерткіштер: «Мәні әулие қорымы» – Ырғыз ауданының Шенбертал елді мекенінен 9 шақырым жерде оқшау жатқан төбе. Бұл – ескі Мұғалжар тауының сілемдерінің жалғасы, шөгіп кеткен таудың бір тұсы. Төбені Темірасатау деп атайды. Тас қорымдар биік төбеде орналасқанына қармастан, арнайы бармаса бірден көзге түспейді. Ел аузындағы деректерге қарағанда, Мәні әулие тарихы жоңғар-қазақ тарихымен сабақтас. Қалмақ тұтқынындағы қазақтың бір батырымен қашып шыққан қызды әкесі қуып жетіп қайтара алмайды. Әкесіне қарамай кеткен қыз жігітімен бірге осы Ырғыз өзенінің жағасына жетіп дамылдайды. Төбенің етегіндегі суға шомылып, алып бәйтеректің түбіне келіп тыныстаған қызды жылан шағып өлтірген. “Қалмақтың қарғысы жаман деген рас екен, мен саған жоқпын, осы жерге жерле. Бірақ ешқашан атымды атаушы бола” деп көз жұмған қызды осы жерге қалдырған батыр әрі қарай жалғыз кеткен. Бір аңызда ол әйгілі Жәнібек батыр, қыздың есімі – Ақбілек дейді. Оқиға XVIII ғасырдың ортасы не соңына келіңкірейді. Осы төбенің екі жағынан да өзен ағып жатыр. Бұл – далалықтағы Шетырғыз өзенінің Ырғыз өзенімен тоғысатын тұсы. Қазір жіңішкеріп, сараң ағып жатқан өзеннің төбемен ұштасатын аралығында ну қамыс өскен, қалың тоғай болғанға ұқсайды. Дала жолбарыстары да кезген дейді. Осы төбенің батысымен тіке жүре бергенде, Жем бойына жақындайсың. «Бөгенбай шоқысы» Ырғыз селосының оңтүстік батысында 60 шақырым жерде орналасқан. XVIII ғасырдың атақты батырларының бірі Бөгенбай батыр жаугершілік кезінде осы шоқының басында кезекші жасақ қарауылын ұстап, жаудың жағдайынан хабардар болып отырған. Осыған байланысты- «Бөгенбай шоқысы» деп аталған. «Тәуіп» - Ырғыз жеріндегі селолық округ атауы. Ертеректе осы өңірде әулие, емші Тәуіп деген үлкен ақсақалды кісі тұрған. Сол уақытта жолаушылар «қайдан келесің, қайда барасың? деген сұраққа», «Тәуіптен келеміз, Тәуіпке барамыз» деп жауап береді екен. Содан елді мекен Тәуіп атанған [1, 59].

Қорыта айтқанда, Ақтөбе облысы аумағындағы Жер-су атауларының – қазақ мәдени кеңістігіндегі белгілі бір эталон, киеліліктің (әулиеліктің) метафорасы және символы. Жер- су атауларының тарихы мыңжылдар бойы сақталуының негізгі себебі – «мәңгі ел» Қазақтың мәңгі өшпес рухының жасампаздығында, сансыз ұрпақтардың рухани сабақтастығында. Және алдағы уақытта өңірдегі Жер- су атауларының шығу тарихының лексикалық мағынасын бұрмаламай, фонетикалық құрылысын өзгертпей келер ұрпаққа сол қалпында жеткізілсе дейміз. Ақтөбе облысы аумағындағы Жер-су атауларының - мәдени философиялық, тарихи-танымдық, дүниетанымдық, діни, идеологиялық және аксиологиялық әулеттері өте жоғары, сол себепті ұлттық санада, қазақ халқының рухани мәдениеті мен тарихында қайталанбас және мәңгі өшпес өз орны бар.

Әдебиеттер:

1. Пангереев А. Ш. Жер-су атауларының поэтикасы- Ақтөбе, 1996.

2. Пангереев А. Ш. Қазақ фольклорының мифтік-топонимдік аспектілері- Алматы, 2018.

FORMATION OF EDUCATIONAL MOTIVATION OF A LANGUAGE UNIVERSITY STUDENTS

Amanzholova A.M. master student of group MFL-51k
Aubakirova G.T. c.f.s., professor of the
department of Foreign and Russian languages
Karaganda Buketov University
Karaganda University of Kazpotrebsoyuz
Karaganda city, Republic of Kazakhstan

In the modern world, knowledge of a foreign language has become a kind of necessity, not a privilege. Qualified specialists who speak a foreign language can help the state become a leader in the field of international education, since this skill plays an important role in participating in conferences, exchanges and publications in foreign publications. This article reveals not only the reasons for the change in the role of a foreign language in the university, but also offers recommendations for increasing the level of motivation of students studying at language universities.

The change in the quality of teaching is associated with a change in the paradigm of modern education, which requires the modernization of the educational process, the creation of new state educational standards. Most of the students are also not yet ready to change the direction of modern education, which is why we may notice a low level of student motivation and involvement. [1].

The previous system required from students the formation of skills, knowledge only to complete assignments in one specific subject. The final grade was the one that was put on the state exam. Such a system was formed thanks to the old education system, which was repeatedly criticized, and for some it was a standard. At the same time, it is important to note that such a system was largely closed, autonomous and inert, and subsequently began to lag far behind the trends of the modern labor market.

Today, the actively implemented model for assessing the quality of education is based on the principles of total quality management. The assessment is based on the degree of customer satisfaction with the quality of the service received. The main advantage of this model is the focus on the needs and requirements of the market - consumers and customers of educational services, which are involved in the formation of quality criteria. This system provides for a reduction in the number of hours for practical classes and an increase in the hours of independent work of students, which implies the independent mastery of new material in large volumes without explanations from the teacher.

Many universities still use the traditional system, which is no longer relevant at the moment. A first-year student who is experiencing difficulties in adapting to a new society for him often cannot adapt to the requirements of the higher education system. Due to the different level of basic training, students are not capable of communication, therefore, teachers at the university, instead of conducting practical classes according to the program, have to explain the material of the school curriculum.

Another important factor that determines the low level of proficiency in a foreign language is the lack of motivation to study. Positive trends in the development of higher education: namely, the provision of a certain freedom in choosing the content and training system, forms and methods of teaching; the development of a network of international contacts testifies to the maximum demand for language training among students of language faculties. Consequently, it is necessary to create favorable conditions for effective language training of students, which, in

turn, determines the complex of tasks of a scientific and methodological nature, implemented in curricula. One of the tasks set is the formation of interest in the study of foreign languages, which is considered as a necessary component of the global strategy of personal and professional formation and development of the student's personality. [2].

We assign one of the main roles to the student in the field of education, which should go beyond the traditional view of him as a customer or recipient of knowledge. The student should feel the need for self-study. Students have intrinsic and extrinsic motivation: intrinsic motivational factors include participation, curiosity, the desire to cope with a laborious task, social interaction. Extrinsic motivators include conformity, acceptance, competition, and job avoidance. Various individual and social factors also affect students. For example, intrinsic motivation affects the choice of university, the likelihood of finding a job after graduation, future expectations, etc.

In the system of educational motives, external and internal motives are intertwined. Intrinsic motives include such as self-development in the learning process; it is necessary that the learner himself wants to do something and does it, since the true source of a person is in himself. External motives come from parents, teachers, the group in which the student is studying, the environment or society - in the form of hints, instructions, prompts, prodding, demands, coercion, that is, this study is a forced behavior and often meets the internal resistance of the individual. That is why decisive importance is attached not to the motives of learning - external pressure, but to the motives of learning - to the internal incentive forces. These motives may have an unequal power of influence on the nature and results of the educational process. External aspects are most pronounced in the motives for studying for the sake of material reward and avoiding failures. The educational process refers to this complex type of activity, there are many motives for learning, and they can manifest themselves not only separately in each person, but also merge into a single whole, forming complex motivational systems.

Sometimes students' perceptions can be clouded by factors that affect their sense of well-being, such as a bad mood, inability to find a parking space, or disagreement with someone in the group. Well-being or satisfaction with life, including pleasures in daily activities, the significance of life, the relationship between desired and achieved goals, mood, self-esteem, perception of their health, financial security and social contacts should be taken into account by the teacher to increase student motivation. [3].

Speaking of the teacher, it should be mentioned that students are more motivated to study a subject if they like the teacher than with those who do not. Currently, teachers are not just people transmitting knowledge, they can be called managers of student learning and the learning environment, performing five main management functions: planning, organization, direction, coordination, control.

The formation of interest in educational activities depends on the content and organization of the pedagogical conditions of the educational activities of students. This activity should be organized pedagogically and psychologically in such a way as to constantly evoke and maintain motivation, experience it and manage it, whereas motivation is, according to A.N. Leont'ev, the "motor of activity".

Educational work at the university is one of the most important areas of its activity, since it forms the necessary moral values for the future specialist. How should the methods of educational work be used to increase the motivation of students to learn a foreign language? Educational work is carried out through a complex of educational activities, which can be divided into entertaining, educational, patriotic.

In this context, we are interested in recreational educational activities. The main task of these events will be to create interest among students, especially freshmen, in a foreign language. A foreign language will become not just a boring academic subject, but also a means for expressing oneself in the context of gaming activities.

Events of a competitive nature (competitions between faculties, specialties at faculties, individual competitions, etc.) are especially popular among first-year students.

Another striking example is the holding of an event dedicated to the culture of the countries of the target language. This event is both entertaining and educational in nature, since, as a rule, it is timed to coincide with one of the national or religious holidays.

In modern conditions, thanks to the expansion of professional contacts, a freer exchange of information, the dissemination of scientific and educational literature published abroad, knowledge of the English language seems necessary. In this regard, it is important to develop students' motivation for learning a foreign language. However, it should be noted that the formation of motivation for learning a foreign language, despite the availability of research on this issue, among students is one of the difficult problems.

The optimal methodological system is associated with a set and use of techniques that allow solving educational problems of various levels based on the logic of the development of the assimilation process and the abilities of students. It should proceed from the cognitive requirements of didactic creativity, take into account their abilities and individual psychological characteristics, combine the content of classes, apply various forms, methods and teaching aids, complicate or simplify classes depending on pedagogical situations.

The success of mastering speech activity in a foreign language in a modern university is due to many factors, but, to a large extent, is determined by the motivation of students. Motivation helps to overcome objective difficulties caused by a lack of ability or lack of practice in a language environment that is more accessible to foreign language learners in other countries.

With the active introduction into the educational process of a special set of measures to increase the motivation of students, the level of mastering speech activity in a foreign language significantly increases. The essence of any methodological system aimed at increasing the motivation of students in the field of learning a foreign language is a phased multi-stage work of a teacher, interaction between a teacher and a student, and optimization of didactic support.

Purposeful development of students' linguistic abilities occurs in line with the development of their intellectual abilities, the interaction of the teacher and motivated students in the learning process.

Speaking about the use of techniques that increase the motivation of students to learn foreign languages, one cannot but dwell on the socio-psychological and age characteristics of student age. The attitude of students to the future profession is changing, and the hierarchy of motives for educational activity is changing. It should be noted that external motivation is growing: to get a diploma, to take exams, to receive a scholarship, while the motivation to become a highly qualified specialist, to acquire deep and solid knowledge is falling.

Motivation is included in learning activities and is an integral part of it. It is determined by the following factors:

- the education system as a whole;
- the specifics and specialization of the university;
- organization of the educational process at the university;
- individual characteristics of students;
- individual characteristics of the teacher;
- the specifics of a foreign language as an academic subject.

The study of a foreign language by students has its own characteristics associated with the specifics of future professional activities, personal and professional characteristics necessary for a future specialist, which must be taken into account when solving the problem of developing motivation for learning a foreign language.

In this regard, it becomes necessary to move from a traditional educational paradigm to an innovative one. Currently, there is a need to pay attention to the urgent question: what pedagogical means and conditions contribute to the formation of motivation for learning a foreign language. The selection and organization of educational material used in foreign language lessons should be carried out taking into account the professional orientation of the university, which contributes to the integration of students into the process of knowledge and the development of professionally important qualities for them. It is important for the student to

know, understand and accept what he is studying and why he is doing it. The use of the communicative methodology of teaching foreign languages in the modern educational context allows developing the linguistic abilities of students and increases the effectiveness of teaching. The communicative context should be present at all stages of mastering various competencies. [4, p.242]. A foreign language teacher is faced with the task, first of all, to teach how to communicate in it, and any communication is communication. Two interrelated groups of conditions influence the formation of students' motivation:

a) - conditions influencing the formation of intrinsic motivation - professional interest, awareness of the practical and theoretical significance of the knowledge gained for the future profession, taking into account the characteristics of professional activity.

b) conditions influencing the formation of external motivation - the creation of a situation of success, or awareness of failure and its causes, the competitiveness of classes, the communicative orientation of classes.

The above conditions when teaching a foreign language can be implemented using various approaches. The most effective of them for the development of students' motivation for learning a foreign language are the contextual approach, conscious-communicative, activity-based and "English for special purposes". The combination of these approaches makes it possible to create conditions that positively affect the formation of motivation for learning a foreign language, to develop professional and cognitive motivation.

In our XXI century, access to information does not cause any difficulties, the question arises of how to motivate students of professional institutions to constantly study materials and assimilate necessary and useful knowledge. A special role for the emergence of motivation is played by the awakening of interest in the chosen profession, the field of its research. The responsibility for motivating students to learn and increasing it belongs not only to teachers and families, but also to society. After all, it is precisely young intelligent people who are the basis for the stable development of our country, the main driving force in this unstable world.

List of used literature:

1. Moskvina Yu. A., Grigorieva AV Formation of motivation for the study of a foreign language among students in a higher educational institution // Concept. -2020. - No. 07 (July). - ART 13153 -- 0.4 p. L. - URL: <http://e-koncept.ru/2020/13153.htm>. - State. reg.
2. Brosnaham L. Russian and English Nonverbal Communication. - Moscow: Bilingua, 2019 – 120 p.
3. Burden, R. L., Williams, M. Thinking through the Curriculum. London: Routledge, 2018.
4. Chambers, G. Motivating Language Learners. Clevedon: Multilingual1. Matters, 2019.242 p.

БІР ТӨМЕН ОРБИТАЛЫ ШАҒЫН ҒАРЫШ АППАРАТЫНЫҢ КӨМЕГІМЕН РАДИОСӘУЛЕ ТАРАТУ КӨЗДЕРІНІҢ ОРНАЛАСҚАН ЖЕРІН АНЫҚТАУ КЕЗІНДЕГІ ҚАТЕЛІКТІ БАҒАЛАУ

Айтмағамбетов А.З. т.ғ.к., профессор
Халықаралық ақпараттық технологиялар университеті,
Алматы қ., Қазақстан Республикасы
Кулакаева А.Е. магистр, сениор-лектор, Satbayev
University – ң PhD студенті
Халықаралық ақпараттық технологиялар университеті,
Алматы қ., Қазақстан Республикасы
Онгенбаева Ж.Ж. магистр, сениор-лектор,
Халықаралық ақпараттық технологиялар университеті,

Бүгінгі таңда жаңа радиотехнологиялар бүкіл әлемде қарқынды дамуда. Алайда, мұндай даму радиожилік спектрінің тапшылығына әкеледі, бұл шектеулі мемлекеттік табиғи ресурс болып табылады. Сондықтан радиожилік спектрін (РЖС) тиімді реттеу жөнінде шаралар қабылдау қажет. РЖС пайдалануды ұлттық деңгейде реттеу және басқарумен әр елдің байланыс Әкімшілігі және атқарушы органдар айналысады. РЖС реттеумен және басқарумен байланысты мұндай іс-шаралар радиомониторинг жүйелерінің көмегімен жүзеге асырылады. Радиомониторинг жүйелерінің негізгі мақсаты РЖС пайдалануды мерзімді немесе тұрақты бақылау болып табылады [1,2]. Бұл радиоэлектрондық құралдардың (РЭҚ) сәулелену параметрлерінің РЖС пайдалануға рұқсат беру нормалары мен шарттарына сәйкестігін анықтау үшін қажет. Сондықтан радиобақылау жүйелерінің тиімділігін арттыру міндеті әлі де өзектілігін жоғалтпайды. Радиомониторингтің негізгі міндеттерінің бірі-радиосәулелендіру көзінің (РСК) орналасқан жерін анықтау.

РСК орналасқан жерін анықтау мәселесін шешу үшін координаталарды анықтау әдісін таңдау немесе әзірлеу қажет. [3-6] еңбектерінде спутниктердің төмен орбиталық тобын қолдана отырып, радиосәуле шығару көздерінің координаттарын анықтау әдістері қарастырылып, ұсынылды. Дөңгелек полярлық орбитада орналасқан бір ШҒА негізінде РСК координаттарын (ендік және бойлық) анықтау үшін (көлбеу $i = 92^\circ$) принципі 1-суретте түсіндірілетін әдісті қарастыру ұсынылады.

Суретте келесі белгілер қабылданады: O - жер массасының орталығы; D - РСК орналасқан жері; B –ШҒА орналасқан жері.

РСК орналасқан жердің енін анықтау эллипсте салынған АОВ үшбұрышының параметрлерін талдау негізінде жүргізілді (сфероидтың ZOY жазықтығымен қимасы). А нүктесі ШҒА ізінің бетінде оның РСК орналасқан параллельмен қиылысатын жерінде орналасқан (яғни сол ендікте); жақ OA = Rэ (жердің радиусы), φ ендікке байланысты; жақ OB = Ro (ШҒА орбитасының радиусы); φ - РСК ендік (OA бағыты мен экваторлық жазықтықтың арасындағы бұрыш); α - ШҒА ендік (OB бағыты мен экваторлық жазықтықтың арасындағы бұрыш).

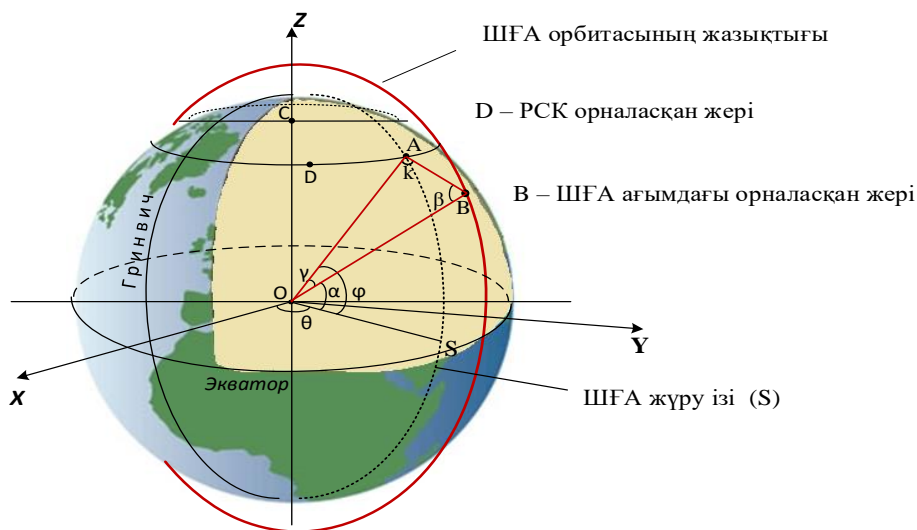

Сурет 1- Бір ШҒА негізінде РСК координаттарын анықтау

АОВ үшбұрышындағы бұрыштар: $(\varphi - \alpha)$ - ендік айырмашылығы, ол AB жағына қарама – қарсы бұрыш; β - OB бағытына қатысты А нүктесі ШҒА-дан көрінетін бұрыш, ол OA жағына қарама-қарсы; k - үшбұрыштағы 3-ші бұрыш, OB жағына қарама-қарсы.

Үшбұрыштың белгілі 3 параметрімен оның басқа параметрлерін табу оңай болып табылады.

Борттық радио өлшеу жабдығының кез келген кемелділігі мен дәлдігі кезінде, сондай-ақ эксперимент жүргізудің мұқияттылығына қарамастан, РСК-дің орналасқан жерін айқындау кезінде өлшенген мән әрқашан шын мәннен өзгеше болады, өйткені өлшеу кезінде қателіктер сөзсіз болады. Бір төмен орбиталық ШҒА көмегімен РСК-нің орналасқан жерін анықтау үшін ғарыш аппаратының бортында екі белсенді фазалы антенналық тор (БФАТ) болуы қажет, сонымен қатар РСК координаттарын бағалау дәлдігі мынадай бірқатар факторларға байланысты болады:

- борттық өлшеу жабдығының кірісіндегі сигнал деңгейі (С/Ш қатынасы);
- ШҒА координаттарын анықтау қателіктері;
- көршілес БФАТ элементтері арасындағы фазалық бұрыштарды бекіту қателері $\Delta\varphi$;
- БФАТ сәулелерінің тербеліс секторының ені.

Дегенмен, біз бір төмен орбиталық ШҒА көмегімен РСК орналасқан жерді анықтаған кезде пайда болатын қателіктерді бағалаймыз. Бұл ретте РСК-нің барлық координаттары жұмыс шеңберінде әзірленген алгоритмнің көмегімен анықталатын болады, ал β_1 және β_2 сканерлеу бұрыштарының қателері еркін нысанда көрсетілетін болады. Сонымен, ендік ұзындығы (параллель) 0° (экватор) 40.075,696 км тең. 0° ендік бойынша бір градус ұзындығын табу үшін 40.075,696 км 360° -ге бөлінуі керек, біз $40\,075,696\text{ км} / 360^\circ = 111,321377778\text{ км}/^\circ$ аламыз ($111321,377778\text{ м}/^\circ$). 0° ендік бойынша ұзындығы $1^\circ = 111,321377778\text{ км} / ^\circ$ немесе $111321,377778\text{ м} / ^\circ$ екендігі белгілі болды. Алайда, параллельдердің ұзындығы әртүрлі-олар экваторға жақындаған сайын ұлғаяды және полюстерде 0° полюстерге азаяды. Параллельдің ұзындығы әр түрлі ендіктерде әр түрлі болады, сәйкесінше 1° ұзындығы да әртүрлі болады. 1° ұзындығын анықтау үшін экватордағы бір градус ұзындығын ендік бұрышының косинусына көбейту керек. РСК орналасқан жерінің кеңдігін анықтау кезінде туындайтын қателер 2 және 3-суретте көрсетілген.

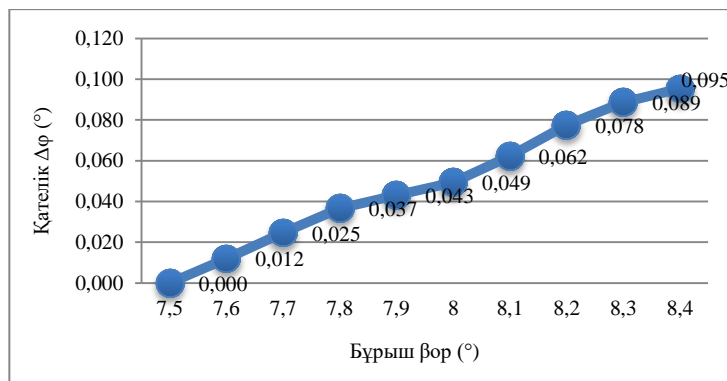

Сурет 2 - β_1 және β_2 ($\beta_{ор}$) сканерлеу бұрыштарына байланысты РСК ендігін анықтау кезінде туындайтын қателер

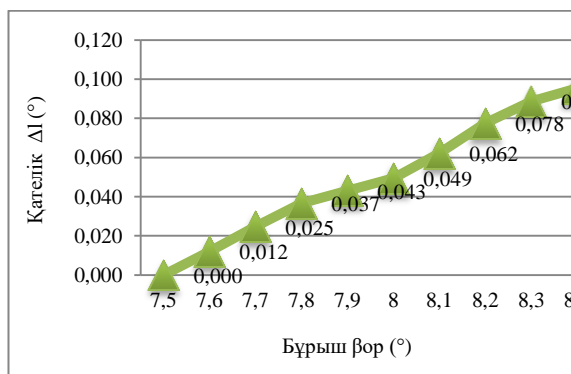

а)

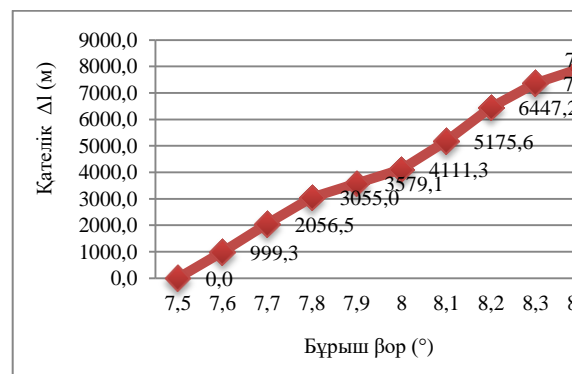

б)

Сурет 3 - РСК ендігін градусарда (а), сызықтық өлшемдерде (б) анықтау кезінде туындайтын қателер

Меридиандар деп аталатын бойлық сызықтарды қарастырайық. Меридианның ұзындығы 40,008,55 км. Кез-келген меридианда бір градустың ұзындығын табу үшін 40,008,55 км-ді 360° -ге бөлу керек, сонда $40,008,55 \text{ км} / 360^{\circ} = 111,134861111 \text{ км}/^{\circ}$ аламыз ($111134,861111 \text{ м}/^{\circ}$). Ұзындығы $1^{\circ} = 111,134861111 \text{ км}/^{\circ}$ немесе $111134,861111 \text{ м}/^{\circ}$ және бұл ұзындық барлық меридиандарда бірдей. РСК орналасқан жерінің бойлығын анықтау кезінде туындайтын қателер 4-7-суретте көрсетілген.

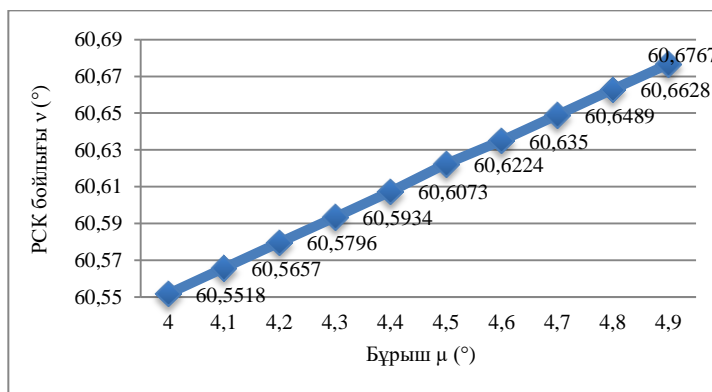

Сурет 4 - μ ("+" түзету белгісі) сканерлеу бұрышына байланысты РСК бойлығын анықтау кезінде туындайтын қателер

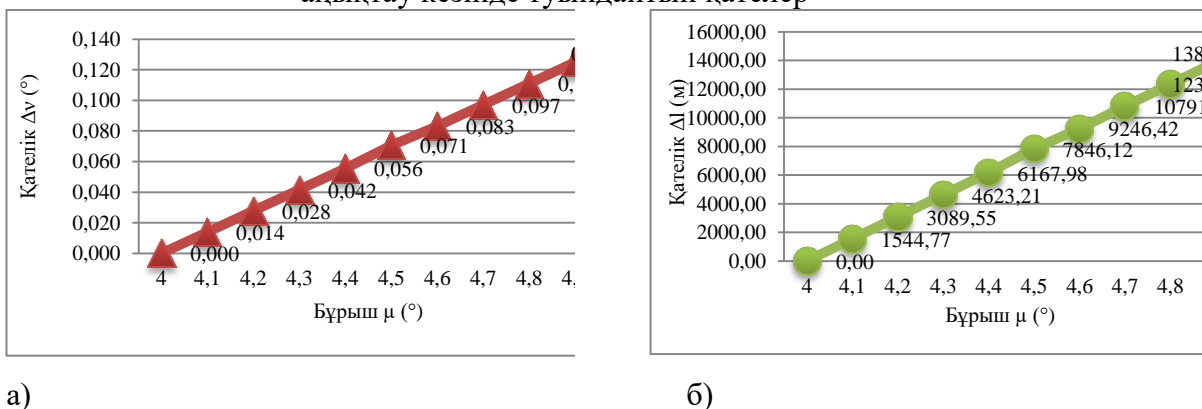

Сурет 5 - Сызықтық өлшемдердегі (б) градусарда (а) РСК бойлығын анықтау кезінде туындайтын қателіктер ("+" түзету белгісі)

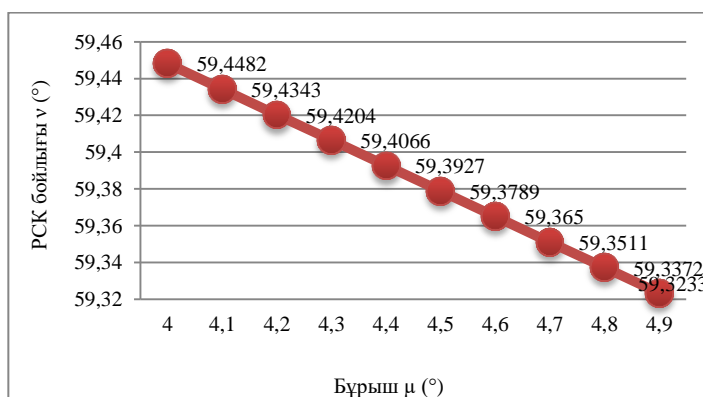

Сурет 6 - μ («-» түзету белгісі) сканерлеу бұрышына байланысты РСК ендігін анықтау кезінде туындайтын қателер

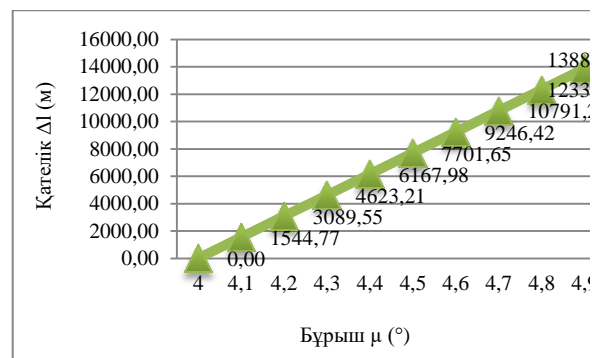
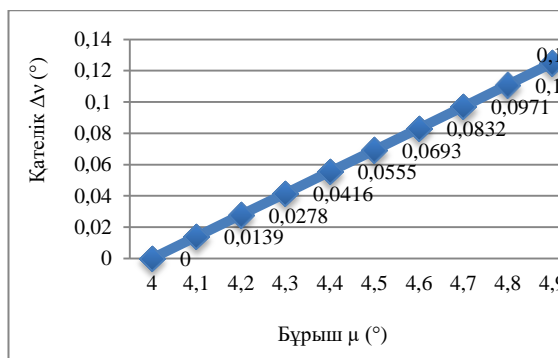

Сурет 7 - РСК бойлығын градустарда (а), сызықтық өлшемдерде (б) анықтау кезінде туындайтын қателіктер («-» түзету белгісі)

Осылайша, РСК орналасқан жерін анықтаған кезде қателіктер, сканерлеу β_1 және β_2 және μ бұрышынан қарай бұрыштардың қателеріне байланысты сызықтық өседі, түзудің бұрышы η_2 және η_1 бойлығына байланысты болады.

Қорытынды: Бұрыштық параметрлерді бір төмен орбитальды ШҒА көмегімен анықтау кезінде пайда болатын қателіктерді есепке алу және бағалау маңызды міндеттердің бірі болып табылады, өйткені РСК орналасқан жердің дәлдігі осы қателіктердің мәндеріне байланысты. Қателер сканерлеу бұрыштарын анықтау қателеріне байланысты сызықтық өседі.

Бұдан басқа, шағын ғарыш аппараттары негізінде радиомониторинг жүйелерін іске асыру үшін борттық өлшеу қабылдағышы қабылдайтын сигналдарды бағалаумен және талдаумен, радиосәулелендірудің жерүсті көздерінің (РСК) орналасқан жерін айқындау әдістерін негіздеумен, ғарыш аппараттарының конструкциялары мен орбиталарын таңдаумен және т.б. байланысты бірқатар зерттеулер жүргізу қажет.

Әдебиеттер тізімі:

1. Handbook on Spectrum Monitoring. Geneva, Electronic Publication - 2011.
2. Rembovsky, A.M., Ashikhmin, A.V., Kozmin V.A., Smolskiy S.M. Radio Monitoring: Automated Systems and Their Components. Springer - 2018. 486 p.
3. Aitmagambetov, A.Z., Butuzov, Yu.A., Kulakayeva, A.E. Mathematical models for determining the location of radio emission sources in radio monitoring systems on the basis on low-orbit satellites, 2016. T-Comm. Vol. 10. No.I. pp. 73-76.
4. Levanon, N., "Quick position determination using 1 or 2 LEO satellites," in Aerospace and Electronic Systems, IEEE Transactions on , vol.34, no.3, pp.736-754, Jul 1998.
5. T. Pattison and S. Chou, "Sensitivity analysis of dual-satellite geolocation," IEEE Trans. Aerosp. Electron. Syst., vol. 36, no. 1, pp. 56_71, Jan. 2000.
6. J. Mason, Algebraic two-satellite TOA/FOA position solution on an ellipsoidal Earth, IEEE Trans. Aerosp. Electron. Syst., vol. 40, no. 3, pp. 1087_1092, Jul. 2004.

ИНКЛЮЗИВТІ ҮДЕРІСТІ ЖҮЗЕГЕ АСЫРУДА ПСИХОЛОГИЯЛЫҚ – МЕДИЦИНАЛЫҚ – ПЕДАГОГИКАЛЫҚ КОНСИЛИУМНЫҢ РӨЛІ.

Айдарбекова Б.Ж. Тәрбиеші-модератор
 №22 мектеп интернатының шағын орталығы
 Қарағанды қаласы, Қазақстан Республикасы

Қазіргі Қазақстандағы қоғамдық-саяси және әлеуметтік-экономикалық жағдай баланың интеллектуалды, жеке және табиғи дамуын қамтамасыз ету жүйесін тұрақты дамытуға мүмкіндік береді.

Мектепке дейінгі тәрбие мен оқытудың маңызын арттыру жалпы әлемдік мәселеге жатады. Балалар барлық деңгейлерінде білімді тез қабылдайды. Балабақша балалардың танымдық жан-жақты көзқарасын, ой-өрістерін, рухани, психикалық жағынан дамытып, тәрбиенің алғышарттарын қалыптастырады.

Қазақстан Республикасының Конституциясында тәрбие мен оқыту балалардың тегіне, тіліне, дініне және денсаулығы мен әлеуметтік жағдайына қарамастан барлық бала білім алуға құқылы делінген.

Әсіресе, қазіргі уақытта дамуында проблемелері бар балалар саны артып отырғаны шындық. Сол балалар қалыс қалмай, ел қатарлы тұлғаға бағытталған білім беру логикасы ерекше білім алуға құқылы қажеттіліктері бар балаларды жеке дамыту траекториясын құруды көздейді. Инклюзивті білім беру-ерекше балаға білім беру саясатының бір түрі болып табылады. Қазіргі таңда барлық әлемде жеке қажеттіліктерді түзету – педагогикалық қолдау мен бейімдеу баланы емес, балалардың білімдік сұраныстары мен жеке ерекшеліктеріне ортаның, отбасының белсенді қатысуымен білім беру үрдісіне толық қосуды қарастыратын «барлығы үшін бір мектеп» немесе инклюзивті білім беру тақырыбының аясын кеңейтуде.

Әлем жұртшылығының назарын аударып отырған мәселе балалардың жеке сұраныстары мен ерекшеліктеріне ортаның, отбасының қатысуымен білім беру үрдісіне толық қосуды қарастыратын – инклюзивті білім беру. Осы жаһандық мәселеге мынадай анықтама береді: инклюзивтік білім беру дегеніміз - барлық балаларды, соның ішінде мүмкіндіктері шектеулі балаларды жалпы білім үрдісіне толық енгізу және әлеуметтік бейімдеуге, жынысына, шығу тегіне, дініне, жағдайына қарамай, балаларды айыратын кедергілерді жоюға, ата-аналарын белсенділікке шақыруға, баланың түзеу-педагогикалық және әлеуметтік мұқтаждықтарына арнайы қолдау, яғни, жалпы білім беру сапасы сақталған тиімді оқытуға бағытталған мемлекеттік саясат.

Қазақстанда білім алуды интегралдау, инклюзивті білім беру сияқты, еліміздің білім беру жүйесіне интегралдау инновациясын енгізу әдістерін ауыстыру қажеттілігі туралы сұрақ туындағанына да аз уақыт өтпеді. Инклюзивті білім беру интеграция проблемасын жүйелі түрде шешуді қажет етеді, яғни интеграция процесіне тікелей немесе жанама қатысты барлық ішкі жүйені мемлекеттік, аумақтық және жаһандану деңгейінде келтіріп шешім қабылдау.

Ашық азаматтық қоғамда Қазақстанның тұрақты дамуының басты шарты - тұрғындардың сауаттылық дәрежесін көтеруге бағытталған жалпы білім беру жүйесін дамыту мен барлық балаларға бірдей құқық беру болып табылады. Бүгінгі таңдағы білім беруді дамытудың негізгі сипаттамаларының бірі, жаңа бағыттағы арнайы білім беруді талап ететін балаларға тең дәрежеде білім беру мәселесі болып табылады.

Қазіргі кезде балабақшада балаларды қамқорлыққа алып, олардың қалыптасуына мүмкіндік жасап өз бетімен өмір сүруіне бағыт-бағдар беруге арнайы дайындық жүргізілуде. Кемтар балалардың білім деңгейін көтеріп, өмірге қажетті білім, білім дағдысын, тәртібін қалыптастыруға байланысты түрлі шаралар жасалуда.

Елбасы өзінің Қазақстан-2030 жолдауында «Қоғамымызды құруымызға қарай азаматтарымыздың өз өмірінің аяғына дейін сау болуы және олардың қоршаған ортаның таза болуы үшін күш салуы керек».

Жас ұрпақтың салауатты өмір сүруге көзқарасын қалыптастыру, олардың денсаулығын сақтауға, қоршаған ортасын таза ұстауға және жоғары, сапалы білім алып, сол білімді келешектегі өмірінде дұрыс пайдалана білуіне тәрбиелеу. Оларды қоғамдық өмірге бейімдеу, азаматтық қасиеттерін қалыптастыру. Өзіне-өзі қамтамасыз етуге, еңбекке, тәртіпке, мәдениеттілікке, ұжымда еңбек ете алатындай деңгейде бейімдеу.

Мүмкіндігі шектеулі балаларға білім берудегі міндет – әрбір баланы өмірде айналасындағылардың көмегіне тәуелді болмай, өз бетінше өмір сүруге дайындау, өз тұрмысын өздігінен ұйымдастыру мүмкіндігі болатындай әлеуметтік - тұрмыстық құзыреттілігін қалыптастыру. Баланың мектепке дайындығын анықтау үшін оларды жазу, сызуға үйретпес бұрын олардың қабілеті үшін жас ерекшелігін, психологиялық дайындық керек.

Даму кемістігі бар балалардың оқыту ұйымдастырудағы көзделетін міндеттер: алдымен бала денсаулығын зерттеу; психодиагностикалық зерттеулер жүргізу; әрбір жанұямен әріптестік қатынастар ұйымдастыру; әлеуметтік жағдай жасау.

Білім берудің қазіргі заманғы даму кезеңінің ерекшелігі-оның баршаға арналғандығы. Ашық азаматтық қоғам идеясын қолдайтын Қазақстан осы саладағы халықаралық және ұлттық заңнамалық актілерге бағдарлана отырып, инклюзив-білім беру саясатының бір бөлігі жариялады: Білім беру практикасы инклюзив саясаты – төзімділік пен толеранттылықты, кезеңділікті, үздіксіздікті, реттілікті және оны жүзеге асырудың кешенділігін талап ететін ұзақ мерзімді стратегия екендігін көрсетеді. Инклюзив-бұл үдемелі процесс, ол барлық қатысушыларын сыни талдау мен әрекетті бағалауға тарту арқылы тұрақты бірлескен мониторингті қажет етеді. «Арнаулы әлеуметтік қызметтер туралы» Қазақстан Республикасының 2008 жылғы 29 желтоқсандағы N 114-IV Заңына сәйкес, өмірлік қиын жағдай - адамның тыныс-тіршілігін объективті түрде бұзатын, ол оны өз бетінше еңсере алмайтын, осы Заңда көзделген негіздер бойынша танылған ахуал [1]. Ерекше баланың толыққанды дамуы үшін жағдай жасалған кезде, гуманистік құндылықтарды жалау етпей-ақ, мүмкіндігі шектеулі баланы даму процесіне салу жолында шешімді қадамдар жасалуын жүзеге асыру керек.

Неміс педагог-дефектологы «Бала кемістігінің даму деңгейі неғұрлым төмен болса, соғұрлым мұғалімнің білім деңгейі жоғары болуы керек»-деген екен. Кемтар балалардың ата-анасы көмекші не арнайы мектептер мен мектеп интернаттарға, психологиялық-педагогикалық түзеу кабинеттері мен сыныптарға балаларын бергісі келмесе, жалпы балалар оқитын мектептерге ПМПК (психология-медициналық педагогикалық консилиум)-ның ұсынысы бойынша жеңілдетілген бағдарламамен оқытуға толық құқылары бар. Сондықтан да жалпы мектептер мен балабақшалар ПМПК-ның қортындысы бойынша көрсетілген, яғни баланың деңгейіне қарай жеңілдетілген бағдарламамен кемтар балаларды тәрбиелеуге және инклюзивті оқытуға дайын болғандары жөн.

Қазіргі уақытта Қазақстан қоғамының алдында мүмкіндігі шектеулі балаларға сапалы білім беруге арналған тең мүмкіндіктермен қамтамасыз ететін білім беру жүйесін тұрақты дамыту міндеті өзекті болып тұр.

Отанымызда қазіргі қоғам көзқарасын нығайтуға сәйкес мүмкіндігі шектеулі тұлғалардың құқығы мен мүмкіндіктеріне байланысты арнайы білім берудің мақсат міндеттері маңызы өзекті мәселе ретінде қарастырылып жатыр. Мемлекетіміздегі білім беру саясаты міндеттерінің бірі тұлға өзінің өмірлік ұстанымын және еркін бағдарлау үшін қанағаттанарлық сапалы білім беру.

Отандық мамандар мүмкіндіктері шектеулі балаларды біріктіріп оқытудың шетелдегі нәтижесімен танысып, соған сүйене отырып, біздің елімізде де осығын сәйкес үрдістерді зерттеген. Қазіргі таңда мүмкіндігі шектеулі балаларды қоғамға біріктіру, әлеуметтік бейімдеу, білім беру және тәрбиелеу, бала дамуының бұзылытарын алдын алу және нәтижелі түзету үшін ең қолайлы жағдайлар жасау мақсатында инновациялық бағыттар жетілдіруде.

Бүгінгі таңда шет елдерде денсаулық және тұрмыстық жақтарынан мүмкіндіктері шектеулі оқушыларды интеграциялық оқыту тәжірибесі болғанына қарамастан, инклюзивті оқыту тек теория жүзінде қаралған.

Инклюзивті оқыту – ерекше мұқтаждықтары бар балалардың жалпы білім беретін мектептердегі оқыту үрдісін сипаттауда қолданылады. Демек, инклюзивті оқыту негізінде

балалардың қандай да бір дискриминациясын жоққа шығару, барлық адамдарға деген теңдік қатынасты қамтамасыз ету, сонымен бірге оқытудың ерекше қажеттілігі бар балаларға арнайы жағдай қалыптастыру идеологиясы жатыр. Осы бағыт балаларды оқуда жетістікке жетуге ықпал етіп, жақсы өмір сүру жағдайын қалыптастырады.

Инклюзивті білім беру немесе «білім баршаға» бағдарламасы - барлық балаларға мектепке дейінгі оқу орындарында, мектепте және мектеп өміріне белсене қатысуға мүмкіндік береді. Бұл бағдарламаны Біріккен Ұлттар Ұйымының Бас Ассамблеясы мақұлдап, БҰҰ-ның психологтарды мектеп бітіргеннен кейін адамдармен, қоғаммен араласуы өте қиынға соғары анық. Көшеде мүгедек жандар кетіп бара жатса әлі күнге дейін жатырқай, таңырқай қарайтынымыз осының айғағы емес пе? Әрине жабық түрде білім мен тәрбие алған адамдардың қоғамға сіңісіп кетуінің өзі оған көптеген кедергілерді тудырады. Адамның дамуына әсер ететін негізгі факторлар отбасы, қоршаған ортасыз қалай өмір сүруге болады. Олар онсызда тағдырдың қатты соққысына ілініп тұрған балалар.

И.Г. Кузина «өмірлік қиын жағдай» ұғымын, «адамның өзінің айналасындағылармен әлеуметтік қарым-қатынасы мен қалыпты өмір сүру дағдыларын объективті түрде бұзатын және субъективті тұрғыдан «күрделі» деп танылатын, ақырында адамды өз мәселелерін шешу үшін арнайы әлеуметтік қорғау қызметтерінің көмегі мен қолдауына жүгінуге мәжбүрлейтін жағдайлар» деп қарастырады [2].

Инклюзивтік білім беру – барлық балаларды жалпы білім процестеріне толық енгізу және әлеуметтік бейімделуге, жасына, жынысына, шығу тегіне, дініне, экономикалық статусына қарамай, балаларды айыратын барьерлерді жоюға; отбастарын белсенді қатыстыру, баланың түзетім-педагогикалық және әлеуметтік қажеттіліктерін арнайы қолдау, баланың емес, ортаның балалардың жеке ерекшелігіне және білімдік қажеттіліктеріне бейімделуі, яғни, жалпы білім беру сапасы сақталған тиімді оқытуға бағытталған мемлекеттік саясат. Ол проблеманы баладан емес, жүйеден көреді. Барлық балалар оқытуға жатады және мүгедектіктің әлеуметтік моделін қабылдайды. Бұл оқыту түрі оқу жоспарын және білім беру жүйесінің әдіснамсын икемді болуға, әр баланың қажеттілігін ескеру.

Инклюзивті оқыту - бұл оқушыларды олардың бұрынғы оқу үлгерімі, денсаулық жағдайы, ата-анасының әлеуметтік – экономикалық мәртебесі мен басқа да жағдайларға көңіл аудармай жалпы білім беру процесіне араластыру болып табылады.

Кемтар балаларды әлеуметтік және медициналық-педагогикалық түзеу арқылы қолдау туралы Қазақстан Республикасының 2002 жылғы 11 шілдедегі заңында даму мүмкіндігі шектелген барлық балалар психологиялық-медицина-педагогикалық кеңестің қортындысына сәйкес арнайы түзету мекемелерінде және мемлекеттік білім жалпы беретін мектептерде тегін оқуға құқылы делінген.

Атап айтсақ мүмкіндігі шектеулі балаларды жалпы білім беретін ортаға кіріктіру мақсатында 2009 жылғы ҚР инклюзивті білім беруді дамыту тұжырымдамасының жобасы әзірленген, сонымен қатар 2010 жылдың 1 ақпанында бекітілген ҚР білім беруді дамытудың 2011-2020 жылдарға арналған мемлекеттік бағдарламасын атауға болады.

Бұл бағдарламаның басты міндеттерінің бірі – еліміздің инклюзивті оқытуды дамыту болып саналады. Инклюзивті білім беру оқыту процессінде балаға жеке көмек көрсету мен психологиялық-педагогикалық қолдауды қамтамасыз етеді, жалпы білім беретін мектепте мүмкіндігі шектеулі балаларға кедергісіз аймақ құру ғана емес, баланың психофизикалық мүмкіндігін ескере отырып құрылатын оқу-тәрбие процесінің ерекшелігінде ескерген жөн.

Ал бұл процессті жүзеге асыру үшін мектепте балаға психологиялық- педагогикалық қолдау қызметі (ПППК) ұйымдастырылуы қажет.

Мүмкіндігі шектеулі балалар қатарына атап айтсақ оның бірі психикалық дамуы тежелген (ПДТ) оқыту бағдарламасын меңгеруде қиындықтарға кездесетін үлгермеуші балалар.

Психикалық дамуы тежелген балалардың ерекшелігі шаршағыштығымен, жұмысқа қабілеттілігі төмендігі, қоршаған орта туралы дамуында бұзылыстар байқалады. Психикалық дамуы тежелген баланы психологиялық-педогогикалық қолдау (ПМПК) қызметінің тиісті мамандарымен жүзеге асырылады. Түсініктері фрагментарлық, зейіндері тұрақсыз, тұтас қабылдау мүмкіндігі бұзылған, жалпы психикалық процестердің дамуында бұзылыстар байқалады, мұндайда әр маман өз бағыттары бойынша жұмыс істейді.

Сондықтан инклюзивті үдерісті жүзеге асыруда психологиялық – медициналық – педагогикалық консилиумның рөлі ерекше.

Пайдаланған әдебиеттер:

1.«Арнаулы әлеуметтік қызметтер туралы» Қазақстан Республикасының 2008 жылғы 29 желтоқсандағы N 114-IV Заңы.

2.Теория социальной работы / Под общ. ред. И.Г. Кузиной. - Владивосток: Изд-во ДВГТУ, 2006. - 232 с.

ВЛИЯНИЕ ТЕХНОЛОГИЙ НА УСТОЙЧИВОЕ РАЗВИТИЕ МАЛОГО И СРЕДНЕГО БИЗНЕСА

Аимбетова Т.С. студентка группы МН-21-2 маг НП
Даулетова А.М. к.э.н., доцент
Карагандинский Университет Казпотребсоюза
г. Караганда, Республика Казахстан

Малый и средний бизнес считается основным политическим, социальным и экономическим явлением. Их деятельность является важным фактором повышения гибкости для экономики. Благодаря уровню развития малого и среднего бизнеса можно понять уровень развития экономики региона, либо всего государства. В развитых странах доля МСБ в экономике занимает свыше 80%. Также они являются основными налогоплательщиками в государстве. Малым и средним предприятиям значительно легче сменить технологию производства, структуру их управления и даже есть возможность изменить сферу их деятельности, что позволят им быть более мобильными и помогает развитию конкурентоспособности.

Современные информационные технологии уже стали неотъемлемой частью информационной деятельности и без нее уже становится невозможным развитие МСБ. Они оказывают и основное влияние на многие сферы деятельности. В условиях глобализации информационные технологии могут позволить организациям увеличить свою прибыль и выйти на международный уровень, создавать абсолютно новые продукты, которые до этого не были им известны. Традиционные подходы по ведению бизнеса уже не актуальны и не дают необходимых результатов [1].

Для достижения высоких показателей и поддержания конкурентоспособности необходимо начать использовать инновационные методы, к которым относятся информационные технологии. Для оценки конкурентоспособности используется рейтинговая оценка, которая является наиболее популярным методом. Рейтинговая оценка основывается на сравнении показателей экономической деятельности с эталонным, либо аналогичным показателем. Методика основана на расчете интегрального показателя, который осуществляется в 2 этапа.

Первый этап осуществляется с помощью оценки предпринимательской активности и затем определяется интегральный показатель по всем единичным показателям, учитывая их весовой коэффициент. После этого составляется рейтинг, основанный на данных показателях посредством сравнения интегральных показателей. Методика имеет

достаточно преимущество, но при расчете интегрального показателя чаще всего используются абсолютные показатели деятельности, не используя показателя эффективности. Существующие подходы к оценке конкурентоспособности видов экономической деятельности:

- оценка на базе статистических показателей;
- качественный анализ на основе экспертных оценок или опросов;
- совмещение количественных и качественных оценок.

Первый подход имеет преимущество в виде официальной статистической информации, также не имеет субъективной предрасположенности. Доступная информация ограничена статистическими сборниками, которые чаще всего являются недостаточными. Второй подход характеризуется субъективностью и предвзятым отношением, но зато не ограничен в количестве доступной информации. Третий подход совмещает количественную и качественную оценку, который является более комплексным подходом и адекватно может оценить текущую ситуацию.

Оценка конкурентоспособности учитывает современные тенденции внедрения цифровых технологий и постоянно изменяющиеся условия экономики должна проводиться с учетом основных принципов:

- должна включать в себя количественную и качественную оценки;
- должны определяться исходя из цели, в соответствии с которой и проводится оценка. Также такой набор показателей должен быть достаточным для проведения данной оценки;
- должны учитываться показатели, которые соответствуют реалиям текущего состояния экономики и характеризуются способностью к конкурентной борьбе в условиях глобальных вызовов.

Специалисты, работающие в области маркетинга, информационных технологий, а также бизнес-стратегий обозначили новую тенденцию, которая поможет малому и среднему бизнесу развивать своей потенциал, а также завоевать новые рынки, доступ к которым ранее был закрыт.

Стремительное развитие информационных технологий породило абсолютно новый тип бизнеса - электронный бизнес, который включает в себя интеграцию отдельных компонентов информационных систем в бизнесе и взаимодействие маркетинговых систем различных предприятий. При этом рынок информационных технологий также в большей части складывается именно из спроса компаний малого и среднего бизнеса. Так как по большей части, они уделяют особое внимание изменениям, происходящим на рынке. При этом малому и среднему бизнесу часто становится сложно создавать и поддерживать собственные программные продукты и появляется потребность также в специалистах, которые могут их обслуживать [2].

Технологии, в первую очередь, помогают автоматизировать процесс, увеличить оборачиваемость продукции и услуг, а также выйти на новый уровень прибыли и эффективности контроля качества. Самое основное преимущество внедрения цифровых технологий в бизнес - способность увеличения коммерческой прибыли и возможность предпринимателям лучше контролировать свои маркетинговые кампании. На сегодняшний день бизнесу дается огромное количество возможностей для ведения статистики, расчета норм прибыли, логистических задач и многого др. Малый и средний бизнес также акцентирует внимание на автоматизации своих процессов с использованием инновационных технологий, что дает преимущество.

Также на сегодняшний день все более актуальным становится проведение онлайн-мероприятий и совещаний, что позволяет не только сэкономить время, но и контролировать работу при любых условиях.

Технологии также дают возможность компаниям перестать переживать за свою безопасность и отказаться от огромного количества макулатуры, которую можно перевести в онлайн и хранить на надежных сервисах, имея к ним постоянный доступ.

Использование информационных технологий в бизнесе становится все более актуальным. Многие компании уже пришли к пониманию важности роли инновационных технологий для их основной деятельности. Сегодня становится невозможным предоставить определенные категории услуг, не поддерживав их в значительной степени информационными технологиями. При этом скорость изменений в бизнесе стремительно растет. На сегодняшний день именно информационные технологии как крупный сегмент, который требует значительное количество инвестиций, внимательно рассматривается в качестве ресурса, из которого могут быть извлечены определенные преимущества для деятельности малого и среднего бизнеса.

Последние десять лет существенно возросла зависимость бизнес-процессов от информационных технологий в большинстве сферах экономической деятельности. На сегодняшний день уже сложно встретить предприятия, которые не применяют информационные технологии, но не все предприниматели обращают внимание на эффективное использование и рациональность применения информационных технологий в организации их деятельности.

Большие изменения в деловой мир внесла промышленная революция, позволив многим процессам стать более эффективными и увеличив производительность в несколько раз. Технологическая революция и повсеместное их использование затронули практически все сферы бизнеса.

Для получения необходимого результата необходимо, чтобы каждый элемент системы алгоритма выполнялся, это и будет являться основой информационных технологий. Но каждый элемент информационной системы должен предоставлять результат в форме, которую в последующем можно задействовать для работы последующего элемента. Получить стабильный предсказуемый результат данной системы нельзя при отсутствии последовательности. В информационной системе каждый шаг обязан подчиняться ясной цели и заключается в предоставлении информации для аппарата управления или ее потребителей, подготовив данные для перехода на следующий этап обработки [3].

Непосредственный процесс обработки информационных потоков необходимо хорошо продумать. На сегодняшний день сложно представить средний и без использования технологий. Однако, не всегда становится очевидным, какие именно задачи необходимо ожидать от автоматизированной системы.

Возникает вопрос, который заключается в необходимости и целесообразности информационной системы. Чаще всего руководители компаний ограничиваются автоматизацией их бухгалтерии и продаж. Более «продвинутые» компании автоматизируют отдел управления отношений с их клиентской базой, бюджетирования и управленческого учета. Однако, некоторые руководители под внедрением информационных систем подразумевают сокращение персонала, что уже является не актуальным на сегодняшний день.

Информационные технологии делятся на 3 части:

1. Аппаратное обеспечение;
2. Программное обеспечение;
3. Алгоритмическое обеспечение.

Рассматривая основные вопросы, связанные с внедрением ИТ, можно заключить, что изначально необходимо внедрение модулей аппаратного существования, затем подразумевается внедрение на оставшиеся подразделы или бизнес-процессы. Непосредственное внедрение ИТ в сферу бизнеса происходит в несколько этапов:

1. Подготовка – определение сущности будущих изменений, проведение исследований на предмет необходимости данных изменений, а также выявление разницы между нынешним и будущим положением дел на производстве.

2. Размораживание – подготовка персонала к изменениям, которые предстоят.

3. Внедрение – выбор определенного подхода для внедрения информационной системы (поэтапная разработка корпоративных информационных систем (КИС) или внедрение готовой ИС корпоративного уровня).

4. Замораживание – закрепление внедрения. При внедрении информационных технологий помимо всего прочего существуют недостатки и проблемы внедрения. Таким образом, в процессе запуска информационной технологии в бизнес-процессах, перед руководителем предприятия стоит задача решения такого вопроса, как нехватка оперативной и достоверной информации о состоянии производства в то время, как большинство комплексов ИТ дают возможность следить за координацией информационных потоков, а также за осуществлением вертикальной интеграции, способствующей реализации благоприятных условий для оптимизации рабочих процессов в организации [4].

Для развития малого и среднего бизнеса необходимы специальные решения-экономичные и достаточно многофункциональные, к которым относятся: высокоскоростной доступ в Интернет, защита пользователей, а также возможность удаленной работы. Как правило, компании, которые не располагают большим штатом и бюджетом обращают внимание на технологии, не требующие дополнительного обслуживания, их надежность и доступность.

Развитие МСБ - основа экономики любой страны, благодаря которому обеспечивается устойчивый экономический рост. Без развития МСБ государству будет сложно добиться стабильности макроэкономической ситуации. Малый и средний бизнес в Казахстане является важнейшим сектором экономики, требующим значительного количества инвестиций и дополнительного внимания. Приоритетом государственной политики является внутренняя поддержка малого и среднего бизнеса.

Таким образом, мы можем сказать, что использование информационных и цифровых технологий на сегодняшний день является необходимостью для малых и средних предприятий, которые заинтересованы в собственном развитии и получении дополнительной прибыли. При этом те компании, которые не автоматизируют собственное производство и отказываются от использования технологий, менее конкурентоспособны и чаще всего сталкиваются с серьезными проблемами при выходе на новый рынок. Важно понимать, что внедрение технологий несет за собой необходимость его дальнейшего обслуживания и дальнейшей поддержки. В зависимости от выбора модели отношений с информационно-технологическими структурами, а также способов поддержания таких отношений напрямую будут зависеть как успешность и адекватность ИТ-поддержки современного бизнеса в недалеком будущем, так и качество работы, и, скорость функционирования предприятия в целом.

Список литературы:

1. Скворцова Н.А. Мультимедийные технологии как инструмент интернет-маркетинга // Научные записки ОрелГИЭТ. - 2019. - № 2(6). - С. 235-238.
2. Аньшин В.М. Менеджмент инвестиций и инноваций в малом и венчурном бизнесе : учебное пособие / В.М. Аньшин, С.А. Филин. - М.: Анкил, 2019. - 359 с.
3. Митякова О.И. Механизмы устойчивого развития малых предприятий : монография. - Нижний Новгород : НГТУ, 2018. - 185 с.
4. Кулага А.С. Влияние пандемии COVID-19 на процессы цифровизации малого бизнеса. Стратегии бизнеса. – 2021. – 9 (5). – С. 149-152.

БОЛАШАҚ – БІЛІМДІ ЖАСТАР ҚОЛЫНДА

Абаханова Н. И. Мұхамбетәлі М. Е.

У-31Қ топ студенттері

Оспанова Г. С. Жоғары санатты арнайы
пәндер оқытушы, магистр
Қазтұтынуодағы Қарағанды
экономикалық университетінің
экономика, бизнес және құқық колледжі
Қазақстан Республикасы, Қарағанды қ.

«Тәуелсіздіктің біздің бәрімізге артар міндеті мол.
Енді еңселі ел болудың жолына шыңдап түсуіміз керек.
Әулетіміздің асуы да, дәулетіміздің тасуы да..»

— Нұрсұлтан Назарбаев

Биыл Тәуелсіздіктің 30 жылдығы атап өтіледі. Бұл маңызды кезеңқазақмемлекетінің қайта жандануы мен еркіндікке ие болуын көрсетеді. Тарихи кезең бойынша 30 жыл – бір сәт қана. Алайда біз үшін бұл қиындықтар мен жеңістерге, дағдарыстар мен жетістіктерге толы тұтас дәуірді қамтыды. «30 жылда біз не нәрсеге қол жеткіздік?», "Біз қай елді болашақ ұрпаққа қалдырамыз?", "Біздің мемлекеттілігімізді нығайту үшін тағы не істеу керек?». дегеннегізгі маңызды мәселелер біздің әр саналы азаматтың ойындаболуы міндетті. Ол үшін біз артқа қарап, өткен жолымызды сыни тұрғыдан қайта ойластырып, жетістіктеріміз бен проблемаларымызды түзетіп, алға қарай сенімді қадамдар жасау үшін мақсаттар мен міндеттерді анықтауымызкерек.

Тәуелсіздіктің отыз жылын үш кезеңге, яғни үш онжылдыққа бөлуге болады. Осы кезеңдердің әрқайсысының өзіндік тарихи маңызы бар. Тәуелсіздіктің алғашқы онжылдығы жаңа Қазақстанның іргетасының қалану уақыты. Елбасының басшылығымен мемлекеттік рәміздер бекітіліп, биліктің тиімді жүйесі қалыптасты. Ұлттық валюта енгізілді. Қарулы Күштер құрылды. Елдің Негізгі Заңы қабылданды. Шет мемлекеттермен дипломатиялық қатынастар орнатылды. Қазақстан беделді халықаралық ұйымдардың мүшесі болды. Екінші онжылдық – мемлекеттілігіміздің көкжиегін кеңейту кезеңі. Осы жылдар ішінде елдің позициясы айтарлықтай нығайып, экономикалық әлеует өсті. Біз барлық құрлық шекараларын заңды түрде рәсімдедік. "Мәдени мұра" бағдарламасын жүзеге асырдық, тарихымызды қайта қарастырдық. Солтүстік Арал теңіз жоғалып кетпей қайта жанданды. Әлемдік және дәстүрлі діндер көшбасшыларының съездерін өткізуге бастамашылық жасадық, Еуропадағы қауіпсіздік және ынтымақтастық ұйымының саммитін ұйымдастырдық, Азиядағы өзара іс-қимыл және сенім шаралары жөніндегі кеңестің қызметін ілгерілеттік және басқа да бірқатар маңызды халықаралық жобаларды іске асырдық. Айтарлықтай шетелдік инвестициялар тартылды. Есілдің жағасында салынған жаңа Астана жалпыұлттық символға айналды.

Үшінші онжылдықта біз өз еліміздің дамуында одан да үлкен биік жетістіктерге жеттік. Біз мемлекеттік шекарамен байланысты барлық мәселелерді түпкілікті шештік. Әлемнің дамыған отыз елінің қатарына кіру мақсатын белгілеген "Қазақстан – 2050" Стратегиясы қабылданды. Түрлі салаларда ауқымды бағдарламалар, соның ішінде үдемелі индустриялық-инновациялық даму бағдарламасы, "Нұрлы жол", "100 нақты қадам"іске асырылды. Саяси және экономикалық реформалармен қатар біз рухани жаңғыруға ерекше көңіл бөлдік. Осы жетістіктердің барлығы Елбасының көшбасшылығы, халқымыздың даналығы мен бірлігі, барлық отандастарымыздың қажырлы еңбегінің арқасында мүмкін болды. Елбасы Тәуелсіздігіміздің мәңгілік символына айналды деп айтуға болады. Біздің мақсатымыз-экономикасы қуатты әрі рухани-адамгершілік негізі берік мемлекетті кейінгі ұрпаққа қалдыру. Қазақстан алға жылжуын жалғастыру үшін біз оны патриотизм және ұлттық мүдделерге, ұлттық рухқа тәрбиелеуіміз керек. ХХІ ғасыр-бұл жаңа білім мен технологиялар дәуірі. Әр адам өзінің бәсекеге қабілеттілігін үнемі жетілдіріп, жаңа мамандықтарды игеріп, үнемі уақыт талабына бейімделе отырып арттыра алады. Білім мен технология ел дамуының басты қозғаушы күші болып табылады

Жастар әрқашан жаңа идеялардың қайнар көзі, оң өзгерістердің қозғаушы күші болып табылады. Сондықтан өскелең ұрпақтың осы қасиетің бағыттау және тиімді пайдалану қажет.

Жастарды кәсіпкерлікке баулу жолдары.

Қазақстан-2050» стратегиясында Қазақстанды әлемнің ең дамыған 30 елінің қатарына кіргізу мақсаты қойылды. Дамудың маңызды көрсеткіштерінің бірі – 2050 жылға қарай шағын және орта бизнес үлесін 50%-ға жеткізу. Елбасы әрбір маңызды басқосуда кәсіпкерлікті дамыту жөнінде айтып, тиісті тапсырманы беріп те жатыр. Осыған орай, мемлекет экономиканы тұрақтандырудың негізгі бағыты ретінде кәсіпкерлікті дамытуға барынша қолдау көрсетіп келеді. Жас ұрпақты жан - жақты қолдау мақсатында 2019 жыл Жастар жылы болып жарияланды. Қазақстан Республикасының Тұңғыш Президенті - Елбасы Н.Назарбаев отбасы және жастар саясатын дамыту Үкімет жұмысының басым бағыттарының біріне айналуы тиіс екеніне сенімді.«Жастар – еліміздің ертеңгі болашағы. Сол ұрпақты саналы да білімді етіп тәрбиелеу – төл міндетіміз. Ендеше, бүкіл ұжым болып бұл дағдарыстан өз біліктілігімізбен, игілікті істерімізбен шығатынымызға сенім мол. Ел үшін, ұрпақ үшін бір жеңнен қол, бір жағадан бас шығаратын кез келді» - Елбасы Н.Назарбаев.Мемлекет басшысы Қ.Тоқаевтың айтуынша, жас ұрпақ Қазақстанның дамуында шешуші рөл атқаруы тиіс. Экономикалық тәрбие - жастар арасындағы кәсіпкерлік іс бастауының негізі болып саналады. Оқушыларға экономикалық білім беру қазіргі қайта құру кезеңінде өте көкейтесті мәселелердің бірі. Мемлекетімізде кәсіпкерлік саласын қолдауға байланысты көптеген бағдарламалар жұмыс жасайды. Қазіргі уақытта Қазақстанның барлық мектептеріне бизнес көшбасшыларын дайындайтын SAGE халықаралық бағдарламасы енгізілуде. Бұл коммерциялық емес, қазіргі жаһандық ойлайтын бизнес көшбасшыларын дайындайтын бірден-бір бағдарлама болып табылады..Бұл жөнінде ҚР Президенті жанындағы Орталық коммуникациялар қызметінде өткен брифинг барысында ҚР Ұлттық кәсіпкерлер палатасының өкілі Әуез Қарабалаев айтты «Атамекен» Ұлттық кәсіпкерлер палатасының бастамасымен 2019 жылы мектеп, колледж, жоғары оқу орындарының оқу бағдарламасына «Кәсіпкерлік қызмет негіздері» пәні енгізілді. Жоба «Жастар жылын» өткізу жөніндегі жол картасының 11-тармағына сәйкес жастар арасында кәсіпкерлер үлесін арттыру мақсатында қолға алынған. «Атамекен» ҰКП жоба ұйымдастырушы ретінде өскелең ұрпақты бизнес саласына баулудың алдында оқытушылар мен мұғалімдердің экономика саласындағы біліктілігін арттырады.Кәсіпкерлерге тегін білім беру мақсатында Atameken Academy білім беру платформасы құрылды.

Біз де осы орайда жастардың бизнес ашу құқығын пайдалана отырып ENACTUS KAZAKHSTAN атты бизнес жоспарлаушылардың бизнес тренингіне қатысқан болатынбыз. 7 сағатқа созылған бизнес тренингте біз өте көп тәжірибе, ақпарат, түрлі қызықты оқиғалар, мотивация және бизнес ашуға деген талпыныс алып қайтқан болатынбыз. Тренингті жүргізген бизнесмен Аслан Толеновтың өзі болды. Тренинг кезінде жан жақтан келген студенттермен таныстық, жоспарларымызбен бөлісіп топтық жұмыстар орындадық. Болашақта біздің де осы бизнес құрушылармен жұмыс істегіміз келеді.

Тәрбие негізі баланың жас кезінен бастап отбасында қалыптастырылады. Одан кейін ол мектепте одан ары қарай дамытылады. Оқушыларға экономикалық тәрбие берудің негізгі мақсатының бірі – оларды өз бюджеттерін тиімді пайдалануға дағдыландыру.. Ендеше мұғалім экономикалық тәрбие беру үшін қазіргі нарықтық экономика жайлы заңдылықтарды көбірек біліп, терең түсініп, оны тәрбие барысында пайдалана білуі өте маңызды.

Жастарды кәсіпкерлікке оқыту аясында 1 айлық 150 студенттер арасында тегін курс өткізілді. Соның ішінде 30 бала суырылып бизнес жоба қорғады. 6 қазанда Қарағанды қаласының Достық үйінде ел Тәуелсіздігінің 30 жылдығын мерекелеу шеңберінде "Төртінші онжылдықтағы Тәуелсіз Қазақстан" атты өңірлік жастар форумы өтті. Форум барысында спикерлер сөз сөйлеп, жастарға үндеу, студенттер арасындағы үздік бизнес-

идеялар байқауының жеңімпаздарын марапаттау рәсімі өтті. 10 қатысушы жүлделі 200 000 тг иегері атанды, соның ішінде менде бармын.

Форум соныңда спикер ретінде соңғы сөз сөйлеп, телеарнаға сұхбат берген болатымын.

Әдебиеттер тізімі:

1. «Атамекен» ҚР Ұлттық кәсіпкерлер палатасы.
<https://atameken.kz/ru/pages/1340-osnovy-predprinimatel-stva-v-shkolah-kolledzhah-vuzah-rk>
2. Н.Назарбаев. «Тәуелсіздік дәуірі». Астана. 2017 жыл.
3. Қазақстан Республикасының Президенті Қасым-Жомарт Тоқаевтың «Тәуелсіздік бәрінен бұрын» атты мақаласы 2021 жыл 5 қаңтар.
4. https://www.inform.kz/ru/polnyy-tekst-stat-i-glavy-gosudarstva-nezavisimost-prevyshe-vsego_a3737695

РОЛЬ МЕЖДУНАРОДНОГО ДОГОВОРА В ОБЕСПЕЧЕНИИ НАЦИОНАЛЬНОЙ БЕЗОПАСНОСТИ В УСЛОВИЯХ ГЛОБАЛИЗАЦИИ

Акишева З.М. магистрантка гр.Ю-21нп
Карагандинский университет Казпотребсоюза,
г. Караганда, Республика Казахстан
Акимжанова М.Т. Доктор PhD, доцент
Карагандинский университет им.Е.А.Букетова

Внешняя политика - это общий курс государства в международных делах. Она определяет цели, задачи и направления, а также способы, формы и методы деятельности государства в области международных отношений.

Международные отношения, внешняя политика, дипломатия тесно связаны между собой. Каждый из этих элементов не может существовать сам по себе. Движение и развитие международных событий, международных проблем и процессов, совокупность взаимосвязей между ними образуют внешнеполитическую обстановку. Развиваясь по своим закономерностям, эта обстановка, в свою очередь, оказывает воздействие на внешнюю политику государств, их дипломатическую деятельность. Поэтому важнейшим средством осуществления внешней политики государств является дипломатия.

Осуществление внешней политики и дипломатическая практика должны соответствовать международному праву.

Международное право играет особую роль в международных отношениях. В процессе проведения внешней политики государства сталкиваются с проблемами, которые возникают в результате взаимодействия на международной арене. Регулятором этих межгосударственных отношений является международное право, но на практике не все государства придерживаются основным принципам и нормам международного права, оправдывая свои действия со ссылкой на "национальный интерес", считая, что международное право являясь инструментом и регулятором международных отношений играет подчиненную роль во внешней политике. Отсюда возникает проблема соотношения внешней политики и международного права, которое представляет не только научный интерес, но и практический.

Международное право испытывает влияние внешней политики, проводимой государствами. Дипломатия является важнейшим инструментом создания норм международного права. В этом и состоит диалектическое единство и взаимодействие внешней политики, дипломатии и международного права в системе международных отношений. Однако ни внешняя политика, ни дипломатия не должны вступать в противоречие с общепризнанными принципами международного права.

Международное право, внешняя политика и дипломатия - явления не только взаимосвязанные, но и во многом переплетающиеся. Поэтому исследование какого-либо из них в отдельности невозможно. Политика каждого государства как единого целого делится в зависимости от сферы приложения на внутреннюю и внешнюю, но обе они имеют единые социальные и экономические корни.

Внешняя политика государства реализуется в рамках международной системы, где она взаимодействует с внешней политикой других государств и их союзов, испытывает воздействие международных организаций. Внешнеполитическое поведение государства непосредственно определяется не только внутренними факторами, но и состоянием международной системы, которое с одной стороны налагает ограничения на внешнюю политику, а с другой - предоставляет возможности для определенных внешнеполитических акций.

Внешняя политика - понятие весьма широкое. Оно включает в себя внешнеполитический курс государства, внешнеполитические доктрины, концепции, органы, осуществляющие внешнеполитические функции, и, главное - внешнеполитическую деятельность, или внешнеполитическое поведение государства. Именно в процессе внешнеполитической деятельности государств создаются и реализуется нормы международного права.

Внешняя политика государства опирается на экономический, демографический, военный, научно-технический и культурный потенциал государства; сочетание последних определяет возможности внешнеполитической деятельности государства на тех или иных направлениях, иерархию приоритетов в постановке и реализации внешнеполитических целей.

Проблема соотношения взаимодействия внешней политики и международного права - это, по существу, проблема соотношения политики и права в международной системе. Поскольку международное право функционирует в рамках международной системы и, здесь же реализуется внешняя политика государства, то их соотношение приобретает особые черты. По существу, все международно-правовые акты имеют не только юридический, но и политический характер, а порожденные ими отношения являются и политическими и правовыми. Французский юрист М. Вирали, говоря о соотношении внешней политики и международного права считает, что "любой договор, любое разногласие юридического характера, все нормы международного права имеют политическое содержание и характер, и, наоборот, политика включена в право в том смысле, что правопорядок переплетается с определенным политическим порядком".

Действительно, и соблюдение и нарушение норм международного права выражаются во внешнеполитических действиях, а соответствующие решения государства это внешнеполитические решения. В результате взаимодействия внешней политики государств складываются международные и политические отношения, требующие для своего регулирования адекватных, политических по своей природе норм. Если все юридическое в международной системе имеет политическую природу, то не все политическое является юридическим, и, конечно, не любое внешнеполитическое поведение государства представляет собой международно-правовое поведение.

Раскрывая суть проблемы соотношения внешней политики и международного права, все же возникает вопрос, что приоритетнее, примат международного права, или же, - примат внешней политики государств в международных и межгосударственных отношениях. В западной международно-правовой литературе довольно распространены взгляды на соотношение международного права и внешней политики, которые по существу жертвуют правом ради политики.

Правильное теоретическое определение права и политики в международной системе имеет важное практическое значение. Признание нормативной ценности международного права обязательной силы его принципов и норм имеет непосредственное отношение к внешнеполитической практике государств. Современное международное право

распространяется на области межгосударственных отношений, регулирует самые острые политические вопросы, такие, например, как обеспечение международного мира и безопасности.

Только соблюдая требования международного права, можно гарантировать наиболее важные политические интересы государств, независимость, территориальную целостность и неприкосновенность границ, безопасность.

В наши дни единственно реалистической внешней политикой является политика, опирающаяся на международное право. Это отнюдь не означает идеализацию современной международной обстановки и состояния международного правопорядка, игнорирования актов применения силы на международной арене и вмешательства во внутренние дела государства. Реалистический, а, следовательно, учитывающий важность и необходимость международного права подход к международным отношениям и внешней политике государств предполагает признание того, что если в современном взаимосвязанном мире какое-то международное правонарушение может дать определенное кратковременное преимущество государству правонарушителю, то в конце концов правонарушитель должен быть наказан.

Примат международного права в политике предполагает в первую очередь господство права над силой в международных отношениях. Силовая политика должна быть заменена политикой строго соответствующей принципам и нормам международного права. Кроме того, учитывая, что нормы международного права, нормативно оформленное выражение стандартов внешнеполитического поведения государств, примат международного права в политике предполагает верховенство подобных стандартов поведения над продиктованными односторонними действиями на международной арене. Говоря о примате международного права в межгосударственных отношениях, то есть во внешней политике, необходимо выделить внимание международно-правовому институту ответственности государств в международных отношениях. Без этого института невозможно обеспечить эффективность примата международного права.

Рассматривая проблему соотношения внешней политики и международного права, необходимо обращать внимание на роль дипломатии в этом соотношении. В действительности международное право и дипломатия - это две отдельно, но неразрывно связанные и согласующиеся между собой стороны международной жизни: дипломатия, активно участвуя в создании и осуществлении норм международного права, вместе с тем подчиняется этим нормам: международное право, складывающееся и применяющееся в процессе дипломатической деятельности, в то же время устанавливает рамки и формы этой деятельности.

Дипломатия - средство осуществления внешней политики государства, представляющее собой совокупность невоенных практических мероприятий, приемов и методов, применяемых с учетом конкретных условий и характера решаемых задач: официальная деятельность глав государств и правительств, министров иностранных дел, дипломатических представительств за рубежом, делегаций на международных конференциях по осуществлению целей и задач внешней политики государства, защите прав и интересов государства, его учреждений и граждан за границей. С понятием "Дипломатия" связывают искусство ведения переговоров в целях предотвращения или урегулирования конфликтов, поисков компромиссов и взаимоприемлемых решений, а так же расширение и углубление международного сотрудничества.

Дипломатия, играющая важную роль в выработке норм международного права, играет еще более важную и непосредственную роль в выработке рекомендаций и договоренностей, поскольку они находятся как бы на грани международного права и международной политики. Все это свидетельствует о весьма сложной структуре системы международных отношений. В систему международных отношений входят в качестве ее компонентов: экономические, политические, в том числе дипломатические, правовые, моральные и другие отношения, тесно переплетающиеся между собой, и регулирующие

эти отношения нормы: правовые нормы, являющиеся лишь частично правовыми, а также моральные нормы. Дипломатия и международное право являются столь важными компонентами этой системы, что их можно назвать подсистемами совокупной системы международных отношений.

Действительное соотношение дипломатии и международного права как подсистем систем международных отношений можно понять, исходя из следующих теоретических предпосылок. Дипломатия стремится осуществить внешнеполитические интересы данного государства и путем морально-политического воздействия на другие государства, достигнуть удовлетворения этих интересов на основе согласования их с внешнеполитическими интересами других государств, с которыми они иногда совпадают, иногда же отличаются от них и даже им противоречат. Тем самым дипломатия стремится достигнуть согласования выражающих эти интересы государственных волей. Вместе с тем она стремится закрепить достигнутое согласование волей в более или менее стабильные и прочные формы, а это связано установлением общепризнанных правовых принципов и правил международного поведения, являющихся как бы законами международной жизни для всех или, по крайней мере, для нескольких государств. Дипломатия играет огромную роль в установлении этих принципов и правил, поскольку именно она подготавливает условия для достижения согласования волей относительно, как их содержания, так и признания их обязательности.

Будучи установленными, в результате дипломатической деятельности, принципы и правила приобретают самостоятельное существование, они становятся общими международными нормами, регулирующими отношения между государствами обязательными для них, независимо от того, соответствует ли их соблюдение последующим изменениям интересов и воли отдельных государств. Соблюдение норм международного права становится неременным основанием правомерности внешней политики и дипломатии каждого государства. Разумеется, эти нормы не являются абсолютно неизменными, застывшими, одинаковыми на все времена, но изменение требует того же согласования волей государств, с помощью которого они были установлены. Соотношение международного права и дипломатии - это постоянное взаимодействие и взаимопроникновение двух важнейших компонентов целостной системы международных отношений. При этом можно выделить следующие главные сферы соприкосновения международного права и дипломатии в повседневной международной жизни.

Во-первых, дипломатия, формулируя волю государства и добиваясь ее согласования с волей других государств, активно участвует в создании норм международного права, является исключительно важным фактором правотворчества в международных отношениях.

Во-вторых, дипломатия осуществляет нормы международного права, однако осуществление международно-правовых норм дипломатией не есть какой-то механический процесс, ибо дипломатия истолковывает эти нормы, применяет их в различных конкретных условиях и вкладывает в их осуществление определенный политический смысл, который в отдельных случаях может наложить отпечаток на их дальнейшее развитие.

В-третьих, международное право оказывает обратное влияние на дипломатию. С одной стороны, международное право ограничивает деятельность дипломатии, поскольку дипломатия в своей деятельности вынуждена считаться с нормами международного права и не нарушать их, с другой стороны, международное право служит средством для обоснования тех или иных дипломатических акций. Помимо этого, международное право определяет формы деятельности дипломатии, в частности в том, что касается функционирования дипломатических представительств, заключение международных договоров, проведению международных конференций, функционирования международных организаций, мирного разрешения международных споров, конфликтов.

ВНЕШНЕТОРГОВАЯ ДЕЯТЕЛЬНОСТЬ: ПОНЯТИЕ, ФАКТОРЫ И РАЗВИТИЕ

Алибеков А. магистрант гр.Ю-21нп
Ханов Т.А. д.ю.н., профессор.
Карагандинский университет Казпотребсоюза

Каждая страна имеет право на выбор и взаимовыгодное сотрудничество с другими государствами во всех сферах экономики и политики. Внешнеэкономическая деятельность реализуется как на уровне государства, так и на уровне отдельных хозяйствующих субъектов. В первом случае внешнеэкономическая деятельность направлена на установление межгосударственных основ сотрудничества, создание правовых, торговых и политических механизмов, стимулирующих развитие и повышение эффективности внешнеэкономических связей. Рациональная внешнеэкономическая политика государства может привести к повышению темпов роста национального дохода, ускорению научно-технического прогресса, повышению концентрации производства и эффективного использования капитальных вложений и т.д. [1]. Для этого необходимо учитывать следующие факторы развития внешнеэкономической деятельности:

1. Неравномерность экономического развития различных стран мира. Каждая страна имеет собственную структуру отраслей, различный уровень развития промышленности сельского хозяйства, транспорта, связи, сферы обслуживания, свою специализацию в экономике.

Специализация промышленного или сельскохозяйственного производства дает сильный толчок развитию внешней торговли, что очень актуально для небольших по территории и численности населения в развитых капиталистических странах: Голландии, Норвегии, Бельгии, Финляндии и других. Эти страны имеют долю экспорта в валовом национальном продукте около 50 % и примерно такая же доля импортируется.

2. Различие в людских, сырьевых, финансовых ресурсах. Ежегодно в мире в поисках работы перемещается 25 млн. человек. Имеются страны с избыточными трудовыми ресурсами: Индия, Китай, Бангладеш, Пакистан, Нигерия и другие. А также есть регионы: Западная Европа, США, Ближний Восток, Южная Америка, которые нуждаются в притоке рабочих рук. Поэтому перемещение работников из страны в страну, регулируемое Международной организацией труда, процесс объективно необходимый, способствующий развитию внешнеэкономической деятельности.

Установлению внешнеэкономических связей между государствами способствует возможность некоторых стран мира: Японии, Сингапура, Гонконга, Панамы, Бахрейна и других - выделять средства для кредитования фирм, предприятий, банков, расположенных в различных странах.

3. Характер политических отношений. Укреплению внешнеэкономической деятельности способствует наличие дружественных политических отношений между странами. И, наоборот, политическая конфронтация резко снижает внешнеторговый оборот, вплоть до разрыва экономических связей.

4. Различный уровень научно-технического развития. Формированию внешнеэкономической деятельности способствует обмен между странами студентами, стажерами, научными сотрудниками, преподавателями; проведение совместных исследований, экспериментов; участие в геологических и археологических экспедициях; выполнение контрактов по проведению проектных, научно-исследовательских и конструкторских работ.

В результате воздействия государства по внешнеэкономическую деятельность произойдут следующие изменения в мировой экономике:

- дальнейшее углубление международного разделения труда;

- экономию общественного труда в странах, активно осуществляющих внешнюю торговлю, совместное предпринимательство и участие в других формах внешнеэкономических связей;

- интенсивный и рациональный обмен результатами труда;
- дальнейшее укрепление политических, научных, технических, культурных и других связей;

- увеличение числа стран мира, создающих рыночную экономику;

- успешное функционирование транснациональных корпораций и концернов;

- расширение круга стран, достигших полной конвертируемости их валют [4].

Исходя из вышеописанного можно определить следующие основные стратегические задачи внешнеэкономической деятельности РК:

- продолжение курса на либерализацию внешнеэкономической деятельности при соблюдении экономических интересов страны и обеспечение ее экономической безопасности, повышение экономической эффективности внешнеэкономической деятельности в условиях интеграции экономики в мировое хозяйство;

- развитие экспортного потенциала с акцентом на постепенную диверсификацию структуры вывозимых товаров, проведение политики рационального импортозамещения;

- поддержка интересов отечественных экспортеров в доступности для них внешних рынков.

В целях обеспечения сбалансированности социально-экономического развития РК на основе внешнеэкономических связей государство осуществляет: регистрацию участников внешнеэкономической деятельности; декларирует товары и иные имущества, перемещаемые через государственную границу; устанавливает порядок экспорта и импорта.

Одним из направлений экономической политики Республики Казахстан в рыночных условиях является либерализация условий внешнеэкономической деятельности в целях преодоления неплатежеспособности республики, улучшения положения Казахстана в системе международного разделения труда, расширения рынков сбыта казахстанских товаров [3].

Развитие внешнеэкономических связей требует ускорения разработки перечня инвестиционных проектов с соответствующим технико-экономическим обоснованием для привлечения иностранных инвесторов и кредиторов. Нужно развивать двусторонние соглашения о взаимной защите инвестиций с основными торговыми партнерами, одновременно присоединиться к действующим международным соглашениям в этой области.

В рамках анализа зарубежного опыта регулирования ВЭД большой научно-практический интерес, безусловно, представляет опыт таких торгово-промышленно развитых стран, как Япония и Китай. Активное участие государства в организации и осуществлении ВЭД - характерная черта для «страны восходящего солнца». Государство – это главный организатор, регулятор и контролер ВЭД для обеспечения высокой эффективности за счет выработки научно-обоснованной ВЭП, всесторонне учитывающей интересы и возможности страны на каждом этапе ее развития [1].

При этом государственное регулирование охватило практически все стадии ВЭД, начиная от анализа ситуации в стране и за рубежом, выработки ВЭП, определения структурных и географических приоритетов и систему мер контрольно-регулирующего и финансово-стимулирующего характера.

Современное состояние внешнеэкономической деятельности, как основной формы проявления МЭО в рамках государства, во многом определяется состоянием национальной экономики, ее показателями и факторами развития. Внешний сектор страны должен быть нацелен на решение актуальных задач национальной экономики, включая ускорение модернизации, повышение ее конкурентоспособности и других. При этом

любой этап экономического процесса может стать объектом внешнеэкономической деятельности.

На сегодняшний день в Казахстане должно являться основным управляющим внешнеэкономической деятельности, обеспечивая ее оптимальную организацию, контроль и регулирование. Это положение особенно актуально как в условиях проявления мирового финансово-экономического кризиса, так и в посткризисный период. При этом государству необходимо использовать широкий спектр инструментов и методов управления внешнеэкономической деятельностью для обеспечения ее достаточной эффективности.

Наряду с положительными результатами внешнеэкономических отношений, имеют место факторы, сдерживающие развитие ВЭД. К ним относятся: низкий уровень координации совместной деятельности между аналогичными госорганами стран-партнеров, нарушение сроков и условий реализации соглашений и договоренностей, а иногда и их невыполнение, неэффективность контроля государственных органов процессов ВЭД и другие [4].

В целях улучшения государственного управления внешнеэкономической деятельностью, включая повышение ее эффективности и результативности следует постоянно совершенствовать следующие экономические процессы. К ним следует отнести: совершенствование внешнеэкономической политики страны, совершенствование законодательно-правовой базы внешнеэкономической деятельности, модернизация институционального обеспечения регулирования ВЭД, развитие информационно-аналитического обеспечения внешнеэкономической деятельности, проведение совместной с другими странами деятельности по защите от негативных влияний внешнеэкономических кризисов и преодолению их возможных последствий. Неотъемлемыми составляющими должны стать содействие повышению конкурентоспособности национальной экономики с учетом изменившихся подходов к ней в условиях глобализации и региональной интеграции.

Усилению устойчивости национальной экономики, модернизации, ускорению диверсификации и повышению ее конкурентоспособности также будут способствовать дальнейшее развитие внешнеэкономической деятельности нашей страны с различными зарубежными партнерами, расширение торгово-экономических, научно-технических связей не только в рамках существующих региональных и интеграционных объединений, но и в двустороннем формате. Такой подход позволит рассматривать внешнеэкономическую деятельность со следующих позиции:

1. Современное состояние внешнеэкономической деятельности, как основной формы проявления МЭО в рамках государства, во многом определяется состоянием национальной экономики, ее показателями и факторами развития. Внешний сектор страны должен быть нацелен на решение актуальных задач национальной экономики, включая ускорение модернизации, повышение ее конкурентоспособности и других. При этом любой этап экономического процесса может стать объектом внешнеэкономической деятельности.

2. На сегодняшний день государство должно являться основным управляющим внешнеэкономической деятельности, обеспечивая ее оптимальную организацию, контроль и регулирование. Это положение особенно актуально как в условиях проявления мирового финансово-экономического кризиса, так и в посткризисный период. При этом государству необходимо использовать широкий спектр инструментов и методов управления внешнеэкономической деятельностью для обеспечения ее достаточной эффективности.

3. На современном этапе ведущим, базовым в механизме развития и государственного управления внешнеэкономической деятельностью остается инструмент международных договоров, положения которых имеют согласно международному праву приоритет перед нормами национальных законодательств.

4. Результатами внешнеэкономических отношений, имеют место факторы, сдерживающие развитие ВЭД. К ним относятся: низкий уровень координации совместной

деятельности между аналогичными госорганами стран-партнеров, нарушение сроков и условий реализации соглашений и договоренностей, а иногда и их невыполнение, неэффективность контроля государственных органов процессов ВЭД и другие. Экономическое сотрудничество Казахстана в региональном формате осуществляется в различных областях. Этот процесс носит прагматический, интеграционно-ориентированный характер и направлен на обеспечение полноценного многостороннего взаимодействия. Развитие ВЭД Казахстана в таком формате следует рассматривать с позиций углубления интеграционных процессов, усиления роли Казахстана в региональном сотрудничестве и содействия устойчивости, росту и повышению конкурентоспособности экономики нашего государства.

5. Система внешнеэкономической деятельности должна рассматриваться в качестве системы управления процессами, как установления, так и развития этих отношений в различных областях и сферах экономики. В системе должны присутствовать все обязательные составляющие. Управление ВЭД осуществляется управляющей подсистемой, в качестве которой выступает совокупность национальных и наднациональных органов управления экономическим сотрудничеством [2].

Управление ВЭД также должно включать выработку резолюций и решений управляющей подсистемой, обязательных для исполнения всеми сторонами-партнерами по внешним связям. Составной частью процесса управления должны быть планирование и контроль, обеспечивая решение возникающих проблем и актуальных вопросов в процессе сотрудничества [2].

В целях улучшения государственного управления ВЭД, включая повышение ее эффективности и результативности, а также совершенствование внешнеэкономической политики страны, совершенствование законодательно-правовой базы внешнеэкономической деятельности, модернизация институционального обеспечения регулирования ВЭД, развитие информационно-аналитического обеспечения внешнеэкономической деятельности, проведение совместной с другими странами деятельности по защите от негативных влияний внешнеэкономических кризисов и преодолению их возможных последствий. Неотъемлемыми составляющими должны стать содействие повышению конкурентоспособности национальной экономики с учетом изменившихся подходов к ней в условиях глобализации и региональной интеграции [2, 3].

Список литературы:

1. Послание Президента Республики Казахстан Н.Назарбаева народу Казахстана Стратегия “Казахстан-2030” на Новом этапе развития Казахстана, 14 декабря 2012 г.
2. Нармбаев М.К. Современное состояние внешнеэкономической деятельности в Казахстане и пути её совершенствования // Статистика, учёт и аудит. – 2008. – № 3 – 4. – С. 82 – 89.
3. Назарбаев Н.А. Стратегия вхождения Казахстана в число 50-ти наиболее конкурентоспособных стран мира. Казахстан на пороге нового рывка вперед в своем развитии: послание Президента Республики Казахстан народу Казахстана от 1 марта 2006 года. Казахстан – 2030. – Алматы: Юрист, 2007. – С. 38-57.
4. Государственное регулирование внешнеэкономической деятельностью в условиях индустриально-инновационного развития экономики: региональный аспект (на примере ВКО)// Материалы III международной научно-практической конференции «Наука и образование в современном мире», МЭСИ. – Усть-Каменогорск 2011

БАҒАЛАУ ҚЫЗМЕТІНІҢ ТЕОРИЯЛЫҚ НЕГІЗДЕРІ

Әуезхан С.А. О-23П тобының магистранты
Досмагамбетова Б.Б. э.ғ.м., аға оқытушысы
Қазтұтынуодағы Қарағанды университеті,
Қарағанды қ., Қазақстан Республикасы

Қазақстан Республикасының Азаматтық кодексіне сәйкес жылжымайтын мүлікке (жылжымайтын заттар, жылжымайтын мүлік) мыналар жатады: жер учаскелері, ғимараттар, құрылыстар, көпжылдық екпелер және жермен берік байланысты басқа мүлік, яғни қозғалысы болып табылатын объектілер олардың мақсатына пропорционалды зақым келтірусіз мүмкін емес.

Пәтерлер және басқа тұрғын үй-жайлар, сондай-ақ кондоминиум объектісінің құрамына кіретін тұрғын емес үй-жайлар, егер олар жеке (бөлек) меншікте болса, жылжымайтын мүліктің дербес объектілері (түрлері) деп танылады.

Мемлекеттік тіркеуге жататын әуе кемелері мен теңіз кемелері, ішкі су кемелері, өзен-теңіз жүзу кемелері, ғарыш объектілері және магистральдық құбырлардың сызықтық бөлігі де қозғалмайтын заттарға теңестіріледі. Заңнамалық актілермен басқа мүлік жылжымайтын мүлік санатына жатқызылуы мүмкін.

Осы Кодекстің және жылжымайтын мүлікке қатысты қатынастарды реттейтін өзге де заңнамалық актілердің нормалары, Қазақстан Республикасының заңнамалық актілерінде тікелей көзделген жағдайда, осы тармақта көрсетілгендерге қолданылады.

Жылжымайтын мүлік, оның ішінде ақша мен бағалы қағаздар жылжымалы мүлік болып саналады. Заңнамалық актілерде көрсетілген жағдайларды қоспағанда, жылжымалы заттарға құқықтарды тіркеу талап етілмейді [1].

Меншіктің негізгі белгілері:

- объектіге зиян келтірместен мүлікті жылжыту мүмкін емес;
- жылжымайтын мүлік жермен физикалық тұрғыдан ғана емес, сонымен бірге заңды түрде де тығыз байланысты;
- инвестициялық объектінің ұзақ қызмет ету мерзімі;
- әрбір нақты мүлік физикалық сипаттамалары және инвестициялық тартымдылығы жағынан бірегей;
- жылжымайтын мүлікті қалыпты жағдайда ұрлау, бұзу немесе жоғалту мүмкін емес;
- жылжымайтын мүліктің құны жоғары, ал оны мүліктік үлестерге бөлу қиын, ал басқа жағдайларда бұл мүмкін емес;
- жылжымайтын мүлік операциялары туралы ақпарат жиі қол жетімді емес;
- тұтыну қасиеттерінің жоғалуы немесе өндіріс процесінде құнның ауысуы тозған сайын біртіндеп жүреді;
- жылжымайтын мүліктің пайдалылығы адамның тұрғын және өндірістік кеңістікке деген қажеттілігін қанағаттандыру мүмкіндігімен анықталады;
- жаңа құрылыстың іргелес жер, ғимарат құнына оң немесе теріс әсер ету мүмкіндігі;
- жылжымайтын мүлік құнының уақыт өткен сайын өсу тенденциясы бар;

Жылжымайтын мүліктің негізгі үш түрі бар: жер, тұрғын үй және тұрғын емес үй-жайлар. Негізгі меншік жер болып табылады.

Түрлерге бөлумен қатар, жылжымайтын мүлік бірқатар белгілері бойынша жіктеледі, бұл жылжымайтын мүлік нарығын сәтті зерттеуге ықпал етеді және жылжымайтын мүліктің әртүрлі санаттарын бағалау және оларды басқару әдістерін әзірлеу мен қолдануды жеңілдетеді. Кең таралған белгілері бойынша жіктеу 1 кестеде келтірілген.

Кесте - 1. Жылжымайтын мүліктің жалпы жіктемесі

Жіктеу түрі	Жылжымайтын мүліктің түрлері
Пайдалану сипаты бойынша	Тұрғын үйге: үйлер, коттеждер, коммерциялық

	және өндірістік қызметке арналған пәтерлер: қонақ үйлер, кеңселер, дүкендер, мейрамханалар, қызмет көрсету орындары, фабрикалар, қоймалар Ауыл шаруашылығы мақсаттары үшін: шаруа қожалықтары, бақтар Арнайы мақсаттар үшін: мектептер, шіркеулер, монастырлар, ауруханалар, күндізгі бөбекжайлар, қарттар үйлері, үкіметтік және әкімшілік ғимараттар
Меншік мақсаттары бойынша	Бизнес үшін, иесінің тұрғылықты жері үшін Инвестиция ретінде Түгендеу ретінде Сарқылатын ресурстарды тұтыну үшін барлау және игеру үшін
Мамандану дәрежесі бойынша	Мамандандырылған (өзінің табиғаты бойынша, сирек жағдайда, үшінші тұлғаларға жалға берілетін немесе қолданыстағы қолданысын жалғастыру үшін ашық нарықта сатылатын, тек өзінің пайдалану шеңберінде сатылатын жағдайларды қоспағанда): мұнай өңдеу зауыттары мен химиялық зауыттар, электр станциялары, мемлекеттік секторға жататын мұражайлар, кітапханалар және сол сияқты үй-жайлар Мамандандырылмаған - ашық нарықта инвестицияларға, қолданыстағы пайдалануға немесе ұқсас мақсаттарға жалпы сұраныс бар барлық басқа жылжымайтын мүлік
Пайдалануға дайындық дәрежесі бойынша	Құрылысы аяқталған және қайта жаңартуды немесе күрделі жөндеуді қажет ететін пайдалануға берілді
Натуралды түрде қайталану мүмкіндігі	Қайталанбайтын: жер учаскелері, пайдалы қазбалар кен орындары Қайталанатын: ғимараттар, құрылыстар, көпжылдық екпелер

Жылжымайтын мүлік бөлінетін және бөлінбейтін болуы мүмкін. Бөлінетін - бұл оның мәнін бұзбай акцияларға бөлуге болатын мүлік, ал бөлінгеннен кейін оның әрбір акциясы тұтас қозғалмайтын затты білдіреді. Сонымен бірге заңнамада белгіленген жағдайларда бөлінетін жылжымайтын мүлік бөлінбейтін болып танылуы мүмкін [2, б.64].

Қазақстандағы жылжымайтын мүлік 3 топқа бөлінеді: тұрғын үй қоры, тұрғын емес қор, жер. Осы топтардың әрқайсысы дербес дамиды, өзінің заңнамалық және нормативтік базасы 2 кестеде көрсетілген.

Кесте -2. Қазақстандағы жылжымайтын мүліктің негізгі түрлері



Бағалау объектісінің құнын анықтауға арналған үш негізгі тәсіл бар, олардың шеңберінде әртүрлі әдістер қолданылады.

Бағалау тәсілдері:

Шығындық тәсіл - бұл бағалау объектісінің амортизациясын ескере отырып қалпына келтіру немесе ауыстыру үшін қажетті шығындарды анықтауға негізделген бағалау объектісінің құнын бағалаудың жиынтығы. Бағалау объектісінің ұдайы өндірісіне жұмсалатын шығындар деп бағалау объектісін құру үшін пайдаланылған материалдар мен технологияларды қолданып бағалау объектісінің нақты көшірмесін жасауға қажетті шығындарды айтамыз. Бағалау объектісін ауыстыруға арналған шығындар дегеніміз - бағалау күнінде пайдаланылған материалдар мен технологияларды қолдана отырып, ұқсас объектіні құру үшін қажет шығындар.

Салыстырмалы тәсіл - бағаланатын объектіні объектілермен салыстыруға негізделген бағалау объектісінің құнын бағалау әдістерінің жиынтығы - бағаланатын объектінің аналогтары, оларға қатысты олармен жасалатын операциялардың бағалары туралы ақпарат бар. Объект - бағалау мақсатындағы бағалау объектісінің аналогы - бұл оның мәнін анықтайтын негізгі экономикалық, материалдық, техникалық және басқа сипаттамалары бойынша бағалау объектісіне ұқсас объект.

Табыстық тәсіл - бағалау объектісінен күтілетін табысты анықтауға негізделген бағалау объектісінің құнын бағалау әдістерінің жиынтығы [3, б.75].

Жылжымайтын мүлікті бағалау - бұл объектінің нарықтық құнын немесе жылжымайтын мүлік объектісіне қатысты жеке құқықтарды анықтау процесі. Оған мыналар кіреді: меншіктің немесе басқа құқықтардың құнын анықтау, мысалы, әртүрлі жылжымайтын мүлік объектілеріне қатысты жалдау құқықтары, пайдалану құқықтары және т.б.

Бағалау қызметі - бағалау қызметі субъектілерінің бағалау объектілеріне қатысты нарықтық немесе өзге құнды орнатуға бағытталған қызметі.

Бағалау қызметінің субъектілері, бір жағынан заңды және жеке тұлғалар (жеке кәсіпкерлер), ал екінші жағынан, олардың қызметтерін тұтынушылар (тапсырыс берушілер).

Жылжымайтын мүлік объектісінің (жер учаскесінің) анықталған құнының түрін және осыған қатысты құқықтардың түрін анықтайды. Мысалы, жер учаскесін ұзақ мерзімді жалдау құқығының нарықтық құнын оны пайдаланудағы белгілі бір шектеулер кезінде анықталуы мүмкін.

Бағалаудың мақсаты - бағалау нәтижесінде шешілуі керек негізгі міндетті тұжырымдау. Мақсатты бекітуге мыналар кіреді:

- бағалау шамасының түрі;
- бағаланатын меншік құқығының түрі;
- бағалау объектісінің толық атауы;
- бағалау күні.

Мүліктің нарықтық құнын келесі шарттар орындалған кезде анықтауға болады:

- нарық бәсекеге қабілетті және көптеген сатып алушылар мен сатушылардың өзара әрекеттесуі үшін меншіктің жеткілікті таңдауын қамтамасыз етеді;

- сатып алушы мен сатушы бір-біріне тәуелді емес, мәміленің мәні туралы жақсы хабардар және өз мүдделерін мүмкіндігінше қанағаттандыру үшін әрекет етуі - кірісті арттыру немесе қажеттілікті анағұрлым жақсы қанағаттандыру;

- мүлік барлық ықтимал сатып алушыларға қол жетімділігін қамтамасыз ете отырып, ақылға қонымды мерзімге айналымға түседі немесе сатылады;

- транзакция үшін төлем ақшамен немесе ақшалай баламамен жасалады, сатып алушы мен сатушы нарықта әдеттегі қаржылық шарттарды қолдана отырып [4, б.55].

Қазақстан Республикасының «Бағалау қызметі туралы» Заңының (7 бап) анықтамасына сәйкес, бағаланатын объектінің нарықтық құны есептік мән болып табылады - бұл мүлік қолына ауысуы мүмкін ең ықтимал баға маркетингтен кейінгі коммерциялық мәміле ретінде ерікті сатып алушы мен ерікті сатушы арасындағы бағалау күні. Бұл жағдайда тараптардың әрқайсысы сауатты, сақтықпен және мәжбүрлемей әрекет

етеді деп болжануда. Бұл жағдайда объектінің нарықтық құны негізінен бағалауға нарықтық тәсілдермен анықталады.

Әдебиеттер тізімі:

1. «Қазақстан Республикасындағы бағалау қызметі туралы» Қазақстан Республикасының 2018 жылғы 10 қаңтардағы No 133-VI Заңы.[Электрондық ресурс]. URL: <https://online.zakon.kz/Document>
2. Григорьев В.В., Федотова М.А. Оценка предприятия: теория и практика / В.В. Григорьев. - М.: НОРМА-ИНФРА-М, 2016.
3. Валдайцев В.С. Оценка бизнеса и инноваций: Учебное пособие для студентов и преподавателей. / В.С. Валдайцев. - М.: Филин, 2015
4. Грязнова А.Г., Федотова М.П. Оценка недвижимости: учебник М. Финансы и статистика 2014г.

ТӘУЕЛСІЗДІКKE 30 ЖЫЛ: ЭКОНОМИКАНЫҢ ДАМУЫ

Ахметов А. Е. У – 31к студенті
Оспанова Г.С. Жоғары санатты арнайы пәндер
оқытушысы
Қазтұтынуодағы Қарағанды университетінің
экономика, бизнес және құқық колледжі.
Қазақстан, Қарағанды қаласы

Қазақстан тәуелсіздік жылдарында халықаралық аренада танымал, өркендеген, дамып келе жатқан елге айналды. Қазақстан Республикасы тәуелсіздігінің отыз жылдығында осы қысқа мерзім ішінде әлемнің неғұрлым дамыған және бәсекелестікке қабілетті елу елдің қатарында өз орнын иеленіп қана қоймай, сонымен қатар экономикасы, цифрландыру процесі, әлеуметтік саласы мен білімі жағынан бұрынғы КСРО-ның көптеген республикаларын қоса алғанда, көптеген көрсеткіштері бойынша асып түсті деп батыл мәлімдеуге болады.

Көптеген сарапшылардың пікірі бойынша Қазақстан Тәуелсіздігінің отыз жылын қорытыландағанда, халықаралық аренадағы жетістіктерден басқа, Қазақстан экономикасының дамуы оң үрдістерін көрсетіп, Қазақстанды Орталық Азияның экономикалық көшбасшысы деп атады.

Қазақстан өз тәуелсіз жолын күрделі жағдайда бастады. ЭЫДҰ (Экономикалық ынтымақтастық және даму ұйымы) сарапшыларының баяндамалары бойынша КСРО ыдырағаннан кейін Қазақстанның нарықтық экономикаға көшудің алғашқы кезеңдерінде 1992-1995 жылдар аралығында нақты ЖІӨ 31%-ға төмендеген, бұл кезеңде инфляция үш және төрт мәнді (1992 жылы 2960.80%) белгілерге жеткен еді және еңбек нарығында 1.6 млн жұмыс орны жойылған.

Кесте 1. Қазақстан Республикасындағы 30 жыл ішінедегі инфляциясы

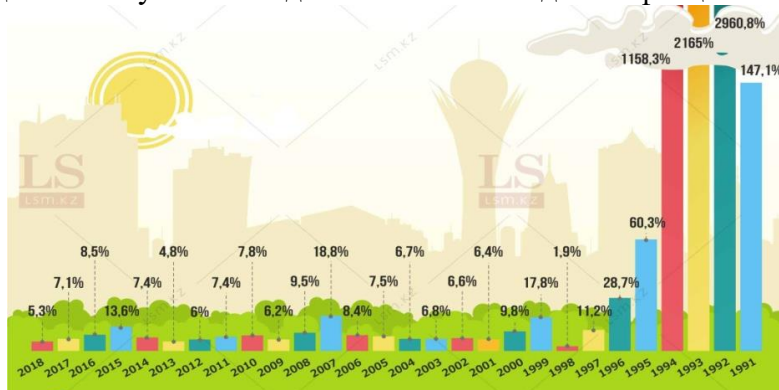

Мұндай жағдайды тек 1999 жылы ғана қалпына келтіре алды, ал 2000 жылы экономиканы оң көрсеткіштерге көтере алатын мүмкіндік пайда болды. Сол кезде 2008 жылғы экономикалық дағдарысына дейін экономиканың өсу қарқыны 9.4% деңгейінде белгіленді. 2014-2015 жылдары әлемдік нарықта энергия ресурстары мен металдар бағасының күрт құлдырауына дейін еліміздің экономикасының өсу қарқыны 4-5% деңгейінде болды. Осыдан кейін құлдырау болды, ол 2017 жылға дейін 1% деңгейінде сақталды. Бірақ 2017 жылдың соңына қарай өсу қарқыны 4,5% деңгейіне оралды. Қазақстан мемлекеттінің экономикалық дамуына "Қазақстанның егемен мемлекет ретінде қалыптасуы мен даму стратегиясы" және "Қазақстан-2030" сияқты сәтті әзірленген және іске асырылған стратегияларының арқасында осындай табысқа қол жеткізе алды.

График 1. Қазақстан Республикасының 30 жыл ішіндегі ЖҰӨ көрсеткіші

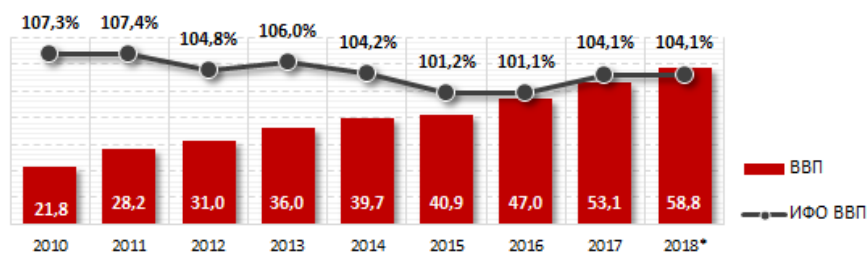

"Қазақстанның егеменді және тәуелсіз мемлекет ретінде Даму стратегиясы" жоспарлы экономикадан нарықтық экономикаға көшуді қалыптастыруға жедел қарқынмен бағытталған: жекешелендіру және жеке меншікті енгізу, сол кездегі дәстүрлі колхоздардан, совхоздардан бас тарту және жеке фермерлік шаруашылықтарға көшу, "рубль аймағынан" шығу және жеке ұлттық валютаны енгізу, қаржы институттарын құру, бүкіл халықты әлеуметтік қорғаудан әлеуметтік көмек жүйесіне көшу, шетелдік инвестицияларды тарту жолдарын іздеу, өндіруші салаларды жаңғырту және т. б. Бұл стратегия бес жылдық мерзімге жоспарланған болатын және 1997 жылы мемлекеттің дамуының екінші стратегиясы - "Қазақстан-2030" қабылданды.

"Қазақстан-2030" стратегиясын аса өршіл деп санауға болады, өйткені оның нәтижелері бойынша 2030 жылға қарай Қазақстан неғұрлым бәсекелестікке қабілетті және экономикалық дамыған елу мемлекеттің қатарына кіруге тиіс еді. Сондай-ақ осы стратегияны әлеуметтік бағдарланған деп қабылдаған, өйткені оның бірінші кезектегі міндеттерінде Қазақстан халқының әл-ауқатын арттыру мақсаттары тұрды.

Екінші стратегияны 2012 жылдың соңына қарай іске асыру мүмкін болды. Ол кезде Қазақстан халқына жыл сайынғы Жолдауында Республиканың Тұңғыш Президенті Нұрсұлтан Назарбаев үшінші "Қазақстан - 2050" стратегиясын да ұсынған болатын.

Оның басты мақсаты - мықты мемлекеттің, дамыған экономиканың және жалпыға ортақ еңбектің негізінде берекелі қоғам құру, Қазақстанның әлемнің ең дамыған отыз елінің қатарына кіруі.

Қазақстан Республикасының 2025 жылға дейінгі Стратегиялық даму жоспары Қазақстан Республикасы Президентінің 2018 жылғы 15 ақпандағы № 636 Жарлығымен бекітілген. Қазақстан Республикасының 2025 жылға дейінгі Стратегиялық даму жоспары орта мерзімді кезеңге арналған мемлекеттік жоспарлау жүйесінің құжаты болып табылады және Қазақстанның 2050 жылға дейінгі ұзақ мерзімді даму стратегиясын іске асыру үшін әзірленді.

2025 жылға дейінгі Стратегиялық жоспар Мемлекет басшысы 2017 жылдың басында жариялаған елдің Үшінші жаңғыру процестерін іске қосады және жеделдетілген сапалы экономикалық өсу мен елдегі өмір сүру деңгейін арттыру жөніндегі міндеттерді қойып отыр.

2025 жылға дейінгі басты мақсат – адамдардың әл-ауқатын, Экономикалық ынтымақтастық және даму ұйымы елдерінің деңгейіне көтеруге алып келетін экономиканың сапалы әрі тұрақты өрлеуіне қол жеткізу.

Экономиканың сапалы өсуі бизнес пен адами капиталдың бәсекеге қабілеттілігін арттыруға, технологиялық жаңғыртуға, институционалдық ортаны жетілдіруге, сондай-ақ адамның табиғатқа теріс әсерін барынша азайтуға негізделуге тиіс. Бұл ретте БҰҰ-ның орнықты даму мақсаттары маңызды бағдар болып табылады.

2025 жылға дейінгі Стратегиялық жоспар елдің экономикасы мен әлеуметтік өмірінде 2025 жылға дейінгі кезеңде жүзеге асырылатын жеті маңызды жүйелі реформа мен жеті басым саясаттың төңірегінде құрылған. Елдің әлемдегі дамыған 30 елдің қатарына кіру жолындағы прогресін өлшеу үшін түйінді ұлттық индикаторлар мен халықаралық индекстер айқындалды.

Көптеген сарапшылар халықаралық нарықтардағы энергия ресурстары мен пайдалы қазбаларға жоғары баға есебінен ғана табыс пен экономикалық өсудің жоғары қарқынына қол жеткізілді деп мәлімдейді және жалпы алғанда, бұл жай ғана сәттілік деген пікір туындатады.

Бірақ егер біз осы жағдайды тереңірек талдасақ, бұл тек сәттілік емес деп сенімді түрде айта аламыз. Әлемдік нарықтарда қолайлы қалыптасқан ортаны Қазақстан экономикасын қалыптастыру процесінде дана және прагматикалық тәсілдің арқасында ғана өз пайдасына пайдалануының нәтижесінде қол жеткізілді.

2010 жылдан бастап ел билігі тереңдетілген индустрияландыруға кірісті, бұл өңдеу өнеркәсібінің қазақстандық ЖІӨ-ге үлесін ұлғайтуға мүмкіндік берді. 2020 жылдың қорытындысы бойынша оның үлесі 13 құрады. Жалпы қосылған құн 9,4 трлн теңгені құрады, өнім экспорты 5% - ға өсті. Мұның бәрі жабық шекаралар мен пандемия жағдайында.

Соңғы 10 жыл ішінде Қазақстанда 1500-ден астам индустриялық жоба құруға қол жеткізілді, оның мемлекеттің ЖІӨ-ге қосқан үлесі барлық түсімдердің үштен бір бөлігін құрайды. Отандық фармацевтиканың 26,6% және машина жасаудың 20,6% деңгейінде белсенді өсу қарқыны байқалады. Осының барлығы Қазақстанға Орталық Азия елдерінің экономикалық көшбасшысы болып қалуға мүмкіндік береді: оның үлесіне бүкіл өңірдің жалпы ЖІӨ көлемі шамамен 70% - ы тиесілі.

Жалпы алғанда Қазақстан Республикасы өзінің Тәуелсіз жылдарында экономика саласынан көптеген жетістіктерге жетті. Алда болған дағдарыстардан шығып, экономиканы қалпына келтіре алды, оларға қарсы тұра алды. Әсіресе, осындай күрделі жағдайлардан жоспарлау және стратегия құрудың арқасында шыға алды. КСРО ыдыраған сәттен экономиканы 18-19 есе арттырды, көптеген жұмыс орындары пайда болды, ЖІӨ мен жалақы өсті және Орталық Азиядағы ең дамыған елдің біріне айналды. Мұндай жетістіктерді тұрақтандыру үшін Қазақстан еліне мұнай тәуелділігінен шығу қажет, бизнес саласын ары қарай дамытып, зауыттар мен фабрикалардағы өндірісін арттыру қажет (шикізат емес ресурстар) және инвесторларға қолайлы жағдайлар құру қажет, себебі, егер мұнай және газ ресурстарына сұраныс төмендесе, мұнайдың бір баррель құны құлдыраса, Қазақстанның экономикасы үлкен дағдарысқа ұшырайды, мұндай салдарды 2014-2015 жылдардағы дағдарыстың нәтижесінен көруге болады.

Әдебиеттер тізімі:

1. Kazakhstan Unemployment Rate 1991-2021. [<https://www.macrotrends.net/countries/KAZ/kazakhstan/unemployment-rate>]
2. Trade Economics, Kazakhstan Inflation Rate. [<https://tradingeconomics.com/kazakhstan/inflation-cpi>]
3. World Bank, GDP growth (annual %) – Kazakhstan. [<https://data.worldbank.org/indicator/NY.GDP.MKTP.KD.ZG?locations=KZ>]
4. Васильев О. “30 лет независимости Казахстана: путь к экономическому превосходству”. [<https://www.zakon.kz/5080551-30-let-nezavisimosti-kazahstana-put-k.html>]
5. Стратегический план развития Республики Казахстан до 2025года [https://www.akorda.kz/ru/official_documents/strategies_and_programs]

РОЛЬ «МЯГКОЙ СИЛЫ» В ФОРМИРОВАНИИ МЕЖДУНАРОДНОГО ИМИДЖА РЕСПУБЛИКИ КОРЕЯ

Ашимова Ф. Ж. студентка группы МО-18-2
Байгожина Г.М. магистр, старший преподаватель
Карагандинский университет Казпотребсоюза
г. Караганда, Республика Казахстан

За последние несколько десятков лет концепция «мягкой силы» приобрела значительный вес, как в науке, так и в политике многих государств. Термин «мягкой силы» был введен в научный обиход известным американским политологом Джозефом Наем, который с 1990-ых годов руководил Гарвардским институтом государственного управления имени Джона Кеннеди. Впервые Дж. Най использовал термин «мягкая сила» в своей книге «Призвание к лидерству: меняющаяся природа американской власти», опубликованной в 1990 году. В ней он определял «мягкую силу» как способность достичь желаемого на основе добровольного участия, симпатии и привлекательности, а не посредством принуждения или выплат» [1]. Согласно Дж. Наю, «мягкая сила» – это способность достичь того, чтобы другие желали того же результата, который желаешь ты, но не принуждая объект, а посредством убеждения и очарования» [2].

Теория мягкой силы Дж. Нае была создана на фоне глобализации и последовавших за ней изменений в международном порядке. Джозеф Най классифицировал мягкую силу не как абстрактную концепцию, а как практический «ресурс» представленных в трех формах:

1. Ментальные ценности: такие ценности, как мораль, социальные нормы, этика и демократия, усвоенные в духе каждого члена общества.
2. Культура: поведение людей в повседневной жизни.
3. Внешняя политика: внешняя политика на национальном уровне.

Среди представленных ресурсов мягкой силы, наиболее понятна и близка общественности – культурная сила. Государство использует определенные инструменты «мягкой силы» (публичную дипломатию, политический пиар, глобальный маркетинг, популяризацию языка в мире, международные образовательные связи, научно-техническое сотрудничество, имидж государства, культурные обмены, способность вести информационные войны и миграционную политику) в своей внешней политике для достижения определенных целей.

В 2010-х годах «мягкая сила» стала ключевой национальной политикой в экономическом и дипломатическом секторах, выходящей за рамки академических дискуссий. Примером активного и успешного использования ресурсов «мягкой силы» можно считать политику США. Внешняя политика государства была направлена на распространение позитивного имиджа Соединенных Штатов, такого как свобода и демократия, и нейтрализацию негативного имиджа во всем мире. В 2020-х годах, по мере укрепления отношений между США и Китаем, эти два государства сделали политику продвижения мягкой силы своим приоритетом. Китайский капитал в настоящее время стал очень распространенным явлением в культурном секторе, включая киноиндустрию и игровую индустрию, и некоторые недавние примеры показывают, что Китай сделал «мягкую силу» своей национальной политикой [3].

Использование политики «мягкая сила» характерна и для других стран. В этой связи, Республика Корея представляет интересный объект для исследования. Государство обладает своей уникальной концепцией «мягкой силы», которая носит название

«корейская волна». Эффективное использование стратегии «мягкой силы» в своей внешней политике способствовало закреплению положения государства на мировой арене. Страны во всех регионах отходят от использования ресурсов «жесткой силы», которая может вызвать негативную реакцию, и увеличивают использование инструментов «мягкой силы».

«Корейская волна» или «Халлю» (кор. 한류) – социокультурный феномен, вызывающий интерес к корейской культуре. В настоящее время этот феномен оказывает значительное влияние на позиции Южной Кореи, наряду с увеличением доходов от туризма, дорам (корейских сериалов), фильмов, музыки, увеличивается дополнительный доход от всевозможных мероприятий, повышается имидж Кореи и корейских предприятий, увеличиваются закупки, расширяется экспорт корейской продукции.

Выделяются три фазы развития «корейской волны»:

1. 1997 г. – начало 2000-х – «корейская волна» распространяется на Китай и Тайвань в виде дорам, фильмов и к-поп музыки. С начала 2000-х феномен получает широкую огласку в странах Юго-Восточной Азии, Южной Азии, Центральной Азии, Африке и Восточной Европе.

2. Начало 2000-х – 2005 г. – расцвет дорам и создание прочного фундамента для подъема к-поп музыки. С конца 2000-х с развитием социальных сетей «корейская волна» распространилась по всему миру.

3. 2005 г. – настоящее время – центром третьей фазы «корейской волны» становится к-поп с ростом популярности таких групп, как TVXQ, Big Bang, Girls' Generation, KARA, Wonder Girls, Super Junior, SHINee, которые укрепили позиции на иностранных музыкальных рынках.

«Корейская волна» получила большую поддержку со стороны государства в период президентства Ким Дэджун (1998-2003 гг.). Он увеличил бюджет государства, направленный на развитие культурной индустрии. Он также издал «Основной закон о развитии культуры и промышленности», основной целью которого являлось повышение качества культурной жизни народа и содействие развитию национальной экономики путем создания основы для развития индустрии культуры и укрепления конкурентоспособности. Благодаря развитию культуры и продвижению «мягкой силы» в период президентства Ким Дэджуна у Республики Корея улучшились отношения с Японией и Северной Кореей. Также в 2002 году на территории государства был проведен Чемпионат мира по футболу, организованный вместе с Японией.

Последующие президенты Ро Мухён, Ли Мунбак и Пак Гынхё также уделяли приоритетное внимание культурному экспорту как средству укрепления национального имиджа Южной Кореи и стимулирования экономического роста. Пришедший к власти в 2017 году президент Мун Чжэин, являясь прогрессивным деятелем, продолжил поддерживать культурное производство с помощью налоговых льгот и субсидий. Правительство Муна стремится использовать «мягкую силу» для укрепления международного авторитета Южной Кореи. Президент Мун Чжэин решил не отклоняться от курса предшественников, и продолжил внешнеполитическую инициативу, направленную на расширение связей со странами Юго-Восточной Азии, с целью превращения региона в один из крупнейших рынков корейской поп-культуры.

Помимо культурного эффекта, «корейская волна» оказывает большое влияние на развитие экономики и политики. К-поп музыка не могла не затронуть такие грандиозные события, как Олимпийские игры 2018 года [4] и Азиатские игры 2018 года [5]. Артисты, выступающие на закрытиях церемоний, были выбраны за своё международное влияние и смогли привлечь многомиллионную аудиторию по всему миру. Следует также отметить выступление с речью к-поп группы BTS на 73-й сессии Генеральной Ассамблеи Организации Объединенных Наций (ООН) на мероприятии ЮНИСЕФ «Поколение без границ» [6], а также видео послание на 75-й сессии Генеральной Ассамблеи Организации Объединенных Наций (ООН) «Затягивание кризиса COVID-19: смягчение последствий и

защита будущих поколений» [7]. К-поп сыграл определенную роль в сближении Северной и Южной Кореи. 1 апреля и 3 апреля 2018 года состоялся первый концерт «Весна идёт» в рамках культурного сближения двух стран, на котором выступили к-поп артисты [8]. За последние полтора года, в связи с пандемией, корейский контент стал центром внимания мировой общественности. Корейская музыка, фильмы и сериалы, такие как «Паразиты» и «Игра в кальмара», а также корейская еда (чапагури, мокбан, кофе Далгона), помогли освободиться от стресса изоляции [9].

Существует рейтинг стран, в котором на основе объективных данных по нескольким категориям (правительство, культура, образование, глобальное взаимодействие, предпринимательство и цифровые технологии), а также на результатах международных опросов, составляется анализ использования «мягкой силы» разными странами. Южная Корея занимает второе место в Азии и 19-е место в мире после Японии в вышеупомянутом рейтинге «мягкой силы» стран. В стране работает Корейское агентство по продвижению контента, которое поддерживает Корею в развитии «мягкой силы» на национальном уровне. Что касается продвижения Кореи и самой корейской культуры на международном уровне, Национальный комитет по бренду также продвигает страну. Президент комитета У Юндэ сделал следующие замечания на отчетном заседании Национального комитета по бренду: «Мягкая сила очень важна. Я думаю, что источник мягкой силы – это развитие культуры страны, основанной на истории или культуре. Бренд должен расширять границы» [10].

5 октября 2021 года в Вашингтоне была проведена конференция «За пределами безопасности: мягкая сила Южной Кореи и будущее альянса США в мире после COVID-19», организованная Фондом международного обмена Института стратегических и международных отношений (CSIS), крупного аналитического центра США. На конференции присутствовал профессор Джозеф Най, создатель концепции «мягкая сила». В качестве основного докладчика он сказал: «Я рад открыть эту конференцию, посвященную Корее, потому что Корея обладает огромной мягкой силой, и я верю, что благодаря правильным инвестициям и усилиям мы сможем добиться большего в будущем».

По его словам, Корея – одна из величайших историй успеха в мире. Однако с точки зрения мягкой силы, возможностям и успеху Кореи не уделяется достаточного внимания. Он определял «мягкую силу», как способность получать то, чего вы хотите, с помощью обаяния, а не принуждения или торговли. Когда в 1989 году пала Берлинская стена, она была разрушена не стрельбой, а ударами молотка и бульдозера, которые изменили сознание людей, знакомых с западной культурой и вещанием, выходящим за пределы железного занавеса.

Профессор Дж. Най также сказал: «У мягкой силы есть три ресурса: культура страны, внутренние ценности и международная политика. Я думаю, что мягкая сила Кореи была рождена благодаря культурной стороне. С точки зрения внутренних ценностей и их применения, Корея – это значительная история успеха. Прежде всего, Корея добилась больших экономических успехов, и это привело к большому политическому успеху в создании довольно нестабильной, но динамичной и успешной демократии. Третий ресурс мягкой силы – это международная политика одной страны, особенно посредством политики, которая помогает другим странам или принимает студентов из других стран. Это сценарий, при котором Корея может добиться большего. Корея может преуспеть в том, чтобы показать, что такое «успех» с помощью международной политики» [11].

В своем выступлении в начале конференции директор CSIS Джон Хэмли сказал: «Мягкая сила вырастает из силы, уверенности, здоровой и конструктивной структуры общества и вот почему корейская индустрия поп-культуры демонстрирует наиболее динамичную мягкую силу» [12].

В настоящее время «корейская волна» является средством повышения престижа страны на мировой арене. Активное использование социальных сетей является основным фактором распространения корейской культуры. Таким образом, авторами статьи был сделан вывод, что секрет успеха к-поп музыки заключается в том, что жанр «новый» и «освежающий», и не ограничивается только Азией, затрагивая также Европу и США. Примечательно то, что из истории развития корейской «мягкой силы» с 1990-х годов до настоящего времени, можно отметить, что именно гражданские лица, а не правительство, являются движущими силами этого развития, и роль правительства заключается в том, чтобы помочь гражданскому населению распространять и развивать корейскую культуру. Успех «корейской волны» считается отличным примером использования «мягкой силы». Возникшая изначально как региональный культурный феномен, «корейская волна» смогла продемонстрировать потенциал, который может быть реализован не только в культурном, но и в экономико-политическом контексте.

Список литературы:

1. Nye J, Bound to Lead: The Changing Nature of American Power, Basic Books, New York, 1991
2. Nye J, Soft Power. Foreign Policy, #80, 1990, p. 167
3. 소프트파워 강국 노리는 중국, 2017 [Электронный источник] – <https://www.mk.co.kr/news/world/view/2017/04/290609/>
4. K-pop band EXO become honorary ambassadors of Korea, 2018 [Электронный источник] – <https://olympics.com/en/news/k-pop-band-exo-become-honorary-ambassadors-of-korea>
5. 슈퍼주니어·아이콘이 '2018 아시안게임' 폐막식을 장식한 이유, 2018 [Электронный источник] – http://digitalchosun.dizzo.com/site/data/html_dir/2018/09/03/2018090311874.html
6. BTS at the UN: ‘Our Fans’ Stories Constantly Remind Us of Our Responsibility’, 2018 [Электронный источник] – <https://rollingstoneindia.com/bts-un-fans-stories-constantly-remind-us-responsibility/>
7. BTS heartfelt message to young people at UNGA, 2020 [Электронный источник] – <https://www.unicef.org/lac/en/BTS-LoveMyself>
8. North Korea's Kim Jong Un, wife, watch South Korean K-pop stars perform in Pyongyang, 2018 [Электронный источник] – <https://www.reuters.com/article/us-northkorea-missiles-southkorea-perfor/north-koreas-kim-jong-un-wife-watch-south-korean-k-pop-stars-perform-in-pyongyang-idUSKCN1H81A5>
9. The K-Drama Renaissance, 2021 [Электронный источник] – <https://www.elle.com/culture/movies-tv/a37293494/korean-drama-renaissance-explained/>
10. [시사 키워드] 소프트 파워, 2009 [Электронный источник] – https://www.chosun.com/site/data/html_dir/2009/04/01/2009040101177.html
11. 조셉 나이 “한국, 소프트파워 타고나 ...중국, 年 100억불 썼지만 못해”, 2021 [Электронный источник] – <https://www.chosun.com/international/us/2021/10/06/TPGHOUS3GZC7VO7CG7OMX3W2QA/>
12. “문화적파워 타고난 한국... 엄청난 성공스토리 썼다”, 2021 [Электронный источник] – https://www.chosun.com/international/us/2021/10/07/625J3ZOWSFVAVKVSVWYOB5NA/?utm_source=naver&utm_medium=referral&utm_campaign=naver-news

ҚАЗАҚСТАН РЕСПУБЛИКАСЫНЫҢ ҰЛТТЫҚ ЭКОНОМИКАСЫНЫҢ БӘСЕКЕГЕ ҚАБІЛЕТТІЛІГІН ЖЕТІЛДІРУ ЖОЛДАРЫ

Авилсейт Б.ТУР-18-1к тобының студенті
Блялова А.К. аға оқытушы, экономика
ғылымының магистрі
Қазтұтынуодағы Қарағанды университеті

Сондықтанда Қазақстанның алдына әлемнің 50 елінің қатарына ену және орнығу өршіл міндеті қойылып отыр. Әлемдік тәжірибе ұлттық экономика дамуын бағалаудың көптеген әр түрлі әдістерін көресті және Қазақстанның өзін – өзі бағалау үшін осы әрі басқа әдістемені таңдауы нақты әдіске шоғырланбауы тиіс.

Жаһандану Қазақстан қоғамында болып жатқан барлық процестерге дерлік біртіндеп әсер етуде. Кезең – кезеңмен еркін сауда саясатын жылжыту жүзеге асырылуда. Бірқатар секторлардың өндірістерін трансұлттық ету процесі күшейіп отыр. Қазақстанның ақпарат кеңістігі бірыңғай ақпараттық кеңістікке барынша кірігуде. Қазақстан Дүниежүзілік Сауда Ұйымына кіру бойынша жұмыстар жүргізуде. Шағын ішкі нарығы бар және әлемдік нарыққа қол жеткізуге мұқтаж ел үшін ашық сауда саясатының объективті қажеттігі анық [1, 786.].

Қазіргі кезде әлемдік тәжірибеде ұлттық экономикалардың бәсекеге қабілеттіліктері мен әлемдік қоғамдастыққа кірігу мәселелеріне басты назар аударылып отыр. Жалпы алғанда, бәсекеге қабілеттіліктің аспектілерін қарай келіп, мыналарды назарға алу қажет. Қазақстанның танымал бәсекелі басымдықтарының қатарына қолайлы геостратегиялық орналасу орны мен бай, табиғи минералдық – шикізат ресурстары, сондай – ақ саяси тұрақтылық, макроэкономикалық теңгерімділік, капиталдың жоғары деңгейде ағылуы, бизнес бастамаларға жәрдемдесу жатады [4]. Өзірше ірі пайдалы қазба қорларының болуы Қазақстанның ең қомақты салыстырмалы экономикалық артықшылығы болып қалуда. Қазақстан осы артықшылықты тірек ете отырып, ұлттық экономикадағы дағдарысты еңсерді, экономикалық өсуді қамтамасыз етті, бірқатар маңызды экономикалық реформалар жүргізді.

Қазақстанға Бәсекеге қабілеттіліктің жаһандық индексі позициясын жақсартуға отандық бизнес пен резерв жақсартуға отандық бизнес пен кластерлік даму тиімділігінің өсуі есебінен қол жеткізуге болатын «бизнесіті дамыту үшін жағдай жасау» факторы болып табылады.

Халықаралық нарықта қазақстандық кәсіпорындардың бәсекелі басымдықтары әдетте, табиғи ресурстар құнының төмендігіне байланысты – негізінен бірегей өнімдер мен өндірістік процестер тапшы. Бұл ретте, экспорттаушы компаниялар аздаған шетелдік нарықтарда ғана сауды жүзеге асырады. Елде жүзеге асырылатын бизнес үшін қазақстандық жеткізушілердің сапасы едәуір жақсартуды жиі талап етеді, өйткені олар тиімсіз және технологиялық дамымаған. Осының салдарынан әдетте, еңбекті қажет ететін әдістер мен алдыңғы және бұрынғы буынның өндірістік процестері қолданылады, маркетинг деңгейі тиісінше қарапайым және әдетте тауарларды сыртқы нарықтарға ілгерілетудің өзіндік арналары жоқ. Кәсіпорындардың бизнес – процестерінің бәсеке қабілеттілігінің төмендегі проблемасы менеджменттің, әсіресе күшті басқарушылардың болмауы кезінде корпоративтік деңгейдің жеткіліксіз дамуымен, сондай - ақ кәсіпорындардың мамандарды даярлауға болмашы шығындарымен қоса жүреді. Компанияларды басқаруда жетекші ұстанымдар көбіне жоғары білікті кәсіпқойлық белгілері бойынша емес, жеке берілгендік белгілері бойынша беріледі. Компаниялар басшыларының назары ішкі асыра сілтеушілік пен сыбайлас жемқорлыққа қарсы күрес жөніндегі жүйелі шараларға негізделмеген [2, 1236.]. Жалпы алғанда, бұл шағын және орта бизнес әлеуеті әлі де болса толықтай іске асырылмай отырғандығын көрсетеді. Тұтастай алғанда, Қазақстан орнықты дамуға көшуді қамтамасыз ету жөніндегі озық

шараларға мұқтаж. Осы уақытқа дейін ресурстарды өндіру мен тұтыуда айтарлықтай теңгерімсіздік сақталуда. Экономика жаңартылатын ресурстар мен энергия көздерінің зор әлеуетін тек шамалы деңгейде ғана пайдаланып отыр. Өндірілетін өнімдердің энергиялық қажетсінуі мен өндірістің экологиялық шығындары жоғары.

Қазақстан экономикасының бәсекеге қабілеттілігі мен экспорттық мүмкіндіктерін сапалы жаңа деңгейге жеткізудің мынадай формуласын анықтайды:

1. Қазақстан халқының басым көпшілігі тарапынан бәсекеге қабілетті болуға жалпы талпыныс пен мүмкіндіктерді арттыруды шоғырландыру қажет.

2. Қазақстанның, оның экономикасын және халқының сапалы өсуге ашықтығы мен бейімділігіне ықпал ететін қолайлы орта мен жағдай қалыптасуы тиіс.

3. Елдің инновациялық және технологиялық сипаттарын жылдам дамыту талап етіледі.

4. Еңбек өнімділігі өсуінің жедел қарқынын, басым салалардың серпінді дамуын, тиімді кеңістікті ұйымдастыруды, «өсу нүктелерін» ынталандыруды және инфрақұрылымдық дамытуды ұйымдастыруға жаңа әдістерді қамтамасыз ету маңызды.

5. Қазақстандық бизнестің Қазақстанның әлемдік нарыққа кіруі мен орнықты қатысуын бекітудің мүмкіндігі мен кепілі ретінде халықаралық талаптарға жауап беретін сипаттары мен сапаларын саналы және мақсатты ие болуының қағидатты мәні бар.

6. Елдің тұрақты дамуға көшуін, халықтың өмір сүру сапасын, қауіпсіздік деңгейін арттыруды, денсаулық сақтау және оқу – ағарту жүйелерін жаңғыртуды, қоғамның экологиялық жауапкершілігінің жоғары деңгейін қамтамасыз етуді жеделдету керек [3, 154б.]. Қазақстан халқының басым бөлігін бәсекеге қабілеттілік проблемасына түсінікті қарым-қатынасын қалыптастыру. Қазақстандықтардың ұлттық идеясы – бәсекеге қабілетті болу, бәсекеге қабілетті кәсіпорындарда жұмыс істеу және бәсекеге мәдениетін қалыптастыру арқылы дамыту. Қазақстан азаматтарында патриоттыққа негізделген бәсекеге қабілеттілік проблемасына түсінікті қарым – қатынас қалыптасуы тиіс. Атап айтқанда, ұзақ уақыттан жойылмай келетін қатер – жемқорлыққа төзбеушілік ахуал қалыптастырған жағдайда ғана қоғам оны түншықтыра алады.

Қазақстанның принципті жаңа бәсекелі артықшылығы инновацияларды өмірге кеңінен енгізе отырып жасалуы мүмкін. Алайда, жаңа технологияларды, бірегей процестер мен өнімдерді әзірлеу, енгізу, егер олар қазақстандықтардың инновациялық ойын өзгертумен жалғаспаса, күтілетін нәтижелер алуға мүмкіндік бермейді. Осыған байланысты Қазақстанның ұлттық идеясын көп жылдық ізденуіне байланысты «мәлдірленуі» және көптеген қазақстандықтардың бәсекеге қабілетті болуға, бәсекеге қабілетті кәсіпорындарда жұмыс істеуге және бәсекеге қабілетті елде өмір сүруге деген нақты, түсінікті және белгілі бір патриоттық ұмтылыстары түрінде материалдануы тиіс [5, 182б.]. Бәсекеге қабілеттілік идеясы ойдан шығарылмаған және салмақты бизнеске ие, өйткені бұл елдің бәсекеге қабілеттілігінің ерекше мәдениетін қалыптастыру үшін ұлтына, дініне және саяси көзқарасына қарамастан азаматтық мақтаныш үшін нағыз себеп. Бәсекеге қабілетті ментальділікті қалыптастыру мәселесі білім беру жүйесіне тіреледі. Отандық бизнестің келешектегі бәсекеге қабілеттілігі және жалпы алғанда, экономиканы әртараптандыру білім беру жүйесіне жаңғырту тиімділігіне тікелей байланысты және қазақстандық азаматтар алатын сол бір құндылықтардың, білімнің, дағдылардың және біліктердің нәтижелері болып табылады. Сондықтан, Қазақстанның білім беру жүйесіне бәсекеге қабілеттіліктің парадигмаларын енгізу керек.

Бәсекеге қабілеттіліктің парадигмасы мемлекеттік басқарудың барлық буындары мен деңгейлерінде толығымен енгізілуі тиіс. Атап айтқанда, Мемлекеттік қызметкерлердің Ар-намыс кодексі, мемлекеттік қызметкерлерді даярлау мен біліктілігін арттыру, сыртқы ортаға да ішкі ортаға да бағдарланған мемлекеттік органдардың тиісті бағдарламалық және жоспарлы құжаттары арқылы мемлекеттік сектордың менеджерлерін даярлау үшін жаңа ұлттық басқарушылық мектеп жандандырылады. Сөйтіп, елдегі билік сапасы еліміздің бәсекеге қабілеттілігінің болашақтағы сөзсіз шартына айналып отыр.

Сондай – ақ дүние жүзілік сауда ұйымына кіруге жәрдемдесу жолында тауарлар нарығына шығу үшін және салалық реттегіштерді құруға ықпал ететін бәсекелестікте оларды ашық етуге арпылған кедергілерді анықтау және болдырмау қажет.

Қорыта келгенде, ұлттық экономиканың бәскеге қабілеттілігін жетілдіруге елімізге жетекші венчурлік инвесторларды тарту, жаңа инновациялық қаржы тетіктері енгізілуі, атап айтқанда зияткерлік капитал кездерін ғылыми – зерттемелік тәуекелді азайту үшін және ықтимал инвесторларды тарту үшін венчурлік тәуекелді сақтандыру тетіктерін әртараптандыруға мүмкіндік беретіндігін атап өтуге болады.

Пайдаланаған әдебиеттер:

1. Могамедов Ш.Л. Определение показателей конкурентноспособности товаров. СТК. 2011, № 9. С. 78-79
2. Сосков А. «Чтобы конкуренты не задушили» //2010 г., 123-124 бет
3. Жолдасбаева Г.Ө. Кәсіпорын экономикасы. – Алматы: Экономика 2012 ж. 154-156 бет
4. www.adilet.kz
5. Годин А.М. Маркетинг: Учебник пособие. – М.: Прогресс, 2014 г. 182-183 бет

НЕГІЗГІ ҚҰРАЛДАРДЫ ПАЙДАЛАНУДЫҢ КӘСІПОРЫН ЭКОНОМИКАСЫНЫҢ ДАМУЫНА ӘСЕРІ

Бодыкова Г.Б. Э 22-НП тобының магистранты
Құттыбаева Н.Б. доктор PhD, доцент
Қазақтұтынуодағы Қарағанды университеті
Қарағанды қ., Қазақстан Республикасы

Негізгі құралдардың объектілері кез-келген өндірістің негізін құрайды, оның барысында өнімдер жасалады, қызметтер көрсетіледі және жұмыстар орындалады. Негізгі құралдар шаруашылық жүргізуші субъектінің негізгі капиталының жалпы сомасындағы негізгі үлес салмағын алады. Шаруашылық жүргізуші субъект қызметінің түпкілікті нәтижелері көбінесе олардың санына, құнына, сапалық жағдайына, пайдалану тиімділігіне байланысты болады. Бұл кәсіпорын экономикасының маңызды компоненттерінің бірі ретінде оларды пайдалануды қатаң талдау қажеттілігін анықтайды. Негізгі құралдардың жай-күйі, көбею сипаты және пайдалану деңгейі аналитикалық жұмыстың маңызды аспектісі болып табылады, өйткені негізгі капитал кез - келген өндірістің тиімділігін арттырудың негізгі факторы-ғылыми-техникалық процестің материалдық көрінісі болып табылады. Негізгі құралдарды неғұрлым толық және ұтымды пайдалану еңбек өнімділігінің өсуіне ықпал ететін өндіріс үшін тірі және материалдық еңбекті үнемдеуді білдіреді. Негізгі құралдарды пайдалану тиімділігін арттыру нәтижесінде өнім бірлігіне шығындардың азаюы өнімнің өзіндік құнының төмендеуін және рентабельділіктің жоғарылауын білдіреді. Сондықтан негізгі құралдарды пайдалану тиімділігін зерттеу өзекті мәнге ие болады. Кәсіпорынның сәтті жұмыс істеуі көбінесе өндірістің барлық факторларын және ең алдымен негізгі құралдарды пайдалану тиімділігімен анықталады. Негізгі құралдар мен негізгі қор ұғымдарын анықтау керек. Негізгі қорлар-бұл ұзақ уақыт бойы заттай түрде әрекет ететін материалдық құндылықтардың жиынтығы; кәсіпорынның жұмыс істеуін қамтамасыз етеді. Олар жаңадан жасалған өнімге ауыстыру арқылы тозған сайын өз құнын жоғалтады. Жұмыс барысында олар өздерінің табиғи-материалдық формаларын өзгертпейді. Көрсетілетін аспектілер: материалдық-заттық, уақытша, өтемдік. Негізгі құралдар-еңбек құралдары ретінде пайдаланылатын және ұзақ уақыт бойы заттай нысанда әрекет ететін материалдық-заттай құндылықтардың жиынтығы. Бухгалтерлік есепте заттай және құндық бағаларда көрсетіледі. Жалпы құндық бағалауда бухгалтерлік

баланстың "активтер" бөлімінде және "негізгі құралдар" синтетикалық шотында келтіріледі. Бұл шот ұзақ мерзімді материалдық құндылықтардың болуы және қозғалысы туралы ақпаратты жинақтауға арналған.

Негізгі құралдардың құрылымына өндірістің мамандануы мен шоғырлануы, саланың материалдық-техникалық және өндірістік ерекшеліктері, өндірісті ұйымдастыру нысандары, өндіріс көлемі, өндіріс процесінің ерекшеліктері, механикаландыру және автоматтандыру деңгейі, кәсіпорынның географиялық орналасуы, құрылыс құны секілді факторлар әсер етеді.

Негізгі құралдардың құрылымы динамикалық немесе өзгертін шама болып табылады. Бұл белгілі бір уақыт өткеннен кейін негізгі құралдардың құрылымы өзгертінін білдіреді, өйткені кәсіпорында негізгі құралдардың қозғалыс процестері жүреді: олардың жаңа элементтерін енгізу немесе белгілі бір себептермен шығару. Әр түрлі салалардағы кәсіпорындар үшін негізгі өндіріс құралдарының құрылымы айтарлықтай ерекшеленеді. Заттай түрдегі негізгі құралдарды есепке алу деректері кәсіпорынның өндірістік қуатын, өнімділігін, қызмет ету мерзімін, құрамын анықтауға мүмкіндік береді.

Ақшалай көрініс негізгі құралдардың жалпы құнын, құрылымын және динамикасын анықтау, жылдық амортизациялық аударымдарды, өнімнің өзіндік құнын, кәсіпорындардың рентабельділігін, жылжымайтын мүлік салығын есептеу үшін қажет, өйткені негізгі құралдар ұзақ уақыт пайдаланылатындықтан, олардың біртіндеп тозуы және көбею жағдайларының өзгеруі жүреді, оларды ақшалай бағалаудың бес әдісі бар: бастапқы құны бойынша, қалпына келтіру, қалдық, тарату және орташа жылдық.

Негізгі құралдарды пайдалануды жақсартудың экстенсивті жолы, бір жағынан, жұмыс істеп тұрған жабдықтың жұмыс уақытын күнтізбелік кезеңде (ауысым, тәулік, ай, тоқсан, жыл ішінде) ұлғайтуды, ал екінші жағынан — кәсіпорындағы барлық жабдықтың құрамындағы жұмыс істеп тұрған жабдықтың саны мен үлес салмағын арттыруды көздейді.

Жабдықтың жұмыс уақытын ұлғайтуға мыналар арқылы қол жеткізіледі:

- әрбір өндірістік учаскедегі жабдықтардың жекелеген топтарының өндірістік қуаттары арасындағы, тұтастай кәсіпорын цехтары арасындағы пропорционалдылықты тұрақты ұстап тұру;

- қарастырылған өндіріс технологиясын сақтау және жабдықты дұрыс пайдалану, өндіріс пен еңбекті ұйымдастыруды жетілдіру, бұл тоқтап қалулар мен апаттардың алдын алуға, негізгі құралдарды күтуді жақсартуға, уақтылы және сапалы жөндеуді жүзеге асыруға, жөндеу кезінде жабдықтың тоқтап қалуын азайтуға және жөндеу аралық кезеңді ұлғайтуға ықпал етеді;

- жұмыс уақытының шығындарында негізгі өндірістік операциялардың үлес салмағын арттыратын іс-шаралар жүргізу, бірқатар салалар кәсіпорындарының жұмысындағы маусымдықты қысқарту;

- кәсіпорындар жұмысының ауысымдылығын арттыру.

Негізгі қызмет түрінің негізгі құралдарын жақсартудың қарқынды жолы технологиялық процестерді жетілдіру арқылы қамтамасыз етіледі, соның ішінде:

- біртекті өнім өндірісінің оңтайлы шоғырлануы негізінде үздіксіз ағынды өндірісті ұйымдастыру;

- шикізатты таңдау, оны берілген технология мен шығарылатын өнім сапасының талаптарына сәйкес өндіруге дайындау;

- кәсіпорындардың, цехтардың және өндірістік учаскелердің біркелкі, ырғақты жұмысын қамтамасыз ету, еңбек заттарын өңдеу жылдамдығын арттыруға және өнім өндірісін уақыт бірлігіне, жабдық бірлігіне арттыруға мүмкіндік беретін бірқатар басқа шараларды жүргізу.

Өнеркәсіптік кәсіпорындардың тәжірибесі көрсеткендей, егер жабдықтың жеке қуатының өсу процесі жүрсе, өндіріс қарқындылығы да артады:

- станоктарда, машиналарда және агрегаттарда аса жауапты бөлшектер мен тораптар нығайтылады;

- өндірістік процестердің негізгі параметрлерінің қарқыны артады;

- механикаландырылады және автоматтандырылады өндірістік процестер мен операциялар, сонымен қатар қосалқы көбінесе қалыпты жағдайға кедергі келтіретін көлік операциялары жабдықтарды өндіру және пайдалану барысы оңтайландырады.

Жұмыс істеп тұрған кәсіпорындардың негізгі құралдарын пайдалануды жақсартудың қарқынды жолы оларды техникалық қайта жарақтандыруға бағдарлауды, негізгі құралдарды жаңарту қарқынын арттыруды көздейді. Өнеркәсіптің әртүрлі салаларына жататын кәсіпорындардың жұмыс тәжірибесі қолданыстағы өндірісті жылдам техникалық қайта жарақтандыру негізгі құралдардың айтарлықтай тозуы орын алған кәсіпорындар үшін неғұрлым маңызды екенін көрсетеді. Демек, өнеркәсіптік кәсіпорындарда, оның ішінде жаңадан пайдалануға берілген негізгі құралдарды пайдалануды жақсарту нәтиже болып табылады:

- жабдықтың жұмысындағы үзілістерді қысқарту;

- пайдалану процесінде негізгі құралдардың жүктемесін арттыру жөніндегі іс-шараларды іске асыру;

Негізгі құралдарды есепке алу заттай және құндық көрсеткіштерде жүзеге асырылады. Негізгі құралдарды басқаруда шығындарды бағалаудың сараланған жүйесі қолданылады, олардың негізгілері бастапқы, қалпына келтіру, қалдық және жою құны болып табылады. Пайдалану барысында негізгі құралдар тозады және амортизация арқылы өтеледі. Негізгі құралдарды пайдалану тиімділігін анықтау үшін көрсеткіштердің белгілі бір жүйесі қолданылады: жалпылама көрсеткіштер; негізгі құралдардың белсенді және пассивті бөлігін пайдаланудың сараланған көрсеткіштері.

Негізгі құралдардың неғұрлым сәтті жұмыс істеуі үшін қарастырылып отырған кәсіпорынның басшылығына келесі шараларды жүргізген жөн:

- жабдықты дұрыс пайдалану, өндіріс пен еңбекті ұйымдастыруды жетілдіру; уақытылы және сапалы жөндеуді жүзеге асыру, жөндеудегі жабдықтың тоқтап қалуын қысқарту және жөндеуаралық кезенді ұлғайту есебінен жабдықтың жұмыс істеу уақытын ұлғайту; жабдықтың бір күндік тұрып қалуын қысқарту есебінен жабдықтың жұмыс істеу уақытын ұлғайту;

- айтылған жұмыстардың есебінен ауысымдылық коэффициентін арттыру: жұмыс орындарының мамандану деңгейін арттыру; жөндеу жұмыстарын ұйымдастырудың озық әдістерін қолдану; негізгі және әсіресе көмекші жұмысшылардың еңбегін механикаландыру және автоматтандыру, бұл жұмыс күшін босатуға және оны ауыр көмекші жұмыстардан негізгі жұмыстарға ауыстыруға мүмкіндік береді;

- артық жабдықты: пайдаланылмайтын негізгі құралдарды жалға беру; негізгі құралдарға түгендеу жүргізу; өндіріс процесінде пайдаланылмайтын негізгі құралдарды белгіленген тәртіппен есептен шығару және кәдеге жарату есебінен қысқарту;

- неғұрлым озық технологияларды енгізу;

- негізгі өндірістік операцияларды ғана емес, сонымен қатар қосалқы және көліктік операцияларды автоматтандыру және механикаландыру;

- жұмысшылардың кәсіби-біліктілік деңгейін жүйелі түрде арттыру.

Негізгі құралдарды басқаруда шығындарды бағалаудың сараланған жүйесі қолданылады, олардың негізгілері бастапқы, қалпына келтіру және қалдық құны болып табылады. Негізгі құралдарды қайта бағалау кәсіпорындардың өз күшімен немесе тәуелсіз сараптама ұйымдарының мамандарын тарта отырып сараптамалық және индекстік әдістермен жүзеге асырылады. Еңбек құралдарының физикалық және моральдық тозуын ажырату, олардың қызмет ету мерзімі мен амортизация нормаларын қалыптастыру.

Негізгі құралдардың өсімін молайтуды есепке алу мен жоспарлау құндық та, сондай-ақ заттай да көрсеткіштерде жүзеге асырылады, өйткені негізгі құралдар өндіріс процесінде құн тасымалдаушысы ретінде де, белгілі бір еңбек құралдарының жиынтығы

ретінде де әрекет етеді. Негізгі құралдарды заттай көрсеткіштерде бағалау өндірістік қуатты есептеу, негізгі құралдардың технологиялық және жас құрамын айқындау үшін, сондай-ақ алдын ала жөндеу мен жаңғыртуды жоспарлау үшін қажет екенін ескерген жөн.

Әдебиеттер тізімі:

1. Демесінов Т.Ж. Қаржылық талдау, : Оқулық – Алматы, 2011.(43-65 б);
2. Баймұханова С.Б. Бухгалтерлік есеп, Маркет Алматы 2010ж. (89-91 б);
3. Әбдіманапов Ә.Ә. Бухгалтерлік және қаржылық есеп принциптері: Оқулық – Алматы:ЖШС «Таугүл –Принт», 2009.(152 б);
4. Баймұханова С.Б. «Қаржылық есеп», 2011 (87-96 б).

ГОСУДАРСТВЕННОЕ РЕГУЛИРОВАНИЕ СМЕШАННОЙ ЭКОНОМИКИ

Будина О.А. студентка группы ПНК-К-0-Д-2020-2
Парасоцкая Н.Н.к.э.н., профессор
Российский государственный
социальный университет, г. Москва

Под регулированием любой из систем понимается комплекс из методов, действий, организационных решений, используемых для доработки данной системы. В различное время экономического становления, всевозможные виды экономических систем строились, целиком полагаясь на государственное регулирование, или всецело отрицали роль государства в экономическом развитии. Мы сопоставляем влияние государства над экономикой, становление государственного регулирования, чтобы лучше понимать экономику и делать соответственные выводы.

Одной из важнейших проблем любого государства подразумевается государственное воздействие на экономику. Раньше не существовало целостного метода изучения механизма государственного регулирования.

История государственного регулирования восходит к концу средневековья. Главной экономической школой в то время считалась школа меркантилистов. Она декларировала интенсивное вмешательство государства в экономику. Позднее укоренилась кейнсианская школа, создателем которой является Дж. М. Кейнс, в которой считалось, что государство должно вмешиваться в экономику по причине отсутствия у свободного рынка алгоритмов, которые действительно гарантировали выход экономики из кризиса.

Чтобы помочь экономике в период циклических колебаний, Дж. М. Кейнс подсказал государству реализовать программы социальных работ и выплат безработным, увеличение госсектора, внедрение гибких налоговых схем. Цель состояла в становлении экономики, наименее восприимчивой к циклическим колебаниям. Это все, считал Кейнс, можно достичь при функционировании мощного госсектора.

Предпосылкам государственного регулирования экономики:

1. Потребность совершенствования рынка и его структуры;
2. Необходимость совершенствования производства;
3. Социальные причины;
4. Экологические проблемы.

Любая нынешняя экономическая система не может полноценно функционировать без государственного регулирования. В данное время правительство учитывает интересы, как государственных предприятий, так и коммерческих фирм, поддерживает нормальное функционирование рынка и обеспечивает правопорядок в экономике страны.

В результате развития, в экономики возник еще один большой раздел, который продолжает прогрессировать и совершенствоваться.

Цифровая экономика — экономическая деятельность, основанная на цифровых технологиях, связанная с электронным бизнесом и цифровой коммерцией, производимых и сбываемых ими цифровыми продуктами и услугами. Расчёты за услуги и товары цифровой экономики производятся зачастую цифровой валютой (электронными деньгами).

Рост цифровой экономики сказывается на всю экономику. Делаются попытки проанализировать этапы воздействия этой сферы на традиционные секторы экономики. С ростом населения планеты и мобилизации ресурсов, цифровая экономика не довольствуется бизнесом электронной торговли и сервисов, а затрагивает каждый компонент жизни: здравоохранение, образование, интернет-банкинг и так далее.

В рамках реализации Указов Президента Российской Федерации от 7 мая 2018 г. Правительством Российской Федерации сформирована общенациональная программа «Цифровая экономика Российской Федерации» узаконенная протоколом заседания президиума Совета при Президенте Российской Федерации по стратегическому развитию и национальным проектам от 4 июня 2019 г. № 7.

В состав Национальной программы «Цифровая экономика Российской Федерации» входят следующие федеральные проекты:

1. «Нормативное регулирование цифровой среды»;
2. «Кадры для цифровой экономики»;
3. «Информационная инфраструктура»;
4. «Информационная безопасность»;
5. «Цифровые технологии»;
6. «Цифровое государственное управление»;
7. «Искусственный интеллект».

Одним из рычагов воздействия государства на экономику рассматривается система государственных закупок.

Государственные закупки обуславливают выполнение государством различных функций, содействующих предупреждению бесконтрольного повышения затрат, сокращению расходов государственного бюджета.

При результативности государственных закупок они осуществляют следующие задачи:

Во-первых, позволяют экономить бюджетные средства, так как государственные закупки реализуются на конкурсной основе.

Во-вторых, покрывают недостаток определенных продуктов.

В-третьих, государственные закупки содействуют поддержанию отечественного производителя.

Помимо прочего, государственные закупки — это инструмент, позволяющий наиболее эффективно и разумно при осуществлении государственного заказа осуществить потенциал частного бизнеса, малых предприятий.

Путём государственных закупок решаются и социальные задачи, такие как уменьшение неравенства уровня жизни в различных регионах. Сейчас, в период экономической нестабильности государственные закупки — один из весьма доступных инструментов поддержки бизнеса, обуславливая, в том числе и поддержку малых предприятий.

Сферу закупок регулируют два закона:

Федеральный закон от 05.04.2013 № 44-ФЗ «О контрактной системе в сфере закупок товаров, работ, услуг для обеспечения государственных и муниципальных нужд»

Федеральный закон от 18.07.2011 № 223-ФЗ «О закупках товаров, работ, услуг отдельными видами юридических лиц».

Законодательство, регламентирующее порядок формирования, алгоритмы размещения государственного заказа в Российской Федерации, базируется также на

Гражданском и Бюджетном кодексах Российской Федерации, Постановлениях Правительства РФ и целом перечне федеральных законов.

Эволюция государственного регулирования экономики и понятий о роли государства в экономике, о взаимоотношении рынка и государства и границах государственного вмешательства прошла путь от меркантилистской теории до кейнсианской теории государственного регулирования рыночной экономики.

Дж. Кейнс и его приверженцы являются сторонниками интенсивного государственного регулирования экономики, обосновывая это отсутствием у рыночной системы хозяйства внутреннего механизма упорядочения макроэкономического равновесия.

Посредством государственных контрактов многие государства решают свои социально-экономические проблемы, а также гарантируют осуществление научных исследований, формирование и внедрение новых технологий и разработок. Поэтому система государственных заказов, закупок продукции, работ и услуг для государственных нужд рассматривается мощным рычагом влияния государства на экономику.

Список литературы:

1. Попова, К.А. Роль и функции государственной системы закупок / К. А. Попова. — Текст : непосредственный // Молодой ученый. — 2018. — № 47 (233). — С. 271-273. — URL: <https://moluch.ru/archive/233/54042/>

2. Грязева, Н.Н. История становления представлений о роли государственного регулирования в экономике / Н. Н. Грязева. — Текст: непосредственный // Экономика, управление, финансы: материалы I Междунар. науч. конф. (г. Пермь, июнь 2011 г.). — Пермь: Меркурий, 2011. — С. 27-29. — URL: <https://moluch.ru/conf/econ/archive/10/830/>

3. Цифровая экономика РФ // URL: <https://digital.gov.ru/ru/activity/directions/858/>

4. Цифровая экономика // URL: <https://digitech.ac.gov.ru/info/digital-economy/>

СОЦИАЛЬНЫЕ СТАНДАРТЫ В ГОСУДАРСТВЕННОМ УПРАВЛЕНИИ СОЦИАЛЬНОЙ СФЕРЫ КАЗАХСТАНА

Букатов Е.Б. магистр, старший преподаватель кафедры
«Экономической теории и ГМУ»,
Туленова М.Б. студентка гр. ГМУ-21-2
Карагандинский университет Казпотребсоюза,
г. Караганда, Республика Казахстан.

Основными инструментами государственного управления используемые правительством Республики Казахстан, являются: государственные гарантии; социальные стандарты; потребительские бюджеты и т.д. [1].

В Республике Казахстан основные социальные гарантии закреплены в Конституции и отражены в социальной политике. Гражданам Республики Казахстан гарантируется минимальный размер заработной платы и пенсии, социальное обеспечение по возрасту, в случае болезни, инвалидности, потери кормильца, а также социальная защита от безработицы [2]. Минимальные социальные гарантии являются первым уровнем системы социальных стандартов и предназначены для удовлетворения потребностей за счет государственного бюджета. Таким образом, минимальные государственные стандарты - это взаимосвязанные социальные стандарты в области труда, пенсионного обеспечения, образования, здравоохранения, культуры, социальных услуг и жилищно-коммунального хозяйства [1].

Важнейшим стандартом, обеспечивающим рациональное планирование и прогнозирование развития социальной сферы, является прожиточный минимум (ПМ).

Прожиточный минимум включает в себя стоимость потребительской корзины, а также обязательные платежи и сборы. Правительством Республики Казахстан ежеквартально на основании данных государственной статистики основных социально-демографических групп (трудоспособных, пенсионеров, детей), а также на основании стоимости потребительской корзины исчисляется величина прожиточного минимума на душу населения.

Таблица 1. Месячный расчетный показатель, минимальная заработная плата и прожиточный минимум с 2016 по 2020 годы (с 1 января) в РК

Показатели	2016	2017	2018	2019	2020	2021
Месячный расчетный показатель (МРП) в тенге	2 121	2 269	2 405	2 525	2 651	2 917
Минимальная заработная плата (МЗП) в тенге	22 859	24 459	28 284	42 500	42 500	42 500
Прожиточный минимум (для исчисления размеров базовых социальных выплат) в тенге	22 859	24 459	28 284	29 698	31 183	34 302
Примечание – Данные составлены автором, на основе официальных источников Бюро национальной статистики АСПиР Республики Казахстан [3]						

Как видно из таблицы 1 каждый год увеличиваются суммы месячного расчетного показателя, минимальной заработной платы и прожиточного минимума с учетом индексации инфляции. Наибольший рост зафиксирован по показателю минимальной заработной платы, так в 2018 году МЗП составляла 28 284 тенге, а в 2019 году уже 42 500 тенге. Рост непосредственно связан с поручениями первого президента РК, Лидера нации Н.А. Назарбаева. С 2022 г. минимальная заработная плата будет равна 60 000 тенге.

Таблица 2. Прожиточный минимум социально-демографических групп в сентябре 2021 года в РК

Категории		Всего		Рост к итогу	
		2021/09	2020/09	2020/09	
Дети, 0-13 лет		35,3	31,6	111,7%	3,7
Подростки 14-17 лет	юноши	50,1	44,4	112,8%	5,7
	девочки	38,4	34,0	112,8%	4,3
Трудоспособное население старше 18 лет	мужчины	47,3	41,8	112,9%	5,4
	женщины	37,5	33,2	113,0%	4,3
Пенсионеры и пожилые люди		37,2	33,0	112,7%	4,2
Примечание – Данные составлены автором, на основе официальных источников Бюро национальной статистики Агентства по стратегическому планированию и реформам Республики Казахстан [3]					

В таблице 2 указаны данные прожиточного минимума среди демографических групп за сентябрь 2021 г. в Казахстане. Самые низкие показатели были у детей до 13 лет, 35,3 тысячи тенге. Самые высокие показатели были у юношей (14-17 лет) 50,1 тысяча тенге. Также высокие показатели зафиксированы у мужчин 47,3 тысячи тенге.

Особенностью казахстанской модели социальной защиты является сочетание базового государственного социального обеспечения, обязательного социального страхования, накопительного пенсионного обеспечения и социальной помощи.

Система социальной защиты населения в Казахстане включает в себя:

- пенсионную систему;

- систему социальной защиты наиболее уязвимых слоев населения (многодетные семьи, одинокие матери, нетрудоспособное население);
- систему обеспечения доступа к бесплатному образованию (общее и профессиональное образование);
- систему гарантированного объема бесплатной медицинской помощи и обязательного социального медицинского страхования;
- систему обеспечения жильем для многодетных семей, военнослужащих, государственных служащих и т.д. [4].

По степени социальной защиты пенсионеры в Казахстане относятся к самым незащищенным слоям населения. Если, например, предусмотреть материальное обеспечение, то одним из критериев его достаточности является сравнение уровня жизни пенсионеров с уровнем жизни работающих. По расчетам специалистов доходы пенсионеров составляют около 75% доходов работающих групп населения.

В 2018 году в Казахстане началось поэтапное повышение пенсионного возраста у женщин. На сегодняшний день пенсионный возраст мужчин составляет 63 года, пенсионный возраст женщин – 60 лет. Так согласно статье 11 закона РК «О пенсионном обеспечении в Республике Казахстан» от 21 июня 2013 года № 105-V ежегодно в течение 10 лет, до 2027 года пенсионный возраст будет повышаться на 6 месяцев [5].

Поэтапный рост пенсионного возраста у женщин в РК:

- с 1 января 2018 года - по достижению 58,5 лет;
- с 1 января 2019 года - по достижению 59 лет;
- с 1 января 2020 года - по достижению 59,5 лет;
- с 1 января 2021 года - по достижению 60 лет;
- с 1 января 2022 года - по достижению 60,5 лет;
- с 1 января 2023 года - по достижению 61 года;
- с 1 января 2024 года - по достижению 61,5 лет;
- с 1 января 2025 года - по достижению 62 лет;
- с 1 января 2026 года - по достижению 62,5 лет;
- с 1 января 2027 года - по достижению 63 лет [5].

Таким образом, данная реформа затронет женщин родившихся с 1960 по 1964 годы.

Выход на пенсию раньше планированного срока предусмотрен для следующих лиц:

1) граждане, проживающие в зонах экологического бедствия с 29 августа 1949 года по 5 июля 1963 года (не менее 5 лет), пострадавшие вследствие ядерных испытаний на Семипалатинском испытательном ядерном полигоне;

- мужчины по достижении 50 лет;
- женщины по достижении 45 лет.

2) женщины, родившие или усыновившие 5 и более детей и воспитавшие их до 8 лет, по достижении 53 лет.

3) граждане, обладающие пенсионным аннуитетом, по состоянию на 2021 год: мужчины – 55 лет, женщины 52 лет.

В настоящее время в Казахстане действует многоуровневая пенсионная система, состоящая из базового, обязательного и добровольного уровней.

- первый уровень (базовый) - государственная базовая пенсионная выплата (республиканский бюджет);

- второй уровень (обязательный) - пенсии из солидарной системы (республиканского бюджета) и Единого накопительного пенсионного фонда за счет обязательных пенсионных взносов и обязательных профессиональных пенсионных взносов;

- третий уровень (добровольный) – выплаты за счет добровольных пенсионных взносов.

Базовая пенсионная выплата, назначаемая гражданам при достижении пенсионного возраста на базовом уровне, а также лицам, постоянно проживающим на территории

республики, и выплачивается независимо от получения солидарной или накопительной пенсии, предусмотрена на базовом уровне [6].

Базовая пенсия определяется в зависимости от стажа работы:

- менее 10 лет, 54% от прожиточного минимума;
- если стаж больше 10 лет, то за каждый год начисляется 2%.

Если стаж работника составляет более 33 лет, то ему назначается максимальная базовая пенсия. Количество получателей государственной базовой пенсионной выплаты на 2021 год составляет 2 миллиона 238 тысяч человек. По состоянию на 1 августа 2021 года средний размер пенсионных выплат оставляет 99 921 тенге.

Реформы пенсионной системы в Казахстане являются важной частью стратегического плана по формированию «общества всеобщего труда», способного создать эффективную и инновационную экономику, которая сможет обеспечить достойный уровень жизни населения. Это одна из центральных идей, заложенных в Послании первого Президента, Лидера нации Н.А.Назарбаева народу Казахстана «Стратегия «Казахстан-2050»: новый политический курс состоявшегося государства». Исходя из этой стратегии, можно достичь цели вхождения в 30-ку развитых стран мира.

В Казахстане создана комплексная модель поддержки детей с ограниченными возможностями. Включая общественные пособия, социальные пособия, трудоустройство и налоговые льготы.

Сегодня социальную помощь оказывают 5 категорий семей:

1. матери и семьи, имеющие детей в возрасте до 1 года;
2. малообеспеченные семьи;
3. семьи с ребенком-инвалидом;
4. нуждающиеся семьи;
5. семьям, потерявшим кормильца или усыновившим детей [7].

Казахстанская система поддерживает жизнь гражданина на всем этапе жизнедеятельности. Система имеет широкий спектр социальных предпосылок и реалий. Все социальные выплаты устанавливаются ежегодно с учетом индексации инфляции. При рождении ребенка предусмотрено единовременное пособие, его объем устанавливается в зависимости от количества рожденных детей. В 2021 году размер пособия на рождение первого, второго и третьего ребенка составило 110 846 тенге, а при рождении четвертого и более детей – 183 771 тенге.

Для женщин, желающих открыть свой бизнес, в нашей стране предусмотрены различные программы поддержки женского предпринимательства. Государство уделяет особое внимание многодетным матерям, для которых предусмотрен ряд льгот. Каждой многодетной матери, награжденным подвесками «Алтын алқа» и «Күміс алқа» или ранее награжденными орденами «Мать-героиня», «Материнская слава» 1 и 2 степени выплачивается ежемесячное государственное пособие. Это пособие выплачивается пожизненно и не прерывается в случае выхода матери на пенсию, а также предоставляется вне зависимости от ее дохода. Размер пособия составляет 18 669 тенге и ежегодно устанавливается с учетом индексации инфляции. Это пособие выдается многодетным матерям, удостоенным почетного звания. Поэтому пособие не привязано к уровню прожиточного минимума. Многодетные матери, награжденные подвесками «Алтын алқа» и «Күміс алқа», освобождены от отдельных видов налогов и государственных пошлин:

- налог на транспортные средства и земельный налог;
- государственная пошлина за услуги, имеющие нотариальное и юридическое значение при регистрации места жительства, при получении паспорта и удостоверения личности;
- многодетным семьям, имеющим 4 и более несовершеннолетних детей, предоставляется специальное государственное пособие.

Размер ежемесячной социальной помощи детям с ограниченными возможностями до 16 лет составляет 48 023 тенге. Лицам с 16 до 18 лет в зависимости от группы

инвалидности: детям – инвалидам первой группы – 65 860 тенге, второй группы – 54 541 тенге, третьей группы – 41 163 тенге. Кроме того, к этой выплате предоставляются пособия лицам, воспитывающим детей-инвалидов до достижения ими совершеннолетия. По итогам 2021 года такие пособия получили 80,6 тыс. человек. В 2019 году размер данного пособия составил 48 023 тенге. Также дети, нуждающиеся в обеспечении техническими средствами (искусственно-ортопедическая помощь, сурдо, тифло-средства), обеспечиваются необходимыми средствами для передвижения (колясками), санаторно-курортным лечением и обязательными гигиеническими средствами.

Таблица 3. Государственное базовое социальное пособие по случаю потери кормильца

Количество нетрудоспособных членов семьи	Размер пособия на семью из ПМ	Размер пособия с 01.04.2020 года (от ПМ-32668 тенге)	Размер пособия с 01.01.2021 года (от ПМ-34302 тенге)	Разница
1 нетрудоспособный член семьи	0,86	28095	29500	1405
2 нетрудоспособных членов семьи	1,49	48676	51110	2434
3 нетрудоспособных членов семьи	1,85	60436	63459	3023
4 нетрудоспособных членов семьи	1,96	64030	67232	3202
5 нетрудоспособных членов семьи	2,03	66317	69634	3317
6 и более нетрудоспособных членов семьи	2,11	68930	72378	3448
Детям-сиротам (на каждого ребенка)	1,18	38549	40477	1928
Другим членам семьи	0,54 но не более 2,56 ПМ	17641	18524	883
Членам семей военнослужащих	Размер пособия увеличивается в размере 0,25 ПМ на каждого нетрудоспособного члена семьи, но не более 2,56 ПМ на всех членов семьи			
Примечание – Данные составлены автором, на основе официальных источников Бюро национальной статистики Агентства по стратегическому планированию и реформам Республики Казахстан [3]				

Семьям, потерявшим кормильца, из бюджета предусмотрено государственное пособие в размере 28 095 тенге для одного ребенка находящегося на иждивении, а при наличии на иждивении шести и более детей выплаты составляют 68 930 тенге. В целях обеспечения доступности государственных услуг для населения введен проактивный режим услуг. Это означает, что граждане могут получить услугу, не приезжая в государственные органы.

Таким образом, инструментами социальной политики являются государственные гарантии и социальные стандарты. Минимальные стандарты играют важную роль в жизни каждого гражданина РК и включают в себя такие показатели как прожиточный минимум, минимальный потребительский бюджет, минимальная заработная плата, минимальные размеры различных пособий. Также государственная система минимальных стандартов включает в себя государственные минимальные социальные стандарты в области

здравоохранения, культуры, социальных услуг, заработной платы, пенсий, образования и ЖКХ [8].

Подводя итоги, можно с уверенностью сказать что все реформы, реализуемые в различных отраслях экономики страны, направлены на улучшение качества жизни и повышение благосостояния граждан. В ходе участия в очередном XVIII съезде партии «Нұр Отан» первый президент, Лидер нации Н.А.Назарбаев отметил, что поддерживает такую политику и рассказал о новых инициативах по ее дальнейшей реализации. Главной линией съезда стало обсуждение приоритетов новой партийной программы «Общество благополучия: 10 целей десятилетия», принятой до 2030 года. В программе активно затрагиваются вопросы по усилению мер социальной поддержки граждан.

Список литературы:

1. Баймуратов У. Новая социальная экономика: парадигма и перспективы // Инновационное образование и экономика. – 2015, № 6, с.66-70.
2. Конституция Республики Казахстан (принята на республиканском референдуме 30 августа 1995 года) (с изменениями и дополнениями по состоянию на 23.03.2019 г.).
3. Бюро национальной статистики Агентства по стратегическому планированию и реформам Республики Казахстан [Электронный ресурс]. URL: <https://stat.gov.kz/> (дата обращения: 18.10.2021).
4. Ключев А.В. Приоритеты управления в социальной сфере в условиях трансформации общественных процессов// Управленческое консультирование. - 2017, № 6, с.103-110.
5. Закон Республики Казахстан «О пенсионном обеспечении в Республике Казахстан» (с изменениями и дополнениями по состоянию на 24.04.2019 г.).
6. Ерменбаева, Г. Социальный контекст доктрины национального единства: развитие человеческого капитала // Қазақ тарихы. – 2016, № 6, с.44-45.
7. Бакирланова А. Евразийская идея Президента Нурсултана Назарбаева и ее развитие // Әл-Фараби атындағы Қазақ Ұлттық университетінің хабаршысы=Вестник Казахского Национального университета им. Аль-Фараби. Серия Историческая. – 2017, №2, с.100-104.
8. Притворова Т. Модернизация системы специальных социальных услуг для инвалидов и пожилых людей в Казахстане. Журнал «Труд в Казахстане» - Алматы, 2017, с.2.

PROBLEMS AND PROSPECTS OF INTERACTION BETWEEN THE EUROPEAN UNION COUNTRIES AND KAZAKHSTAN

Baken A.A. student of IR-18-2 group
Pivovarova A.D. student of IR-18-2 group
Syzdykbekov Ye.S. master, senior lecturer
Karaganda University of Kazpotreboysuz
Karaganda, the Republic of Kazakhstan

The new strategy adopted in 2019 on 17 June is rather optimistic and much more positive than the original 2007 strategy. While the old strategy has mainly been problematic in terms of security and European Union (EU) participation, the new document sees opportunities for cooperation and economic development. Moreover, the old strategy was much more open than today's. The previous strategy focused largely on energy security, as it was then a European issue and Central Asia offered new energy import opportunities.

The paper was ill-prepared to take into account the importance of Central Asia for European (and United States) involvement in Afghanistan a few years later and the deterioration

of relations with Russia. The current document seems less rigid in terms of specific topics (perhaps except for connectivity, which can become simply a fashion word that loses importance over time) and it seems to be better prepared to accept new challenges and take advantage of opportunities, as highlighted in three major documents. Headlines «sustainability», «prosperity» and «workbettertogether».

In considering the EU Strategy of 2007, it is important to identify the key problems that were in the scope of the document, but there is a clear lack of effective instruments and disinterested Central Asian States. In most cases, Government leaders created the appearance of working in the education and health sectors only to obtain material assistance. Thus, there is a double standard in the policies of the States of the Central Asian region, since, despite the relevance of the European Strategy to the countries of Central Asia, as well as the active efforts of the EU to implement it, it was not possible to fully implement the large-scale document. Even the follow-up measures approved by the EU to improve the effectiveness of the programmes have had little effect [1].

As a result of the inefficient use of allocated resources for concrete transformation, the economic gap between the Central Asian States has only worsened, with virtually all key economic indicators falling. There has also been no improvement in the human rights situation, democratic institutions in countries have degraded, and Islamic fundamentalists have taken advantage of them to expand their influence in Central Asia [2].

Today, as of 2019, despite European Union policy failures in Central Asia, European interest in the region has increased rather than decreased. Energy is the most pressing issue on the agenda. Thus, over the period 2007-2017, the natural energy demand of the EU countries has only increased as a result of the decline in domestic production and the changing energy cost dynamics/resources in the world.

Prospects for interaction between the countries of the European Union and Central Asia are gaining momentum in the modern world. The external strategy of the European Union is global in nature, in which Asia as a whole has a significant place. All strategies of the European Union are linked with the aim of forming common principles for solving problems in the field of security, energy, transport and the digital network.

By now it has become obvious that the European Union has achieved the greatest success in cooperation with Kazakhstan, Kyrgyzstan, and to some extent with Uzbekistan. At this stage, the European Union has intentions to the Central Asian region to bring relations to a new level. Over the entire period of relations between the European Union and Central Asia, various strategies have been concluded to improve the interaction and functioning of the regions.

One of the latest strategies for the Central Asia region, presented by the European Commission on May 15, 2019, to promote integration and economic relations, a project called "Non-exclusive partnership" was created. With this strategy, Brussels plans to build a "stronger, modern and non-exclusive partnership" with Central Asian countries such as the Republic of Kazakhstan, the Kyrgyz Republic, the Republic of Tajikistan, Turkmenistan and the Republic of Uzbekistan. This definition and wording implies that the European Union is not going to present these countries with a choice "either - or".

The draft strategy notes that the new agreements on partnership and cooperation between the European Union and the countries of Central Asia are compatible with other integration initiatives, for example, the Eurasian Economic Union, or, in short, the EAEU, which includes the Republic of Kazakhstan and the Kyrgyz Republic. In accordance with the well-known strategy between the European Union and Central Asia, adopted in 2007, and the strategies that were adopted several years ago, a lot of time has passed and, accordingly, various and significant changes have taken place.

The European Union's relations with the countries of Central Asia received a new impetus for development after the European Council adopted a strategy for a new partnership between the European Union and Central Asia in June 2007. This strategy has strengthened ties in all areas of cooperation through political dialogue, such as regular meetings of the EU and Central

Asian foreign ministers, as well as dialogue on human rights, through cooperation in education, legislation, energy and transport, environment and water management, trade and economic relations. Since then, the situation has changed significantly, so that the need for a new strategy corresponds to "the current situation, challenges and the state of relations".

The new European Union Strategy for Central Asia implies strengthening the partnership between the European Union and the region in the field of economic development, which, in other words, can be called "prosperity", comprehensive security, that is, "sustainability" and strengthening cooperation with and within Central Asia. The European Union can improve the effectiveness of policies and facilitate the search for positive compromises for all by working with other external partners. There are three promising points in the draft strategy [3].

The first point is to strengthen stability in the Central Asian region. This is primarily about security, but also about the fight against corruption and reforms that promote democracy and the rule of law.

The second nuance is the development of the economy.

The third point is the intensification of political dialogue, in which Brussels focuses on the involvement of civil society and parliaments.

These priority statements are justified by the fact that the European Union is the main link and leading partner of Central Asia in the development of the region in various spheres of activity. Representatives in the European Union are confident that Central Asia needs new models of economic development and diversification of economies, and as a result, new strategies are being developed and adopted to help and support the development of the region. Also, the main prospect in the field of interaction is the entry of all Central Asian countries into the World Trade Organization (WTO) with the support of Brussels. At the moment, the Republic of Uzbekistan and Turkmenistan are not included in the World Trade Organization.

In the new strategy, Central Asia is named as a key region in the interaction between East and West, and the overall goal of the European Union is related to the concept of sustainability. At the same time, officials of the European Union continue to justify strengthening their positions in Central Asia by the fact that they ambitiously call the Union a "key partner" of the countries of the region in solving problems of the environment, the rule of law, internal reforms related to governance, and border control.

The European Union recognizes the need to support young people as well as develop regional cooperation. The areas of interaction are the same as those identified in the early strategies: transport, energy, digital networks that enhance interconnection between countries, as well as cooperation between civil societies of countries [4].

In conclusion, we can say that at the present time there is potential work between the regions, meetings and conferences are being held, vigorous activity is resumed after a high jump from coronavirus infection. Various strategies are being developed for further cooperation, with a mutually beneficial position for both powers. The new EU strategy for Central Asia is not so much new ideas as a deeper and more detailed explanation of the EU's tasks and work in the region. Also, there is no need to omit the moment about the existing problems between Central Asia and the European Union, but it must be said that work is being done to resolve these problems.

References:

1. Italian Institute for International Political Studies// A New EU Strategy for Central Asia: From Challenges to Opportunities – URL: <https://www.ispionline.it/en/pubblicazione/new-eu-strategy-central-asia-challenges-opportunities-24062>
2. Boonstra Y. Report «The new EU strategy in Central Asia: deepening relationships and ensuring long-term impact.» – URL: <https://eucentralasia.eu/ru/a-new-eu-central-asia-strategy-deepening-relationships-and-generating-long-lasting-impact-ru/>
3. Politics / Europe // The EU has adopted a new strategy for relations with the countries of Central Asia. 2019, p. 1. – URL: <https://www.dw.com/ru>

АНАЛИЗ СОВРЕМЕННЫХ ЛОГИСТИЧЕСКИХ ИНФОРМАЦИОННЫХ СИСТЕМ

Балахмет М.М. студент группы ИС-20-4с
Сатымбекова С.Б. магистр, ст.преподаватель
Карагандинский университет Казпотребсоюза,
г.Караганда, Республика Казахстан

В наше время, когда скорость возникновения новых технологий стала очень высока, автоматизация не кажется больше фантазией фантастов, а становится частью нашей жизнью. Она затрагивает многие сферы деятельности человека, но сейчас хотелось бы рассмотреть, как далеко это зашло в логистике.

Нам известно, что с момента начала формирования логистики в современном виде, когда вычисления и прогнозы составлялись вручную, прошло немного времени, особенно в масштабе истории, но развитие произошло колоссальное.

Данная тема актуальна, так как информационные технологии внедряются повсеместно и без них уже нельзя представить нашей жизни и работы разного рода компаний и предприятия в том числе. Расходы по логистическим операциям составляют немалую часть общих расходов предприятия или организации, поэтому компании стремятся сократить их всеми доступными способами и на данном этапе развития «палочкой-выручалочкой» становится именно современное логистическое программное обеспечение [1, с. 190].

Основной целью, порождающей различные задачи, данного исследования является рассмотрение тех технологий, которыми уже сейчас могут воспользоваться компании для повышения эффективности работы в рамках логистики.

Информационная система для смешанных грузоперевозок представляет собой программный продукт, который оперирует с заявками, средствами транспорта и транспортным оборудованием. Цель использования данной системы — информирование заинтересованных сторон о статусе перевозки заказа, а также управление перевозкой. Информация, передаваемая с помощью ИС, является актуальной и позволяет осуществлять обмен информацией между всеми участниками перевозок в режиме реального времени.

В ИС перевозчик сообщает о статусе перевозки, предоставляет подтверждение заказа, данные контракта перевозки и т. п. Грузовладелец с помощью ИС размещает информацию о заказе: тип груза, габариты, требования к транспорту, способ перевозки, начальный и конечный пункты и дату отправки, а также контакты получателя [2].

Анализ ИС показал, что для транспортных и экспедиторских предприятий информационный обмен не стандартизирован или отсутствует — каждое транспортное предприятие вынуждено разрабатывать собственную ИС, которая в результате применения различных инструментальных средств не может без модификации или доработки обмениваться данными с ИС партнеров и клиентов [3].

Наиболее распространенными являются следующие программные продукты: TransTrade, «Умная Логистика», «АльфаКИТ», «ИС-Рарус: Транспортная логистика и экспедирование», TopLogistic. Они позволяют решать различные задачи, возникающие при транспортировке продукции, оптимизируя тем самым процесс заказа. Следует учитывать, что транспортные предприятия, использующие ИС в своей деятельности, адаптируют ПО непосредственно для своих потребностей.

TransTrade (разработчик — компания «ТрансСофт»). Программный продукт для автоматизации транспортных предприятий, а также любых отделов транспортной

логистики, чья деятельность так или иначе связана с решением транспортных задач и осуществлением перевозок. Программный продукт имеет большое число дополнительных модулей для системы управления перевозками. Один из модулей — «Мультимодальные перевозки» — позволяет в рамках одного заказа менять привлеченных исполнителей. Основные преимущества ПО: удобный интерфейс, интуитивно понятный пользователю с любым уровнем владения компьютером; полная автоматизация установки и функционирования программы; оперативная техническая поддержка.

Основным недостатком программного продукта является отсутствие версии для операционной системы Linux и iOS, таким образом, если операционная система в организации отличается от Windows, использование программы невозможно.

Анализ ПО показал, что оно имеет неоптимизированный для пользователя интерфейс. Он слишком перегружен большим объемом информации, использованием разных начертаний шрифтов и размеров символов, стационарными и динамическими ячейками. Чтобы хорошо разбираться в таком интерфейсе, необходимо пройти обучение. В противном случае большое число категорий и подкатегорий операций будут сложными для понимания. Кроме того, отсутствуют видеоуроки и поддержка программного продукта в социальных сетях [4].

«Умная Логистика» (разработчик — компания «Умная Логистика»). Онлайн-сервис для оперативной работы транспортно-экспедиционных организаций, обладающий широким функционалом: управление перевозками, международные перевозки, продажи, управление персоналом, экономика и управление, развитие бизнеса, коммуникации, безопасность.

Основные преимущества ПО: интеграция программы с АвтоТрансИнфо, 1С Бухгалтерия, базами Федеральной налоговой службы; версия для операционной системы iOS MAC; автозаполнение и отправка документов; бесплатное обучение и внедрение программы «Умная Логистика»; обмен заявками; мультивалютность. Также следует отметить исключительно удобный пользовательский интерфейс программного продукта. Рабочий стол ПО не перегружен информацией, в отличие от TransTrade. Используется только один шрифт, для выделения важных заявок дополнительно применяется выделение текста красным цветом. Кнопки основных операций имеют соответствующие наглядные изображения, есть возможность поиска по ключевым параметрам.

Основной недостаток этого программного продукта — отсутствие систем лояльности. Данный недостаток является весьма значимым, поскольку сейчас практически все логистические и транспортно-экспедиционные организации имеют разнообразные программные продукты лояльности для своих клиентов, и условия этих программ могут меняться [5].

«АльфаКИТ» (разработчик — компания «ПроБизнесКонсалт»). Программный продукт для автоматизации бизнес-процессов в транспортных и экспедиционных организациях, представляющий собой рабочее ПО для автоматизации логистики грузовых перевозок транспортного предприятия, а также систематизации документооборота и учета бухгалтерии смешанных перевозок.

Основные преимущества ПО: полный и достоверный экономический расчет по каждой заявке; выставление счетов, контроль оплаты; экспорт документов в 1С; финансовые результаты сотрудника, отдела, компании; автоматизация рутинных операций по сопровождению перевозок грузов.

В отличие от рассмотренных ранее ПО TransTrade и «Умная Логистика» программный продукт «АльфаКИТ» имеет сразу несколько существенных недостатков. Прежде всего это работа ПО только под управлением операционной системы Windows. Второй существенный недостаток — устаревший интерфейс, который был разработан в 2012 г. и с тех пор не менялся. По сравнению с конкурентами «АльфаКИТ» выглядит наименее привлекательной для пользователей, однако следует отметить наличие самых необходимых пунктов и категорий, удобно расположенных на рабочем столе [6].

«1С-Рарус: Транспортная логистика и экспедирование» (разработчик — компания «1С-Рарус»). Программный продукт предназначен для оптимизации процесса перевозки независимо от вида транспорта. Данное ПО может использоваться различными организациями — как обладающими собственным транспортном, так и нет.

Основные преимущества ПО: учет мультимодальных перевозок; размещение грузов в контейнерах и учет контейнерных перевозок; учет номенклатуры перевозимых грузов; планирование перемещений груза по маршруту следования и оперативный ввод информации о месторасположении груза.

Анализ пользовательских характеристик программного продукта показал отсутствие недостатков, интерфейс максимально прост и понятен. Кроме того, любой пользователь «1С» без труда освоится в программе «1С-Рарус: Транспортная логистика и экспедирование» благодаря схожему интерфейсу и функционалу. Операции логично размещены в категориях, что позволяет интуитивно находить необходимые запросы. Предусмотрен поиск по базе данных, номеру декларации, виду транспортного средства и т. п., что облегчает работу с «1С-Рарус: Транспортная логистика и экспедирование» [7].

TopLogistic (разработчик — компания «ТопПлан»). Программный продукт предназначен для автоматического учета логистических операций со смешанными и мультимодальными грузами. Данное ПО предназначено для использования исключительно на территории Российской Федерации.

Основные преимущества ПО: простая и быстрая интеграция с учетной системой транспортного предприятия; автоматизация работ по распределению заказов между транспортными средствами; автоматизация расчета маршрутов доставки; визуализация адресов и маршрутов доставок; формирование оптимального маршрута.

Основным недостатком программного продукта, который был выявлен в процессе ознакомления, является отсутствие возможности распечатать карту перемещения груза [8].

Автоматизированная система централизованной подготовки и оформления перевозочных документов – Электронная транспортная накладная («ЭТРАН»).

Система ЭТРАН является автоматизированной системой взаимодействия с грузоотправителями и грузополучателями, позволяющей оперативно и более качественно выполнять планирование перевозок в адрес портов а, также, их отгрузку на железную дорогу, переход на безбумажный обмен документами с использованием электронной подписи с подключением в автоматизированную систему ЭТРАН органов таможенного контроля. Система ЭТРАН позволяет снизить время простоя на пограничных переходах, увеличить скорость оформления документов на грузовые перевозки и в результате снизить финансовые потери компаний-операторов и их заказчиков.

Казахстанская железная дорога занимает лидирующие позиции по внедрению автоматизированных систем, обеспечивающих деятельность подразделений СФТО, в частности АС ЭТРАН. Магистраль первой на сети дорог достигла почти 100% оформления перевозочных документов по отправлению средствами АС ЭТРАН. Сегодня средствами данной автоматизированной системы обрабатываются перевозочные документы по прибытию, накопительные карточки, квитанции разных сборов, заявки на перевозку грузов, ведомости подачи и уборки вагонов, оформляются учетные карточки.

Система ЭТРАН является результатом реинжиниринга таких систем, как АРМ ТВК, АСУ ТехПД, ЕК ИОДВ, информационные системы в ГВЦ и ЦФТО. ЭТРАН идет на смену действующим информационным системам отрасли в части оформления процесса перевозки грузов (заявки, начальные и конечные операции, оформление перевозочных документов, операции в пути следования).

ЭТРАН – это первая система, включающая клиента (грузоотправителя, грузополучателя, экспедитора) в технологический цикл приема заявок и оформления перевозок, обеспечивающая ему возможность оформить заявку на перевозку, подготовить электронную накладную, получить итоговые документы, увидеть результаты расчетов провозной платы по перевозкам и, в определенной степени, отследить ход перевозок его

грузов со своего рабочего места. Также клиенту предоставляется возможность получения информации обо всех грузах, отправленных в его адрес.

ЭТРАН позволяет минимизировать бумажный документооборот, сокращает сроки оформления перевозок.

Система ЭТРАН впервые использует информацию из заявки на перевозку при оформлении перевозочных документов, что позволяет уменьшить объем ручной работы при заполнении электронной накладной. Это, в свою очередь, создает дополнительные удобства как для клиентов, подключенных к системе, так и для работников железной дороги. Связь перевозочных документов с заявкой на перевозку грузов дает возможность автоматизировать ведение учетной карточки по этой заявке и обеспечить переход к автоматизации подразделений, которые занимаются контролем исполнения заявок.

Еще один принцип данной системы – расчет провозной платы и тарификация одной программой в одном месте, который позволяет не проводить повторный контроль расчетов отправления и прибытия. Работникам данная система ЭТРАН предоставляет возможность получения информации о выполнении заявок для контроля исполнения заказов.

Проведенный анализ показал, что все без исключения рассматриваемые ИС способны вести учет услуг и затрат, зонировать территорию и автоматически рассчитывать стоимость услуг по тарифам, автоматически распределять заказы по зонам доставки, формировать аналитические отчеты. Их применение может значительно облегчить работу транспортного предприятия, снизить вероятность ошибок, минимизировать затраты времени на планирование и расчет смешанных перевозок. Общим недостатком рассмотренных ИС является то, что программные продукты не адаптированы для работы нескольких пользователей с ограниченным доступом к функционалу — создавать и редактировать документы могут либо все пользователи, либо никто. Удобной была бы возможность настройки учетных записей для конкретных сотрудников, чтобы они могли решать свои функциональные задачи, при этом доступ к созданию и редактированию информации, к которой сотрудник не имеет отношения, должен быть закрыт.

Функционал большинства рассматриваемого ПО является идентичным. При выборе ИС для логистической или транспортно-экспедиционной организации необходимо анализировать возможности адаптации системы с учетом деятельности конкретной компании.

Список литературы:

1. Аутсорсинг и аутстаффинг: высокие технологии менеджмента : учеб. пособие / Б.А. Аникин, И.Л. Рудая. — 3-е изд., перераб. и доп. — М. : ИНФРА-М, 2019. — 330 с.
2. Научно-исследовательские проекты и разработки оптимальных решений Логистических Информационных Систем 2016/08/24 (электронный ресурс) //www.tadviser.ru URL: <http://www.tadviser.ru/index.php> (дата обращения: 10.10.2021).
3. Как повысить эффективность логистики? История одного проекта 16 января 2019 //www.retail.ru URL: <https://www.retail.ru/cases/kak-povysit-effektivnost-logistiki-istoriya-odnogo-proekta/> (дата обращения: 10.10.2021).
4. Сайт компании ТрансСофт. [Электронный ресурс]. - URL: <http://www.transoft.ru>, (дата обращения: 10.09.2021).
5. Сайт компании Умная Логистика. [Электронный ресурс]. - URL: <https://b2b-logist.com>, (дата обращения: 10.09.2021).
6. Сайт компании ПроБизнесКонсалт. [Электронный ресурс]. - URL: <http://www.alfakit.ru>, (дата обращения: 10.09.2021).
7. Сайт компании 1С-Рарус. [Электронный ресурс]. - URL: <https://rarus.ru>, (дата обращения: 10.10.2021).
8. Сайт компании ТопПлан. [Электронный ресурс]. - URL: <http://www.topplan.ru>, (дата обращения: 10.10.2021).

ҚАЗАҚСТАН РЕСПУБЛИКАСЫ ҒЫЛЫМЫ ЖӘНЕ БІЛІМІ ДАМУЫНЫҢ ЖЕТІСТІКТЕРІ МЕН БОЛАШАҒЫ

Балташова Т.Б. МО19-1к тобының студенті
Арыстан М.И. э.ғ.к., доцент
Қазтұтынуодағы Қарағанды университеті,
Қарағанды қ., Қазақстан Республикасы

2021 - Қазақстан Республикасы үшін мерейтойлық жыл. 1991 жылы 16 желтоқсанда «Қазақстан Республикасының мемлекеттік тәуелсіздігі туралы» Конституциялық заң қабылданды. Қазақстан Президенті Қ.Тоқаев 2020 жылғы 15 желтоқсанда сөйлеген сөзінде мерейтойлық жыл - бұл нәтижелерді шығаратын және жүріп өткен жолды түсінетін уақыт екенін атап өтті. Тәуелсіздік алған отыз жыл ішінде Қазақстан үлкен жетістіктерге жетті және тек экономика саласында ғана емес, сонымен қатар ғылым мен білім саласында да әлемдік мойындауға ие болды.

Білім және ғылым министрлігінің басшысы министрлік базалық қаржыландыру аясында жалақы алатын қызметкерлердің тізімін кеңейту бойынша жұмыс жүргізіліп жатқанын айтты. Жас ғалымдарды қолдау үшін постдокторантуралық зерттеулер шеңберінде арнайы гранттар бөлу «Ғылым туралы» заңнамаға өзгерістер енгізу туралы жаңа заң жобасы аясында да шешілетін болады. Бұдан басқа, ҒҒТҚН-ны (ғылыми және ғылыми-техникалық қызмет нәтижелерін) коммерцияландыру жөніндегі жобаларды қаржыландыру бойынша практика жалғастырылады [1]. Сондай-ақ инновациялар мен серпінді технологияларды дамыту, озық ғылыми-зерттеу орталықтарын қалыптастыру үшін Назарбаев Университетінің тәжірибесі бойынша өсу орталықтарына айналатын озық 2 жоғары оқу орнын құру жоспарлануда. Петропавл мен Шымкентте бұл жұмыс басталып кетті. Сондай-ақ еліміздің бәсекеге барынша қабілетті 20 жоғары оқу орнының базасында "академиялық артықшылық" орталықтары құрылатын болады. Білім беруді цифрлық трансформациялау шеңберінде білім берудің негізгі ақпараттық жүйелерінің үздіксіз жұмысы қамтамасыз етілді. Бұлтты бухгалтерияны енгізу, ұлттық білім беру деректер базасын дамыту бойынша жұмыс жалғастырылатын болады. Сондай-ақ инновациялар мен серпінді технологияларды дамыту, озық ғылыми-зерттеу орталықтарын қалыптастыру үшін Назарбаев Университетінің тәжірибесі бойынша өсу орталықтарына айналатын озық 2 жоғары оқу орнын құру жоспарлануда. Петропавл мен Шымкентте бұл жұмыс басталып кетті. Сондай-ақ еліміздің бәсекеге барынша қабілетті 20 жоғары оқу орнының базасында "академиялық артықшылық" орталықтары құрылатын болады. Білім беруді цифрлық трансформациялау шеңберінде білім берудің негізгі ақпараттық жүйелерінің үздіксіз жұмысы қамтамасыз етілді. Бұлтты бухгалтерияны енгізу, ұлттық білім беру деректер базасын дамыту бойынша жұмыс жалғастырылатын болады. Өткен жылы Ұлттық ғылыми кеңестердің құрамы жаңартылып, олардың жұмысының жаңа Ережелері бекітілді. Жобалардың экономикалық сараптамасы мен ҰҒК балдарын саралау рәсімі және мемлекеттік ғылыми-техникалық сараптама енгізілді. Жас ғалымдарға арналған 500 тағылымдама бойынша тапсырма берілді, қазір "Болашақ" орталығы осы бағытпен айналысады.

Қазақстан егемендік алған сәттен бастап Қазақстанның білім беру жүйесінің күш-жігері жалпыға бірдей және әділ сапалы білім беруді және өмір бойы баршаға білім беруді қамтамасыз етуге бағытталды. Елімізде қазақстандық білім беру жүйесін халықаралық білім беру кеңістігімен үйлестіру бірінші дәрежелі жаһандық білім беру идеясына айналды. Оны жүзеге асыру үшін Қазақстан Болон процесінің қатысушысы, Жоғары білімнің еуропалық аймағының мүшесі болды. Қазақстанның жоғары мектептеріне енгізілген сынақ бірліктерінің жүйесі (European Credit Transfer and Accumulation System – ECTS) біліктілікті өзара тану проблемасын шешу үшін білімге деген жаңа көзқарасты талап етті. Осыған сәйкес, мемлекет егемендігінің қалыптасуының негізгі элементтерінің

бірі, оның нақты саяси және экономикалық тәуелсіздігі жоғары білімнің сапалы қайта құрылуы болды. Бірінші кезекте – бұл елімізде жоғары кәсіптік білім берудің көп деңгейлі құрылымын және мамандарды даярлаудың үш сатылы моделін енгізу: бакалавриат-магистр-доктор. Бұл республиканың кадрлар даярлауда және өңірлердің нарықтық экономикасының қажеттіліктерін қанағаттандыруда жеткілікті тәуелсіздігін қамтамасыз ету мақсатында жоғары оқу орындары желісін құруға және жоғары білім беру мамандықтарын жаңартуға алып келді. Бүгінгі таңда Қазақстанның жоғары білім беруді дамытудың нысаналы бағыттары әлемдік трендтерді ескере отырып құрылған деп айтуға болады. Білім беру ұйымдарын басқару жүйесін орталықсыздандыру білім беру ұйымдарының академиялық еркіндіктерін кеңейтудің жаңа кезеңін белгіледі. Осыған байланысты жоғары оқу орындарына қабылдау принциптері өзгертілді, мемлекеттік білім беру тапсырысы негізінде жоғары кәсіптік білімі бар мамандарды даярлауға көшті. Кейін жоғары оқу орындарының студенттік контингентін қалыптастырудың жаңа моделі енгізілді: мемлекеттік білім гранттары мен мемлекеттік білім беру несиелері талапкерлерге конкурстық негізде берілді. Болашақ президенттік бағдарламасы елдің адами дамуына үлкен үлес қосты [2].

Жоғары кәсіби білім беру жүйесінің стратегиялық даму кезеңі білімге мемлекеттік монополиядан бас тартуды, білім беру саласын қатаң орталықтандырылған басқаруды жоюды және жоғары оқу орындарының қызметін қатаң реттеуді қарастырды. Бұл жоғары білім берудің мемлекеттік емес секторының тең жағдайда дамуына әкелді. Университеттердің мүмкіндіктерін теңестіру үшін мемлекеттік студенттер студенттерді ақылы негізде қабылдауға және оқытуға құқықты алады, осылайша жоғары оқу орындарын қаржыландыру көздерін әртараптандырады. Жоғары кәсіби білім деңгейлері арасындағы нақты сабақтастықты қамтамасыз ету білім беру бағдарламаларын үйлестіру мен бейімдеу арқылы қол жеткізілді. Ғылымды дамытудың жаңа тәсілдерін қалыптастыру ғылыми-өндірістік сектордың дамуына серпін берді. "Қазақстан Республикасының Ғылым және мемлекеттік ғылыми-техникалық саясат туралы" ҚР Заңының (1992 жыл) негізіне алынған дербес ғылыми-техникалық саясатты және елдің ғылымын басқару жүйесін қалыптастыру ғылым және жаңа технологиялар министрлігін, ал кейінірек ҚР Білім және ғылым министрлігін құру қажеттілігін тудырды. Өткен 30 жыл ішінде Қазақстан әлемдік қоғамдастық білім беру жүйесін көп жоспарлы жаңғыртуды жүргізетін мемлекет ретінде танылды.

Егер жоғарыда аталған барлық өзгерістерді қорытындылайтын болсақ, онда Тәуелсіздік кезеңіндегі Білім және ғылым жүйесіндегі маңызды жетістіктердің қатарына мыналарды жатқызуға болады:

1) білім беру жүйесінің ұлттық моделін құру және қазақстандық білім беру жүйесінің құрылымын білім беру сыныптаушының халықаралық стандартына (БСХС) сәйкес келтіру;

2) заңнамалық базаны, білім беруді басқару мен қаржыландыру жүйесін реформалау – "жоғары білім туралы" Қазақстан Республикасының Заңы (1993 жыл), Қазақстан Республикасының Жоғары білім берудің мемлекеттік стандарты (1994 жыл), білім беру саласындағы мемлекеттік саясаттың тұжырымдамасы (1995 жыл) және білім берудің барлық деңгейлерінің мәртебесі мен мазмұнын айқындайтын егемен елдің басқа да құжаттары қабылданды;

3) балаларды мектепке дейінгі біліммен жалпы қамту коэффициентінің прогресі және жеке мектепке дейінгі ұйымдар үлесінің өсуі;

4) мектепке дейінгі тәрбие мен оқытудың мемлекеттік жалпыға міндетті стандартын, сондай-ақ сөйлеу, Зерде, эмоциялық-ерік саласы бұзылған және басқа да даму ерекшеліктері бар мектеп жасына дейінгі балаларды топтық және жеке психологиялық-педагогикалық сүйемелдеу бағдарламаларын әзірлеу және бекіту;

5) мектепке дейінгі және орта білім беру жүйесінде мемлекеттік тілді дамыту: қазақ тілінде оқытатын балабақшалар мен мектептер желісін үнемі кеңейту; қазақ тілі

мемлекеттік тіл ретінде 2008 жылдан бастап Ұлттық бірыңғай тестілеу бағдарламасының міндетті пәндер тізбесіне енгізілді.

6) Қазақстан Республикасының Конституциясына сәйкес барлық азаматтар үшін жалпы орта білім берудің кепілділігі, тегіндігі және міндеттілігі (1995 жылғы 30 тамыз);

7) оқу және білім беру бағдарламаларын, жаңа буын оқулықтарын әзірлеу, ұлттық мемстандарттарды енгізу;

8) оқытудың мазмұны мен әдістерін жетілдіру, оқушылардың білімі мен педагогтердің қызметін бағалауға объективті өлшемшарттар мен тәсілдерді енгізу арқылы мектептердегі білім сапасын арттыру;

9) мектептегі білім беруді дамыту үшін институционалдық негіз құру: жаңа үлгідегі жалпы білім беретін мекемелер (гимназиялар мен лицейлер) желісін дамыту, Назарбаев Зияткерлік мектептері, жалпы орта білім берудің мазмұнын ақпараттандыру және жаңарту;

10) жетістіктерді бағалаудың және мектеп түлектерін қабылдаудың әмбебап құралы ретінде Ұлттық бірыңғай тестілеуді енгізу;

11) орта кәсіптік білім беру жүйесін қайта ұйымдастыру;

12) жоғары білім берудің ұлттық жүйесінің Болон процесіне қатысушы елдердің білім жүйелерімен жақындасуы: академиялық кредиттер ECTS; студенттердің, оқытушылар құрамының және әкімшілік қызметкерлердің академиялық ұтқырлығы; Еуропалық дипломға қосымша;

13) жоғары білім берудің көп деңгейлі құрылымын және әлемдік білім беру практикасында танылған ғылыми дәрежелер жүйесін енгізу;

14) «Болашақ» бағдарламасы негізінде шетелде білім алуға мүмкіндіктер жасау »;

15) жоғары кәсіптік білім мамандықтары бойынша бірінші қазақстандық білім беру стандарттарын қабылдау және үш жүзден астам мамандықты көздейтін Қазақстан Республикасының жоғары білім мамандықтары жіктеуішінің (тізімін) жаңа редакциясын бекіту;

16) мемлекеттік білім беру ұйымдары үшін бәсекелестік орта қалыптастырған мемлекеттік емес білім беру секторын дамыту;

17) білім беруді басқару жүйесін орталықсыздандыру және білім беру ұйымдарының академиялық бостандықтарын кеңейту;

18) білім беру қызметтері нарығын құру;

19) ЖОО студенттері үшін академиялық ұтқырлық пен халықаралық алмасу бағдарламаларын енгізу;

20) ұлттық білім беру жүйесінің артықшылықтары мен үздік әлемдік ғылыми -білім беру тәжірибесін біріктіре отырып, Қазақстанда жоғары білім берудің ұлттық бренді ретінде Назарбаев Университетінің ашылуы;

21) жеке білім беру бағдарламалары үшін де, жалпы университет үшін де аккредиттеу механизмі арқылы жоғары білім сапасын қамтамасыз ету мен кепілдік беру жүйесінің ұлттық моделін құру;

22) Қазақстанның жекелеген жоғары оқу орындарына QS халықаралық рейтингісіне енуге мүмкіндік берген білім мен ғылымның интеграциясы;

23) ғылымды дамытудың жаңа тәсілдерін қалыптастыру; білім, ғылым мен өндірісті біріктіруге бағытталған коммерцияландыру кеңселерін, технопарктерді, бизнес - инкубаторларды құру;

24) университеттер мен ғылыми -зерттеу институттарының желісін қайта құру;

25) қазақстандық жоғары оқу орындарының шетелмен халықаралық байланыстарын дамыту және бірлескен білім беру бағдарламаларын іске асыру;

26) жоғары оқу орындары мен жоғары оқу орнынан кейінгі білім берудің білім беру бағдарламаларын кеңейту мен интеграциялау арқылы пәнаралық ғылыми бағыттарды құру;

27) білім беруді басқарудың демократиялық сипатына қол жеткізу;

28) жоғары білімді интернационализациялау: үштілділік принципін енгізу; оқыту мен зерттеудің барлық салаларына халықаралық аспектілерді енгізу,

29) білім сапасын бағалаудың ұлттық жүйесін құру;

30) жалпы білім беру, өндірістік оқыту мен еңбек нарығының қажеттіліктері арасындағы байланысты қамтамасыз ететін өмір бойы білім беру жүйесін дамыту [3]. Қазақстан Республикасының Тұңғыш Президентінің 2017 жылғы 31 қаңтардағы «Қазақстанның үшінші жаңғыруы: жаһандық бәсекеге қабілеттілік» атты Қазақстан халқына Жолдауында адами капиталдың сапасын жақсарту маңызды басымдықтардың бірі болып табылады. Бұл білімнің негізгі құралы деп аталатын жетістік. Қазақстан Республикасында білім беруді және ғылымды дамытудың 2020 - 2025 жылдарға арналған мемлекеттік бағдарламасы (Қазақстан Республикасы Үкіметінің 2019 жылғы 27 желтоқсандағы № 988 қаулысымен бекітілген), оның мақсаты қазақстандық білім мен ғылымның жаһандық бәсекеге қабілеттілігін арттыру, жалпыадамзаттық құндылықтар негізінде жеке адамды тәрбиелеу және оқыту; ғылымның елдің әлеуметтік-экономикалық дамуына үлесін ұлғайту ғылым мен білім прогресіне мүдделі барлық қазақстандық жұртшылық үшін жаңа бағдар болып табылады. Қазақстандық жоғары мектептің Болон процесіне кіруі Қазақстанның халықаралық білім беру кеңістігіндегі ұстанымын нығайтудың шарты болды. Қазақстанның білім беру саласындағы күш-жігері мен жетістіктерін талдай отырып, қазіргі уақытта Қазақстан халықтың бәсекеге қабілеттілігі мен білімділігі бойынша әлемдік рейтингтерде лайықты орын алуға көмектескен білім беру саласындағы реформалар бойынша өңірлік көшбасшы болып саналады.

Қазақстан ғылымының 30 жылдағы негізгі жетістігіне келетін болсақ:

- 1994 жылы медицина ғылымдарының докторы, Қазақстан Ұлттық Ғылым академиясының академигі Алшынбай Рахисhev Ұлттық патенттік ведомстводан лазерлерді медициналық мақсаттарда пайдалануға мүмкіндік беретін өнертабысқа авторлық куәлік алды. Профессор Рахисhevтің көпжылдық тәжірибелерінің нәтижелері айтарлықтай болды. Отандық ғалым адамның Тамырлы және жүйке жүйесіне төмен энергиялы газ лазерлерінің оң ынталандырушы әсерін эксперименталды түрде дәлелдей алды. Бұл жаңалық адам денсаулығын жақсарту үшін лазерлік сәулеленуді қолдануға мүмкіндік берді.

- 1998 жылы Шығыс Қазақстан облысында орналасқан Шілікті алқабындағы Берел ауылы маңындағы қорғанда белгілі отандық археолог Зейнолла Самашев бастаған бірлескен қазақ-француз экспедициясы б.з. д. IV ғасырға жататын сақ князінің жерленген орнын тапты. Талдау көрсеткендей, қорғандағы жылқылар 2 мың жылдан асады. Берел қорымына ауқымды археологиялық зерттеулер осы күнге дейін жалғасуда. Қазірдің өзінде ерте көшпенділер дәуіріндегі 70-ке жуық элиталық және қатардағы қорғандар зерттелді.

- 1999 жылы тұқымдарды биорезонанстық белсендіру жолдарын зерттеу басталды, оның басты тұлғасы профессор Абдумалик Аширов болды. Ол тұқымдарға төмен жиілікті электромагниттік өріспен әсер ететін құрылғыны ойлап тапты. Тұқымдарды өңдеу кезінде 18 параметр ескеріледі, оның ішінде космогеофизикалық (айдың, күннің орналасуы, басқа планеталардың орналасуы, күн алауы, толқындардың ауырлық күші, тектоникалық ақаулар және басқалар). Ғалымдар бидай, арпа, күріш, жүгері, кара бидай, картоп, асқабақ, қияр, қызылша, сондай-ақ сұлы мен мақта тұқымдарын өңдеуде оң нәтиже алды. 2004 жылы профессор Әшіров "ауыл шаруашылығы дақылдары тұқымдарының биорезонанстық активтенуін күшейту заңдылығы" атты ғылыми жаңалық ашқаны үшін дипломмен және П.Л. Капица медалімен марапатталды.

- 2008 жылы "Қазақстан" қорытпасы патенттелді. Металлургияда болатты залалсыздандыру, легирлеу және модификациялау үшін жаңа материал қолданылады. Басқаша айтқанда, отандық қорытпа металл емес қосындылар мен көрінетін ыстық жарықтарды азайту арқылы болаттың құрылымы мен сапасын жақсартады. Қорытпаның құрамына кремний, алюминий, кальций, барий, ванадий, титан, көміртек және темір кіреді. Сондай-ақ, "Қазақстан" қорытпасы марганецтің болатқа шығарылу дәрежесін

арттыруға, оның соққы тұтқырлығын арттыруға мүмкіндік береді. Қорытпаның экономикалық тиімділігі қымбат кокстың орнына арзан жоғары күлді көмір жыныстарын қолданудан тұрады.

- Қазақстандық ғалым Фаил Сұлтанов 2013 жылы төгілген мұнайды жинау үшін супергидрофобты спонждарды әзірлеу жобасын бастады. Бұл идеяға автор аэрогельмен жұмыс істеуге итермеледі — қымбат, бірақ жоғары сіңіргіш материал. Дайын құрылыммен жұмыс істеу туралы шешім қабылданды. Басында адамдар күнделікті өмірде қолданатын қарапайым полиуретанды губканы алды. Губканың қабырғалары Наноматериалдармен қапталған — графен және көміртекті нанотүтікшелер-бұл оған супергидрофобты (суды толығымен қайтару мүмкіндігі) берді. Материалдың кеуектілігіне байланысты губкалар органикалық сұйықтықтарды жақсы сіңіреді, ал гидрофобтылықтың арқасында олар суды сіңірмейді. Супер губкалар сүзгі ретінде қолданылады және суды органикалық заттардан 95-97% тазартады. Жоғары гидрофобтығы, үлкен сорбциялық сыйымдылығы, арзандығы, қалпына келтірілуі және экологиялылығы су қоймаларын төгілген мұнайдан тазарту үшін ашылууды пайдалануға мүмкіндік береді.

- Қазақстандық ғалым Хадичахан Рафикованың ашылуы мұнай өңдеу саласындағы маңызды әзірлеме болып табылады. Ол құрамында фосфор бар иондық сұйықтықтарға негізделген родий-иридий катализаторларын құру әдісін жасады. Бұл сұйықтықтар ацетофенонды гидрогенизациялауда, этилбензол мен пропеннен стирол мен пропилен оксидін бірлесіп өндіруде, белсенді мономерлермен сополимеризация арқылы жартылай қатты Пластмассаларды өндіруге қажетті стилбендер өндіруде қолданылады. Әдетте мұндай мақсаттарда атмосфераға зиянды қышқылдар қолданылады. Ал Хадичахан Рафикова бастаған отандық ғалымдар жасаған катализаторлар зиянды су негізінде қажетті процестерді жүргізуге мүмкіндік береді.

- 2015 жылы Қазақстан, Ресей және АҚШ зерттеушілері физиканың ашылғаны туралы хабарлады. Профессор Зинетула Инсепов пен Құрбанғали Тыныштықбаев сынды ғалымдар графенді пайдалану кезінде аз энергия жұмсай отырып, жоғары жиілікті акустикалық сигналдарды күшейтуге қол жеткізді. 2017 жылы ғалымдар анықтаған "жер бетіндегі акустикалық толқынның шексіз күшеюінің" әсері Ресейдегі тәуелсіз ұйымдармен сыналды. Сарапшылар бұл зерттеу шынымен акустоэлектроника саласындағы ғылыми жаңалық екенін мойындады. Олардың ашылуы микро және наноэлектроникада ең берік, жұқа және ультра жеңіл өткізгіш материалды — графенді қолдануға мүмкіндік береді. Тәжірибелер жүргізілген Назарбаев Университетінің ғалымдары электр энергиясын механикалық энергияға айналдыратын материал — пьезокристалдың бетіне графен пленкасын салды. Сонымен бірге графен тұрақты ток көзіне ұшырады. Эксперимент барысында ерекше құбылыс тіркелді: пьезокристалдың бетінде жоғары жиілікті электр тогымен пайда болған, бірақ тұрақты токпен күшейтілген акустикалық жұмыс істейтін толқындардың амплитудасының тұрақты өсуі байқалды. Нәтижесінде акустикалық толқындардың энергиясы бастапқы акустикалық сигналға қарағанда салыстырмалы түрде үлкен болды. Ашылу қорғаныс өнеркәсібі, медицина, Ұлттық қауіпсіздік және ғарыштық байланыс үшін маңызды [4].

Әдебиеттер тізімі:

1. Қазақстан Республикасы Тәуелсіздігінің 30 жылдығы // <https://www.gov.kz/memleket/entities/kostanai-bmalin-audany-akimat/press/article/details/49951?lang=kk>.
2. ҚР тәуелсіздігі: мемлекеттің құрылуы мен дамуына 30 жыл // <https://strategy2050.kz/ru/longreads/nezavisimostrk30letstanovleniyairazvitiya>.
3. Қазақстан Тәуелсіздігінің 30 жылдығы: әлемдік аренадағы саяси сәйкестілікке бастайтын жол // <https://www.zakon.kz/5079039-30-let-nezavisimosti-kazahstana-put-k.html>.
4. Қазақстан ғылымының 30 жылдағы 10 негізгі жетістігі // <https://the-steppe.com/razvitie/10-glavnyh-dostizheniy-kazahstanskoy-nauki-za-30-let>.

ҚАЗАҚСТАН ТӘУЕЛСІЗДІГІНЕ 30 ЖЫЛ

Бекмағамбет С.Е. студентка группы УА-11к
Сейталинова Э.Т. педагог-зерттеуші
Экономика, бизнес және құқық колледжі
Қарағанды қаласы, Қазақстан
Республикасы

1991 жылы 16 желтоқсан қазақ халқы азат ел болған күн. Бұл аталмыш күн- ежелден келе жатқан ата-баба арманы орындалған кез еді. Яғни, Қазақстан Тәуелсіз мемлекет болып, еркіндік алып, жеке дара мемлекет болып танылған сәттердің бірі еді. Қазақ халқының езулеріне мәңгілік күлкі орнап, бақытты сәттердің болуы басталды.

Биыл қасиетті Тәуелсіздігімізге 30 жыл толады. Бұл-қайта жаңғырған қазақ мемлекеттігінің, ата-бабаларымыз аңсаған, армандаған азаттықтың тұғыры нығая түскенін әйгілейтін маңызды белес. Тарих тұрғысынан алғанда, отыз жыл – көзді ашып жұмғандай қас-қағым сәт. Дегенмен, бұл көптеген халықтар үшін қиындығы мен қуанышы, дағдарысы мен дамуы алмасқан тұтас дәуір деуге болады. Азаттығымыздың айшықты белесіне шыққанда әрбір саналы азаматты «Отыз жылда біз қандай мақтанарлық жетістіктерге жеттік?», «Келер ұрпаққа қандай елді аманаттаймыз?», «Мемлекеттігімізді нығайта түсу үшін тағы не істейміз?» деген сұрақ-сауалдары толғандырары анық. Осы тұрғыдан алғанда, бұл – арман-мақсаттарымызды тоғыстырып, болашаққа тың серпінмен қадам басу үшін өткенге тағы бір мәрте оралатын, жетістіктерімізді ой елегінен өткізетін маңызды мезет. Осы аз уақыт ішінде еліміз көптеген жетістікке қол жеткізді.

1991 жылы Қазақстан егеменді ел болды. Еліміздің Тәуелсіздігін ең алғаш болып мұхиттың арғы жағында жатқан Америка Құрама Штаттары, екінші Қытай, содан соң Ұлыбритания мойындады. Оның артынан Моңғолия, Франция, Жапония, Оңтүстік Корея және Иран Ислам мемлекеті мойындады. Сонымен қатар осы жылдың 2 қазанында қазақтың тұңғыш ғарышкері, Халық Қаһарманы Тоқтар Әубәкіров ғарышқа сапар шекті.

1992 жылдың 2 наурызында Қазақстан Біріккен Ұлттар Ұйымының мүшесі атанды. Осы жылы мемлекеттік рәміздер — Әнұран, Елтаңба және Туды жасауға конкурс жарияланды. 1992 жылдың 4 маусымында Тұңғыш Президентіміз Н.Назарбаев «Қазақстан Республикасының мемлекеттік туы», «Қазақстан Республикасының мемлекеттік елтаңбасы», «Қазақстан Республикасының мемлекеттік әнұраны туралы» заңға қол қойды.

1993 жылдың 28 қаңтарында Қазақстан Республикасының тұңғыш Ата заңы қабылданды. Осы жылы 15 қарашада ұлттық валютамыз - теңге айналымға енді.

1994 жылдың 16 ақпанында Елбасы Н.Назарбаев Ядролық қаруды таратпау туралы шартқа қол қойды. Сөйтіп Қазақстан өз еркімен қуатты қарудан бас тартып, ядролық қаруы жоқ ел ретінде осынау зұлматпен күрестің алғашқы баспалдағын қалады.

1995 жылы 30 тамызда жалпыхалықтық референдум негізінде Қазақстан Республикасының Ата Заңы қабылданып, 5 қыркүйек күні өз күшіне енді. Конституция 9 тараудан, 98 баптан тұрады.

1996 жылы Қазақстанның араласуымен Шанхай ынтымақтастық ұйымының құрылды. Осы ұйымның құрылуына сол кезде біраз жұрт күмәнмен қарағанымен, ШЫҰ өзінің шынайылығын, қажеттілігін танытты. Бүгінде бұл ұйымның әлемдегі беделі айтарлықтай жоғары.

1997 жылы 20 қазанда Елбасы Нұрсұлтан Назарбаев Қазақстанның жаңа астанасы Ақмола қаласы болғанын ресми түрде жариялады. Осы жылдың 8 қарашасында Қазақстан Республикасының мемлекеттік рәміздерін Алматыдан Ақмолаға шығарып салу рәсімі өтті. Сондай-ақ, 3 желтоқсанда Премьер-Министрдің кеңсесі Ақмолаға көшті.

1998 жылы елордамыз Ақмолаға Астана аты берілді. Сондай-ақ осы жылы елімізде зейнетақы реформасы басталды. Мемлекет зейнетке шығу жасын әйелдер үшін 58 және ерлер үшін 63 жасқа дейін ұзартты.

2000 жылдың 10 қазанында Астанада халықаралық экономикалық ұйым ретінде кеден одағына қатысушы мемлекеттердің басшылары қол қойған Еуразиялық экономикалық қоғамдастық құрылды. Аталған қоғамдастықты құру туралы келісімге Қазақстан, Ресей, Беларусь, Тәжікстан және Қырғызстан мемлекеттері қол қойды. Кейін Еуразиялық экономикалық одақ құрылып, қоғамдастық алынып тасталды.

2001 жылы 16 желтоқсанда Қазақстан халқы Тәуелсіздіктің 10 жылдығын атап өтті. Осы жылы көптеген ауқымды шара ұйымдастырылып, Рим папасы Иоанн Павел II Астанаға келді.

2002 жылы Тараз қаласының 2000 жылдық мерейтой ЮНЕСКО көлемінде аталып өтті. Сонымен қатар осы жылы киелі Түркістанда Дүниежүзі қазақтарының екінші құрылтайы өтті.

2003 жылы Астанада Әлемдік және дәстүрлі діндер жетекшілерінің бірінші құрылтайы өтті. Тарих жүзінде бұған дейін дәстүрлі үш бағыттағы дін басшыларының бір жерде бас қоспағанын ескерсек, бұл Қазақстанның басты жетістіктерінің бірі саналары анық.

2004 жылы 24 желтоқсанда «Ақорда» резиденциясыны ашылды. Ғимараттың жалпы ауданы 36720 шаршы метр. Сонымен қатар осы жылы Астанада Қазақстан Республикасының Тұңғыш Президентінің Музейі ашылды. Онда 100 мыңнан астам экспонат бар.

2005 жылдың желтоқсанында Конституция шеңберінде Президенттік сайлау өтіп, ел өзінің басшысын таңдады. Сайлауда Нұрсұлтан Назарбаев қатысушылардың 91 пайыз дауысын алып, ел сеніміне ие болды.

2006 жылдың қаңтарында мемлекетіміздің жаңа Әнұраны қабылданды. Әнұран негізіне Ж.Нәжімеденовтің сөзіне жазылған композитор Ш.Қалдаяқовтың «Менің Қазақстаным» әні алынды. Қолданыстағы Әнұран мәтініне Тұңғыш Президент Н.Назарбаевтың енгізген өзгерістерін Парламент қабылдады. Әнұранның заңды авторларының бірі - Н.Ә.Назарбаев;

2007 жылы Қазақстан халқы үшін аса маңызды «Мәдени мұра» бағдарламасының екінші кезеңі жүзеге асырыла бастады. Мемлекеттік бюджеттен аталған бағдарламаны жүйелендіруге, сақтап және дамытуға 4 миллиард теңге бөлінді. Алғашқы кезеңге 2,7 миллиард теңге, соңғысына 5 миллиардтан аса бөлінді.

2008 жылы заңнамаға енгізілген өзгерістер мен толықтырулардың негізінде жаңа мейрам - 6 шілде - Астана күні тарихқа енді. Сонымен қатар елордадағы «Қазақ елі» монументі ашылды.

2009 жылы Қазақстанда жалпыұлттық халық санағы өтті. Ел тәуелсіздік алғалы бері екінші рет өткізіліп отырған ұлттық халық санағы Қазақстан тұрғындарының саны 16 миллион 4 800 адам болғандығын көрсетті.

2010 жылы Қазақстан Еуропаның қауіпсіздік және ынтымақтастық ұйымына төрағалық ете бастады. Осы жылдың желтоқсан айында Қазақстанда саммит өткізілді.

2011 жылы Қазақстанда алғаш рет қысқы Азия ойындары өтті. Қазақстанның намысын қорғаған спортшылар 70 медаль иеленді. Олардың 32-сі — алтын, 21-і — күміс және 18-і — қола.

2012 жылдың 22 қарашасында Қазақстан 2017 жылы елде әлемдік көрме өткізу құқығына ие болды. Халықаралық көрме бюросы мүшелерінің қатысуымен Астана 103 дауыс жинады.

2013 жыл Тұңғыш Президент жариялаған «2050 Стратегиясы - қалыптасқан мемлекеттің жаңа саяси бағыты» атты Жолдау бойынша жұмыстардың қолға алынуымен ерекшеленді. Сонымен қатар осы жылы Қазақстан тарихында тұңғыш рет жергілікті билік органдары басшыларының сайлауы өтті.

2014 жылдың тамыз айында үкіметте қайта құру жұмыстары өтті: 17 министрлік пен 9 агенттіктің орнына елде 12 министрлік және шамамен 30 комитет құрылды. Қаржы полициясының қызметі мемлекеттік қызмет және жемқорлыққа қарсы күрес істері

жөніндегі агенттікке берілді. Бұдан өзге энергетика, мәдениет және спорт, инвестициялар және даму, ұлттық экономика министрліктері құрылды.

2015 жылдың 27 шілдесінде Қазақстан Республикасы Дүниежүзілік сауда ұйымының мүшесі атанды.

2016 жылдың 16 желтоқсанында Қазақстанның өз алдына егеменді ел болып жарияланғанына 25 жыл толды. Тәуелсіздіктің 25 жылдығына арналған декларация жазылды.

2017 жылы Қазақстанда ЕХРО-2017 көрмесі ұйымдастырылды. Аталған көрме 10 маусым мен 10 қыркүйек аралығында Астанада өтті. Оны тамашалауға әлемнің түкпір-түкпірінен 3 миллион адам келді. Ал көрмені өткізуге 115 мемлекет пен 22 халықаралық ұйым қатысты.

2018 жылдың 1 қаңтарынан бастап Қазақстан БҰҰ Қауіпсіздік кеңесіне төрағалық етті. Сондай-ақ Астананың 20 жылдық мерейтойы тойланды.

2019 жыл Қазақстан үшін тосын оқиғаларға толы болды. 19 наурызда Қазақстанның Тұңғыш Президенті Нұрсұлтан Назарбаев өкілеттігін тоқтатты. 9 маусымда кезектен тыс сайлау өтіп, 70 пайыздан астам дауыс жинаған Қасым-Жомарт Тоқаев ел Президенті болып сайланды.

Қазақстан Республикасы 30 жылда көптеген белестерді бағындырып, жеке мемлекет болуға жан-жақты әрекет жасады.

Қорытындылай келгенде, тәуелсіздік бізге оңай жолмен келмеді. Қайраң елім, қазағым көп жәбір көрді. Жылдар бойы берілген сынақтарға төтеп беріп, өз аңсаған армандарына жетті. Тәуелсіздікті алғаннан кейін, мемлекетіміз дамыған елдер қатарында қанағаттандырлық орында тұр. Тәуелсіздіктің арқасында бізде көптеген жаңа мүмкіндіктер пайда болды. Осы тұрғыда, біз мүмкіндіктерді пайдалана отырып, дамудамыз. Ол біздің бірге жеткен көптеген жетістіктеріміз, өмір сүріп жатқан жағдайымыз болып табылады. Алдағы уақытта біз биік шыңдарды бағындыратындарымызға сеніміміз бар. Не болса да, бәрі біздің қолымызда. Сондықтан да, мемлекетімізді биік белестерге жетелей отырып, ата-бабамыздың аңсаған армандарың орындаймыз. Сол себепті, әрбірңізді аз да болсын үлес қосуға шақырамын! «Болашақ жастардың қолында» демекші, аманатымызға қиянат жасамай, өсіп-өркендейік!

Пайдаланған әдебиеттер:

1. Шәкәрім және Алашорда: Ғылыми жинақ.-Алматы: Раритет,2008.-3-бет
2. Қазақстан тарихы. 5 томдық 3-т. Алматы, 2002. 685-б.
3. «Қазақстан»: Ұлттық энциклопедия / Бас редактор Ә. Нысанбаев – Алматы: «Қазақ энциклопедиясы» Бас редакциясы.- 1998.

ӘЛИХАН БӨКЕЙХАНОВ – ҚАЗАҚ ӘДЕБИЕТІ МЕН МӘДЕНИЕТІНІҢ ДАРА ТҮЛҒАСЫ

Бекегулова А.С. №22 орта мектеп, тарих пәні мұғалімі
Ақтөбе қаласы, Қазақстан Республикасы

Тілімізде «Ұлы» деген сөз бар, бұл сөз кез келген тіркеске қосақтала бермесе керек. Ұлы деген сөзді естісек, бірден Абай есімізге түседі. Ұлы сөзі тек осы Абайға үйлесетіндей. Елдің қаншама танымал тұлғалары болса да, Абайдай ұлылықтың үлгісі қазақ тарихында болмақ емес. Абай – қазақ классикалық әдебиетінің негізін қалаушы екені белгілі, абайтану тарихының ұшар басында, ең тамырында алаш зиялыларының үлесі жатқаны белгілі. Алаш зиялыларының негізінде Абайдың есімі ерекше сипат алды. Тарихта ең алғаш кітап шығару, баспа ісі мәселелерінің ХХ ғасырдың басында өрбігені белгілі, осы ретте Абайдың алғаш өлеңдер жинағы 1909 жылы жарыққа шыққаны да анық.

Алайда оның жарыққа шығуына ерен үлес қосқан бірден-бір күш – алаш зиялылары тарапынан жүргізілген игі істер деп білеміз. Бірақ осы шығармалар жинағының шығуына мұрындық болған Алаш көсемі, ақсақалы – Әлихан Бөкейханов еді. Зиялылардың атын атауға болмайтын сұркия саясаттың салдарынан арыстарымыздың еңбегі былай тұрсын, мұрағат, тарихи деректердің өзі миф болып көрінді. Алайда тұлға, индивид, жалпы зиялылық елдің аяулы ұлдары тұрғанда жойылмақ емес. Жалпы Абай мен Әлиханның шығармашылық байланысы, олардың өзара сырласуы туралы деректік мәліметтер көп болғанмен, екі тұлға бір-бірін көрмеген, танымаған деректермен оқытылды. Зерттеулерге сүйенсек, олардың бірлесіп үлкен жұмыстар атқарып, шығармашылық байланыста болғанына көзіміз жетеді. Журналист-зерттеуші Б.Қойшыбаев еңбегінде: «Әлихан Бөкейханов орыс географиялық қоғамы Батыс-Сібір Бөлімінің Семей бөлімшесін ашуға белсене қатысты. Семейде ұлы ақын Абай Құнанбаевпен қатар статистика комитетінің мүшесі де болды» [1, с. 35] делінсе, ал. Аққұлы еңбегінде Әлихан Бөкейханның абайтану саласындағы ерен еңбегін айта келіп, тарихи деректермен тұжырымдайды [2, с. 16-50]. Жалпы, қазақ тарихында осы әлихантану еңбегіне ерен үлес қосып жүрген ғалымдардың бірі – Сұлтан хан Аққұлы. Ғалым әлихантануға қатысты барлық деректер мен ғылыми пайымды жоғары деңгейде талқылаған. Сондай-ақ, отаршылдық дәуірдің өзінде де олардың көркем бейнесі әдебиетімізде қылаң берді. Мәселен, Абайдың замандасы Көкбай ақынның Әлихан Бөкейхановқа арнауын негізге алатын болсақ, Абай мен Әлиханның да рухани таныстығының болғанын байқаймыз. М.Әуезов «Абай жолы» роман эпопеясында Әзімқан Жабайқанов образы арқылы ұлт зиялысының асыл бейнесін жасайды. Әуезов ашық хат жазып аман қалып, өзі алаш идеясынан қанша қол үздім десе де, ар мен адалдықтың аманатынан аса алмай, алаш зиялысының бейнесін романында жасап кетті. Ал енді келесі бір Әлихан мен Абайдың көңілі мен ішкі рухани әлемінің жақындығын, екеуінің ұлт үшін игі бастамаларды көтеріп, бір-біріне қолдау көрсетіп, ерекше зиялылықтың үлгісін танытатын сюжеттерге ие шығарманың бірі – Рамазан Тоқтаровтың «Абайдың жұмбағы» атты тарихи роман-хамсасы. Бұл романда да ел естімеген, біле бермейтін тарихи фактілерді жазушы көркемдік шешіммен ұқсата білген. Абайдың тек алаш арыстарымен емес, сондай-ақ еш жерде айтылмайтын Шоқанмен кездесіп, білісіп, жүздесуі туралы ерекше сюжеттік деректілікті келтіреді. Жалпы әдебиеттану ғылымында тарихи-деректілік баян, тарихи шығарманың рөлі ерекше деп ойлаймыз. Әбіштің «Шандозын», Қажығалидің «Тар кезеңі», Мұхтардың «Желтоқсан эпопеясы» секілді тарихи шығармаларда көркем образдардың айрықша сипатты бейнесі көрінсе, осы «Абайдың жұмбағы» еңбегінде де Абай, Әлихан, Шоқан бейнелерінің тың, ерекше сипаты орын алады. Алаш зиялысының уақыт пен кеңістік шеңберінде бойына күш, рухына ұран салған деп Абайды айта аламыз. Әлихан Бөкейхановтың қай мақаласын алып қарасақ та, идеясының Абай шығармаларымен үндес екенін байқаймыз. Әлихан үшін Абай рухани ұстаз болғанын көреміз, осылайша алаш көсемі 1903 жылы Абай шығармашылығы туралы «Россия. Географическое описание нашего отечество» деген журналда мақала жариялайды. Бұл мақала – абайтану саласындағы алғашқы қарлығаштар ғана емес, жалпыұлттық ояту мақаласы болды. Өйткені мұны А.Байтұрсыновтың «Абай – қазақтың бас ақыны» атты мақаласынан байқаймыз. Ол туралы сәл кейінірек тоқталамыз. Абай 1904 жылы қайтыс болғаннан кейін оның шығармаларын жинақтап, тұтас еңбек етіп шығару жоспарын айтып Әлихан Бөкейханның Абай ұрпақтарына хат жолдағаны да белгілі. Осылайша «Семипалатинский листок» газетіне 1905 жылы «Абай Құнанбаев» атты қазанама (некролог) мақаласын жарыққа шығарады. Бұл – абайтану саласындағы ең алғашқы тұшымды іргелі еңбектердің бастамасы еді. Абайдың жазба кітабы зиялылардың қолдарында болса да, шығу керек болған жинақ өз уақытында шықпай, 1909 жылы Петербор қаласында Абайдың балаларының және Әлиханның ықпалымен жарыққа шығады. Енді Әлихан Бөкейханның абайтанудағы тұңғыш еңбек саналатын мақаласына тоқталайық. Бұл мақала алдымен Абайдың туып-өсіп, өнген жерінен, отбасынан, ата тегінен, бала кезден алған ілім-білімінен, жалпы ақынның өмірлік принциптері мен

ойларынан басталады. Тек өмірі туралы айтып қоймай, ұлы ойшылдың өлеңдерін де талдап кетеді. Абайдың балаларына деген әкелік сезімінің асқақтығын, балаларын оқытып, оларға өнер мен білімнің парқын түсіндіруін, Абайдың алтын үш бұлағын, соның ішіндегі орыс достары мен орыс әдебиетінің ықпалын ереше атап та көрсетеді. Ақынның Пушкин, Лермонтов, Крылов сынды ақындардың еңбектерін аударып, осылайша қазақ әдебиетінің жаңа бір белеске көтерілгеніне баға береді. Сонымен қатар, Абайдың Абай болып қалыптасуына ұлы ақын-ойшылдардың ерен назарын да былай атап өтеді: «Абай может быть умер бы, не проявив своего выдающегося поэтического дарования, если бы в 80-х годах он не пережил переворот в своих взглядах на деятельность певца. В это время Абай познакомился с политическими ссыльными г.Гроссом, собиравшим в степи материалы для брошюры «Юридические обычаи киргиз», изданной под редакцией г.Маковецаго, и Михаэлисом, оказавшим огромное влияние и просвещение Абая. Оба, как г.Гросс, так и г. Михаэлис гостили у Абая в степи, знакомили его с русскою литературою. Благодаря им Абай познакомился с Пушкиным, Лермонтовым, Некрасовым, Толстым, Тургеневым, Салтыковым, Достоевским, Белинским, Добролюбовым, Писаревым. Абай до последней минуты своей жизни с трогательной благодарностью вспоминал г.Михаэлиса, приписывая ему все свое образование, и говорил: «Дүниеге көзімді ашқанға үлкен себепкер болған кісі – Михаэлис (Открыл мои глаза г.Михаэлис). Впоследствии Абай Абай прочел «Опыты» Спенсера, «Похитивную философия» Льюиса, «Умственное развитие Европы» Дрепера, статьи из старых книг «Современника» Н.Г. Чернышевского, знал об его судьбе. Особенно полюбил Абай сочинения Лермонтова, из (сочинения) которых любил делать переводы...» /3, 90/, - деп, Абайдың ұлылық феноменінің қалыптасуындағы орыс, батыс еуропа ойшылдарының, ақын-жазушы, сыншылардың еңбектерін баса назарға алады. Қазақ ойшылының айтары мен берері де осы ойшылдардан артық түспесе, кем түспейтінінен мағлұмат береді. Мақаланы орысша жазуының да ерекшелігі де осында, қазақ ақыны туралы ғұмырбаяндық алғашқы еңбекті осылайша барлық халыққа паш етуді мақсат тұтқан. Осы орыс әдебиетін негізге алынғанның арқасында Абайдың Абай екендігі жалпы ел арасына тез тарап, есімі мәшһүр болады, атағы алты алашқа жетіп, міне, абайтанудың жарық жұлдызы осылайша жанған болатын. Жанрлық тұрғыдан келер болсақ, некролог деп аталғанмен, мақала талдауға негізделген, біздің ойымызша, осы жанрмен жазу да, осылайша Абайды таныту да оңтайлы тәсіл болса керек. Сөзінің соңында Абай мұрасы жайлы, оның жинаушылары жайлы сөз қозғайды, яғни жалпы өлеңдері, аудармалары жиналу үрдісі ұлы Турағұлдың қолында екенін айта келе, өзінің басшылығымен Абайдың шығармалар жинағы жарыққа шығатынын да ескертеді. Ал Абайдың өмір жолы туралы деректі Кәкітай Ысқақұлы жеткізгенін де келтіреді. Кәкітайдың Абайдың өмірбаяндық деректері туралы толық мағлұмат 1909 жылы шыққан Абайдың шығармалар жинағының алғысөзінде орын алғанын да білеміз. Абай шығармашылығы – Алаш зиялыларына бағыт көрсетер белгі, ұстанатын ұранына жалау болды десек қателеспейміз.

Сайып келгенде, Абай мұрасы – Алаш қозғалысын серпілтуші күш, Алаш зиялыларына ұлттық рух, ұлттық мүдде дарытқан құбылыс болды. Ал Абай мен Алаш зиялылары – жалпыұлттық жаңғырудың жарқын да жойқын символына айналды.

Әдебиеттер:

1. Қойшыбаев Б. Әлихан Бөкейханов. – Алматы: Жеті жарғы, 2001. – 160 бет.
2. Аққұлы С. Абайтану іргетасы және Алаш қайраткерлігі // Абай және Алаш сабақтастығы: тарихи-философиялық, әдеби-лингвистикалық аспект. / Ұжымдық монография. – Нұр-сұлтан: ЕҰУ баспаханасы, 2020. – 407 б.
3. Бөкейханов Ә. Шығармалары – Сочинения. 5-т. / Әлихан Бөкейхан. – Астана: «Алашорда» қоғамдық қоры, 2018.

ПЕРСПЕКТИВА РАЗВИТИЯ ГОСУДАРСТВЕННО-ЧАСТНОГО ПАРТНЕРСТВА В ГОРОДЕ МОСКВЕ

Белова М.Э. студентка группы ПНК-К-0-Д-2020-2
Парасоцкая Н.Н. к.э.н., профессор
Российский государственный
социальный университет, г. Москва

Экономический спад производства, вызванный пандемией COVID-19, наглядно продемонстрировал, что современная экономика и бизнес выживают в необычных условиях. Во время пандемии, которая еще не закончилась, предприятия и некоммерческие организации смогли применить информационно-коммуникационные технологии и показать силу цифровизации в организации удаленной работы, или, проще говоря, работы удаленно. Цифровизация переработала и укрепила материально-технические возможности постиндустриальной экономики, привела к упрощению многих рыночных и административных отношений. Опыт показывает, что это делает компьютерные технологии не только комфортными, но и является серьезным фактором безопасности в условиях пандемии COVID-19. Логично подчеркнуть то, что внимание к развитию компьютерных технологий и цифровизации не должно ослабевать на фоне преодоления эпидемических вопросов разного вида. Объединение усилий бизнеса и государства в развитии можно добиться с помощью хорошо известного инструмента - государственно-частного партнерства. Поэтому важно, чтобы частные организации, государство, органы местного самоуправления и бизнес совершенствовали механизмы взаимодействия.

В современной России, по мере того как постепенно формируются новые экономические отношения, а ее экономика все больше интегрируется в мировое сообщество, назрела острая необходимость в структурных изменениях и более тесном взаимодействии между государством и частным сектором. Большую роль стала играть такая эффективная структура, как государственно-частное партнерство (ГЧП). Повышенный интерес к этому взаимодействию обусловлен тем, что во многих странах объединение ресурсов государственного и частного секторов позволяет эффективно решать основные экономические и социальные проблемы.

Государственно-частное партнерство (ГЧП) — это форма сотрудничества между государством и бизнесом, основанная на объединении ресурсов и распределении рисков с целью создания инфраструктуры или предоставления услуг населению, а отсутствие инфраструктуры и неудовлетворительные условия влияют на уровень жизни граждан и препятствуют успешному экономическому развитию.

Признаками государственно-частного партнерства являются:

Во-первых, это долгосрочный характер партнерства (срок действия соглашения о государственно-частном партнерстве составляет не менее 3 лет). Долгосрочный характер проектов государственно-частного сотрудничества необходим из-за долгой окупаемости частных инвестиций и сложности таких проектов.

Во-вторых, распределение рисков и ответственности между партнерами путем привлечения частных инвесторов не только для создания объекта, но и для его последующего использования и обслуживания. Распределение рисков является необходимым условием для построения отношений между частными и государственными сторонами в проектах ГЧП. Основная сложность при подготовке проекта возникает именно при поиске оптимального распределения рисков.

В-третьих, частный бизнес предоставляет все свои средства или их часть для создания объекта общественной инфраструктуры.

Основное отличие ГЧП от госзаказа - обязательное финансирование создания объекта частным партнером, при этом государственный партнер имеет право

компенсировать часть затрат, понесенных на создание объекта по соглашению, а также для финансирования всех или части затрат, связанных с эксплуатацией и обслуживанием объекта контракта.

Государственно-частное партнерство в РФ, регулируется тремя группами законодательных актов:

1) «Федеральный закон от 21 июля 2005 года № 115-ФЗ «О концессионных соглашениях» (далее – «ФЗ о концессионных соглашениях»);

2) «Федеральный закон от 13 июля 2015 года № 224-ФЗ «О государственно-частном партнерстве, муниципально-частном партнерстве в Российской Федерации и внесении изменений в отдельные законодательные акты Российской Федерации»»

3) законы субъектов о государственно-частном партнерстве, которые не противоречат ФЗ о ГЧП.

Прежде чем реализовать какой-либо проект ГЧП, важно понимать, кто и в какой степени развития навыков будет отвечать за привлечение инвестиций. Разработка предложений по совершенствованию инвестиционного плана включает в себя:

- создание привлекательных торговых условий для инвестиционной деятельности на территории;

- обеспечение благоприятного климата для развития инвесторов в регионе;

- поддержание положительного инвестиционного имиджа конкретного региона;

- участие в работе межведомственных комиссий по регулированию инвестиционной деятельности.

- координация работы органов исполнительной власти субъекта по привлечению инвестиций на всех уровнях;

- помощь в реализации инвестиционных проектов с участием инвесторов.

- разработка предложений по расширению, совершенствованию форм ГЧП в инвестиционной сфере;

- ведение переговоров с финансовыми учреждениями для обеспечения подписания соответствующих соглашений;

- контроль за подготовкой, мониторинг исполнения инвестиционных договоров;

- своевременное рассмотрение, ответ на запросы инвестиционных структур по возникающим проблемам.

Главное преимущество ГЧП в том, что каждый может увидеть и почувствовать последствия сотрудничества государства и бизнеса. Мы ежедневно пользуемся услугами в сфере транспорта, здравоохранения, образования и в других областях. Качество инфраструктуры так или иначе влияет на нашу жизнь, поэтому постоянное обновление старой и создание новых объектов - залог успешного развития страны.

Минусов в ГЧП почти нет, отметим только один момент: инфраструктура – это территория, преимущественно крупных денежных масс, находящихся в долгом обороте. Таким образом, подготовка проектов ГЧП и их согласование может длиться не один год. Некоторые инфраструктурные проекты находятся на одобрении государственных органов в течение многих лет, и поэтому в процессе подготовки они могут изменить свою юридическую структуру (например, с проекта ГЧП на государственный заказ). Таким образом, вектор развития ГЧП зависит от нескольких составляющих: наличия качественных институциональных механизмов, сильных стратегических инвесторов-предпринимателей и потенциала государственного сектора.

Частный инвестор, выбирающий государственно-частное партнерство имеет определенную выгоды. Проекты реализации ГЧП заключаются долгосрочным соглашением. Кроме того, частные владельцы могут получать земельные, лесные и водные участки без торгов (но только для достижения согласованных целей). Еще одним приятным моментом является возможность софинансирования проектов государством или получения дополнительных гарантий (например - минимальной рентабельности).

В связи с наличием достаточно больших возможностей ведения бизнеса, часто используются дополнительные способы увеличения дохода. Это предоставление дополнительных платных услуг, использование оптимальных решений, снижающих затраты как на этапах создания, так и использования объекта. Кроме того, эта модель позволяет закрепиться в сферах, которые традиционно считаются государственными. Также часть рисков перекладывается на надежного партнера в лице государства. Это дает возможность увереннее смотреть на выполнение проекта, а также на его последующее обслуживание и использование.

Итак, ответив на вопрос что привлекает частные компании в ГЧП, возникает вопрос - в чем же состоит выгода для государства? Основные преимущества, которые дает развитие ГЧП:

- возможность привлекать частных инвесторов для финансирования и создания инфраструктурных проектов в условиях, когда нет необходимого количества бюджетных ресурсов, этот метод позволяет не увеличивать долговую нагрузку в текущем периоде;
- возможность объединения различных этапов создания проектирования, строительства, использования;
- приобретаются не объекты, а услуги через платежи, связанные с объемом и качеством, это помогает развивать конкуренцию;
- возможность использовать ресурсы и компетенцию частного бизнеса для предоставления социальных услуг и повышения качества их предоставления;
- снижение влияния государства на экономику.

Развитие государственно-частного партнерства (ГЧП) и привлечение частных инвестиций в инфраструктурные отрасли - одно из приоритетных направлений инвестиционной политики Москвы.

Москва уже три года входит в список городов-лидеров рейтинга регионов России по развитию ГЧП, который составляют Национальный центр ГЧП и Минэкономразвития России.

Город поддерживает инвестиционные инициативы любого масштаба и создает условия для использования всех доступных форм и механизмов ГЧП с учетом лучших практик и международного опыта реализации проектов.

В Москве накоплен большой опыт и создана развитая нормативная база, которая позволяет реализовывать проекты, используя различные формы ГЧП, например, концессионные договоры, арендные договоры с инвестициями, контракты на жизненный цикл, офсетный договор и др.

Основными проектами ГЧП, реализуемыми на территории Москвы, являются:

- программа создания транспортно-пересадочных узлов (ТПУ).
- проект создания Северного дублера Кутузовского проспекта;
- строительство частных детских садов и школ, а также гериатрических центров;
- реставрация объектов культурно-исторического наследия;
- покупка вагонов метро, трамваев, автобусов, электробусов и т.д. на условиях договора жизненного цикла (ДЖЦ).;
- проект создания канатной дороги над водохранилищем в районе Химок;
- проект создания двух предприятий экологической переработки иловых осадков сточных вод.
- долгосрочные договоры по поставке лекарственных средств с инвестициями поставщика - инвестора на локализацию их производства на территории Москвы офсетных контрактов и других проектов.

Государственно-частное партнерство в современном мире при грамотном и рациональном поведении — это механизм, который может стать основой для создания технологичных корпоративных структур, направленных на обеспечение ориентации бизнеса и государства на решение проблем, связанных с уходом реального сектора экономики от финансового кризиса.

Список литературы:

- 1) Инвестиционный портал города Москвы: официальный сайт – Москва – URL: <https://investmoscow.ru/business/public-private-partnership> (дата обращения: 12.10.2021).
- 2) Булаев А.И. - Государственно-частное партнерство: функции уполномоченного органа власти по привлечению инвестиций // Евразийский научный журнал. 2015. №11. URL: <https://cyberleninka.ru/article/n/gosudarstvenno-chastnoe-partnerstvo-funktsii-upolnomochennogo-organa-vlasti-po-privlecheniyu-investitsiy> (дата обращения: 12.10.2021). – с 140-141.
- 3) Официальный сайт мэра Москвы: Развитие государственно-частного партнерства в Москве – Москва - URL: <https://www.mos.ru/dipp/function/gorodskoe-agentstvo-upravleniya-investitsiyami/razvitie-gosudarstvenno-chastnogo-partnerstva/> (дата обращения: 12.10.2021).
- 4) Министерство экономического развития Российской Федерации: Государственно-частное партнерство - Москва. - URL: https://www.economy.gov.ru/material/departments/d22/gosudarstvenno_chastnoe_partnerstvo/ (дата обращение 13.10.2021).
- 5) РОСИНФРА: Подход города Москвы к государственно-частному партнерству; Рейтинг регионов по уровню развития ГЧП за 2018/19/20 год – Москва - URL: <https://rosinfra.ru/digest/documents/one/podhod-goroda-moskvy-k-gosudarstvenno-castnomu-partnerstvu> (дата обращения: 12.10.2021);
URL: <https://rosinfra.ru/digest/rating-of-regions/2020> (дата обращения: 13.10.2021).
- 6) Сетракова Е.В. Развитие государственно-частного партнерства в регионах России// Региональная экономика и управление: электронный научный журнал. ISSN 1999-2645. — №1 (61). Номер статьи: 6106. Дата публикации: 23.03.2020. Режим доступа: <https://eee-region.ru/article/6106/> (дата обращения: 12.10.2021)
- 7) Доклад об инвестициях в инфраструктуру и ГЧП за 2021 год. Аналитический обзор. – URL: <https://pppcenter.ru/upload/iblock/312/312a2ad6182866e21407990ab0bb16a2.pdf> (дата обращения: 13.10.2021)

ВОСПИТАНИЕ ТВОРЧЕСКОЙ, ВЫСОКОНРАВСТВЕННОЙ ЛИЧНОСТИ ПУТЕМ РАЗВИТИЯ КОММУНИКАТИВНЫХ УМЕНИЙ ВО ВРЕМЯ УРОЧНОЙ И ВНЕУРОЧНОЙ ДЕЯТЕЛЬНОСТИ

Бисикешева А.С. учитель русского языка и литературы
КГУ «Илекская средняя школа»
г. Актобе, Республика Казахстан

В современной образовательной системе Казахстана происходят большие изменения, ориентированные на мировое образовательное пространство. Динамично меняется структура преподавания, направление деятельности учителя и ученика в учебном процессе, когда ценностью становятся не знания как таковые, а самореализация личности благодаря этим знаниям.

В связи с этим перед учителем стоит наиболее острая проблема – проблема коммуникативных компетентностей ученика нового времени, так как современная жизнь ставит перед учеником новые цели: свободное владение языком, умение общаться с людьми в различных ситуациях, испытывая при этом чувство комфорта и уверенности в себе.[19, 2]

Именно коммуникативная компетентность начнет играть основополагающую роль, помогая в социализации личности школьника.

Как помочь учащимся развивать речь и мышление? Как сформировать интеллектуально – творческую, высоконравственную личность, обладающую коммуникативными навыками, умеющую критически мыслить, самостоятельно решать проблемы, опираясь на жизненный опыт?» Решение этих проблем возможно через эффективное построение учебного процесса, применение инновационной методики преподавания с использованием современных технических средств обучения, организацию внеклассных мероприятий по предмету. И до сегодняшнего времени коммуникативная компетенция считалась одной из важнейших характеристик языковой личности. Но по окончании школы не все учащиеся в должной мере овладевали навыками коммуникации.

Основные причины: недостаточное привлечение возможностей различных средств обучения в работу по формированию коммуникативных умений; отсутствие в обучении ситуаций, стимулирующих речевую активность школьников, позволяющих детям более осознанно и свободно пользоваться русским языком в учебных и других целях.

И в условиях обновления содержания образования, при обучении русскому языку основное внимание уделяется развитию коммуникативных умений учащихся путем применения навыков говорения, аудирования, чтения и письма, которые необходимы для разрешения жизненно важных проблем в будущем.

Основная цель обучения в условиях обновления содержания образования – формирование функционально грамотной личности через развитие практических навыков применения языковых единиц в четырех видах речевой деятельности: говорения, аудирования, чтения, письма.

Для достижения поставленной цели на уроках русского языка необходимо решать следующие задачи: учить слушать с пониманием, говорить, читать и писать; формировать лингвистическое отношение к единицам языка. Акцент делается не на полученные знания, а на процесс их применения.

Для полноценного общения человек должен располагать следующими умениями: правильно и быстро ориентироваться в условиях общения; уметь грамотно спланировать свою речь; выбрать содержание общения; найти адекватные языковые средства для передачи мысли и обеспечить обратную связь. На уроках русского языка редко уделяется достаточное внимание развитию перечисленных умений и навыков.

В условиях обновленного образования во время учебного процесса на уроках русского языка и литературы наиболее эффективными является работа с текстами и формирование читательской компетентности. На каждом уроке должен присутствовать текст, дети должны научиться его анализировать комплексно, сочетая устную и письменную речь (аудирование и чтение, говорение и письмо).

Известный мыслитель 20 века М.М. Бахтин утверждал: «Где нет текста, там нет объекта для исследования и мышления». Именно при работе с текстом возможна реализация задачи воспитания творческой и высоконравственной личности.

Целью работы с текстом на уроках русского языка и литературы считается постижение закономерностей построения, знакомство со стилистическими, фонетическими, морфологическими, синтаксическими и орфографическими ресурсами языка.

Работу с текстом можно разделить на три части: предтекстовые, текстовые, послетекстовые. При знакомстве с текстом эффективнее использовать следующие приемы: отсроченная отгадка, ассоциации, чтение с остановками, дерево предсказаний. Во время работы с текстом чаще всего применяю методы: ключевые слова, кластер, фишбоун, инсерт, РАФТ, жигсо, ЗХУ, карта событий, зона значимости

При закреплении содержания текста лучше использовать приемы: « толстые и тонкие» вопросы, синквейн, график эмоций, Прием « Толстые и тонкие вопросы» развивает умение правильно сформулировать и задавать вопросы. Чаще всего учащихся

направляю на формулирование « толстых» вопросов, которые требуют глубокого понимания текста, развернутого ответа, размышления, анализа, субъективной оценки.

В 5 классе при работе с текстом «Мастер Али» учащиеся сформулировали сложные вопросы. Почему слуги обратились к мастеру за помощью? Какую оригинальную идею придумал мастер? Почему слуги боялись хана? Каким образом мастер Али передал скорбную весть? Один из интересных приемов работы с текстом- « График эмоций» Учащимся нравится выполнять этот вид работы. Они выражают графически свое эмоциональное состояние по каждому событию рассказа, оценивая поступки героев. [3, 18]

Метод «Зона значимости» применяется после усвоения содержания текста. Главная задача учащихся- распределить события на внутренний, средний, внешний круг по степени их значимости. Учащиеся с большим интересом приступают выполнять задание, высказывая точку зрения, по поводу того или иного события в тексте, предлагая свой вариант решения проблем. [3, 19]

Наряду с урочной деятельностью развитие коммуникативных умений учащихся осуществляется и во время внеурочной работы по русскому языку и литературе. Внеурочная деятельность по русскому языку и литературе – важное звено в учебно-воспитательном процессе. Она дает возможность каждому ученику проявить себя, стать художником, чтецом, поэтом, ведущим конкурса или членом жюри, посетить музей и поучаствовать в викторине. Происходит активизация мотивации в индивидуальной и коллективной деятельности, развивается самостоятельность, формируются межличностные коммуникации.

Проведение нетрадиционных, интегрированных мероприятий во внеурочное время способствует раскрытию творческих и интеллектуальных возможностей каждого ученика. Творчество приводит к раскрепощению личности, умению ориентироваться в обществе и найти свое место в жизни, быть нужным и полезным людям, а это и есть главный результат нашей работы. Внеурочная деятельность — это часть основного образования, направленная на помощь учителю и ученику в освоении нового вида учебного процесса. Она помогает сформировать учебную мотивацию, способствует увеличению образовательного пространства, создаёт дополнительные условия для развития учащихся. Так же происходит выстраивание сети, которая обеспечивает детям сопровождение, поддержку на этапах приспособления, способность осознанно применять в ситуациях базовые знания, различающихся от учебных [1, 185].

Хорошо спланированные и систематически-дополнительные занятия по русскому языку дают возможность, во-первых — отрабатывать знания и навыки, полученные детьми на уроке; во-вторых — шире познать богатство русского языка, познакомить их с такими фактами, которые не рассматриваются на уроках. Урок не может вместить всё, что интересно детям, и всё то, что необходимо им для практического овладения русским языком.

Во внеурочной деятельности, получается, наиболее успешно применить индивидуальный подход к каждому ребенку с учётом его особенностей, способностей, в полной мере удовлетворить его познавательные и жизненные интересы. На внеклассных уроках, в отличие от классных, учащиеся мало пишут, но много говорят. Основными формами занятий являются: проблемные и творческие задания.

Под формами организации занятий подразумевается внедрение современных педагогических технологий, что способствует эффективному развитию интеллекта, творческого потенциала и индивидуальных особенностей учащихся.

Модель внеурочной деятельности реализуется через такие формы как: интеллектуальные конкурсы, эссе, олимпиады и викторины, конкурсы и турниры, экскурсии, кружки, секции, олимпиады, соревнования, поисковые и научные исследования, выставки-ярмарки, презентации, соревнования, демонстрации личностных достижений, встречи с интересными людьми, тренинги, защита проектных работ [2, 184].

Внеклассная работа позволяет детям общаться с наиболее широким, чем на классном занятии, кругом лингвистических явлений, становится источником многообразных художественных впечатлений. Движущей силой внеклассной деятельности является интерес. Если рабочий процесс на уроке регламентирован единой и обязательной для всех программой, то внеклассная работа импонирует школьнику добровольностью участия, свободой индивидуального выбора лингвистического материала, форм общения с искусством слова, способов творческого самовыражения — возможностью делать то, что он хочет и может: пробовать себя в роли корреспондента, оратора, исследователя и т.п.

Внеклассная работа по русскому языку, как правило, проводится в учебном году параллельно с классными занятиями. Обычно она тесно связана с уроком, но, тем не менее, постоянно стремится к некоторой автономности: к расширению и углублению знаний учащихся по предмету, к поискам форм, наиболее адекватно отражающих специфику занятий по интересам.

Это кажущееся противоречие — тесная связь с обязательной программой и в то же время выход за ее пределы — составляет одну из особенностей внеклассной работы, которая призвана, развивая познавательные интересы школьника, учитывать и опираться на них. Таким образом, внеурочная работа признается своеобразной формой научной популяции. Изучение лингвистических интересов школьников показывает, как велико желание детей узнать новое о русском языке.

Список литературы:

1. К.В.Мальцева, М.Н.Борисова Внеклассная и внешкольная работа по русскому языку и литературе в национальной школе М.: Просвещение,1982.-185с.
2. Пособие для учителя.Организация внеклассной работы по русскому языку.- М.: Гуманит.изд.центр ВЛАДОС, 2000.-184с.
3. Т.М. Копжасарова, Утешева К.Г. Методическое руководство. Астана: АОО «Назарбаев Интеллектуальные школы» ЦПМ , 2016-18,19с.

ЖАҒАНДАНУ ЖАҒДАЙЫНДАҒЫ ТРАНСҰЛТТЫҚ КОМПАНИЯЛАРҒА МЕМЛЕКЕТТІҢ ҚАТЫСУ ЕРЕКШЕЛІКТЕРІ

Берекебай Қ.А. Ф-18-1к тобы студенті
Аубакирова А.Т. э.ғ.к., доцент
Қазтұтынуодағы Қарағанды университеті,
Қарағанды қ., Қазақстан Республикасы

Әлемдік экономиканың жаһандану жағдайында трансұлттық корпорациялар халықаралық экономикалық қатынастардың негізгі субъектілеріне айналды,өйткені өздерінің жаһандық стратегияларының арқасында олар ішкі, аймақтық және әлемдік нарықта да әрекет етеді.Соңғы онжылдықта трансұлттық компаниялардың (ТҰК) жұмыс істеу шарттары өзгерді және олардың қызметі ақпараттық-коммуникациялық технологиялардың қарқынды дамуының,цифрландырудың және өндіріс процестеріне инновациялардың енгізілуінің жаңа жағдайында жүзеге асырылуда.

Әлемдік экономиканың тұрақты дамуының бұзылуы жағдайында мемлекеттік капиталы бар ТҰК әлемдік тәжірибеде ұлттық экономиканың тұрақтылығын құру және оның халықаралық бәсекеге қабілеттілігін арттыру позициясынан қарастырылады. Сондықтан мемлекеттік капиталы бар ТҰК-ны зерттеу тек теориялық тұрғыдан ғана емес, сонымен қатар практикалық маңызы бар. Сонымен қоса, бәсекеге қабілеттілік проблемалары әлемдік экономиканың дамуының баяулауы және халықаралық экономикалық қатынастардың барлық қатынастардың барлық қатысушылары арасындағы бәсекелестік деңгейінің жоғарылауы жағдайында өте өзекті болды, өйткені бұл елдің

дамуының жоғары деңгейіне қол жеткізумен, экономикасы және оның халқының өмір сүру деңгейінің артуымен тікелей байланысты.

Сондай-ақ, экономикалық дағдарыстар экономикалық даму динамикасын айтарлықтай өзгертеді және COVID-19 коронавирустық инфекциясының жаһандық пандемиясынан туындаған нақты дағдарыс сияқты көптеген елдердің бәсекеге қабілеттілік деңгейіне әсер етеді. Дәл соңғы оқиғаларға байланысты, бүкіл әлем пандемияға ұшыраған кезде, мемлекет, негізінен, шешім қабылдауда өзінің егемендігін көрсетті. Жұмыс күшінің қозғалысы үшін шекаралар жабылған кезде, капитал тізбегі өзгерістерге ұшырады [1].

Бірқатар Азия аймағы өзінің экономикалық даму қарқынымен және экономиканың барлық салаларындағы қарқынды өзгерістермен таң қалдырды. Бұл елдер әлемнің басқа елдеріне қарағанда толық оқшауланған елдер болды және осы қысқа мерзімде экономикалық дамуда орасан зор серпіліс көрсетті.

Төмендегі 1.1-кестеде ЮНКТАД тізіміне енгізілген ірі ТҰК орналасқан Азия елдерінің негізгі көрсеткіштері берілген. Сонымен қатар, дәл осы шетелдік инвестицияларды тарту Азия елдеріне индустрияландыру жолына тез арада көшіп, жетекші орындарға жетуге мүмкіндік бергенін атап өткен жөн. Бастапқыда олар тікелей шетелдік инвестицияларды қабылдады, әлемдік құн тізбегіне белсенді түрде қатысты, содан кейін тәжірибе мен ресурстарға ие бола отырып, олар өздерінің жеке ТҰК және құн тізбегін құра отырып, шетелдегі тікелей шетелдік инвестициялардың ірі инвесторларына айналды.

ЮНКТАД тізіміне енген ірі Азия елдерінің негізгі көрсеткіштері
1.1-кесте

	Әлемдегі ЖІӨ-гі үлесі (%)	Тауарлар мен қызметтердің әлемдік экспортындағы үлесі (%)	Әлемдік тікелей шетелдік инвестициялар импортындағы үлесі (%)	Әлемдік тікелей шетелдік инвестициялар экспортындағы үлесі (%)
Азия	34.2	33	39.4	40.8
Үндістан	3.1	2.1	1.2	1.2
Қытай	15.8	10.5	10.5	10.5
Корея	1.8	2.8	4.1	4.1
Малайзия	0.4	0.9	0.6	0.6
Жапония	5.7	3.6	2	17.2

Дереккөз: World Development Indicators автор деректері негізінде құрастырылған. Database. World Bank. URL: <https://databank.worldbank.org/source/world-development-indicators>.

Дамушы Азия жаһандық тікелей инвестицияның маңызды көзі болып табылады. 2020 жылы аймақтың әлемдік тікелей шетелдік инвестициялар (ТШИ) ағынындағы үлесі шамамен 40%-ды құрады. ЮНКТАД рейтингіндегі әлемдегі 100 ірі трансұлттық компаниялардың (ТҰК) 75-тен астам компания Азияда орналасқан, олардың көпшілігі Қытайда. Шығыс Азиядан ТШИ ағыны екінші жыл қатарынан азайып келеді және 2020 жылы 271 млрд долларды құрады, бұл негізінен Қытайдан келген инвестицияның теріс динамикасына байланысты, оның көлемі 2020 жылы 18%-ға азайып, 130 млрд долларға дейінгі көрсеткішті қамтиды. 2020 жылы жылжымайтын мүлік, ойын-сауық және спорт

клубтары сияқты салаларға шетелдік инвестицияларды шектеу жөніндегі үкімет саясаты Қытайдан АҚШ пен Еуроодақтағы тікелей шетелдік инвестициялар ағынының төмендеуіне әкелді.

Дегенмен, Қытай өндірістік және инновациялық компаниялардағы жаңа стратегиялық басымдықтарға ие болды. Мысалы, қытайлық өндіруші «GEELY» компаниясы DAIMLER-дің 9 млрд долларға және VOLVO-ның үлесін 4 млрд долларға сатып алды [2].

Ең ірі ТҰК «Nippon Telegraph and Telephone Corp»(NTT), ол да әлемнің жетекші технологияларының бірі болып табылатын телекоммуникациялық компаниялары қоршаған орта, ақылды қалалар құру, сонымен қатар, смарт стадиондар, зауыттар, көлік, тіпті ақылды өндіріс технологияларын енгізуге ұмтылып жатыр. Сондай-ақ компания 2030 жылға дейін соңғы технологиялары бар инфрақұрылымды толық жабдықтауды қамтамасыз етпек. Сонымен қоса, электромобильдер, смарт автомобильдердің жаңа паркін құру және электр жанармай құю станцияларын іске асыруға ықпал етеді.

Осы мақсатқа жету үшін NTT Group бірнеше жобаларды іске асыруда. Соның ішінде, «ақылды қалалардың» ірі инфрақұрылымдық жобалары, олардың бірі Йокогама, 3.7 млн тұрғыны бар қаланың бұл жобаларды жүзеге асыру үшін жоба бюджеті 3.6 трлн йенді құраған. Компания Йокогама қаласымен ақылды қоғамды жүзеге асыру мақсатында ынтымақтастық туралы келісімге қол қойды. Осы келісімнің негізінде компания әртүрлі салалардағы деректерді пайдалана отырып, инфрақұрылымды құру бастамалары жүзеге асырылады. NTT тобы бұл жобаны Саппоро, Фукуока және басқа да қалаларда ұлғайтуды көздеп отыр. «NTT Group» жетекші әлемдік конгломерат ретінде ақпараттық-коммуникациялық технологиялар саласы зерттеулер мен жаңа технологияларды енгізуге айтарлықтай қаражат пен күш жұмсайды.

NTT Group әлемдегі бірінші сымсыз байланыс 100 Гбит/с жұмыс жасайтын жаңа жүйе ретінде 2030 жылға дейін сұранысты қамтамасыз етеді. Аталған технология сымсыз байланыс арқылы ақпаратты Wi-Fi мен басқа да құрылғыларға қарағанда 100 есе қуатты болып табылады. Бұл тасымалдау технологиясы, яғни сымсыз байланыс автомобильдер мен электр көліктеріне және т.б технологияларын дамытуға ықпал етеді.

NTT Group сонымен қатар кадрларға және оларды үздіксіз оқытуға ерекше көңіл бөлінеді. 2020 жылы компанияда 282550 қызметкерді құрады, оның 166 550-і Жапонияда, ал қалған 116 000-ы шетелдегі филиалдарда өз біліктілік деңгейін арттырады. NTT тобы әйелдердің мансаптағы мүмкіндіктерін кеңейту, оларды дайындауға қадамдар жасайды. Бұл жоспардың мақсаты-2.9%-дан үлесті 6.0%-ға ұлғайтуды 2021 жылғы 31 желтоқсанға, яғни қаржы жылы аяқталғанша дейін арттыру қажет. 2021 жылы әйел басшы лауазымдарының 5.1%-ын атқарды, олардың жалпы үлесі 34.1%-ын құрады. [3]

ТҰК мемлекеттің қатысуы аймақтың әлемдегі экономикадағы бәсекеге қабілеттілігінің жоғары деңгейі өте маңызды рөл атқарады. Еуропадағы ең ірі ТҰК Германияда, Италияда, Франция және Норвегияда орналасқан. Еуропа дамыған аймақ ретінде ерекшеленеді, әсіресе Еуропалық одақтың әлемдік ЖІӨ-і 21.8%, әлемдік экспорт бойынша тауарлар мен қызметтердің әлемдік экспорты-34.7%, тікелей шетелдік инвестициялар ағыны төрттен бірін (ішкі ТШИ үшін), және бестен бір бөлігі (сыртқы ТШИ үшін) қолданылады (1.2-кесте).

Еуропалық одақ жаһандық тікелей шетелдік инвестициялар ағындары
1.2-кесте

	Әлемдік ЖІӨ-дегі үлесі (%)	Тауарлар мен қызметтердің әлемдік	Тікелей шетелдік инвестициялард	Тікелей шетелдік инвестициялард
--	----------------------------	-----------------------------------	---------------------------------	---------------------------------

		экспорттағы үлесі (%)	ың әлемдік импорттағы үлесі (%)	ың әлемдік экспорттағы үлесі (%)
Еуроодақ, соның ішінде:	21.8	34.7	24.3	20.2
Германия	4.5	7.4	8.8	7.2
Италия	2.4	2.6	3.3	4.3
Франция	3.2	3.5	5.0	3.7
Норвегия	0.5	0.6	1.4	0.4

Дереккөз: WorldDevelopmentIndicators автор деректері негізінде құрастырылған.
Datebase.WorldBank.URL:<https://databank.worldbank.org/source/world-development-indicators>.

Еуропадан сыртқа шығарылатын ТШИ-ға қатысты айта кететін жайт, сыртқы ағындар артқан 2020 жылмен салыстырғанда 11%-ға артып, 2021 жылы 418 млрд. Долларға жетті.

Франция ірі инвестор болды, ТШИ ағынының көлемі 102 млрд АҚШ долларын құрады.

Германиядағы ТШИ 16%-ға төмендеп, 77 млрд АҚШ долларына жетті, ал операциялар екі еселеніп 73 млрд долларды құрады. АҚШ-тың «Bayer» компаниясын «Monsanto» американдық компаниямен біріктіруінің арқасында екі есе өсіп, 57 млрд АҚШ долларға жетті [4].

ЮНКТАД мәліметтері бойынша 2020 жылы әлемдегі ең ірі 100 ТҰК тізімінде, ТҰК-дың 16-сы мемлекеттің қатысуымен болды, солардың ішінде 10-ы еуропалық және олар 2.2-кестеде көрсетілген.

Мемлекеттің қатысуымен еуропалық ТҰК-дың 2020 жылы үздік 100-ке енген
әлемдегі
тең ірі ТҰК
2.2-кесте

2020 ж, рейтингке енген компаниялардың орны	Компаниялар	Шыққан жері	Саласы
6	Volkswagen Group	Германия	Автокөлік өнеркәсібі
18	EnelSpA	Италия	Электр, газ және сумен қамтамасыз ету
28	Deutsche Telekom AG	Германия	Телекоммуникация
30	EDF SA	Франция	Электр, газ және сумен қамтамасыз ету
32	EniSpA	Италия	Мұнай өңдеу

50	Airbus SE	Франция	Ұшақ құрылысы
51	Engie	Франция	Электр, газ және сумен қамтамасыз ету
52	Orange SA	Франция	Телекоммуникация
59	Equinor ASA	Норвегия	Мұнай өңдеу
69	Renault SA	Франция	Автокөлік өнеркәсібі
Дереккөз: World Investment report 2020: special economic zones/UNCTAD, UN, New York, Geneva. URL: https://unctad.org/en/publicationsLibrary/wir2020_en.pdf .			

2.2-кестедегі мәліметтерді талдағаннан кейін бұл туралы қорытынды жасауға болады. Ең ірі еуропалық ТҰК Германияда, Италияда, Францияда орналасқан. 2020 жылы әлемдегі ең ірі ТҰК неміс компания Volkswaden Group әлемдегі алтыншы ірі трансұлттық корпорация болды.

2020 жылы ең ірі ТҰК арасында итальяндық «Enel SpA», «Eni SpA», француздық ТҰК «EDF SA», «Airbus SE», «Engie», «Orange SA», «Renault SA» және бір норвегиялық ТҰК- «Equinor ASA» болды. Германия, Франция, Италия және Норвегия- бұлар Еуропаның экономикасында көш бастап тұр, сондықтан олардың ТҰК ішкі экономикаға ғана емес, сондай-ақ әрбір жеке елдің бәсекеге қабілеттілік деңгейі және сонымен қатар жалпы аймақтың бәсекеге қабілеттілік деңгейінде айтарлықтай әсер етеді. Еуропадағы инфрақұрылым жоғары сапада және халықаралық стандарттарға сәйкес келеді. «Volkswagen Group» ТҰК автономды көліктерді яғни, жүргізушілерсіз де электр көліктерін белсенді шығарумен айналысады.

Осылайша, компания қалалық инфрақұрылымды пайдалана отырып, көліктерге арналған жасанды интеллект, көптеген сенсорлар, бақылау камералары, пайдаланушыларға арналған қажетті қосымшаларды қалыптастырады. Осының барлығын компания «Together 2025» жобасы аясында жүзеге асыруда. Қоршаған ортаны қорғау үшін компания «goTozero» компаниясындағы шығындарды азайтуға мүмкіндік жасайды.

«Deutsche Telekom AG» ТҰК «Smart Қала», қалалық қызметтердің жұмыстарын жеңілдетуді қарастырады. Бұл технология өзіне бірқатар функцияларды қосады, соның ішінде, ақылды қала көшелерін жарықтандыру, смарт қалдықтарды басқару, ақылды тұрақ, тіпті, үздіксіз деңгейді бақылау, ауаның ластануын қамтиды және автоматты түрде жүзеге асырады. Мұндай инновациялар қалалар инфрақұрылымын жақсартып қана қоймайды, сонымен қатар, қала бюджетінен ақша үнемдейді.

Итальяндық «Enel» ТҰК инфрақұрылымды белсенді түрде енгізуде елдің бәсекеге қабілеттілігін арттырады. Өткен жылы компания 1600-ден астам инфрақұрылымдық нысандарды іске асырды, соның 7 млн-нан астамы тұтынушылармен пайдаланылды. Кәсіпорын ауылды жерлерді электр қуатымен қамтамасыз етеді, үзілістерді бақылайды және тіпті жетуі қиын жерлерде де оларды жояды. «Enel» ТҰК 25.5 млн-нан астам тұтынушыларға қызмет көрсетеді. Оларға ұсынылатын жоғары сапалы қызметтерге мыналар жатады: қолдау қызметтері, қолданбалар, әлеуметтік желілер және т.б. Италияның «Enel SpA» және «Eni SpA» компаниялары да инвестиция салуда жұмыс орнындағы қызметкерлердің қауіпсіздігін қамтамасыз ету және олардың біліктілігін арттыруда жоғары технологияны пайдаланады. «Enel SpA» автокөліктерді пайдаланатын жүргізушілер мен қызметкерлерге арналған жобаны іске қосты. Жазатайым оқиғалардың санын азайту үшін, смартфондарға арналған арнайы қосымшалар, көлік жүргізу құрылғылары, жеке қорғаныс құралдарын сатып алудың жеңілдік шарттары, жеңілдікті сақтандыру және қара жәшік технологиясын пайдаланатын саясаттар мен жабдықтар әзірленді [5].

Әдебиеттер тізімі:

1. Крецу О./Қазіргі кезеңдегі ТҰК қызметіне мемлекеттің қатысуы/О.Крецу//Экономикалық ғылымдар №2019.- №10-С.135-139.
2. World Investment Report 2020. Special Economic Zones.-UNCTAD.- Geneva, 2020.[Электрондық ресурсы].https://unctad.org/en/PublicationsLibrary/wir2020_en.pdf,50-бет.
3. Nippon Telegraph&Telephone Corporation. Annual Report 2020 [Электрондық ресурсы]. https://www.ntt.co.jp/ir/library_e/annual/index/html, 15 бет.
4. World Investment Report 2020.special economic zones/UNCTAD,UN, New York, Geneva. URL:https://unctad.org/en/PublicationsLibrary/wir2020_en.pdf, 62бет.
5. The Global Competitiveness Report 2020. Klaus Schwab,World Economic Forum.[Электрондық ресурсы].https://www3.weforum.org/docs/WEF_TheGlobalCompetitivenessReport2020.pdf,11бет.

АННУИТЕТ ҚҰРАЛДАРЫН ҚОЛДАНА ОТЫРЫП, ҚАЗАҚСТАНДА ТҰРҒЫН ҮЙ САТЫП АЛУДЫ ТАЛДАУ

Кабыкен Н.Е. ИС-19-1к группасының студенті
Айтеннова М.С. жоғары математика кафедрасының
доценті, ф.-м.ғ.к.
Қазақстан Республикасы, Қарағанды қаласы
Қазтұтынуодағы Қарағанды университеті

Көптеген заманауи банктік және қаржылық операциялар көбінесе бір реттік және жеке төлемдерді емес, уақыт өте келе олардың белгілі бір реттілігін қамтуды көздейді. Мысалы, ипотекалық қарызды өтеу, инвестициялардан мерзімді төлемдер, депозиттер бойынша пайыздарды төлеу және т.б. Бұл дәйектілік ақша ағындары деп аталады (cash flows stream). Қаржылық талдауда ақша ағындарының бірнеше түрі бар. Бұл жағдайда ақша ағынының бірдей түрін әртүрлі қаржылық операцияларды талдауда қолдануға болады. Қазақстанда пәтерді жалдау уақытша және мәжбүрлі шара болып саналады. Азаматтардың көпшілігі табысы жеткіліксіз болғандықтан тұрғын үй сатып ала алмайды. Алайда жылжымайтын мүлікті сатып алу – капиталдың сәтсіз салынуы деп санайтындар да бар, ал Қазақстанда ипотека тым қымбат. Тұрғын үй адамды бір жерге байланыстырады және ұтқырлықтан айырады.

Өз пәтеріңіздің болуы пайдалы ма? Ипотека есебінен жалақының жартысын 20 жыл бойы беру ұтымды ма? Немесе өмір бойы тұрғын үйді жалға алу және пайыздарды алу арқылы банкте депозит ашу ұтымды ма?

Ақша ағынының элементтері белгілі бір алгоритммен байланысты немесе тәуелсіз болуы мүмкін. Олар бір бағытты болып табылады (ақша ағындары мен ағындарының ауысуы жоқ).

Бір уақыт аралығы шеңберінде ақша қаражатының жинақталатын ағындары не кезеңнің басында, не соңында орналасады. Яғни, ағындар уақыт аралығында емес, оның шекараларында шоғырланған. Бірінші жағдай пренумерандо деп аталатын ақша ағынына, ал екінші жағдай постнумерандоға қатысты болады (1-сурет).

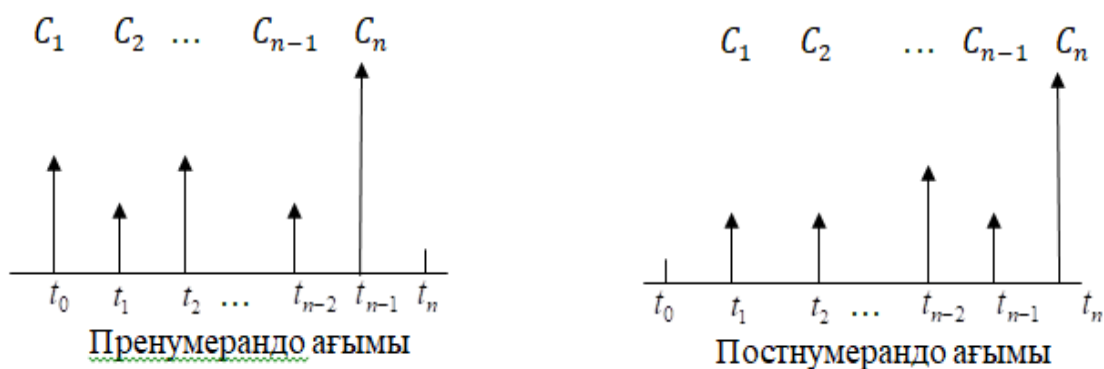

1-сурет-пренумерандо және постнумерандо ағындары

Қаржылық талдауда постнумерандо ағыны ең көп таралды. Бұл есепті кезеңнің соңында қаржылық нәтижелер мен нәтижелерді әдеттегідей есепке алумен түсіндіріледі. Ақша ағындары уақыт өте келе біркелкі бөлінбейді, сондықтан оларды кезеңнің соңына жатқызу ыңғайлы.

Қаржы есептеулерін жүргізудегі негізгі ұғым аннуитет (annuity) болып табылады. Аннуитеттік төлемдердің логикасы әр түрлі инвестициялық жобаларды, банктік операцияларды бағалауда және тіпті жалдауды талдауда кеңінен қолданылады. Аннуитет ұғымы ақшалай төлемдер ағынының ерекше жағдайын білдіреді, яғни бұл барлық кезеңдердің ұзақтығы бірдей болатын ағын. Көбінесе аннуитетті рента (қаржылық рента) деп атайды. Шын мәнінде, постнумерандо (әдеттегі annuity) және пренумерандо (annuity due) аннуитеттерінің екі түрі ерекшеленеді. Постнумерандо және пренумерандо аннуитеттері үшін есептеу формулалары төменде келтірілген

$$FV_{pst}^a = A \cdot FM3(r, n), \quad PV_{pst}^a = AFM4(r, n), \quad (1)$$

- постнумерандо аннуитеті үшін есептеу формулалары,

$$FV_{pre}^a = FV_{pst}^a \cdot (1 + r), \quad PV_{pre}^a = PV_{pst}^a \cdot (1 + r) \quad (2)$$

- пренумерандо аннуитеті үшін есептеу формулалары.
Ақша ағындарының есептеулерін жүргізу кезінде

$$FM3(r, n) = \frac{(1+r)^n - 1}{r} \quad \text{және}$$

$$FM4(r, n) = \frac{1 - (1+r)^{-n}}{r}$$

мультипликациялық көбейткіштер қолданылады. Біріншісінің мәні, ол мерзімді аннуитеттің жалпы жиынтық шамасы, мысалы, теңгеде, оның қолданылу мерзімінің соңында неге тең болатынын көрсете алады. Ал екіншісінің мәні, ол ағымдағы сәттің позициясынан ақшалай қаражаттың тұрақты түсуімен аннуитеттің құнын көрсетеді, мысалы, теңгемен, берілген пайыздық мөлшерлеменен тең кезеңдерге жалғасады.

Бұл мақаланың тақырыбы өзекті болып табылады, өйткені қазақстандықтардың көпшілігі жеке тұрғын үй сатып алу туралы ойлайды, бірақ кез-келген адам бірден қажетті сомаға ие бола алмайтындықтан, ақша жинаудың тиімді жолдарын табу маңызды. Бұл мақалада пәтерді сатып алудың екі тәсілі қарастырылады: "тұрғын үй құрылыс жинақ банкінен" ипотекалық қарыз көмегімен және 2020 және 2021 жылдар кезеңінде "Халық Банкте" ашылған депозит көмегімен, содан кейін осы деректерге салыстырмалы талдау жасалады.

Бірінші мәселені қарастырайық: 2020 жылы "эмбебап" тарифі бойынша "Халықбанктен" депозиттің банктік мөлшерлемесі ай сайынғы пайыздармен 9% құрады. Пренумерандоның көмегімен жеке тұрғын үй сатып алу үшін банкте 5 жылдан кейін (60

ай) қандай шамалас сома болатынын білу қажет, бұл ретте депозит ай сайын 100 000 теңге сомаға толтырылатын болады. (2) формуласы бойынша соманы есептейміз

$$FV_{pre} = 100\,000 \frac{\left(1 + \frac{9\%}{12}\right)^{60} - 1}{\frac{9\%}{12}} \left(1 + \frac{9\%}{12}\right) =$$

$$= 100\,000 \frac{\left(1 + 0,0075\right)^{60} - 1}{0,0075} (1 + 0,0075) = 7\,598\,981,795 \text{ теңге}$$

Нәтижесінде аталған сома – 7 598 981, 795 теңге шықты. 2021 жылдың қазан айында бұл сома Қарағанды қаласының Октябрь ауданында шамамен бір бөлмелі пәтер, ал 2020 жылдың желтоқсан айында екі бөлмелі пәтер сатып алуға мүмкіндік береді. Алынған сома "Халықбанк" сайтында ұсынылған депозиттік калькулятормен салыстырылды. Қорытындылай келе: есептеулер нәтижесінде шыққан сомалар іс жүзінде бірдей, бірақ +/- 150 000 теңгеге аздап ерекшеленеді.

Сонымен, екінші нұсқа ретінде бәрімізге таныс ең көп тараған ипотекалық прогамманы ұсынатын, әрине, "Отбасы банк" ипотекалық қарыз қарастырылады. Бұл жағдайда "Стандарт" тарифі алынған. Пәтер сатып алу үшін құны 11 000 000 теңге ипотекалық қарыз сатып алушыда 5 500 000 теңге мөлшерінде бастапқы жарна бар деп болжайды. Тарифтік мөлшерлеме жылына 7% құрайды. Ипотека мерзімі - 6 жыл (72 ай).

" Отбасы банк " сайтында төлемдермен танысуға мүмкіндік беретін арнайы калькулятор бар, төменде нәтиже келтірілген (2-сурет):

КАЛЬКУЛЯТОР

Нарық | Нұрлы жер | Өз үйім | Тұрғын үй төлемдері

Тұрғын үй құны: 11 000 000 | Бастапқы жарна: 5 500 000 | Ай сайынғы жарналар талап етілмейді | Заем сомасы: 11 000 000

Заем мерзімі, ай: 72

Жинақтау және сатып алу | Тұрғын үйді бірден сатып алу

Аралық тұрғын үй заемін өтеудің Өзіңізге ең ыңғайлы тәсілін таңдаңыз: Жаңа тұрғын үй сатып алу

Заем сомасы:	Түрі	Бір жылдағы мөлшерлеме	Төлейтін боламын	Артық төлем	Аннуитеттік <input checked="" type="checkbox"/>
11 000 000.00 ₸	Стандарт	7%	187 539.07 ₸	4 643 422.54 ₸	
Заем мерзімі:	Жеңіл 2	7%	125 852.87 ₸	3 167 735.64 ₸	
0 ай	Жеңіл	7%	64 166.67 ₸	2 646 339.71 ₸	

2-сурет - " Отбасы банк "ипотекалық калькуляторын пайдалану нәтижесі

Ипотекалық қарыз талаптарын негізге ала отырып, ай сайынғы ипотекалық төлем сомасын 188 000 теңгеге дейін дөңгелектеп, мынадай есептеулерді алуға болады:

$$FV_{pre} = 188\,000 \frac{\left(1 + \frac{7\%}{12}\right)^{72} - 1}{\frac{7\%}{12}} \left(1 + \frac{7\%}{12}\right) =$$

$$188\,000 \frac{\left(1 + 0,00583\right)^{72} - 1}{0,00583} (1 + 0,00583) = 16\,857\,722,869 \text{ теңге}$$

"Отбасы банктің" "Баспана" депозиттік талаптарына негізделі отырып, ай сайынғы депозиттік салым сомасы алынып, 142 000 теңгеге дейін дөңгелектенді. Пайыздық сыйақы 5%-ға тең, ал жинақтау мерзімі - 6 жыл (72 ай). Осы көрсеткіштерге сүйене отырып келесідегідей есептеулер алынды:

$$FV_{pre} = 142\,000 \frac{\left(\left(1 + \frac{5\%}{12}\right)^{72}\right) - 1}{\frac{5\%}{12}} \left(1 + \frac{5\%}{12}\right) =$$

$$142\,000 \frac{\left(\left(1 + 0,00416\right)^{72}\right) - 1}{0,00416} \left(1 + 0,00416\right) = 11\,941\,049,196 \text{ теңге}$$

Шыққан нәтиже "Отбасы банк" сайтындағы төлемдермен танысуға мүмкіндік беретін арнайы калькулятор есептеулерімен салыстырылды (3 - сурет):

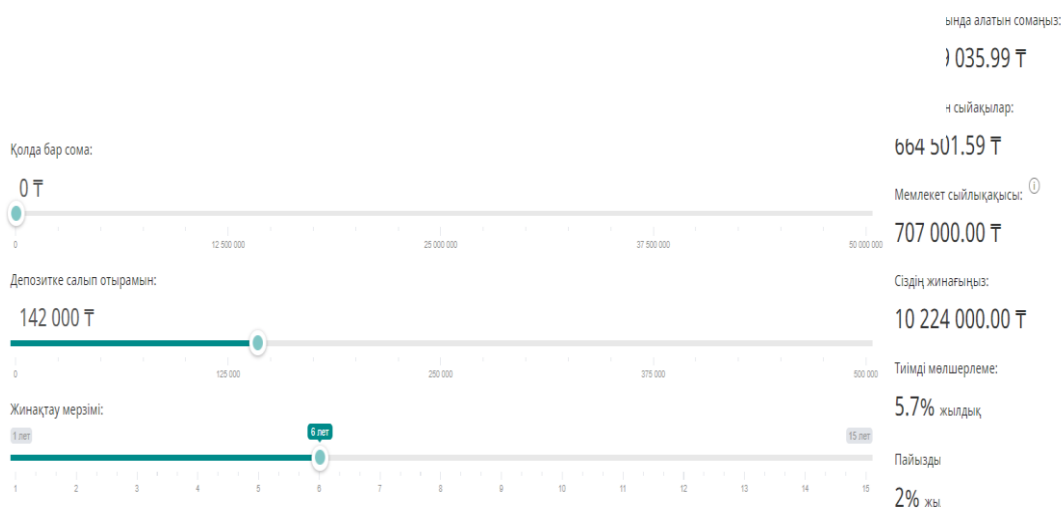

3-сурет - "Отбасы банк" депозит калькуляторын пайдалану нәтижесі

Нәтиже депозиттік салыммен айтарлықтай ерекшеленеді. Ипотекалық қарыз сомасы депозиттік салымнан 4 916 673 теңгеге асып түсті (пренумерандо формуласының есептеулері бойынша). Бұл сома артық төлем болып табылады және "Отбасы банк" ипотекалық калькуляторын есептеу нәтижесімен айтарлықтай айырмашылығы жоқ. Айта кету керек, артық төлем мен бастапқы жарна сомасы бір өлшемге жуық – шамамен 5 500 000 теңге. Сондай-ақ, кейбір қазақстандықтарға да бастапқы жарнаға соманы жинауға тура келетініне назар аударған жөн, ал бұл 6 жылдан басқа шамамен 3 жыл қосылады, бұл сайып келгенде шамамен 9 жылды құрайды.

Зерттеу қорытындысы бойынша орташа статистикалық қазақстандық отбасының бюджетінен көп уақыт пен қаражат кететін ипотекалық қарызды пайдаланудан гөрі, қазақстандықтарға депозиттік салымдардың көмегімен ақша қаражатын жинақтаған дұрыс.

2020 жылы 7 500 000 теңге сомасына екі бөлмелі пәтер сатып алуға болады, ал 2021 жылы тура сондай сомаға тек бір бөлмелі пәтер сатып алуға болады. Демек, инфляция, экономикалық дағдарыс және пандемия салдарынан пәтерлер айтарлықтай қымбаттады, бұл тұрғын үй сатып алуға қиындықтарға әкелді.

Әдебиеттер тізімі:

1. Айтенова Мансия Сапаровна/ Қаржылық математика: Оқу құралы. – Қарағанды: 2021 – 150 б.
2. Абдиев Б.А./ «Қаржылық математика» практикумы: Оқу құралы. – Алматы: Экономика, 2013 – 208 б.
3. <https://hcsbk.kz/calc/>

4. <https://realty.rbc.ru/news/5c861bda9a794737807f70ac>
5. https://halykbank.kz/credit/credit_cpc?utm_source=yandex&utm_medium=cpc&utm_campaign=search_brend&yclid=6645986697795916795

NARCOSIS AS A NEGATIVE SOCIAL PHENOMENON AND CRIMINAL LEGAL MEASURES TO COUNTER ILLICIT TRAFFICKING OF NARCOTIC DRUGS AND PSYCHOTROPIC SUBSTANCES

Kaipova J.S. Master's degree g.J21-1k
Ilyasova G.A. PhD, professor
Karaganda University named after E.A.Buketov

The current level of illicit trafficking in narcotic drugs, psychotropic substances or their analogues has reached threatening proportions and has long been a threat to the national security of the country, its gene pool. The priority of countering crimes related to such trafficking makes it possible to put them on a par with crimes of extremist orientation and terrorist nature. The drug situation in Kazakhstan is caused by a large number of drug users (about 2 million a person) and, accordingly, a considerable number of crimes related to the illicit trafficking of narcotic drugs, psychotropic substances or their analogues. The dynamics of crime generated by these crimes is characterized by unfavorable trends. Over the past fifteen years, the number of crimes in the field of illicit trafficking in narcotic drugs, psychotropic substances or their analogues has increased more than tenfold.

Drug addiction has become one of the main factors that have a negative impact on the physical and moral health of the population, the economy, politics, demographic situation, law and order, social stability and the future of youth. The "satellites of drug addiction" are actively progressing - mercenary crimes committed by drug users in order to obtain funds necessary for the purchase of narcotic drugs, psychotropic substances or their analogues. Thus, the types of crimes under consideration have a significant impact on the entire crime as a whole.

In addition, in recent years, drug trafficking has become one of the most profitable types of criminal activity, attractive to organized criminal groups and communities, and drug smuggling into Russia has acquired an avalanche-like character. The income received from the drug business, having passed the path of legalization, is invested in various spheres of the legal economy, which limits the competitiveness of legitimate participants in economic relations.

Drug addiction is a multifactorial threat to national security, because it has a ruinous effect on the economic and political spheres, the spiritual life of people, the health of the population as a whole and the health of a certain figure, as well as on other aspects of the social life of society and the state. Lawlessness in the drug business is a form of manifestation of organized crime, which has a transnational nature, and is naturally associated with the legalization of funds and other property acquired as a result of drug trafficking, drug smuggling and corruption offenses. The number of mercenary and violent offenses committed in order to acquire funds for the purchase of drugs, as well as offenses committed under the influence of drugs, is growing. The growth of crime in the illegal drug cycle is being monitored; reducing the age of people who use narcotic drugs or psychotropic substances; increasing the share of "hard" drugs in the total volume of narcotic drugs and psychotropic substances in the illegal cycle. There is a need to increase the effectiveness of criminal legal counteraction to this phenomenon.

Of course, the Kazakh society and the state did not remain indifferent to the growing drug threat. Measures to counter the illicit trafficking of narcotic drugs, psychotropic substances and their analogues, adopted in the country at the end of the XX - beginning of the XXI century, differed on a significant scale. The staffing and technical equipment of law enforcement agencies involved in the fight against drug trafficking increased, a new law enforcement structure appeared that controls the turnover of narcotic drugs, psychotropic substances and their

analogues. Subjectively, the will of the state and society is aimed at countering the spread of drugs among the population, reducing the scale of drug crime.

Offenses in the sphere of the illegal cycle of narcotic drugs and psychotropic substances are of an international nature, responsibility for their commission is regulated by both the norms of international and the norms of Kazakh criminal law. Establishing compliance with the norms of the Criminal Code of the Republic of Kazakhstan with the provisions of international conventions on countering illegal drug distribution in order to identify certain ways to improve criminal law, increase the effectiveness of the fight against illegal drug distribution.

The task of single combat with an illegal cycle of narcotic drugs is extremely popular. To date, the formation of illegal drug production is being monitored, the areas of illegal crops of narcotic plants are increasing, the number of people resorting to non-medical drug use is growing rapidly, and their mortality is increasing. The Government of the Republic of Kazakhstan pays priority attention to the need to take adequate measures, because drugs pose a significant threat not only to the health of the population, but also have a negative impact on the state of law and order, political, economic and social stability.

Distribution should be consolidated at the legislative level and in no case should the legalization of non-medical drug use be allowed.

In order to prevent the spread of drug addiction in the country, pay special attention to the creation of rehabilitation centers for the treatment of people who illegally consume narcotic drugs, while rationally taking into account the international skill of creating and operating these centers.

One of the crucial conditions for overcoming the illegal drug cycle is the extermination of the sources of illegal drug production. The least protected of them at the current time are cannabis plantations. It is necessary to resolve the issue of fencing the territory of agro-industrial complexes, taking them under non-departmental protection. Also, at the facilities of chemical pharmaceutical enterprises, attention should be paid to each stage of special technology, storage and sale of medicines, the reputation of those who are allowed to work with drugs.

Special attention should be paid to preventive measures, which, as world practice shows, are particularly effective methods of countering the illegal cycle of narcotic drugs and psychotropic substances.

Kazakhstan has managed to make much progress in the future development of international cooperation in anti-drug activities. A number of intergovernmental and interdepartmental agreements and contracts have been concluded. Our traditional partners in this field, in addition to the CIS countries, are the USA, Canada, and the countries of the European Union.

A review of the results of the Strategy and the program documents adopted in its execution indicates that all the planned activities have been fully implemented. An integral and balanced state policy in the field of the drug cycle has been formed and implemented in Kazakhstan, state and public control over the formation of the drug situation in the country has been established. It was possible to achieve its stabilization and limitation of negative power on the state of internal and external security of Kazakhstan, the health and welfare of the people. At the same time, the urgency of the task does not subside, which is facilitated by a number of interrelated factors, one of which is the increased traffic of drugs through our country, mainly of Afghan origin. The implementation of a set of law enforcement measures to create anti-drug belts in border regions is becoming increasingly urgent.

The improvement of the system of state and social counteraction to drug addiction and drug trafficking in the Republic of Kazakhstan should be determined:

- 1) strengthening of anti-drug popularization;
- 2) increasing the productivity of measures for prevention, early detection, effective treatment and social rehabilitation of drug addicts;
- 3) strengthening interdepartmental cooperation in the fight against drug trafficking;
- 4) extension of international cooperation in the fight against drug addiction and drug trafficking;

- 5) strengthening the material and technical potential of authorized state bodies, as well as medical institutions specializing in the prevention and treatment of drug addiction;
- 6) modernization and effective scientific and informational support of the process of transformation and formation of the narcological service;
- 7) improving the system of personnel training and educational programs in the field of narcology;
- 8) improvement of the legislative framework regulating anti-drug action, subsequent harmonization of republican law and law enforcement practice aimed at combating drug addiction and drug trafficking, with the locations of relevant international legal acts and recommendations of social organizations

ПРОБЛЕМНЫЕ АСПЕКТЫ РАССЛЕДОВАНИЯ ПРЕСТУПЛЕНИЙ, СВЯЗАННЫХ С ЛЕГАЛИЗАЦИЕЙ (ОТМЫВАНИЕМ) ДЕНЕЖНЫХ СРЕДСТВ ИЛИ ИНОГО ИМУЩЕСТВА, ПРИОБРЕТЕННОГО НЕЗАКОННЫМ ПУТЕМ

Кусаинова Л.К. к.ю.н., доцент
Карагандинский университет Казпотребсоюза

При построении деятельностной основы раскрытия и расследования легализации криминальных доходов сначала анализируется исходная информация о преступлении, имеющаяся у следователя до расследования, сложившейся в определенных условиях реальной следственной ситуации следователь выдвигает возможные версии о происходящем событии, определяет очевидные (процессуально доказываемые) и еще не установленные обстоятельства, а также оценивает первичную информацию с целью принятия решения о возбуждении уголовного дела.

Каждому конкретному криминальному отмыванию денег присущи свой преступный почерк, индивидуальность, хотя и не исключено, что некоторые события в реальных условиях могут совпадать с типичными, характерными для данной группы криминальных деяний. И если на практике можно будет оценить и проанализировать сложившуюся в конкретных условиях следственную ситуацию, выдвинуть реальные версии и определить полный и исчерпывающий круг обстоятельств, подлежащих доказыванию, то в науке мы вынуждены абстрагироваться от индивидуального (единичного) и сосредоточиться на обобщении группового (особенного).

Анализ специальной литературы показывает, что, по сути, отсутствуют методические рекомендации по раскрытию и расследованию легализации незаконных доходов, а имеющиеся работы по этой тематике носят криминологический и уголовно-правовой либо весьма общий уголовно-процессуальный характер.

Поскольку формирование криминальных средств происходит в результате совершения противоправного деяния (нередко нескольких разновидностей), возникает необходимость раскрытия и расследования правонарушений, относящихся не менее чем к двум видам уголовных деяний. Особенность уголовных дел о легализации незаконных доходов состоит в том, что процессу отмывания должно предшествовать противоправное наказуемое деяние. Правоохранительные органы борются с отмыванием денег по двум направлениям. Им необходимо пресечь деяние, являющееся источником грязных денег, и расследовать отмывание, которое имело место после совершения деяния.

Сведения об информационной модели отмывания незаконных доходов влияют на моделирование механизма совершения рассматриваемого криминального деяния, планирование следственных действий, определение типов следственных ситуаций.

Анализ практики показывает, что на первоначальном этапе обычно возникают типичные следственные ситуации, характеризующиеся наличием или отсутствием данных, свидетельствующих о совершении преступления; информации о виновных лицах;

сведений о размере и характере незаконно полученного дохода; данных о способах легализации, методах введения «грязных» денег в легальный оборот, схемах сокрытия источника происхождения незаконных капиталов; информации о местонахождении легализованных средств, способах их использования в хозяйственной и экономической деятельности.

Л.Я. Драпкин отмечает, что путем разработки системы тактических операций обеспечивается решение новых идей декомпозиционного планирования, заключающегося в расчленении основной задачи на ряд составляющих ее частных вопросов, решение которых преследуется при разработке и проведении тактических операций. При расследовании фактов отмыывания незаконных доходов можно выделить две наиболее общие типичные следственные ситуации: когда информация о факте легализации (отмыывании) незаконных доходов поступила от финансовых организаций (налоговых органов) либо она получена при проведении ревизии; когда материалы, содержащие данные о фактах легализации (отмыывании) незаконных доходов, поступили из органов дознания в результате осуществления оперативно-розыскных мероприятий [1, с. 54].

Содержание данных ситуаций в значительной степени определяется источником, видом поступившей информации, характером и интенсивностью помех в получении первоначальных сведений, степенью возможного использования фактора внезапности при расследовании. Следователь постоянно стоит перед альтернативой выбора определенного действия: что и как выполнять, самому это сделать или делегировать полномочия иному лицу, в каком месте это следует выполнять и т. д. В содержании типичных следственных ситуаций отражается обычно повторяющаяся информация. Определенной спецификой по делам о легализации доходов, полученных незаконным путем, обладает порядок установления оснований к возбуждению уголовного дела. Характерной особенностью данного вида преступлений является чрезмерное обилие различного рода документов, особенно финансово-экономических. С одной стороны, это значительно затрудняет выявление и расследование подобного рода преступлений, требует профессиональной подготовки, знаний специфического вида документооборота, правил распознавания фиктивности документов, особенно в части их интеллектуального подлога. Нередко возникает потребность обращения за консультацией к соответствующим специалистам, особенно когда существует необходимость закрепления, изъятия и оценки следов финансовых операций и сделок в международной электронной связи (например, Интернет). С другой стороны, преступники, легализующие «грязные» деньги, стараясь придать законный характер своим криминальным деяниям, не только не прячут и не уничтожают такой большой объем документов, обеспечивающих преступные финансовые операции, а напротив, делают все, чтобы эти документы стали объектом внимания правоохранительных органов. Проблема здесь состоит в возможности истребовать банковские, налоговые, таможенные и другие документы в связи с трудоемкой процедурой их получения (например, из-за местонахождения их в международных банках, организациях).

Обоснованность возбуждения уголовного дела нередко зависит от предварительной проверки первичных материалов о преступлении. При этом по делам о легализации криминальных доходов следователь обращает внимание на следующее: все ли необходимые документы, свидетельствующие о совершенном преступлении, представлены (полное официальное наименование предприятия (организации), связанного с отмыыванием незаконных доходов, его юридический адрес, учредители, кем и когда предприятие было зарегистрировано, номер расчетного счета и наименование банка, а также сведения о фактах нарушения закона, в том числе результаты проведенных финансово-экономических проверок, ревизий и т. д.); имеются оригиналы документов или их копии; есть ли в материалах объяснения лиц, подтверждающих факты отмыывания незаконных доходов, сведения о месте их работы, должностном положении; не совершено ли данное преступление организованной группой (об этом могут свидетельствовать

тщательная продуманность и высокий профессионализм; невозможность осуществления преступления одним лицом; характер направленности преступной акции, связанной с получением крупных денежных сумм; сведения о вероятной связи между коммерческими, государственными и банковскими структурами в рамках преступной акции; хитроумные изощренные и быстрые способы легализации (отмывания) незаконных доходов и др.).

Основа расследования легализации (отмывания) денежных средств или иного имущества, приобретенного незаконным путем, носит не только обобщенный, но и прогностический характер, поскольку содержит практически значимые рекомендации о наиболее целесообразном, обусловленном исходной информацией о рассматриваемом преступлении и сложившейся следственной ситуацией алгоритме расследования, направленные на оптимизацию оперативно-розыскной и следственной деятельности на разных ее этапах.

Учет методических и тактических особенностей выявления, исследования фактов отмывания криминальных доходов позволит в случае возникновения проблемных ситуаций успешно их преодолевать. Сформированные данные в случае их оптимального анализа и эффективного применения сотрудниками правоохранительных органов позволят своевременно пресекать, предотвращать готовящиеся криминальные деяния, профессионально использовать результаты оперативно-розыскной деятельности в процессе доказывания, а также выявлять и исследовать новые доказательства в ходе производства процессуальных действий;

При исследовании особенностей тактики отдельных следственных действий, наиболее характерных для рассматриваемой категории уголовных дел, выявлены и рекомендованы тактические, психологические и организационные приемы, повышающие эффективность следственных действий.

Список литературы.

1. Драпкин Л. Я. Первоначальные следственные действия в методике расследования преступлений и проблема повышения их эффективности // Вопросы методики расследования преступлений: Научные труды Свердловского юридического института. — Свердловск, 1976. — Вып. 50. — С. 54.

БАСҚАРУШЫЛЫҚ ЕСЕПТІҢ ҚАЗІРГІ ДАМУ ТЕНДЕНЦИЈАЛАРЫ

Құтжан І.Д. Магистр УА-22 НП тобы
Сарсембаев Б.Ш. ЭҚЗ ҒЗИ аға ғылыми қызметкері
Қазтұтынуодағы Қарағанды университеті
Қарағанды қ., Қазақстан Республикасы

Басқару есебі ұйымдардың барлық түрлерінде орын алады: өндіріс және қызмет көрсету саласында, қоғамдық және жеке секторларда, коммерциялық және коммерциялық емес ұйымдарда. Мәліметтер әр түрлі болуы мүмкін, бірақ жалпы мақсат — пайдалы ақпаратты ұсыну және басқару есебінің жоспарлауға, бақылауға және шешім қабылдауға қосқан үлесіне байланысты жалпы принциптер ұйымның түріне қарамастан бірдей.

Басқару есебі XV ғасырда мүлікті, капиталды және кірісті есепке алудың бірыңғай жүйесі ретінде пайда болған бухгалтерлік есептің дамуының қисынды салдары болып табылады. Акционерлік капиталдың пайда болуымен ұйым әкімшілігінің іс-әрекеттерін бақылау және салық салу үшін базаны ұсыну мақсатында қаржылық есептілікті жасауға арналған есеп Бухгалтерлік есептің дербес бағытына бөлініп, өзгертілді.

Экономикалық қатынастардың күрделенуі және нарықтық қатынастар механизмі осы жағдайларда кәсіпорынның сәтті жұмыс істеуін қамтамасыз ететін қосымша ақпарат қажеттілігінің пайда болуына әкелді. Әлбетте, ішкі басқару үшін басқару шешімдерін

талдау, таңдау және негіздеу үшін ақпарат қалыптастырудың жаңа жүйесі қажет болды, осыған байланысты бухгалтерлік есептің негізгі мақсатын компанияның ішкі қажеттіліктерін қанағаттандыруға бағыттау қажеттілігі туындады.

Бухгалтерлік есеп қаржылық және өндірістік болып бөлінді, ал қаржылық есепте басқару функциясы біртіндеп оқшауланған.

Қаржылық және басқарушылық есептің түпкілікті бөлінуі және әртүрлі мақсаттар мен міндеттерге ие екі тәуелсіз бухгалтерлік жүйенің қалыптасуы ХХ ғасырдың басында болды, бірақ бұл олардың бір-біріне тәуелсіз өмір сүретіндігін білдірмейді. Бір жағынан, басқарушылық есеп Қаржылық есептіліктің деректерін пайдаланады, ал екінші жағынан, басқарушылық есеп өзіндік құн, дайын өнімнің қалдықтары және т. б. сияқты қаржылық есептің маңызды көрсеткіштерін есептеуге мүмкіндік береді.

Басқару есебінің мәнін түсіну үшін оның өндірістік есепке алумен байланысын анықтау қажет. Басқару есебі тарихи түрде өндірістік есепке алудың нәтижесі болып табылады, оған негізінен есеп айырысу рәсімдері кіреді, олардың басты мақсаты өндіріс шығындары мен өнім бірлігіне түсетін кірісті анықтау болып табылады. Өндірістік есепке алу шеңберінде өнім бірлігінің өзіндік құны мен рентабельділігі есептеледі және өндірістік қызметтің тиімділігін арттыру резервтері айқындалады.

Басқару есебі оның құрамы бойынша өндіріске қарағанда кеңірек, өйткені басқару функциялары арқылы ол өндірістік есепті мәні бойынша шығындар мен кірістерді есепке алудың интеграцияланған жүйесіне айналдырады.

Басқару есебін басқару құралы ретінде жақсы түсіну үшін біз оның эволюциялық даму кезеңін қарастырамыз.

Шетелде Экономикалық қызмет ретінде басқарушылық есеп саласын дамыту мен кеңейтудің бүкіл эволюциялық процесін келесі төрт кезең түрінде ұсынуға болады, олардың әрқайсысында оны қолдану мақсаттары мен міндеттері үшін басымдықтар орын алды [1,156.]:

1) 1950 жылға дейін басқарушылық есеп тек бюджеттеу және өнімнің өзіндік құнын есептеу әдістерін қолдану арқылы шығындарды анықтау және қаржылық бақылауды жүзеге асыру үшін пайдаланылды;

2) 1950-1965 жылдары басқарушылық есепті қолдану саласына шешім қабылдауды талдау және жауапкершілік орталықтары бойынша есепке алу сияқты әдістерді пайдалану арқылы басқарушылық жоспарлау және бақылау мақсатында ақпарат беру қосылды;

3) 1965-1985-жылдары бизнес-процестерде ресурстарды пайдалануды есепке алу, талдауды қолдану, бизнес-процестердің тиімділігі және шығындарды басқару технологиялары бойынша әзірлемелер танымал болды.

3) 1985-1995-жылдары Басқару есебін қолданудың екпіні технологиялық талдау мен шығындарды басқарудың нақты әдістерін қолдану арқылы бизнес-процестерге қатысатын ресурстардың шығынын азайту саласына ауысты;

4) 1995 жылдан кейін басқару есебінің мақсаттары мен міндеттері ресурсты қамтамасыз етуді тиімді пайдалану, болжамдау, бағалау, жоспарлау және теңгерімді бағалау көрсеткіштерін бақылау әдістерін қолдану, өзгерістер мен білімді басқару, сондай-ақ мақсаттар мен нәтижелер бойынша басқару негізінде мақсатты нәтижелерді басқаруға бағытталады.

Осыған байланысты Басқару есебін қолдану саласын дамыту және кеңейту нәтижесінде қалыптасқан басқару есебінің мәніне келесі екі негізгі көзқарасты бөлуге болады: басқару есебінің дәстүрлі модельдері мен заманауи тұжырымдамалары.

Дәстүрлі модельдерде Басқару есебін қолданудың негізгі мақсаттары мен міндеттері өнімнің өзіндік құнын есептеуді қамтамасыз ету және жоспарлау және бақылау функциясын жүзеге асыру болып табылады. Тиісінше, дәстүрлі модельдегі басқарушылық есептің негізгі объектісі қаржылық көрсеткіштерді — кірістер мен шығындарды есепке алу жүйесі болып табылады. Қазіргі уақытта өзіндік құнды калькуляциялау үшін толық өзіндік құнды есепке алу немесе саралап есепке алу (директ-костинг) әдістері, ал

жоспарлы-бақылау функциясын іске асыру үшін — пайда мен шығыстар орталықтары бойынша кірістерді есепке алу әдістері — шығындар орталықтары бойынша болып табылады. [2,56 б.]

Дәстүрлі модельдерде өзіндік құн мен жоспарлау-бақылау функциясын калькуляциялауға бағытталған Басқару есебі Бухгалтерлік (қаржылық) есеп деректерінде іске асырылуы мүмкін екенін атап өткен жөн. Бұл жағдайда тиісті басқару есептілігі үшін бухгалтерлік (қаржылық) есеп деректері бойынша қалыптастырылатын кірістер мен шығыстардың (түсімдер мен төлемдердің) тиісті қаржылық көрсеткіштері қаржылық жауапкершілік (есеп) орталықтары — кірістер мен шығындар орталықтары, өндірілетін өнімдер мен көрсетілетін қызметтердің түрлері және т. б. бойынша бөлінеді.

Дәстүрлі модельдерде тікелей шығындарды есепке алу үшін бухгалтерлік есеп саясатының қолданыстағы құралдарын пайдалану жеткілікті. Мысалы, оларды есепке алу шешімі ұйымдардың қаржы - шаруашылық қызметінің бухгалтерлік есеп шоттары жоспарының кеңейтілген талдауын және оны қолдану жөніндегі нұсқаулықты (бұдан әрі — бухгалтерлік есеп шоттарының жоспары) пайдалану, материалдық қорлар мен шығындарды есепке алу әдістерін қолдану болуы мүмкін. Жанама шығындарды бөлу, мысалы, төлем шығындары бухгалтерлік есеп шоттары жоспарының тиісті шотында жалпы сомамен көрсетілген басқарушы персоналдың еңбегі есепті кезең аяқталғаннан кейін тікелей (өндірістік, материалдық және т. б.) шығындардың шамасына, өндірілген тауарлардың (көрсетілген Қызметтердің) санына және т. б. тікелей пропорционалды түрде жүргізілуі мүмкін. Тиісінше, мұндай модельдегі жоспарлау және бақылау функциясы бухгалтерлік есеп шоттарының жоспары тұрғысынан қаржылық нәтижелерді "қол жеткізілгеннен", математикалық және статистикалық модельдеу әдістерімен жоспарлау, сондай-ақ осы жоспарланған деректерді нақты алынған мәндермен салыстыру арқылы жүзеге асырылуы мүмкін.

Басқарушылық есепті құруға, енгізуге және қолдануға сипатталған дәстүрлі тәсіл келесі негізгі кемшіліктермен сипатталады [3,87 б.].

* соңғы тұтынушыға ерекше бағдарланумен, өңірлік және халықаралық деңгейлерде бәсекелестік деңгейінің артуымен сипатталатын қазіргі заманғы әлеуметтік-экономикалық ортаның қажеттіліктері мен мүмкіндіктеріне жауап бермейді;

* басқарушылық шешімдер қабылдау үшін қажетті ақпараттың бұрмалануына әкеледі, атап айтқанда, ол негізінен тауарларды өндіру кезінде пайда болатын шығындарды ғана қарастырады;

* көп жағдайда ол талаптармен реттеледі және қаржылық (бухгалтерлік, салықтық) есепке алу мүмкіндіктерімен шектеледі — экономикалық операцияны көрсету мерзімдері, бухгалтерлік есеп шоттарының жоспарын талдау және т. б.;

* көбінесе ішкі шаруашылық және өндірістік операцияларды есепке алуға және бақылауға шоғырланады, бұл нәтижесінде фун кәсіпорын басқаратын сыртқы орта факторларының әсерін жеткіліксіз бағалауға әкеледі.

Басқару есебінің эволюциясының үшінші және төртінші кезеңдерінде дәстүрлі модельдердің осы кемшіліктерін түзету үшін қазіргі заманғы басқару есебінің тұжырымдамалары пайда болды және қазіргі уақытта кеңінен дамыды. Біз олардың ішіндегі ең маңыздыларын және олар шешетін басқару есебінің дәстүрлі модельдерінің кемшіліктерін бөліп көрсетеміз:

* ABC (Activity-Based Costing) нәтижесінде өнім шығарылатын операцияларды іске асыру үшін қажетті ресурстарға сәйкес кәсіпорынның шығындарын анықтау арқылы басқарушылық шығындарды бөлу мәселесін шешуге мүмкіндік береді;

* Lifecycle costing (өмірлік циклге негізделген шығындар), тауардың (қызметтің) құны оның өмірлік циклінің барлық кезеңдерінде жаңа өнімді (қызметті) әзірлеуге, жобалауға, шығаруға және жылжытуға байланысты шығындарды ескеруі керек және т. б.;

* Target costing (мақсаттар бойынша баға белгілеу), "баға — сапа" қажетті арақатынасын анықтайтын көрсеткіштердің мақсатты мәндерін ескере отырып, тауардың

өзіндік құнын оңтайландыру бағыттарын анықтауға мүмкіндік береді — тұтынушылық сипаттамалар, қызмет мерзімі, сервис деңгейі және т. б.;

* BSC (Balanced Scorecard) — төрт проекция-қаржы, клиенттер, ішкі бизнес — процестер, оқыту және өсу бөлінісінде бағалау көрсеткіштерінің нысаналы мәндерінде сандық және сапалық айқындалған, ұйымның қойылған мақсаттарына сәйкес ұйымның жауапкершілік орталықтарына бекітілген негізгі бизнес-процестерді басқаруға негізделген көрсеткіштердің теңгерімді жүйесі [4,74 б.].

Осылайша, басқарушылық есептің дамуының эволюциялық кезеңін қарастыра отырып, басқару есебі экономикалық объектілерді басқаруға қажетті ақпаратты сәйкестендіру, өлшеу, жинау, жүйелеу, талдау, ыдырату, түсіндіру және беру болып табылады. Бұл шешім қабылдау және тиімді басқару үшін қажетті ақпаратпен бизнесті басқаруды қамтамасыз ететін жүйе. Дұрыс орнатылған басқару есебі компанияның қызметіне басымдық беру және одан әрі жұмысты жоспарлау үшін қажетті ақпаратты алуға мүмкіндік береді және ашылатын мүмкіндіктердің болашағын бағалау үшін негіз береді, сонымен қатар қабылданған шешімдердің орындалуын бақылау тәсілдерін қамтамасыз етеді. Батыс нұсқасында, дәлірек айтқанда, ағылшын тілді елдерде Басқару есебі (Басқару есебі) бүкіл тізбекті білдіреді: бюджеттеу — бухгалтерлік есеп — бақылау — талдау, өйткені компанияны басқару үшін тек не болғаны туралы ғана емес, не болатыны туралы да ақпарат маңызды: нақты және болжамды мәліметтерді түсіндіру, қажетті, жоспарланған көрсеткіштерді нақты қол жеткізілген көрсеткіштермен салыстыру, түзету қозғалыс және, мүмкін, бұрын таңдалған стратегия.

Басқару функцияларына келетін болсақ, Басқару есебі жүйесі өз функцияларын басқарудың үш деңгейінде жүзеге асырады:

- стратегиялық;
- тактикалық;
- жедел.

Нәтижелері ұйымның қаржылық жай-күйінің елеулі өзгерістері, барлық шаруашылық қаражатының құрылымы мен шамасының және олардың пайда болу көздерінің күрт өзгеруі болуы мүмкін неғұрлым маңызды (ұйымның белгіленген ұзақ мерзімді мақсаттарына, миссиясына сәйкес) жобаларды, іс-шаралар мен операцияларды қажетті қаржы ресурстарымен қамтамасыз ету стратегиялық деңгейде басқару басымдығы болып табылады.

Қаржыны стратегиялық басқару шеңберінде ұйым басшылары барлық өндірістік-шаруашылық жүйе үшін қаржы-шаруашылық қызметтің стратегиялық көрсеткіштерін айқындайды және бірқатар негізгі қаржылық көрсеткіштерді (стандарттарды немесе нормативтерді) қамтитын стратегиялық есептер жүйесі арқылы бас бюджет пен болжамдардың орындалуын бақылайды. Бұл көрсеткіштер ұйымның белгіленген стратегиялық мақсаттарға қол жеткізу және акцияларды ұстаушылардың (меншік иелерінің) әл-ауқатын қамтамасыз ету жөніндегі жұмысының тиімділігін бағалау үшін базалық болып табылады.

Функционалдық (тактикалық) деңгейде қаржыны басқарудың негізгі проблемаларының бірі шикізат пен материалдарды сатып алуға, өнімді өндіру мен өткізуге (тиеп-жөнелтуге) және басқа да бірқатар ерекше операцияларға жауап беретін жекелеген бағыттардың басшыларына ерекше қаржы-экономикалық көрсеткіштерді орындау үшін жауапкершілікті беру болып табылады. [5,23 б.]

Тактикалық деңгейдегі басшыларға жүктелген міндеттерге сәйкес қаржыны басқару бағыттар мен негізгі бөлімшелер бойынша жоспарлар, бюджеттер және басқару есептері жүйесінің көмегімен жүзеге асырылады. Бұл деңгейде қызмет бағыттары мен негізгі бөлімшелер бойынша жоспарлар мен бюджеттерді келісу және ағымдағы қызметтің қысқа мерзімді мақсаттары мен нормативтерін ұйымның стратегиялық мақсаттарына сәйкес келтіру жүзеге асырылады. Тактикалық деңгейде шешілетін міндеттердің құрамына Инвестициялар туралы, айналым қаражаттарының құрылымындағы өзгерістер туралы

және ұйымның сыртқы қаржыландыру көздері мен акциялар эмиссиясын тарту қажеттіліктері туралы ұсыныстар дайындау кіреді. Мұндай ұсыныстар бойынша шешімдерді басқарудың жоғарғы деңгейінің басшылары стратегиялық жоспарлардың орындалуы туралы, ұйым көрсеткіштерінің өзгеруінің анықталған үрдістері туралы, нарық конъюктурасының өзгеруі және сыртқы жалпы экономикалық факторлар туралы ақпаратты талдау негізінде қабылдайды.

Қаржыны басқарудың тактикалық деңгейінің функционалды бағыты және ұйымның стратегиялық мақсаттары мен жеке бөлімшелердің күнделікті қызметінің өзара байланысын қамтамасыз ету үшін оның маңызы менеджерлер үшін басымдықтар ретінде келесі міндеттерді шешуді анықтайды:

* ұйым қызметінің жекелеген бағыттарын (сатып алу, өндіру, өткізу) және негізгі бөлімшелерді қамтамасыз ету үшін қажетті қаржы ресурстарын іздеу және бөлу;

* орта мерзімді және қысқа мерзімді мақсаттарды қою, олардың орындалуын бақылау және ұйымның ұзақ мерзімді мақсаттары мен таңдалған стратегиясына сәйкес қаржы ресурстарын пайдалануды тарту тәртібін айқындау. Қаржыны жедел басқару деп қысқа мерзімді және орта мерзімді жоспарларды орындау шеңберінде ұйымның ағымдағы қызметін қамтамасыз ету үшін қаржы ресурстарын бөлу және бақылау жөніндегі іс-шаралардың кешенді жүйесі түсініледі. Операциялық деңгей үшін басқарудың басымдығы қолда бар қаржылық ресурстарды тиімді пайдалану болып табылады ресурстар.

Ұйымдастырушылық құрылымның барлық деңгейлеріндегі басқару міндеттерін шешу жоспарлау және бақылау функцияларын орындаумен тығыз байланысты. Әр түрлі деңгейдегі басшыларға жүктелген жауапкершілікке сәйкес олардың әрқайсысы өз өкілеттіктері аясында жоспарлау мен бақылаудың белгілі бір міндеттерін жүзеге асырады.

Қаржыны жедел басқаруға арналған жоспарлар мен есептер жүйесі ұйымның барлық деңгейдегі басшыларын стратегиялық деңгейде берілген стандарттарды (жоспарлы көрсеткіштерді), сондай-ақ белгілі бір Қаржы-шаруашылық операциялары үшін стандарттар мен нормативтерді, қаржы ресурстарын жұмсаудың және оларды белгіленген лимиттер шегінде қайта бөлудің белгіленген тәртібін сақтау жөнінде шешімдер қабылдау үшін қажетті оның ағымдағы қызметі туралы ақпаратпен қамтамасыз етуге арналған.

Қаржыны жедел басқару шеңберінде шешілетін міндеттердің ішінде қаржы жоспарлары мен басқарушылық есептілік жүйелерін ұйымның қаржысын басқарудың бірыңғай интеграцияланған ақпараттық жүйесіне байланыстыру ерекше орын алады. Мұндай бірыңғай интеграцияланған жүйе басқару құрылымының барлық деңгейлерінде де, ұзақ мерзімді және қысқа мерзімді жоспарларда айқындалған уақыт аралықтары шеңберінде де қызметтің жоспарланған негізгі стандарттарының орындалуын бақылауды қамтамасыз етуге мүмкіндік береді [6,44 б.].

Ұйымның басқару жүйесіне қазіргі заманғы басқару технологияларын енгізу басқарудың тиімділігін едәуір арттыруға, ұйымның қаржы-шаруашылық қызметін жоспарлау, бақылау және талдау міндеттерін қазіргі деңгейде шешуге мүмкіндік беретінін атап өткен жөн, бұл өз кезегінде оның болжамды жағдайы мен тұрақты өсуін қамтамасыз етуге мүмкіндік береді. Осы міндеттерді іске асыру ұйымның ақпараттық жүйесін жетілдіру және оны автоматтандыру жөніндегі шаралар кешеніне, сондай - ақ қазіргі заманғы ақпараттық технологиялар мен есептеу техникасы құралдарының көмегімен бухгалтерлік (қаржылық) және өзге де экономикалық ақпаратты жинау, сақтау және талдамалық өңдеу процестері базасында Басқарушылық есепке алу әдістерін енгізуге негізделеді.

Дегенмен, басқарушылық есепте белгілі бір принциптер, тәсілдер мен әдістер қалыптасты, олардың тиімділігі ешкімге күмән тудырмайды. Басқару есебі кәсіпорынның бизнесін тек бірлік ретінде ғана қарастырмайды. Бизнесі басқару үшін жеке нақты бөлімшелердің (филиалдардың, бөлімдердің), жобалардың, келісімшарттардың, өнімдердің, ресурстардың, клиенттердің, дилерлердің, жеткізушілердің, кредиторлардың, менеджерлердің тиімділігін өлшеу және бағалау өте маңызды. Басқару есебі, авторлардың

пікірінше, көп өлшемді мәліметтер кеңістігінің әртүрлі бөлімдерінде, әр түрлі дәрежеде егжей-тегжейлі немесе үлкейтілген, әр түрлі өлшем бірліктерінде, соның ішінде ақша бірліктерінде кез-келген жағдайды көрсетуі керек.

Қолданылған әдебиеттер тізімі

1. Мадиева К.С., Разливаева Л.В., Умирбекова С.У. Басқару есебі 2: Оқулық құралы.- ҚКЭУ Қарағанды, 2017.
2. Баймуратов У. Финансы Казахстана. – Том 2. – Избранные научные труды. – Алматы: БИС, 2005.
3. Чая В. Т. Чупахина Н. И. Управленческий учет: учебное пособие. – М.: Эксмо, 2009.
4. Друри К. Введение в управленческий и производственный учет: пер.с англ. – М.: ЮНИТИ-ДАНА, 2002..
5. Ивашкевич В. Б. Бухгалтерский управленческий учет. – М.: Магистр, 2008.
6. Тайгашинова К. Т. Управленческий учет: учебное пособие. – Алматы: Экономика, 2014.

РАЗВИТИЕ ПРЕДПРИНИМАТЕЛЬСТВА В КАЗАХСТАНЕ КАК УСЛОВИЕ ДЛЯ СОЗДАНИЯ КОНКУРЕНТОСПОБНОЙ МОДЕЛИ ЭКОНОМИКИ

Куандыкова И.Н. студентка группы ГМУ-18-4
Королёва А.А. ст. преподаватель
Карагандинский технический университет
г. Караганда, Республика Казахстан

Наше государство стремится к построению конкурентоспособной экономики. Любая динамически развивающаяся страна ставит перед собой цель – создание общего блага, на что государство тратит не только силы, но и ресурсы. Внедрение механизма ГЧП стало отличным шагом на пути достижения этой цели. Путём внедрения данного механизма был установлен контакт, сотрудничество между государством и частным сектором Республики Казахстан [1].

ГЧП – государственно–частное партнерство – это форма сотрудничества между государством и частным сектором.

Подобное сотрудничество привлекло финансирование негосударственного характера, появление новых технологий, повысилась эффективность управления и т.д. В совокупности всё это привело к улучшению экономики и бюджета страны в целом. Новая система финансирования проектов ГЧП поспособствовала к экономии средств бюджета [2].

В 2015 году произошёл ряд изменений, который повлекли за собой толчки для дальнейшего развития отношений между государством и частным сектором. К примеру, «Закон о государственно-частном партнерстве», который упростил сотрудничество государства и частного сектора, а именно убрали различные ограничения касательно доверительного управления, договоров об аренде, сервисных контрактов и т.д. В итоге, данный закон значительно облегчил процесс введения бизнеса, заключения договоров не только по инициативе государства, а также повысилось качество оказываемых услуг, производимых работ, открыло новые горизонты и возможности для предпринимателей.

2019 год стал настоящим испытанием для человечества в целом. Экономика, в особенности, частный сектор пострадал от последствий пандемии коронавирусной инфекции COVID-19. Перед появившемся кризисом проекты, которые были реализуемы в рамках ГЧП также были подвергнуты рискам различного рода. Развитие

инфраструктурных проектов вместе с уполномоченными органами помогут выстоять это нелегкое время и вместе преодолеют нависшие трудности.

Государство непрерывно осуществляет работы по улучшению механизма самой системы ГЧП. Те проблемы, которые обострились в разгар пандемии, требуют немедленного вмешательства и изучения причин возникших проблем и соответственно их решения.

К примеру, подписанный главой государства Республики Казахстан закон «О внесении изменений и дополнений в некоторые законодательные акты Республики Казахстан по вопросам государственно-частного партнерства» отрегулировал вопрос касательно инвестиционного стимулирования и управления рисками, что существенно облегчило процесс ведения бизнеса.

Безусловно, наличие и распределение рисков между сторонами, оптимальный способ решения проблем социально-экономического характера, экономия средств бюджета, появление новых рабочих мест, увеличение уровня эффективности управления, всё это было получено путём осуществления программы ГЧП.

Также существенна нагрузка на фонд оплаты труда, которую необходимо упростить. Президент Республики Казахстан Касым-Жомарт Токаев в своём послании народу от 1 сентября 2021 года предложил ввести для бизнеса единый платеж с фонда оплаты труда со снижением суммарной нагрузки с 34% до 25% [3].

Это в свою очередь простимулирует бизнес «вывести из тени» тысячи сотрудников, которые смогут стать полноценными участниками пенсионной системы, систем социального и медицинского страхования. Данная система должна будет заработать с 1 января 2023 года.

Но нехватка ресурсов бюджета, кадровых ресурсов, несовершенство законодательных основ ГЧП, нехватка опыта в данном вопросе, слаборазвитая область экономики, касательно инноваций – значительно тормозят процесс реализации проектов рамках ГЧП.

Для решения существующих проблем и построения конкурентоспособной модели экономики необходимо:

- 1) принять меры по страхованию рисков;
- 2) поднять вопрос налоговых льгот и преференция для участников, реализующих свои проекты в рамках программы ГЧП;
- 3) способствовать привлечению новых технологий, инноваций;
- 4) принять меры касательно повышения мотивации участия в инновационных процессах среди участников реализующих свои проекты в рамках программы ГЧП;

Экономика, как и мир в целом, - не статичное явление. Если сегодня положение дел весьма стабильно и происходит плановое развитие, то это абсолютно не значит, что завтра будет также. Это на своём примере нам продемонстрировала пандемия коронавирусной инфекции COVID-19. С поэтапным спадом карантинных ограничений будет реализовано больше проектов в рамках программы ГЧП, чему поспособствуют меры, описанные выше, а также все те меры, которые будут приняты для привлечения инвесторов и инвестиций в экономику Казахстана. В совокупности, всё это будет способствовать улучшению и развитию механизма ГЧП, что в итоге приведет к модернизации взаимоотношений между государством и частным сектором, а также к экономическому росту страны.

Список литературы:

1. Послание Президента Нурсултана Назарбаева народу Казахстана «Рост благосостояния казахстанцев: повышение доходов и качества жизни» от 5 октября 2018 года.
2. База проектов государственно-частного партнерства [Электронный ресурс] <https://kzppp.kz/>

3. Послание Главы государства Касым-Жомарта Токаева народу Казахстана «Единство народа системные реформы – прочная основа процветания страны» от сентября 2021 года.

НЕОБХОДИМОСТЬ ИНСТИТУТА В РЫНОЧНОЙ ЭКОНОМИКЕ

Кудабаев А.М. магистрант группы Э-21 НП
Карагандинский университет Казпотребсоюза

Различные экономические процессы, происходящие в стране, направлены на различные рыночные субъекты. То, как эти субъекты экономических отношений отреагируют на различные изменения и политические процессы, зависит и направление развития государства. Эти работы важны для формирования и развития новых общественных отношений, основанных на рыночных основах. В рамках этого направления была создана новая дисциплина – институционализм, которая занимается изучением взаимоотношений субъектов экономической деятельности. Изменение экономических институтов происходит в период трансформации экономики. Одни создаются, другие закрываются. Эта работа осуществляется посредством внутренних изменений во внутри институтов вследствие того что они приспосабливаются к новым условиям хозяйствования, а также воздействия государственно-властных структур, которые проводят реформирование хозяйства под новые реалии. В этом случае, все эти изменения в структурах институтов меняют и их структурные связи. В большинстве случаев именно эти процессы в значительной степени влияют на всю экономическую ситуацию, что и обуславливает исследовательский интерес ученых к институциональному анализу. Существование множества различных подходов к пониманию институциональной экономики затрудняет понимание институционализма в целом и делает его крайне сложным для понимания экономической науки. Для того чтобы понять суть теории институциональных преобразований, необходимо рассмотреть различные подходы и школы в институционализме, в частности, к понятию «институт», а также определить основные принципы данного направления для экономики. Этот основной метод работы заключается в том, чтобы собрать исторический материал по определенной теме, отобрать его и обработать с помощью методов анализа и систематизации. С точки зрения экономистов-теоретиков, выделяются «старый», «традиционно», «классически», «неоклассический» институты и “новый”, “современный”, “неоиндустриальный” институционализм или неoinституционализм.

С точки зрения современного понимания к обычаям относятся и юридические нормативы функционирования институтов. Основными свойствами институтов являются следующие:

- Институтами называются рамки, которые установлены для произведения различных действий людей между собой;
- Институты сокращают неопределённость в жизни, создавая более четкую структуру и упорядочивая повседневную жизнь.
- Институты формируют и ограничивают выбор альтернативных вариантов для каждого человека.
- С помощью институтов формируются мотивы человеческого общения, которые задаются институтами и являются их составной частью.

С этой точки зрения институт может стать источником развития, а с другой — ограничивать развитие в определенных рамках. Традиции и правила, которые сложились в группе или социальной культуре, могут стать препятствием на пути развития. Обычаи обычно вводятся другими индивидами через подражание социальным традициям или

рутину. Данным замкнут круг: частная жизнь распространяется по всему обществу, что способствует укреплению институтов; институтам передается часть частных обычаев.

И это означает то что из характеристик институтов (экономических и политических) определяется характеристика людей. Само понятие института как такового связано с теми функциями и задачами, которые он выполняет в воспроизводстве системы отношений на макроуровне, то есть не граждане «заслужили» свое правительство, а правительство способствует созданию определенного вида граждан. Теория привычки была предложена в качестве основы для изучения функционирования хозяйства и отрицается влияние индивидуума. По этой причине необходимо государственное вмешательство в деятельность институтов с целью предотвращения негативных моментов развития (циклическая причинность) или же институты могут находиться на разных стадиях развития (цикловая причинность). Однако в этих ситуациях необходимо государственное воздействие, чтобы быстрее преодолеть институтами негативные тенденции и их динамичное эволюционное развитие. По мнению исследователей, в рамках традиционных институциональных исследований можно найти дополнительные положения традиционного институционализма(Рисунок 1.1)

Рисунок 1.1



Из представленной классификации следует, что данная систематизация положений и теорий позволит проводить исследования согласно основам традиционного институционального подхода, не «размывая» направления экономики. Основными принципами организации являются институт, который исследуется через призмы теории привычек и необходимости государственного регулирования его прогресса.

И здесь на первый план выходит принцип рациональности. В процессе своей хозяйственной деятельности хозяйствующие субъекты стремятся минимизировать транзакционные издержки путем создания институтов, то есть «организации ограничений, которые структурируют политическое, экономическое или социальное взаимодействие». Одним из критериев эффективной работы учреждений является их размер полученного дохода, который зависит от минимизации издержек, то есть сокращения затрат.

Список использованной литературы:

1. Трансформация экономических систем: теория и практика. Автор: Л.П. Стеблякова, Год выпуска: 2010 г.
2. Институциональная экономика: теория и практика. Автор: А.В. Виноградова, Год выпуска: 2012 г.
3. Институциональная экономика. Коллектив авторов: С.С. Винокуров В.А. Грошев И.В. Зубарев Е.С. Макеева К.Е. Менько Л.А. Миэринь И.В. Тар-Мартиросян. Год выпуска: 2014 г.

Теоретические вопросы управления риском на финансовом рынке и экономические аспекты банковского риска

Каппаров Н. Е. Магистрант гр. Ф-21-2 (П)
Борисова Е.И. К.э.н., доцент
Карагандинский университет Казпотребсоюза

В условиях рыночных отношений проблема эффективного управления финансовыми ресурсами субъектов хозяйствования, включая все государственные органы, приобретает все большую актуальность. Это управление играет активную роль в общей системе финансового менеджмента, обеспечивая надёжное достижение целей финансовой деятельности. Поэтому в финансовом менеджменте проблемы финансовых рисков занимают особое место. Управление финансовыми рисками на уровне предприятия представляет собой систему принципов и методов разработки и реализации рискованных финансовых решений, обеспечивающих всестороннюю оценку различных видов финансовых рисков и нейтрализацию их возможных негативных финансовых последствий [1].

Если главной целью управления финансовыми рисками на предприятии является обеспечение финансовой безопасности в процессе его развития и предотвращение возможного снижения его рыночной стоимости, то управление финансовыми рисками на макроуровне и на уровне всех государственных органов направлено на обеспечение национальной безопасности страны.

Очевидно, что главной целью управления финансовыми рисками, вообще, выступают решение ряда основных задач, которые систематизированы в экономической литературе [2].

Все хозяйственные и финансовые операции в той или иной мере подвержены финансовым рискам. Эффективность организации управления риском во многом определяется классификацией риска. Наиболее уязвимые и тяжелые риски - это финансовые риски, которые подразделяются на два вида: риски, связанные с покупательной способностью денег; риски, связанные с вложением капитала (инвестиционные риски). К рискам, связанным с покупательной способностью денег, относятся следующие разновидности рисков: инфляционные и дефляционные риски, валютные риски, риск ликвидности. Инвестиционные риски включают в себя следующие подвиды рисков: риск упущенной выгоды; риск снижения доходности; риск прямых финансовых потерь [3].



Рисунок 2 - Виды финансовых рисков Примечание – составлено автором

Особым звеном в финансовом секторе Казахстана выступает банковский сектор и в составе финансовых рисков в банковской практике особое место занимают все виды рисков.

В современной банковской деятельности без риска не проходит ни одна операция, только при этом риск может быть разных масштабов. Поэтому для банковской деятельности является важным не устранение риска вообще, а управление и снижение его до минимального уровня [4].

Главной задачей научного управления рисковыми операциями банка является определение размера допустимости и оправданности риска и выработка системы мер, регулирующих возможность появления потерь банка от проведения той или иной операции. Управление риском предполагает различные вариации риск-менеджмента в зависимости от вида, степени измеримости и оценки риска, его релевантности для операционной, инвестиционной или финансовой деятельности, а также степени регулируемости.

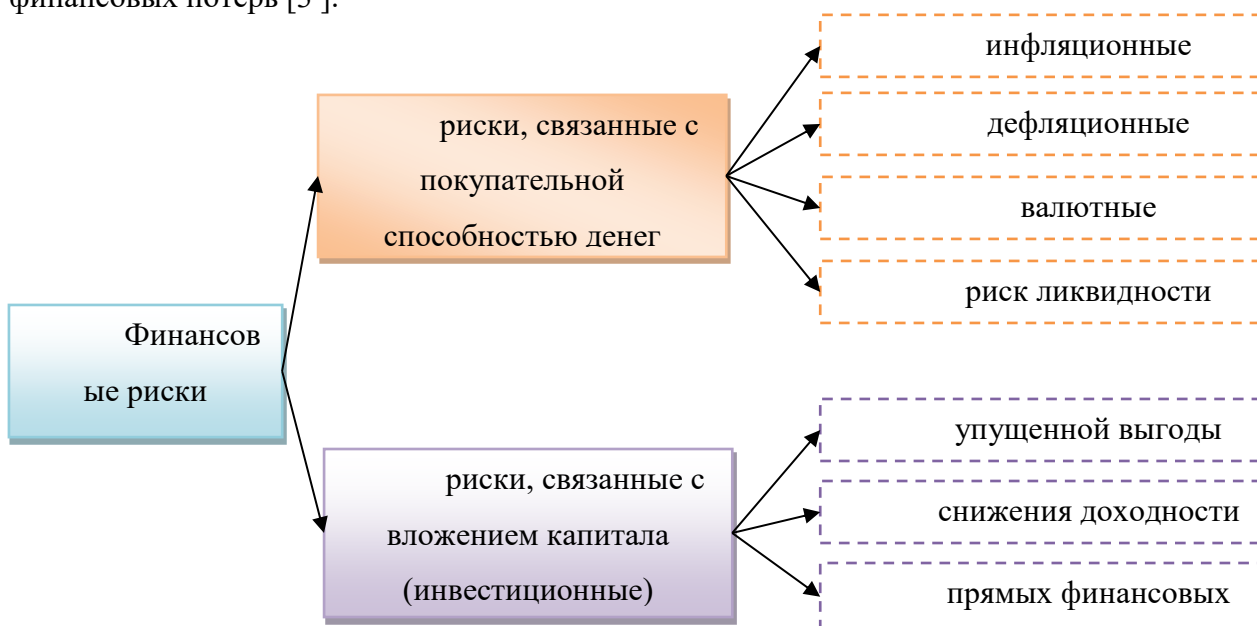
Банковские риски – это возможность (опасность) возникновения потерь, или недополучения доходов, вытекающих из осуществления банком своих операций, обусловленная вероятностью влияния определенного события или действия (бездействия) на деятельность банка.

Для снижения или предотвращения возможности потери своих активов, недополучения доходов или возникновения дополнительных расходов банками систематически должна проводиться работа по управлению рисками (риск-менеджмент).

Риск-менеджмент проводится как в целом по банку, так и на уровне структурных подразделений по направлениям их деятельности. Риск-менеджер – работник банка, в обязанности которого входит обеспечение эффективности системы управления рисками и осуществление мониторинга рисков банка. Фактор риска – это событие или условие, которое в случае наступления может неблагоприятно повлиять на деятельность банка и повлечь потери.

Основными методами управления финансовыми рисками являются: диверсификация – метод распределения управления деятельностью банка, основанный на взвешенном распределении активных и пассивных операций банка по источникам привлечения и инструментам инвестиций с целью ограничения рисков отдельных сегментов рынка; приобретение и анализ информации, в том числе о составление прогнозов по важнейшим сегментам рынка, заключающим в себе потенциальный риск; лимитирование; обеспечение достаточного капитала для покрытия возможных убытков от деятельности банка; страхование – взнос в страховой фонд для возмещения страховой организацией убытков, понесенных вследствие страховых случаев; хеджирование - страхование финансовых инструментов с помощью проведения компенсирующих операций.

Как показывает опыт, даже самый устойчивый банк в стране может сильно пошатнуться, если страна, в которой он осуществляет свою деятельность, претерпевает болезненный экономический кризис, и состояние банковской системы соответственно резко ухудшается. Вот почему тщательно изучается влияние риска уровня экономики страны на финансовый институт в сравнении с общей кредитоспособностью страны. При этом рассматривается уровень, диверсифицированность и изменчивость экономики, финансовое состояние корпоративного и индивидуального сектора, а также способность правительства управлять экономикой в условиях бурного роста или спада.

В сфере банковской деятельности изучается уровень рыночного риска по всему спектру деятельности финансового института, стратегия руководства и общая склонность к рискам в этих областях [5].

Список литературы:

1. Хохлов Н.В. Управление риском: Учеб. пособие для вузов. - М.:, 2001, С. 16.
2. Бланк И.А. Финансовый менеджмент: Учебный курс. - 2-е изд., перераб. и доп. - К., 2007 - С.531-532.
3. Оспанов С.А. Управление финансовыми рисками организации, предприятия в современных рыночных отношениях Казахстана. Сборник научных трудов. Выпуск 4. Астана, 2015, С.199-205.
4. Панова Г.С. Банковский риск-менеджмент: мировой опыт и практика // Научный альманах фундаментальных и прикладных исследований «Проблемы управления банковскими и корпоративными рисками». – М.: Финансы и статистика, 2005. – 378 с.
5. Колтынюк Б.А. Инвестиционные проекты: Учебник. Второе издание, переработанное и дополненное. – СПб.: Изд-во Михайлова В.А., 2002. – 622 с.

ИЗУЧЕНИЕ ВОЗМОЖНОСТИ ПРИМЕНЕНИЯ ГИДРОЛИЗАТА КЕРАТИНА НА ОСНОВЕ ПУХО-ПЕРЬЕВЫХ ОТХОДОВ ПТИЦЕПЕРЕРАБАТЫВАЮЩЕЙ ОТРАСЛИ В КАЧЕСТВЕ БИОРАЗЛАГАЕМОЙ УПАКОВКИ

Каршева К.О. Резниченко Р.О.
магистранты 2 курса группы Т41451
Шанин В.А. аспирант 2-го курса
Алексеев Г.В. доктор технических наук,
профессор факультета
пищевых биотехнологий и инженерии.
Национальный исследовательский университет
ИТМО, г Санкт-Петербург, Российская
Федерация.

Одной из значимых экологических проблем современности является загрязнение окружающей среды полимерной продукцией. На сегодняшний день до 45% от общего объема промышленных и бытовых отходов составляют полимерные отходы. Полимерная упаковка как правило используется единожды после чего в редких случаях отправляется на переработку для вторичного использования, а в основной своей массе отправляется на мусорные полигоны для сжигания. При сжигании выделяются вредные вещества, негативно сказывающиеся на экологическом состоянии воздуха в близлежащих районах. В естественных же условиях такая упаковка не разлагается около 100 лет. Таким образом глобальная задача современности - это избавление от «полимерной угрозы».

Учитывая факт долгого и небезопасного разложения полимерной продукции, актуальным становится вопрос о возможности повсеместного использования биоразлагаемых упаковок. Таким образом появляется первостепенная задача – разработка упаковки, которая позволит сохранить необходимые качества продукта в течении всего жизненного цикла. Также необходимо, чтоб после окончания эксплуатационного срока упаковки, она имела способность к биологической деградации под воздействием условий естественной окружающей среды. Материалы пригодные для создания биоразлагаемых упаковок существуют. Такие материалы могут разлагаться естественным образом в природе, не создавая экологическую нагрузку, а распадаясь на безопасные, а возможно даже питательные компоненты. Основными показателями качества биоразлагаемой упаковки является способность к быстрому разложению по окончании эксплуатационного срока на безопасные составляющие[1].

В материалы подобного рода зачастую включены растительные компоненты, такие как:

полисахариды, отходы зернового производства и крахмал. Согласно способам и методике производства биоразлагаемые полимеры можно классифицировать на несколько основных групп. Рис.1.



Рисунок 1 – Виды биоразлагаемых полимеров согласно способу производства

Также биоразлагаемая упаковка может быть классифицирована по типу применяемого для ее изготовления сырья Рис.2.

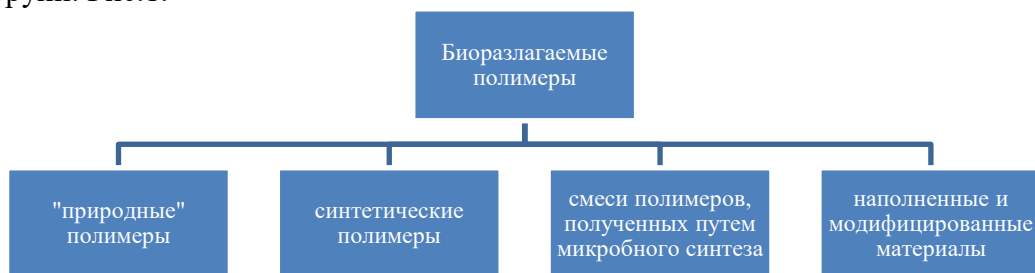

Рисунок 2 – Виды биоразлагаемых упаковочных материалов в зависимости от типа применяемого сырья

Согласно данным приведённым в Рисунке 2. биополимеры могут производиться из различного сырья как на основе животного или растительного материала (восстанавливаемые ресурсы), так и на основе нефтехимических продуктов. В качестве сырья для изготовления биоразлагаемой упаковки могут использоваться белки, а в частности кератин[2].

Большое количество кератина содержится пухо-перьевых отходах птицеперерабатывающей отрасли. Такие отходы относятся к 4 уровню экологической

опасности и при ненадлежащей утилизации наносят существенный экологический вред воздуху при сжигании, почве и воде при захоронении.

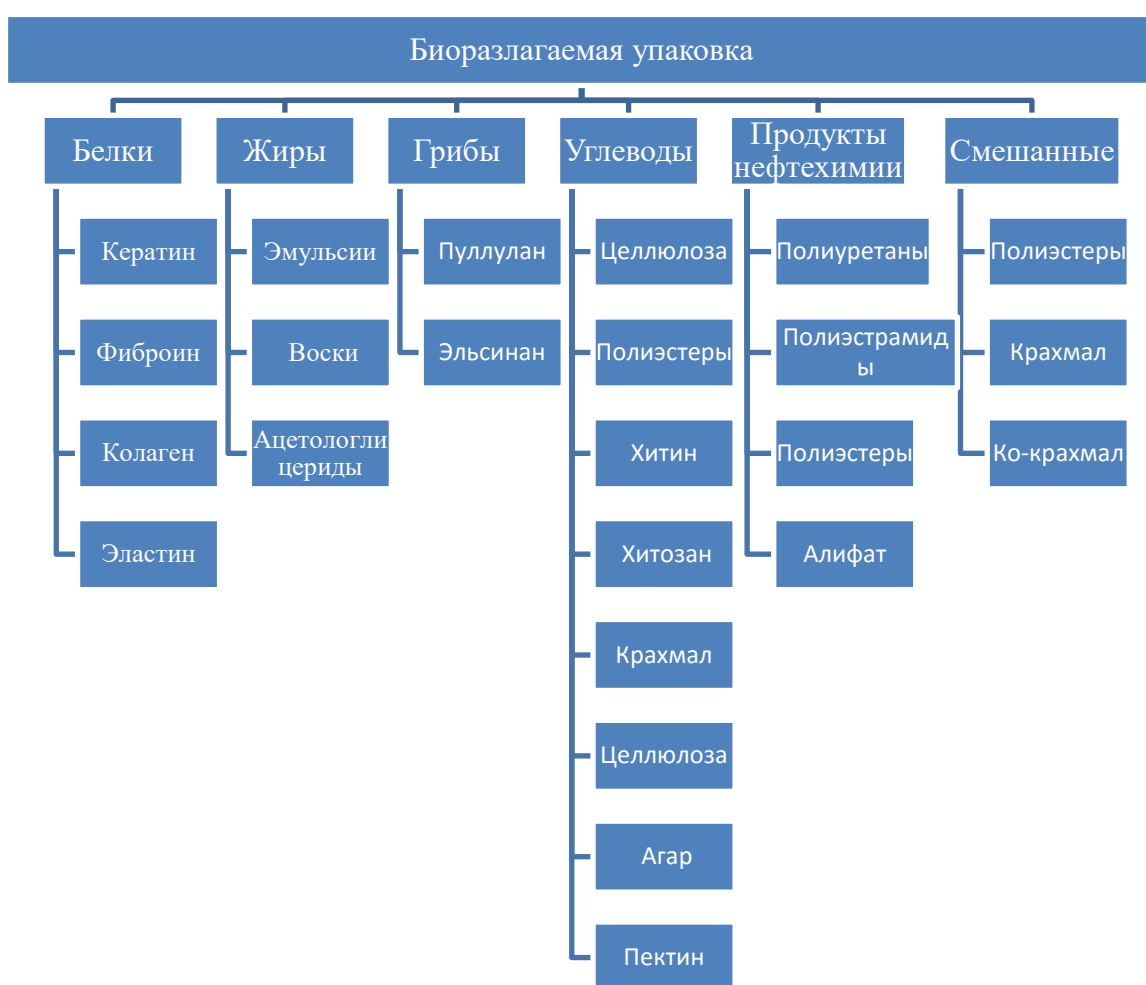
Одним из основных методов утилизации пухо-перьевых отходов является изготовление кормовой муки. Такой метод не пользуется большой востребованностью так-как получаемая мука обладает низкими показателями качества и на большинстве птицефабрик – пухо-перьевые отходы захораниваются либо сжигаются. Таким образом поиск рационального использования отходов птице переработки остается актуальным.

Огромным плюсом использования кератина, полученного путем обработки пухо-перьевых отходов является возобновляемость сырьевых ресурсов. Основная структура кератина — это спираль. Две спирали, обвивая друг друга и соединяясь между собой водородными и дисульфидными связями, ПЗ образуют протофибриллу, единую левую суперспираль. Суперспирализованные димеры кератина объединяются в тетрамеры, которые агрегируют, с образованием протофибрилл диаметром 3 нм. Протофибриллы, соединенные в одиннадцатизильный канат, образуют микрофибриллу. Наконец, восемь протофибрилл образуют микрофибриллы диаметром 10 нм. Последние погружены в аморфный матрикс, отличающийся высоким содержанием серосодержащих соединений. Несколько сотен микрофибрилл образуют пучок, который под микроскопом выглядит как макрофибрилла.

Отличительным свойством кератина является его высокая устойчивость по отношению к воздействию реагентов. Применяемые на сегодняшний день методы переработки кератинсодержащих отходов подразделяются на 4 основных вида[3]. Рис 3.



Рисунок 3 – Методы переработки кератинсодержащих отходов

Одним из предлагаемых методов можно получить вязкий гидролизат кератина, который можно использовать для создания биоразлагаемой пленки (упаковки) способной к самодegradации. Использование кератинсодержащих отходов для развития этого направления потребует крупных сырьевых затрат, однако это соответствует тенденции развития птицефабрик. Таким образом можно отметить, что потенциал развития существует, но в ближайшем будущем биоразлагаемые пленки смогут занять лишь небольшой сегмент существующего рынка упаковок. Причиной является цена и недостаточное влияние законодательства на необходимость перехода от неразлагающейся одноразовой упаковки к биоразлагаемым аналогам.

Список литературы:

1. Касьянов, Г.И. Биоразрушаемая упаковка для пищевых продуктов/Г.И.Касьянов//Наука. Техника. Технологии (Политехнический вестник). 2015. № 3. С. 165–184
2. Лоонг-так, Лим. Биоразлагаемая упаковка для пищевых продуктов/ Лим Лоонг-так//Переработка молока. 2011. № 6. С. 61–63.
3. Пискаева Анастасия Игоревна БИОТЕХНОЛОГИЧЕСКИЕ АСПЕКТЫ УТИЛИЗАЦИИ ОТХОДОВ ПТИЦЕПЕРЕРАБАТЫВАЮЩИХ ПРЕДПРИЯТИЙ // Уникальные исследования XXI века. 2016. №10 (22).

АНАЛИЗ СОВРЕМЕННОГО СОСТОЯНИЯ СИСТЕМЫ ГОСУДАРСТВЕННОГО АУДИТА И ФИНАНСОВОГО КОНТРОЛЯ В РЕСПУБЛИКЕ КАЗАХСТАН

Ким К.С. Магистрант группы Ф-21-2НП
Сембеков А.К. доктор экономических наук, профессор
Карагандинский университет
Казпотребсоюза

Финансовый контроль, проводимый различными государственными органами в зависимости от уровня управления, является одним из основных видов финансового контроля. Понятие финансового контроля достаточно многогранно и в экономической литературе трактуется по-разному, что связано, прежде всего, с категорией субъектов, осуществляющих данный вид контроля.

В соответствии со статьей 1 Закона Республики Казахстан «О государственном аудите и финансовом контроле» от 12 ноября 2015 года № 392-V, «...финансовый контроль – это деятельность, направленная на устранение выявленных в ходе государственного аудита нарушений...» [1].

Финансовый контроль проводится субъектами государственного аудита и финансового контроля в рамках компетенции, утвержденной настоящим Законом и другими законами Республики Казахстан, а также актами Президента Казахстана и Правительства РК, через обеспечение компенсации в бюджет, восстановления через оказание услуг и выполнения работ, поставки товаров или выявления по учету сумм нарушений, исполнения предписаний и привлечения к ответственности виновных лиц [2].

Наряду с государственным финансовым контролем существует понятие «государственный аудит», который так же представляет собой звено, с помощью которого повышается эффективность работы в экономической системе страны.

В соответствии со ст. 1 Закона РК «О государственном аудите и финансовом контроле» от 12 ноября 2015 года № 392-V, «...государственный аудит – это оценка, анализирование, и проверка эффективности управления и расхода бюджетных средств, активов страны, объектов государственного аудита, связанных грантов, государственных и обеспеченных государством займов, в том числе и займов, которые привлекаются под поручительство данной страны, или другой, связанной с реализацией бюджета деятельности, основанные на системе управления рисками...» [1].

Цель государственного аудита заключается в увеличении эффективности управления и расхода бюджетных средств, а также активов государства и субъектов квазигосударственного сектора [3].

За 2020 год поступления в республиканский бюджет составили 15 116,7 млрд. тенге или 100,2% к плану. Перевыполнение по поступлениям в бюджет сложилось в объеме 30,9 млрд. тенге. По сравнению с 2019 годом поступления выросли на 2 489,2 млрд. тенге или на 19,7% за счет увеличения трансфертов на 1 899,7 млрд. тенге и поступления займов на 1 163,8 млрд. тенге.

Расходы республиканского бюджета на 2020 год утверждены в сумме 12 914,3 млрд. тенге, что на 6% выше объемов 2019 года. В результате проведенных в течение 2020 года 7 корректировок и 2 уточнений бюджета расходы увеличились на 12% (на 1 580,2 млрд. тенге), составив 15 154 млрд. тенге.

По состоянию на 1 января 2021 года дефицит республиканского бюджета составил 2 185,3 млрд. тенге, что на 273,5 млрд. тенге выше планового показателя.

Сумма неэффективно использованных бюджетных средств, выделенных на решение социально - экономических задач в 2020 году, увеличилась в сравнении с 2019 годом (427,5 млрд. тенге) и составила 569,4 млрд. тенге, за счет увеличения нарушений,

выявленных по результатам аудиторских и экспертно-аналитических мероприятий органов государственного аудита при использовании средств республиканского бюджета 2020 года.

К неэффективно использованным бюджетным средствам отнесены:

- 1) неосвоение – 15,8 млрд. тенге;
- 2) возврат использованных не по целевому назначению целевых трансфертов – 1,2 млрд. тенге;
- 3) возврат неиспользованных целевых трансфертов, выделенных из республиканского бюджета в предыдущем году и не разрешенных к доиспользованию в отчетном году – 16,6 млрд. тенге;
- 4) возврат МИО неиспользованных бюджетных кредитов, выданных из республиканского бюджета – 1,9 млрд. тенге;
- 5) выявленные нарушения по результатам аудиторских и экспертно-аналитических мероприятий органов государственного аудита, при использовании средств республиканского бюджета 2020 года – 477,9 млрд. тенге;
- 6) остатки средств субъектов квазигосударственного сектора на КСН в казначействе, выделенных на формирование и увеличение уставного капитала и выполнение государственного задания в отчетном периоде – 56 млрд. тенге.

Доходы республиканского бюджета составили 11 928,5 млрд. тенге, что выше плана на 21,5 млрд. тенге (на 0,2%), с ростом в сравнении с 2019 годом на 1 336,1 млрд. тенге или на 12,6%. Данные приведены в таблице 1.

Таблица 1. Поступления республиканского бюджета за 2020 год

	Отчет за 2019 год	Утвер. бюджет на 2020	2020 год				млрд.тенге	
			Скорр. бюджет	Исполнение	(+,-)	% испол.	Факт 2020 г. к факту 2019 г.	
							(+,-)	%
Поступления	12 627,6	13 573,9	15 085,8	15 116,7	30,9	100,2%	2 489,2	119,7%
Доходы, в том числе	10 592,3	11 206,5	11 906,9	11 928,5	21,6	100,2%	336,1	112,6%
Налоговые поступления	6 835,5	7 960,6	5 560,1	5 575,9	5,8	100,3%	259,7	81,6%
Неналоговые поступления	279,4	121,3	976,5	983,3	6,7	100,7%	703,8	351,9%
Поступления от продажи основного капитала	9,5	4,5	2,5	1,8	-0,7	70,5%	-7,7	18,6%
Поступления трансфертов	3 467,9	3 120,1	5 367,8	5 367,6	-0,2	100,0%	1 899,7	154,8%

Погашение бюджетных кредитов	131,3	109,7	109,7	120,5	10,8	109,9%	-10,8	91,8%
Поступления от продажи финансовых активов государства	-	-	-	-	-	-	-	-
Поступления займов	1 903,9	2 257,7	3 069,2	3 067,8	1,5	100,0%	1 163,8	161,1%
Источник: Официальный сайт Министерство финансов								

В структуре доходов по – прежнему значительную долю занимают налоговые поступления, которые составили 5,6 трлн. тенге со снижением на 18,4% к уровню 2019 года.

В таблице 2 представлена структура расходов республиканского бюджета за 2020 год:

Таблица 2. Расходы республиканского бюджета за 2020 год, млрд.тенге

	Отчет за 2019 год	2020 год				Факт 2020 г. к факту 2019 г. (+,-)
		План	Исполнение	(+,-)	% испол.	
РАСХОДЫ	12 710,3	15 154,0	14 911,8	-242,2	98,4	2 201,5
Затраты	11 469,1	13 941,0	13 699,9	-241,2	98,3	2 230,8
Бюджетные кредиты	381,6	338,2	338,2	0,0	100,0	-43,4
Приобретение финансовых активов	169,2	196,1	196,1	0,0	100,0	27,0
Погашение займов	690,4	678,7	677,6	-1,0	99,8	-12,8
Источник: Официальный сайт Министерство финансов						

За последние 5 лет объем расходов республиканского бюджета вырос почти в 2 раза (с 8,8 трлн. тенге в 2016 году до 15 трлн. тенге в 2020 году) до 21,3% от ВВП в 2020 году. При этом лишь 44% всего объема расходов покрываются «чистыми доходами» (без учета поступлений трансфертов и займов), 36% покрываются за счет трансфертов из Национального фонда, 20% – поступлений займов.

В 2020 году Счетным комитетом проведено 14 аудиторских мероприятий на 104 объектах.

Объем средств, охваченных аудитом, составил 25 634,5 млрд. тенге.

Общая сумма установленных нарушений составила 1 835,1 млрд. тенге, в том числе финансовых нарушений – 61,5 млрд. тенге, неэффективно использованных бюджетных средств, активов государства – 427,5 млрд. тенге, неэффективного планирования – 1 346,1 млрд. тенге и нарушений актов субъектов квазигосударственного сектора, принятых для реализации норм законодательства Республики Казахстан – 7,2 млн. тенге.

Фактически восстановлено (возмещено) 44,1 млрд. тенге или 100% от подлежащих восстановлению (возмещению), с наступившими сроками.

Основная доля финансовых нарушений приходится на нарушения норм отраслевого законодательства (45%) и Бюджетного кодекса (44%). Нарушения Правил ведения бухгалтерского учета составили 11% (рисунок 1).



Рисунок 1- Структура финансовых нарушений за 2020 год

Правительству и государственным органам направлены 61 рекомендация и 255 поручений. На отчетную дату сроки исполнения наступили по 114 рекомендациям и поручениям, из которых исполнено 108 или 94,7%.

По итогам 2020 года к дисциплинарной ответственности привлечены 151 должностных лиц, из них 17 руководителей, 94 руководителя среднего звена, 40 исполнителей. К административной ответственности привлечены 44 должностных (физических) и 11 юридических лиц. В правоохранительные органы направлен 31 материал аудита [4].

Далее проведем анализ по итогам осуществления внутреннего государственного аудита в Республике Казахстан за 10 месяцев 2020 года.

Комитетом внутреннего государственного аудита было проведено 1 595 аудиторских мероприятий с охватом на общую сумму 872 млрд. тенге.

В результате проведенных мероприятий было установлено 2 365 нарушений процедурного характера, финансовых нарушений на общую сумму 198,2 млрд. тенге.

Дано 1 411 рекомендаций по устранению причин нарушений и недостатков, из которых исполнено 1 101.

Устранены нарушения на общую сумму 172,2 млрд. тенге за счет восстановления поставкой товаров, оказания услуг и выполнения работ, возмещения в бюджет и отражения по бухгалтерскому учету.

К дисциплинарной ответственности привлечены 1 132 должностных лица. К административной ответственности привлечены: 564 должностных лиц. Сумму штрафа составила 94,4 млн тенге. 86,4 млн. тенге уже взыскано в бюджет. Передано в правоохранительные органы 173 материалов на общую сумму 140,7 млрд. тенге [5].

Чтобы предотвратить эти нарушения, необходимо:

- 1) усилить работу по бюджетному планированию как на уровне администраторов бюджетных программ, так и в отдельных учреждениях;
- 2) усилить контроль за работами, выполняемыми подрядчиками заказчиками;
- 3) усилить работу в части повышения квалификации специалистов по указанным направлениям, в том числе по изучению изменений и дополнений в законодательство Республики Казахстан.

Рассмотрим итоги работы ревизионных комиссий (внешний государственный аудит) в целом по республике, чтобы наглядно увидеть масштабы государственного аудита и объем выявляемых нарушений и несоответствий.

В целом за 2020 год ревизионными комиссиями проверено 2 309 объектов. Объем средств, охваченных аудитом, составил 7 983,4 млрд. тенге с увеличением к предыдущему периоду на 111,2% [6]. В таблице 3 представлены ключевые показатели мероприятий ревизионных комиссий за 2020 год.

Таблица 3. Ключевые показатели аудиторских мероприятий ревизионных комиссий за 2020 год

Наименование региона	Кол-во объектов, охваченных аудитом, ед.	Объем средств, охваченных аудитом, млн. тенге	Всего нарушений, млн. тенге	Финансовые нарушения, млн. тенге	Восстановлено (возмещено) с наступившими сроками, млн. тенге	%	Исполнено рекомендаций и поручений с наступившими сроками, ед.
Акмолинская область	276	386 755,2	6 087,1	4 677,0	3 214,4	00,0	233
Актюбинская область	151	190 855,0	12 635,3	2 195,2	993,6	8,2	255
Алматинская область	359	325 992,2	10 190,7	4 779,7	4 754,6	00,0	198
Атырауская область	174	74 289,9	1 913,4	574,3	312,7	00,0	322
Восточно-Казахстанская область	118	114 070,1	24 400,7	15 147,1	14 792,8	00,0	61
Жамбылская область	127	156 171,5	10 141,7	7 730,3	3 546,1	00,0	108

Западно Казахстанская область	58	124 592,5	17 554,0	15 083,6	14 602,5	00,0	120
Карагандинская область	116	201 728,8	21 329,2	10 881,1	10 545,6	00,0	70
Костанайская область	91	223 946,1	29 759,4	3 654,6	1 664,5	6,6	180
Кызылординская область	144	183 798,4	12 798,0	10 194,2	9 157,1	00,0	162
Мангистауская область	32	65 279,6	1 018,1	108,6	102,4	9,7	92
Павлодарская область	122	133 669,5	21 864,5	12 784,4	11 720,1	00,0	237
Северо Казахстанская область	44	150 450,5	5 468,8	1 577,8	1 521,2	9,9	46
Туркестанская область	328	1 680 677,5	264 655,6	16 006,2	12 325,1	00,0	93
г.Алматы	43	3 279 925,7	130 021,7	32 366,3	11 081,9	00,0	193
г.Нур-Султан	68	575 333,7	107 941,6	28 458,3	11 217,3	00,0	203
г.Шымкент	58	115 904,3	31 013,6	18 176,4	2 549,7	00,0	202
Наименование региона	Кол-во объектов, охваченных аудитом, ед.	Объем средств, охваченных аудитом, млн. тенге	Всего нарушений, млн. тенге	Финансовые нарушения, млн. тенге	Восстановлено (возмещено) с наступившими сроками, млн. тенге	%	Исполнено рекомендаций и поручений с наступившими сроками, ед.
ИТОГО:	2 309	7 983 440,5	708 793,3	184 395,1	114 101,6	9,9	2 775

Общая сумма выявленных ревизионными комиссиями нарушений составила 708,8 млрд. тенге, из них финансовые нарушения – 184,4 млрд. тенге (увеличение на 27 % к соответствующему периоду 2019 года).

По результатам аудиторских мероприятий объектам аудита к восстановлению и возмещению предъявлено 184,9 млрд. тенге, что на 41,2 млрд. тенге или на 28,7% больше,

чем за 2019 год. Из предъявленных к восстановлению (возмещению) средств с наступившими сроками восстановлено (возмещено) 114,1 млрд. тенге, или 99,9%.

По результатам аудиторских мероприятий направлены 1 300 рекомендаций и 2 801 поручение. Исполнение с наступившими сроками составило 99,9% и 98,8% соответственно.

В правоохранительные органы для принятия процессуальных мер передано 170 материалов аудита.

За нарушения финансовой дисциплины к ответственности привлечено 3 172 лица, в том числе к уголовной – 20, административной – 1 589, дисциплинарной – 1 563 [7].

Подводя итоги аудиторской деятельности ревизионных комиссий за 2020 год, можно привести следующие рекомендации:

1) обеспечить повышение эффективности инструментов стимулирования приоритетных отраслей экономики посредством применения, наряду с государственными инвестициями, альтернативных источников инвестирования, механизмов государственно-частного партнерства.

2) усилить содействие развитию предпринимательства, организации новых и экспортоориентированных предприятий в целях повышения финансовой устойчивости местных бюджетов и их сокращения их зависимости от вышестоящего бюджета.

3) принять необходимые меры по сдерживанию цен и тарифов на основные продовольственные товары и социально значимые услуги.

4) переориентировать подходы уполномоченного органа в сфере областного коммунального имущества к мониторингу деятельности субъектов квазигосударственного сектора от сбора информации и констатации убыточности к выработке, совместно с соответствующими местными исполнительными органами, действенных мер по повышению эффективности их финансово-хозяйственной деятельности.

5) обеспечить конструктивное взаимодействие уполномоченного органа по планированию и исполнению бюджета с администраторами для исключения формального подхода к разработке и реализации бюджетных программ.

6) принять меры по неукоснительному соблюдению законодательства о государственных закупках посредством организации системного мониторинга и контроля заказчиком и единым организатором проводимых государственных закупок.

7) использовать результаты аудиторских мероприятий и камерального контроля органов государственного аудита и финансового контроля для детального анализа причин допущенных нарушений законодательства Республики Казахстан и принятия мер по их предупреждению [8].

Что касается плана совершенствования государственного аудита и финансового контроля, то Счетный комитет по контролю за исполнением республиканского бюджета, как высший орган государственного аудита и финансового контроля в Республике Казахстан, разработал стратегию развития на 2021-2025 годы, миссией которой является повышение эффективности управления национальными ресурсами и укрепление финансовой дисциплины в целях обеспечения экономической стабильности в Республике Казахстан [9].

Список литературы

1. Закон Республики Казахстан «О государственном аудите и финансовом контроле» от 12 ноября 2015 года № 392-V;
2. Савченко Л.А. Правовые основы финансового контроля: науч. пособие. – Киев: Юринком Интер, 2008. – 504 с.;
3. Зейнелгабдин А.Б. - Государственный аудит как инструмент управления экономикой / А.Б. Зейнелгабдин // Государственный аудит – 2016. – № 3 (32);
4. Интернет-портал Счетного комитета по контролю за исполнением Республиканского бюджета - www.gov.kz/memleket/entities/esep?lang=ru;

5. Интернет-портал комитета внутреннего государственного аудита Министерства финансов Республики Казахстан - www.gov.kz/memleket/entities/kvga?lang=ru;
6. Спектор М.Д. – Методология и методика научных исследований (учебное пособие), Астана, 2009-485с.;
7. Отчеты об исполнении областного бюджета за 2020 год / Ревизионные комиссии областей;
8. Муратбекова Ж.А. Государственный аудит как неотъемлемая часть эффективного государства / Ж.А. Муратбекова // Наука вчера, сегодня, завтра: сб. ст. по матер. XXIV Междунар. науч.-практ. конф. № 5 (21). – Новосибирск: СибАК, 2015. – С. 2;
9. Материалы проверки Счетного комитета «Контроль эффективности управления активами государства в сфере высшего образования, использования средств республиканского бюджета, выделенных на финансирование высшего и после вузовского образования» — [ЭР]. Режим доступа: www.esep.kz/.

ПРОИЗВОДСТВЕННЫЕ РИСКИ: СУЩНОСТЬ И ВОЗМОЖНОСТЬ УПРАВЛЯТЬ

Ким В.А. студент группы Э-19-2с
Ибраева А.Р. старший преподаватель, магистр
Карагандинский университет Казпотребсоюза

В условиях повышающейся глобальной конкуренции на рынках промышленной продукции крупные промышленные предприятия все чаще сталкиваются с проблемами адаптации к ситуациям, возникающим в турбулентной внешней среде. Современные производственные системы являются по сути сложным комплексом физических ресурсов и интеллектуального капитала, которые взаимодействуют посредством множества внутренних и внешних связей. В таких условиях усложняется объем ассортимента выпускаемой продукции, повышаются требования к качеству со стороны конечного потребителя. Одним из первых шагов к успешной адаптации к условиям такой внешней среды является целенаправленное и последовательное управление производственными системами на основе единой стратегии. Одним из неотъемлемых элементов стратегического мышления являются системные подходы к оценке и управлению предпринимательскими рисками. В данном направлении особую роль играет экономическая подготовка и обоснование информации для принятия управленческих решений по планированию, организации, контролю производственной системы и мотивации ее участников.

При оценке и анализе рисков, которые могут возникать в производственной среде, необходимо обратиться к понятию производственной системы и проанализировать ее функции с экономической точки зрения. Создание устойчивого развивающихся производственных систем стало своеобразной философией бизнеса, которая служит постоянному совершенствованию для увеличения потребительской ценности и сокращения потерь материальных ресурсов, интеллектуального капитала и человеческих ресурсов. Особенностью работы современных производственных систем является акцентирование управленческого воздействия на долгосрочную перспективу. Производственная система выступает генератором потока информации, которая трансформируется в базу знаний и лучших практик во внутренней среде. Такие знания обеспечивают долгосрочное развитие всей компании и отдельных ее бизнес-процессов. Современные производственные системы также характеризуется повышенным вниманием к требованиям заказчиков, что предполагает индивидуальный подход к каждому клиенту и установление долгосрочного и продуктивного диалога с каждым заказчиком. Таким образом, ряд заказчиков принимают непосредственное участие в создании и совершенствовании конечного продукта. Производственная система также включает в

себя человеческий капитал – это запас знаний умений и навыков, которые аккумулируют сотрудники и используют при решении тех или иных производственных задач [1].

Рассмотренные ранее подходы к анализу и оценке рисков в производственной системе не удовлетворяют потребностям разделения экономических функций и управленческих функций в рамках нашего анализа. Под экономической функцией мы будем понимать совокупность действий, связанных с получением, обработкой и оценкой, получаемой из внешней и внутренней среды предприятия информации для обоснования тех или иных управленческих альтернатив, которые затем будут использованы менеджерами для принятия конкретных решений. Нами предполагается, что экономическая деятельность играет вспомогательную роль в принятии управленческих решений, но является фундаментом для рационального обоснования решений.

Нами предложен алгоритм анализа и оценки рисками в производственной среде (рисунок 1), который включает последовательность этапов, основанных на непрерывном взаимодействии экономических и управленческих функций менеджмента рисков.

Первым этапом следует исследование качественных и количественных данных о риске в производственной среде. На основе данной информации затем производится оценка необходимости и адекватности учета риска при планировании в производственные системы.

С помощью какого-либо формального математического метода происходит анализ вероятности наступления идентифицированных событий и их последствий с учетом существующих методов и подходов к управлению производственной системы.

Анализ вероятности и может оцениваться на основе предшествующих статистических данных (статистический метод) или при отсутствии таковых на основе экспертных оценок специалистов, которые непосредственно имеют опыт принятия управленческих решений в рамках производственной среды на конкретном предприятии. Кроме того, к анализу вероятности наступления рисков могут привлекаться и технические специалисты, которые знают внутреннюю технологическую начинку производственной системы и зачастую способны дать в короткий срок краткую характеристику выявленной проблемы и возможные факторы ее обусловившие.

Важным этапом экономического анализа риска является стоимостной анализ последствий наступления рискового события, а также оценка стоимости мероприятий, которые будут применены в дальнейшем для управления риском после его идентификации и оценки его значимости. Кроме того, в рамках экономической функции нам может быть отнесён анализ источников возникновения риска, например, неисправности конкретных узлов производственных систем или нарушений в нормальном функционировании производственных участков. Источником возникновения риска могут являться рассмотренные ранее факторы внешней среды и ближайшего окружения, например, надежность поставок сырья и материалов, качество входящего сырья, а также уровень развития каналов взаимосвязи и инфраструктуры в целом. Кроме того, определённое влияние на управление рисками в частности на снижение уровня риска может оказывать внедрение сберегающих технологий управления. Так, широко известны технологии бережливого производства или так называемой производственной системы Тойота.



Рисунок 1 – Алгоритм анализа и оценки рисков в производственной среде (составлено автором)

На этапе выработки альтернатив могут быть привлечены интеллектуальные ресурсы управленческих кадров. Кроме того, может быть использован лучший производственный опыт доступный для предприятий, аналогичных рассматриваемому. На уровне экономического анализа необходимым этапом является также выработка критериев для оценки эффективности принимаемых решений по управлению риском в производственной среде. С помощью таких критериев управленцы в дальнейшем смогут оценивать эффективность принимаемых решений внедряемых мероприятий для снижения уровня риска и привести его к уровню, приемлемому для данных условий [2].

Управленческие функции включают следующие разделы. Прежде всего, сюда относятся создание команды по управлению риском, которые состоят, как уже было отмечено ранее, из технических специалистов и также управленцев, имеющих опыт работы в конкретной производственной системой и имеющих представление о ее особенностях. В состав управленческой функции включается и разработка, и внедрение эффективной системы мотивации сотрудников в целях управления риском. Одним из наиболее перспективных с этой точки зрения направления является разработка ключевых показателей эффективности деятельности производственного подразделения, по которым возможно в дальнейшем проводить оценку целесообразности проведенных мероприятий и эффективность использования ресурсов при управлении риском. Данная функция также приводит к необходимости планирования бюджета стимулирования разработанной

системы мотивации.

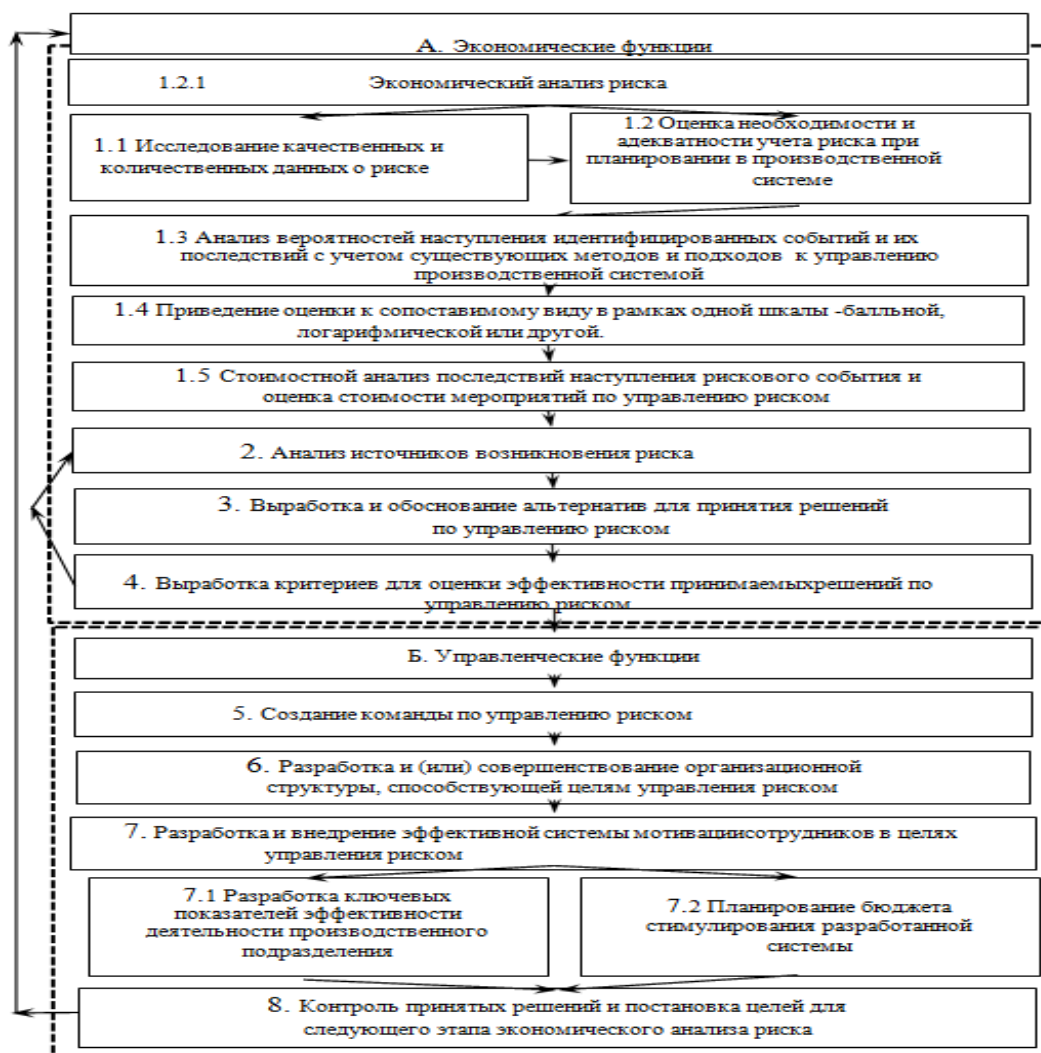
Завершающим этапом предложенной нами алгоритма является контроль принятых решений и постановка целей для последующего этапа экономического анализа рисков. На данном этапе проводится анализ ошибок, которые были выполнены на определенных этапах экономического анализа риска и анализа источников возникновения риска. Дополнительно учитываются недостатки в процессах создания команд по управлению риском и в процессе внедрения ключевых показателей эффективности и достижения их значений.

В рамках экономических методов оценки рисков мы будем рассматривать различные подходы, инструменты и способы оценки эффективности использования ограниченных ресурсов для достижения конкретных целей организации, или, более узко, производственной системы. Экономические функции, как уже было отмечено ранее, не могут быть связаны исключительно кбору и анализу информации. В ходе экономической оценки риска в производственной среде происходит также рациональное обоснование использования управленческих ресурсов для решения тех или иных проблем в менеджменте рисков.

На этапе идентификации риска (рисунок 2) основную роль играет правильное графическое отражение ключевых элементов производственной системы.



Рисунок 2 – Функции управления риском в рамках деятельности экономического подразделения в производственной среде

Например, в рамках процессного подхода. В составе бизнес-процессов на схеме отражаются все потоки входящих ресурсов, центры ответственности, определяющих их движение и преобразование, а также ключевые показатели эффективности при оценке соотношения выходящих и входящих потоков ресурсов на каждом этапе производства. Анализ риска предполагает выделение наиболее существенных элементов и факторов, которые могут быть отнесены к среде определяющие возникновение ириска и,

соответственно, формирующих определенный уровень вероятности его возникновения.

Сравнительная оценка риска производится в целях прогнозирования ситуации до мероприятий по управлению риском и после их внедрения. Сравнительная оценка позволяет сделать заключение о характере риска и его значимости для всей производственной системы, в ходе неё происходит сопоставление уровня риска с критериями риска. В зависимости от сложности анализируемой производственной системы может быть проведён анализ чувствительности, позволяющий дать представление об амплитуде изменений выходных показателей характеризующих производственную систему в зависимости от той или иной степени воздействия неблагоприятных факторов. Зачастую наиболее удобно производить анализ чувствительности с помощью методов Монте-Карло, позволяющих прогнозировать возникновение множества сценариев развития того или иного риска при условии, что вероятность заданных параметров системы можно предсказать. Как правило, в ходе решения управленческих задач, а также в экономическом анализе, полнота и точность риска должны быть обеспечены максимально возможно и определены для всех изучаемых показателей. В результате анализа чувствительности возможность прогнозировать ключевые показатели производственных системы, такие как общий объем выпуска продукции, уровень ритмичности или различные качественные характеристики выпускаемой продукции в зависимости от сценариев развития неблагоприятных ситуаций. [3].

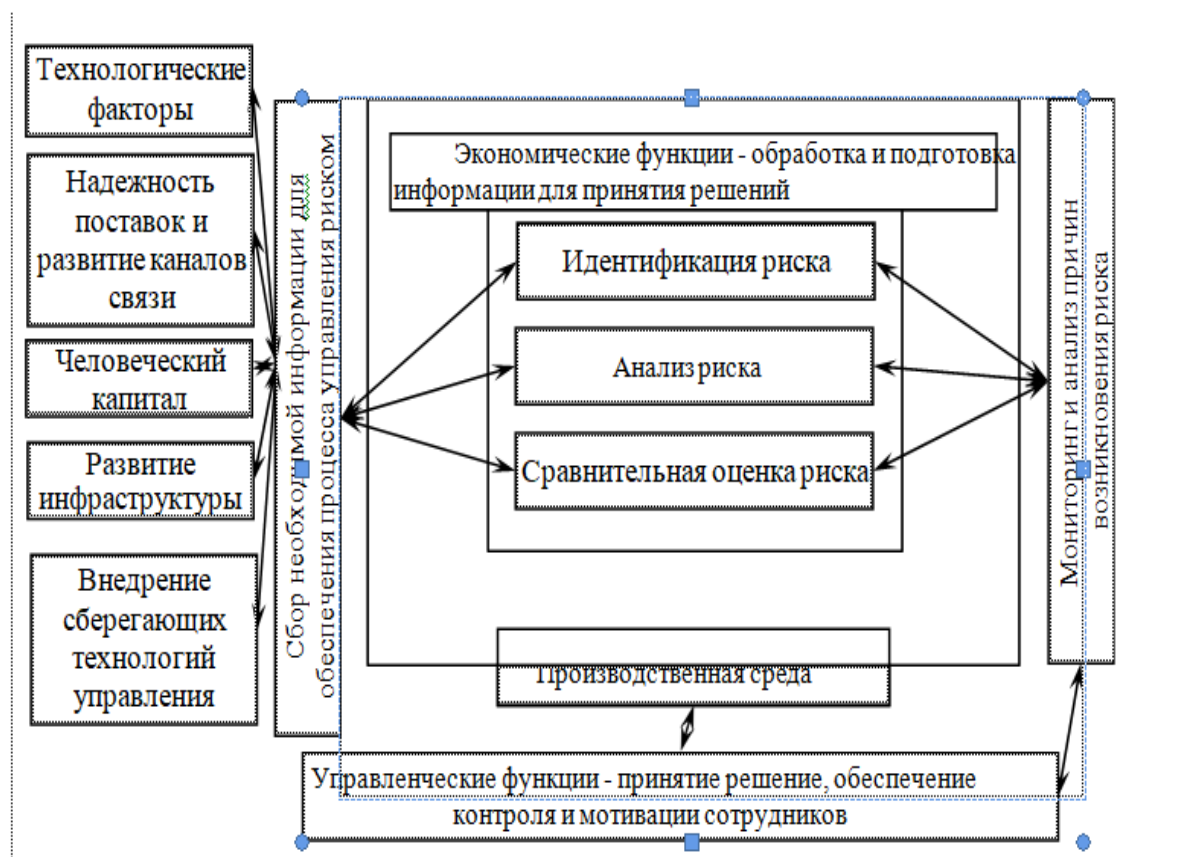
В рамках производственной системы в современных условиях зачастую идентификация и оценка рисков производится на всех этапах жизненного цикла продукции – от стадии разработки проекта конкретного продукта или услуги, до стадии вывода продукта с рынка. Фактором риска может также являться трансформация моделей бизнеса, колебания уровня цен на входящие потоки и ресурсов, а также изменения конъюнктуры рынков, на которых конкурирует компания.

Одним из ключевых факторов риска для производственной среды с технологической точки зрения является инновационное развитие. В рамках шумпетерианской концепции инновационного развития быстрые изменения во внешней среде приводят к быстрому устареванию продуктов, выпускаемых предприятием [4]. Инновации в данном случае выполняют деструктивную роль, но позволяют и вывести на рынок более гибкие решения, способные удовлетворить запросы потребителей на более высоком уровне. Таким образом, технологические инновации с одной стороны составляет основу конкурентного преимущества, а с другой стороны определяют возникновение ряда стратегических рисков. В таких условиях важным конкурентным преимуществом является получение монополии на разрабатываемую технологию, которую в дальнейшем планируется использовать в производстве.

Многие отечественные предприятия не имеют опыта применения современных инструментов управления и совершенствования производственных систем, они зачастую вынуждены адаптировать успешный зарубежный опыт. К числу таких инструментов относится и управление рисками, которое становится неотъемлемой частью процессов инвестиционного планирования и формирования производственной программы предприятий.

Список литературы:

1. Гурнович, Т. Г. Оценка и анализ рисков [Текст] : учебник / Т.Г.Гурнович, Е.А.Остапенко, С.А.Молчаненко. - М. : КНОРУС, 2019. - 252 с.
2. Шкурко, В. Е. Управление рисками проекта [Текст] : учебное пособие для вузов / В.Е. Шкурко ; под науч. ред. А.В. Гребенкина. - 2-е изд. - М. : Юрайт, 2017. - 182 с.
3. Вяткин, В. Н. Риск-менеджмент [Текст] : учебник / В.Н. Вяткин, В.А. Гамза, Ф.В. Маевский. - 2-е изд., перераб. и доп. - М. : Юрайт, 2017. - 365 с.
4. Производственный менеджмент [Текст] : учебник и практикум для прикладного бакалавриата / под ред. Л.С. Леонтьевой, В.И. Кузнецова. - М. : Юрайт, 2017 г. - 305 с.

DEVELOPMENT OF A MULTICULTURAL PERSONALITY IN THE CONTEXT OF INVESTMENT EDUCATION: MULTILINGUALISM - AS A FACTOR OF A CULTURAL PERSONALITY

Ким К.А. студентка группы ПИМ-21-2
Сметова А.А. маг.пед.наук, преподаватель
Карагандинский университет
Казпотребсоюза

Modern Kazakhstan is a unique country in ethnocultural and ethnosocial terms, the specificity of which lies in its multinationality, in the interaction of different languages, folk customs and traditions. In the strategy of transforming society and reviving the Eurasian civilization, Nursultan Nazarbayev wrote: "Kazakhstan is unique and strong in its multinationality. A cultural space has been formed on its land. The multiculturalism of Kazakhstan is a progressive factor in the development of society" [1, p. 3]. In this regard, one of the most important tasks of education is the upbringing of a multicultural personality.

A multicultural person is a tolerant person who knows how to live in a multinational world and successfully interact with people of different cultural, racial and ethnic groups [2, p. 20]

An important factor in the formation of a multicultural personality is multilingualism. Language is a mean of communication, exchange of information. Knowledge of two or more languages is the imperative of the times. "The more a person knows languages, the more he or she enters into the world civilization and culture," says the Kazakh poet, diplomat, Olzhas Suleimenov. The President of Kazakhstan Nursultan Abishevich Nazarbayev also repeatedly addressed the idea of multilingualism in his speeches.

In 2007, in his Address to the people "New Kazakhstan in the New World", Nursultan Nazarbayev proposed a phased implementation of the cultural project "Trinity of Languages". According to this project, every citizen of Kazakhstan must know three languages: Kazakh, as the state language, Russian, as the language of interethnic communication, and English, as the language of successful integration into the economy.

For 30 years of independence, a new generation has grown up in Kazakhstan, and I think no one needs to be persuaded to learn the Kazakh language anymore. The Kazakh language is the state language and knowledge of it is the duty of every citizen of the Republic.

The years of development of sovereign Kazakhstan show that multilingualism in society not only does not infringe on the rights and dignity of the Kazakh language, but also creates the necessary conditions for its development and progress.

Today, the demand for the Kazakh language is a fact that does not require arguments or any proof. At the same time, the popularity of the state-forming language is growing not only in Kazakhstan, but also beyond its borders.

The Russian language is an interethnic language, which is very important in the conditions of the interethnic system of Kazakhstan. It should not be forgotten that the Russian language is interethnic for all peoples living in the post-Soviet space. It is one of the mandatory languages at the United Nations. A large number of scientific works and fiction have been published in Russian. This was emphasized in his time by the great Abai: "Spiritual riches, knowledge, art and untold secrets are kept in the Russian language. The Russian language will open our eyes to the world".

In an era of globalization and close economic cooperation, we must not only demonstrate our national values, but also master the achievements of advanced technologies.

In Kazakhstan, much attention is paid to the study of the English language. More than half (56%) of Internet content is available in English only. It also dominates in terms of its use in science and literature.

English is the working language of the vast majority of international scientific, technical, political and professional international conferences, symposia and seminars.

People who speak English have access to all new knowledge, advanced technologies and innovations.

Successful examples of the practical implementation of the Kazakh model of multilingual education are the Nazarbayev Intellectual Schools and Nazarbayev University, which are taught at English language.

The implementation of multilingual education requires expansion educational space, exchange of experience, increase in the linguistic capital of Kazakhstan and the formation of a multicultural personality that effectively functions in the context of the globalization of a democratic society.

In our time, knowledge of the English language is becoming a vital necessity. Without the English language, it is almost impossible to apply for a higher official status, and even more so to get a prestigious, highly paid job. Unsurprisingly, English ranks first in the world among foreign languages taught in secondary and high schools. In Kazakhstan, 70% of pupils and students of secondary and higher educational institutions study English.

Multilingualism is the basis for the formation of a multicultural personality. However, learning English does not yet speak of multilingualism. A person, who speaks, understands and knows how to use a foreign language in various situations can be called multicultural. In this regard, some schools have already introduced the teaching of certain subjects in English. English in schools, in addition to lessons, is studied on electives, elective courses, which helps to increase vocabulary and increase students' motivation to learn a foreign language. [3, p. 32]

The program on the trinity of languages in the Republic of Kazakhstan is a concept that contributes to the further strengthening of the country, its potential, successful integration into the world community and the accelerated development of competitive Kazakhstan. [4, p. 4]

Such a language policy provides all the opportunities for the development of human potential, which will help our state enter the top 30 most developed countries in the world. "Trilingualism should be a normal phenomenon for our society," N. Nazarbayev noted.

Today, knowledge of a foreign language opens a window into a large global world with its colossal flow of information and investments. Competent and correct implementation of the trilingual language will enable our students to be communicatively adapted in any environment.

The bibliography

1. Nazarbayev N. A . Strategy for the transformation of society and the revival of the Eurasian civilization - М. , 2000, p. 3
2. Zhanalina L. E. Formation of a multicultural personality as one of the foundations for updating the content of education in Kazakhstan, 2017, p. 20
3. Ermentaeva G. T. Multilingual education is the basis for the formation of a multicultural personality. 2017, p. 32
4. Anapin D. Multilingualism is the basis for the formation of a cultural and linguistic personality, 2018, p.4

УПРАВЛЕНИЕ КАЧЕСТВОМ В МЕДИЦИНЕ В РЕСПУБЛИКЕ КАЗАХСТАН

Лобас А.М. Колледж Российского
Государственного Социального
университета, г. Москва
Научный руководитель Парасоцкая Н.Н.
к.э.н, профессор РГСУ

Качество предоставляемых медицинских услуг и эффективность клинической деятельности всегда находится на первом месте. Способность к быстрому оказанию качественной медицинской помощи, повышению эффективности в организации, а также

оптимизации и снижению себестоимости процессов, являются необходимыми условиями работы современных медицинских учреждений.

В существующей общемировой практике здравоохранения понятие «качество» получило дополнение - «безопасность медицинской деятельности».

Всемирная ассамблея здравоохранения признала безопасность оказываемых медицинских услуг как основной приоритет здравоохранения, а в рамках 72-ой сессии ассамблея приняла постановление WHA72.6 "Глобальные действия по обеспечению безопасности пациентов" и объявила 17 сентября Всемирным днем безопасности пациентов.

Темой Всемирного дня безопасности пациентов этого года была поднята проблема безопасности при оказании помощи матерям и новорожденным ввиду высокого показателя риска и причинения вреда, которому подвергаются женщины и их новорожденные дети. Но несмотря на внушительный прогресс, установленные цели и задачи все еще далеки от выполнения.

В Казахстане постоянно улучшается законодательная база, издаются распоряжения и вносятся изменения и дополнения. Например, Распоряжение Премьер-Министра Республики Казахстан от 29 октября 2020 года № 138-р О мерах по реализации Кодекса Республики Казахстан от 7 июля 2020 года «О здоровье народа и системе здравоохранения» и Закона Республики Казахстан от 7 июля 2020 года «О внесении изменений и дополнений в некоторые законодательные акты Республики Казахстан по вопросам здравоохранения». Кодекс Республики Казахстан от 7 июля 2020 года № 360-VI «О здоровье народа и системе здравоохранения» (с изменениями и дополнениями по состоянию на 24.06.2021 г.), является основополагающим документом по контролю и управлению качеством в медицине в Республике Казахстан.

Целью законодательства Республики Казахстан в области здравоохранения является обеспечение реализации гражданами права на охрану здоровья, включая доступную и качественную медицинскую помощь для сохранения и укрепления здоровья населения Республики Казахстан. Задачей законодательства Республики Казахстан в области здравоохранения является создание правовых условий, направленных на улучшение здоровья граждан Республики Казахстан.

Осуществляются различные национальные проекты, направленные на достижение целей и задач, установленных государством. Например, национальный проект «Качественное и доступное здравоохранение для каждого гражданина «Здоровая нация». Целями которого являются: оказание высококачественной и доступной медицинской помощи для каждого гражданина, увеличение продолжительности жизни граждан и повышение уровня удовлетворенности населения оказываемыми услугами в сфере здравоохранения.

Для эффективной организации управления качеством необходимо четко организовать весь процесс. Для этого необходимо четкое понимание самого определения качества в сфере здравоохранения, а также его видов, категорий и способов управления качеством.

Реализацией государственной политики по государственному контролю и надзору в области здравоохранения признается комплекс мер, направленных на проверку соблюдения и исполнения требований законодательства Республики Казахстан, а также на предупреждение, выявление, пресечение и устранение правонарушений в области здравоохранения.

Государственный контроль и надзор осуществляются в сферах:

1. оказания медицинских услуг (помощи);
2. санитарно-эпидемиологического благополучия населения;
3. обращения лекарственных средств и медицинских изделий.

Государственный контроль и надзор в области здравоохранения осуществляются в форме проверки и профилактического контроля и надзора.

Развитие системы контроля качества и безопасности медицинской деятельности в Республике Казахстан в значительной степени связано с расширением ряда деятельности медицинских организаций, с развитием высокотехнологических видов медицинской помощи, персонализированной и персонифицированной медициной, цифровизацией здравоохранения. В связи с этим от контролирующих органов требуется качественное изменение полномочий, которое ориентированно на новые вызовы в профессиональной деятельности медицинских организаций.

Все изменения и преобразования в сфере здравоохранения должны быть нацелены на высококачественное оказание медицинской помощи и сохранение жизни и здоровья каждого гражданина страны. Сегодня понятие “качество” получило конкретное смысловое наполнение посредством закрепления в законодательстве, как “качество и безопасность медицинской деятельности”.

Список литературы:

1. Иванов, И. В. Научное обоснование организации внутреннего контроля качества и безопасности медицинской деятельности на основе единых методологических и организационных принципов в условиях реализации национального проекта «Здравоохранение» : специальность 14.02.03 «Общественное здоровье и здравоохранение» : диссертация на соискание ученой степени доктора медицинских наук / Иванов Игорь Владимирович ; . — , 2020. — 387 с. — Текст : непосредственный.

2. Безопасность пациентов . — Текст : электронный // Всемирная Организация Здравоохранения : [сайт]. — URL: <https://www.who.int/ru/news-room/fact-sheets/detail/patient-safety> (дата обращения: 04.11.2021).

3. Кодекс Республики Казахстан от 7 июля 2020 года № 360-VI «О здоровье народа и системе здравоохранения» (с изменениями и дополнениями по состоянию на 24.06.2021 г.).

4. Распоряжение Премьер-Министра Республики Казахстан от 29 октября 2020 года № 138-р О мерах по реализации Кодекса Республики Казахстан от 7 июля 2020 года «О здоровье народа и системе здравоохранения» и Закона Республики Казахстан от 7 июля 2020 года «О внесении изменений и дополнений в некоторые законодательные акты Республики Казахстан по вопросам здравоохранения».

5. Постановление Правительства Республики Казахстан от 12 октября 2021 года № 725 Об утверждении национального проекта «Качественное и доступное здравоохранение для каждого гражданина «Здоровая нация».

ИННОВАЦИОННЫЕ ТЕХНОЛОГИИ ДЛЯ РЕГИОНАЛЬНОГО РАЗВИТИЯ В РАМКАХ ПРОГРАММЫ «ЭКОНОМИКА ПРОСТЫХ ВЕЩЕЙ»

Мамутов Ф. студент группы МО-20-2,
Мукашева К. студентка группы Мо-20-2,
Аксанова Т. студентка группы МО-20-2
Калиева Г.К. ст. преподаватель, магистр
Карагандинский университет Казпотребсоюза

Актуальность: доступность для каждого – путешественникам, студентам, семьям. Дешевле и комфортнее, чем в обычных отелях.

Приезжая в другую страну или же в другой город, необходимо решить вопрос с ночлегом. Если же путешествовать в одиночку, то не обязательно снимать дорогой и большой отель, лучше же, к примеру, поселиться в капсульном отеле. Это лишь сложившийся в обществе стереотип, что номера должны быть просторными и роскошными, тогда как сейчас приоритетным является впечатления и опыт, а не

роскоши. И сегодня на первом месте для путешествующего человека являются: удобство и цена.

Все это можно найти в капсульных отелях. Капсульные отели представляют собой маленькие, но уютные комнаты, которые приспособлены исключительно для сна. Первые такие отели появились в Японии. Тем не менее, такие отели появляются и в других странах. Такие отели обычно строятся не только на территории автовокзала или аэропорта, но и на крупных туристических зонах.

Первый такой капсульный отель был построен в 1979 году в Японии, в городе Осаке. Размер самих комнат не превышал и двух метров. В них можно было почитать или же посмотреть телевизор. Изначально эти номера использовались для тех, кто поздно возвращался с работы и просто не успевал вернуться домой. То есть, заканчивая работу, они отправлялись в отель и оставались там, на ночь[1].

Главный приоритет капсульных отелей – низкая стоимость. Даже сравнивая с обычным отелем, то цена за номер будет намного ниже. Более того, отдых в капсуле позволит отгородиться от большого и шумного города, и поможет восстановить силы. Одним из достоинств капсульной гостиницы состоит в сохранности личных вещей, ведь они хранятся внутри номера. Весь свой отдых или работу ты контролируешь сам.

Индустрия гостеприимства стала частью развития культуры и образа жизни сообщества мира. Услуги, предлагаемые в индустрии гостеприимства заключаются, в том, как они обслуживают гостей. С изменениями развития в мире в различных сферах бизнеса очень быстро, и поэтому различные виды бизнеса должны иметь способность быстро адаптироваться.

Приспосабливается и гостиничный бизнес. Особенно с точки зрения технологий, используемых в отелях. Новейшие технологии необходимы в разработке отелей. Преимущества включают поддержание клиентов, получение новых клиентов, достижение удовлетворения клиентов и другие положительные моменты. Возвращаясь на двадцать лет назад, если клиенты хотели забронировать номера в отелях, в основном они имеют три варианта. Позвонив прямо в отель, отправив письмо с просьбой предоставить номер, либо они будут сделать заказ через тур агента, который может сделать праздничные пакеты в комплекте с авиаперелетами, отелем проживания и арендой автомобиля. Клиенты не только могут озвучивать их потребности и желания, но также могут получить лучшее ценовое предложение среди конкурентов, при их место назначения. Следовательно, технологии в отеле должны отрегулировать и внести видимый вклад в улучшение.

Владельцам отелей важно подключиться к последним технологическим инновациям, позволяющие оставаться конкурентоспособными в динамично развивающейся отрасли.

Концепцию капсульного отеля можно определить, как комнату небольшого размера примерно с односпальную кровать из стекловолокна, пластика, дерева, металла или любого другого жесткого материала. Внутри капсулы есть кондиционер и розетки, в некоторых даже есть небольшой телевизор. Капсульный отель создан для гостя, который ищет недорогой номер без дополнительных удобств.

Как Япония известна своей практичностью и эффективностью, капсульные отели хорошо отражают этот образ благодаря своим размер и его функции. Капсульные отели прошли долгий путь с момента своего основания и получают признание не только в Японии и других странах Тихоокеанского региона, но и также по всему миру. Тенденция к росту бюджетных поездок неизбежно увеличивала спрос на капсульные отели. Многие туристы предпочитают останавливаться на ночлег только с основными удобствами, чтобы тратить меньше денег. Капсульный отель также стал вариант для деловых путешественников, желающих минимизировать командировочные расходы [2].

Начальный список капсульных отелей на туристических сайтах и сторонних сайтах бронирования позволил капсульному отелю расширяться со значительной скоростью. Согласно мировым анализ рынка капсульных отелей 2018, рост в основном обусловлен, но не ограничивается Тихоокеанским регионом, в особенности Японией, Китаем,

Сингапуром и Тайванем. Следует отметить, значительный рост капсульных отелей также наблюдается в европейских странах, таких как Великобритания и Россия. Кроме того, последние тенденции в отношении капсульных отелей также поощряют рост капсульных отелей по всему миру, которые, как ожидается, достигнут беспрецедентный уровень рыночной оценки в ближайшие годы [3].

Гостиничные предприятия и владельцы совершают революцию в индустрии гостеприимства, предоставляя инновационный дизайн, который остается рентабельным и гибким. Разнообразные капсульные отели компании открывают новые предприятия по всему миру, демонстрируя инновационные, удобные и практичные капсулы или капсулы для сна. Гостиничный бизнес пытается привлечь к этому сравнительно новичку все больше и больше гостей. Концепция и их усилия начали проявлять цвета успеха за последние несколько лет. С новыми участниками, готовыми войти в отрасль ожидается, что в ближайшие годы гостиничный бизнес столкнется с острой конкуренцией.

Говоря о распространении тенденции капсульных гостиниц на ближайшие страны, в России осенью 2009 года руководство московского международного аэропорта Шереметьево объявило об открытии в помещении одного из терминалов первого российского отеля капсульного типа «Воздушный экспресс». Однако, отель создан по «европейскому типу» и напоминает традиционную гостиницу экономкласса. Номера 1—3-местные, площадью 7,5—22 м², оборудованные санузлами с душем. Есть несколько VIP-номеров. Гостиница близ Белорусского вокзала, открывшаяся в январе 2013 года, также позиционирует себя как первый капсульный отель в России. Основное отличие от японских капсул заключается в габаритах [4].

Таблица 1. Цены на капсульные отели в трех регионах

Москва	Токио	Лондон
«Compass» - от 4000 тг	«Nine hours Asakusa» - от 34200 тг	«Glenmore Glamping Pods» - 33000 тг
«Yes Sport» - от 3600 тг	«HOTEL OWN» - 12600 тг	«Jonas Hotel» - 22200 тг
«Buran» - 4800	«Resol Poshtel Tokio Asakusa» - от 6000 тг	«YOTELAIR London Gatwick Airport» - 42000 тг
«Капсульный Отель Интеркуб Третьяковская» - 5400 тг	«MyCUBE by MYSTAYS Asakusa Kuramae» - 13800 тг	«Terra Nova Hotel» - 16200 тг
«Capsul Hotel City 52» - от 9700	«Clobal cabin Tokio Suidobashi» - 25800 тг	«Limetree Studio Rooms» - от 27700

Казалось бы, капсульные отели присущи странам меньшей площади, малогабаритным. Но на примере России, уже как крупногабаритной стране, мы видим, что подобные технологии могут быть присущи и нашему государству.

И не обошла тенденция и Казахстан. На территории нашей страны уже разработан и размещен отель капсульного типа на вокзале «Нурлы жол» в Нур-Султане в 2018 году по японской технологии. Гостиница разделена на две зоны – мужскую и женскую, она состоит из десяти одноместных номеров. Капсулы располагаются рядом друг с другом в два яруса, приватность обеспечивает АБС-пластик, который, по словам владельца отеля,

прошел, все соответствующие стандарты качества и не представляет опасности для здоровья посетителей[6].

Но первый капсульный отель был представлен еще в 2017 году. Основатель отеля «Kapsula» Камила Гафурова выделяет особенность данных капсул: была использована японская технология, но для удобства решили увеличить в размерах до 1,1х 2,3 [7].

В нашем городе, Караганде, площадка для размещения капсульного отеля есть. «Karagandy Airport» является международной площадкой для перелетов и особенность в том, что аэропорт находится далеко от основного массива города и людям будет проще оставаться на ночь (или в случае раннего перелета) в капсульных номерах. Одной из причин также будет являться приоритетность капсул в сравнении с обычной гостиницей в доступной цене.

Проблема по реализации проекта размещения отеля капсульного типа заключается в первую очередь в том, кто ими будет пользоваться. Чаще всего происходит следующая ситуация: рейс задерживается на неопределенное количество часов и люди просто сидят в комнате ожидания, ведь это абсолютно бесплатно.

Анализируя сложившуюся ситуацию, мы пришли к тому, что в Казахстане есть города, которые играют роль логистических узлов. Говоря о г. Караганда, здесь много людей, которые занимаются перевозками и т.д., а подобное место для ночлега, как капсульные номера, отличная альтернатива.

Таким образом, несмотря на то, что как таковые капсульные отели не являются новшеством для мирового опыта, в Казахстане данный тип гостиниц не развит, что даёт нам огромное пространство для развития, также можно сказать, что конкуренция в этой сфере практически минимальна. Стоит отметить, что при постройке можно опираться на казахские особенности гостепреимства и это может стать изюминкой нашего проекта.

Стоит отметить, что размер капсул никак не влияют на комфорт человека, если у него нет фобии закрытых пространств, также с учётом близкой расположенности этих «комнат», люди всё равно обеспечены полной приватностью. Подобные гостиницы занимают во много раз меньше места, нежели обычные отели, время на их постройку тоже затрачивается меньше.

В перспективе объект исследования может оказаться весьма полезным вкладом в развитие туризма на территории Республики Казахстан, как самими казахстанцами при посещении других городов, так и иностранными гражданами, которых заинтересовал Казахстан, к тому же они могут использоваться пассажирами, которые находятся в РК транзитом.

Для подтверждения этого заключения необходима дальнейшая разработка конкретного плана по созданию и "раскрутке" капсульной гостиницы на территории Карагандинского региона, анализ комфортных условий букинга и пользования подобным видам гостиниц.

Эти результаты требуют дальнейшего изучения в сферах гостиничного дела и туризма, поиска и сбора статистических данных, углубленного изучения опыта других стран.

В дальнейшем мы надеемся на создание комфортных условий для съёма комнат, чему поспособствует развитие собственного приложения для букинга. Также мы рассчитываем, что первые отели в нашем регионе будут находиться на территории Караганды, ведь Карагандинская область является эффективным логистическим узлом в Казахстане, где также имеются железнодорожный вокзал и аэропорт.

Список литературы:

1. Серяков М. «Как устроены капсульные отели» [Электронный ресурс] – Режим доступа. – URL: <https://ru-travel.livejournal.com/24617777>
2. Серяков М. «Как устроены капсульные отели» [Электронный ресурс] – Режим доступа. – URL: <https://ru-travel.livejournal.com/24617777>

3. «Капсульные отели: мировая рыночная стоимость 2012-2022. Статистика» [Электронный ресурс] – Режим доступа. – URL: <https://www.statista.com/statistics/743851/capsule-hotels-market-value-worldwide/>
4. Арбатова М. «Капсулирование на Тверской» [Электронный ресурс] – Режим доступа. – URL: <https://arbatovagidepar.livejournal.com/852726.html>
5. «Капсульные отели: мировая рыночная стоимость 2012-2022. Статистика» [Электронный ресурс] – Режим доступа. – URL: <https://www.statista.com/statistics/743851/capsule-hotels-market-value-worldwide/>
6. Семашкина Е. «Капсульный отель на вокзале «Нурлы жол» в Астане» [Электронный ресурс] – Режим доступа. – URL: <https://informburo.kz/novosti/kapsulnyy-otel-otkryli-na-vokzale-nurly-zhol-v-astane-.html>
7. Жунусова Л.С. «Первый капсульный отель в Астане, и его отличия от обычной гостиницы» - [Электронный ресурс] – Режим доступа. – URL: <https://weproject.media/articles/detail/pervyy-kapsulnyy-otel-v-astane-i-ego-otlichiya-ot-obychnoy-gostinitsy-/>

ОПЫТ УПРАВЛЕНИЯ КАЧЕСТВОМ В РЕСПУБЛИКЕ КАЗАХСТАН

Минакова А.А. студентка группы ПНК-2020-1
Парасоцкая Н.Н. к.э.н, профессор РГСУ
Колледж РГСУ, г. Москва

Управлению качеством продукции можно дать следующую характеристику: как приобретение необходимого уровня качества продукции порядком его разработки, производства, эксплуатации и поддержания. В широком смысле, управление – это общие цели всех организованных систем (например: биологических, технических, общественных и т.д.), которые гарантируют сохранение их структуры, стабилизации режима деятельности, осуществление ее программы и целей.

Опыт управления качеством во всём мире показал, что для обеспечения стабильного качества изделия, необходимо добиться стабильности качества изготавливаемых материалов. Именно поэтому отмечается тенденция к функционированию всех структурных подразделений, а также всех участников механизма производства. Она имеет место и в развитых, и в развивающихся странах, несмотря на разную форму темпа процесса. Управление качеством продукции стало обязанностью индивидуальных компаний, и даже общенародной проблемой.

Значимым компонентом в структурах управления качеством изготовлений подразумевается сертификация и стандартизация. Стандартизация – это нормотворческая деятельность, которая ищет более разумные нормы, а потом закрепляет их в правовых документах стандарта, рекомендации, технологии, предписания к проработке продукции.

Основная задача стандартизации – это конструирование структуры нормативно-технической документации, характеризующей радикальные предписания к продукции, изготавливаемой для потребностей всенародного хозяйства, населения, обороны республики, экспорта. Так же необходим госконтроль за истинностью применения этой документации.

Функционирующая структура стандартизации даёт возможность проектировать и удерживать в актуальном положении:

- единый технологический диалект,
- стандартизированные ряды важных технологических особенностей продуктов,
- стандартные разработки изготовлений общего машиностроительного использования,

- схему определителей технико-экономической информации,
- правдивые данные в справочниках о явлениях материалов и веществ.

В Республике Казахстан преобразована Государственная система стандартизации (ГСС), которая предписывает механизмы конструирования, описания и внедрения стандартов в Казахстане.

Государственная система стандартизации (ГСС) включает следующие системообразующие стандарты:

1. СТ РК 1.0-93 «Государственная система стандартизации Республики Казахстан. Основные положения.»,
2. СТ РК 1.2-93 «Государственная система стандартизации Республики Казахстан. Порядок разработки государственных стандартов.»,
3. СТ РК 1.3.-93 «Государственная система стандартизации Республики Казахстан. Порядок разработки, согласования, утверждения и регистрации технических условий»,
4. СТ РК 1.4-93 «Государственная система стандартизации Республики Казахстан. Стандарты предприятия. Общие положения».
5. СТ РК 1.5-93 «Государственная система стандартизации Республики Казахстан. Общие требования к построению, изложению, оформлению и содержанию стандартов».

При проработке российских стандартов считаются предписания Международной корпорации по стандартизации (ИСО).

В государственные стандарты Республики Казахстан включаются:

- общеобязательные предписания к качеству продукции, деятельности и услуг, гарантирующие защищённость для жизни, здоровья и имущества, охрану окружающей среды, неотъемлемые предписания техники защищённости и промышленной гигиены,
- общеобязательные предписания по взаимозаменяемости продукции,
- неотъемлемые способы надзора, предписаний к качеству продукции, деятельности и услуг, гарантирующих их защищённость для жизни, здоровья людей и имущества, охрану окружающей среды, взаимосвязь и совместимость продукции,
- динамические ряды и стандартное проектирование изготовлений,
- базовые покупательские и производственные свойства продукции, предписания к обёртке, этикетке, транспортированию и хранению, а также переработку продукции,
- стандарты, гарантирующие технологическое единство при проработке, изготовлении, автоматизации продукции и предоставлении услуг, правила поддержания качества продукции, целостность и разумное применение всех видов ресурсов, концепты, понятия и наименования и остальные общетехнические правила и нормы.

Нормативные документы по стандартизации подразделяются на следующие категории:

1. государственные стандарты Республики Казахстан (СТ РК),
2. отраслевые стандарты (ОСТ),
3. технические условия (ТУ),
4. стандарты предприятий (СТП).

Сертификация продукции подразумевается как один из вариантов свидетельства соблюдения предписаний, относящихся к качеству продукции. Для подтверждения действительного соблюдения норм качества экспортируемой продукции применяются всевозможные организационно-технические разработки, конфигурации и способы, в т.ч. надзор, выявление, тестирование, мониторинг предпосылок брака, отказов, жалоб и др. несовершенств. Все эти процессы выполняются независимой корпорацией, третьей стороной. В роли третьей стороны выступает Госстандарт Республики Казахстан или по его сертификации аккредитованные им госорганы.

Сертификация в ГСС Республики Казахстан гарантируется компетенцией и самостоятельностью от изготовителей аккредитованных Госстандартом органов по сертификации, инспекторского надзора и учебных лабораторий (центров).

Юридические первоосновы стандартизации и сертификации продукции, услуг и других объектов в Казахстане регулируются Законом РК «О стандартизации и сертификации», принятым (8 января 1993 года. В соответствии со статьей 2 данного Закона, основными целями стандартизации и сертификации являются:

1. законодательно-технологическое обслуживание продукции, механизмов и услуг,
2. защищённость интересов покупателей в описании качества продукции,
3. предоставление защищённости продукции для жизни и здоровья людей, охраны окружающей среды,
4. предотвращение технологических ограничителей в коммерции, регулирование конкурентности в продукции на общемировом рынке,
5. поддержание взаимосвязи и совместимости продукции,
6. ресурсосбережение,
7. увеличение качества продукции, содержательность и гармония производственно-хозяйственной организации в соотношении с совершенствованием науки, технологии, нуждами населения и всенародного хозяйства.

Всемирная экономическая интеграция полагает и партнёрство в сфере стандартизации и сертификации. Поэтому Государственный стандарт представляет Республику Казахстан как общенациональный орган в международных и межгосударственных корпорациях.

Для всенародного подтверждения работ в области стандартизации и сертификации Государственный стандарт Республики Казахстан крепко контактирует со странами СНГ, принимая деятельное содействие в организации Межгосударственного совета по стандартизации, метрологии и сертификации (МГС). Главные эксперты Государственного стандарта Республики Казахстана входят в состав производственных группировок МГС, что увеличивает результативность структуры управления качеством в Республике Казахстан.

Список литературы:

1. Васин, С. Г. Управление качеством. Всеобщий подход: Учебник для бакалавриата и магистратуры / С. Г. Васин. — Москва: Юрайт, 2019. 404 с.
2. Закон Республики Казахстан «О стандартизации и сертификации» от 18.01.93.
3. СТ РК 1.0-93. «Государственная система стандартизации Республики Казахстан. Основные положения.»
4. СТ РК 1.2-93. «Государственная система стандартизации РК. Порядок разработки государственных стандартов.»
5. СТ РК 1.3-93. «Государственная система стандартизации РК. Порядок разработки согласования, утверждения и регистрации технических условий.»
6. СТ РК 1.4-93. «Государственная система стандартизации РК. Стандарты предприятия. Общие положения.»
7. СТ РК 1.5-93 «Государственная система стандартизации РК. Общие требования к построению, изложению, оформлению и содержанию стандартов».

ЦИФРОВАЯ ТРАНСФОРМАЦИЯ В ПРОИЗВОДСТВЕ: ФАКТОРЫ РАЗВИТИЯ, ПРЕИМУЩЕСТВА, БАРЬЕРЫ

Малозёмов Б.В. канд. техн. наук, доцент
Новосибирский государственный технический университет,

г. Новосибирск, Россия
Тесля Н.Б. канд. техн. наук, доцент
Колдунова И.Д. канд. пед. наук
Сибирский университет потребительской кооперации
г. Новосибирск, Россия

В последние годы цифровая экономика стала одной из центральных тем обсуждения в исследовательской литературе и экспертном сообществе. В мире все больше внимания уделяется изучению цифровых процессов, которые должны стать движущими силами (драйверами) роста конкурентоспособности предприятий, решить проблему замедления роста производительности, стагнации экономики развитых стран [1], ускорить экономический рост в развивающихся странах [2]. В связи с этим становится важным выявить условия для внедрения цифровых технологий на предприятиях.

В обрабатывающей промышленности современный этап развития цифровых технологий тесно связан с концепцией «Индустрия 4.0», которая включает создание цифровых экосистем, цифровой культуры и развитие цифрового общества на основе внедрения новых технологий: облачных сервисов, мобильных устройств, виртуальной и дополненной реальности, интернета вещей, геолокации (определения местонахождения), усовершенствованных интерфейсов взаимодействия индивидуума и компьютера, аутентификации и выявления случаев мошенничества, 3D-печати, технологий в рамках искусственного интеллекта, анализа больших данных и продвинутых алгоритмов, персонализации по клиентскому профилю. В нашей интерпретации – это широкий и многогранный процесс интеграции физических объектов, людей, интеллектуальных машин и производственных линий в единую автоматизированную информационную систему [3]. Отличительными чертами производства на основе передовых технологий «Индустрия 4.0» являются как высокая эффективность, так и глубокая кастомизация производимого продукта.

Потребность в измерении процессов цифровизации как в кооперации, так и в других видах экономической деятельности непрерывно, что вызывает высокий спрос на быстрые, регулярные и надежные статистические оценки. Однако в отечественной и международной практике полностью согласованные концептуальные основы цифровой экономики еще не разработаны. Ведущие организации, предпринимая независимые попытки измерить цифровые явления, предлагают свои собственные определения и подходы, подчеркивающие различные аспекты этого многогранного явления: зависимость от цифровых технологий, нематериальные активы, массовое использование данных, появление новых бизнес-моделей, социальные последствия и т.д. [4-9].

В текущих исследованиях принято разделять такие процессы, как оцифровка, цифровизация и цифровая трансформация. Хотя устоявшиеся определения этих понятий в литературе еще не разработаны, и многие авторы используют их как синонимы, тем не менее, существует тенденция понимать оцифровку как переход к цифровым хранилищам информации, тогда как цифровизация связана с изменениями в экономической сфере. В то же время цифровая трансформация больше ориентирована на управленческие аспекты цифровизации, будучи связана с широкомасштабным процессом внедрения цифровых технологий и соответствующими организационными преобразованиями. Цифровую трансформацию можно охарактеризовать как трансформацию модели организации, которая базируется на глубоком преобразовании продуктов и услуг, структуры и стратегии организации, работы с клиентами и корпоративной культуры [10].

Авторами предложен совокупный показатель, отражающий количество зарегистрированных случаев внедрения цифровых технологий, который является определяющей переменной на первой итерации исследования.

Вторая итерация исследования включает определение конкретных выгод, ожидаемых от реализации инновационных технологий. Здесь мы сосредоточимся только

на результатах наблюдений за 2020 год, исследуя их с помощью регрессионного анализа. В этой итерации необходимо охарактеризовать предприятия, которые внедряют определенные цифровые технологии.

Следует отметить, что наша работа, основанная на российских данных, в первую очередь, направлена на определение драйверов бизнеса и цифровой активности, характерных для России. Они могут существенно отличаться от результатов, полученных для других стран, из-за разрыва в уровне распространения цифровых технологий и особенностей национального экономического и технологического развития.

Среди особенностей, характерных для России в контексте цифровой трансформации, в литературе особо выделяется повышенный уровень неоднородности в уровне развития производственных предприятий [12,13]. В результате проведенных исследований, авторы приходят к выводу, что существует значительный разрыв между компаниями с точки зрения финансовых возможностей, уровня конкурентоспособности на международных рынках, доступной инфраструктуры и методов управления. Существуют предпосылки для серьезного разрыва в уровне цифровой трансформации между двумя группами предприятий. В первую входят компании-лидеры с высоким уровнем конкурентоспособности и значительными бюджетами на развитие, а во вторую – другие компании, которые не в полной мере видят возможности цифрового развития и не имеют необходимых бюджетов для его реализации. Им нужны проверенные методы, потому что в отличие от компаний из первой группы, они не могут работать методом проб и ошибок при внедрении цифровых технологий.

При описании проблем предприятий первой группы по внедрению цифровых технологий авторы [7,8,12] отмечают предвзятость в оценке результатов реализации цифровых проектов (переоценка выгод и недооценка затрат), ориентация на краткосрочные цели, отсутствие показателей производительности и способ принятия специальных решений, большая зависимость запущенных инициатив от государственного финансирования при отсутствии единой системы оценки программ государственной поддержки. Распространенной проблемой для перспектив российского производства при внедрении цифровых технологий, по мнению авторов, является отсутствие специалистов с необходимой квалификацией. В целом авторы перспективно оценивают текущее состояние цифровой трансформации российского производства, в том числе за счет наличия потенциала развития.

В последние годы в России создана система государственной поддержки национальной инновационной системы, в частности отраслевые стратегии обрабатывающих производств. Государственная поддержка внедрения цифровых технологий на производственных предприятиях в России может стать фактором значительного роста производительности, но исследования показывают, что для этого требуется политика, направленная на сокращение разрыва между небольшой долей технологически продвинутых предприятий и другими.

Объясняющие переменные были разделены на три группы: драйверы деловой активности, драйверы цифровой активности и барьеры. Выбор такого широкого круга факторов обусловлен многомерным и сложным характером процесса цифровой трансформации, который зависит от общих экономических характеристик предприятия, от развития предприятия в области цифровых практик и знаний, а также от различного рода специфических внутренних и внешних барьеров. Полный список выбранных факторов представлен в таблице 1. Переменные, связанные с драйверами деловой и цифровой активности, отражают ответы респондентов на вопрос, увеличился ли (улучшился) показатель в этом году по сравнению с предыдущим. Включение этой переменной позволило проанализировать роль государства в процессе внедрения цифровых технологий в производство в России. «Барьерные» переменные отражают оценку респондентом наличия или отсутствия соответствующих барьеров для внедрения цифровой технологии.

Для статистической модели в первой итерации было невозможно детализировать единицы наблюдения до уровня отдельных респондентов, участвующих в опросе. По этой причине подсектора, дифференцированные до третьего уровня классификатора ОКВЭД 2, рассматривались в нем как единицы наблюдения. Соответственно, объясненная (результативная) переменная отражает количество зафиксированных случаев внедрения цифровых технологий в подсекторах, а объясняющие переменные показывают доли предприятий в подсекторах с положительными ответами согласно показателям, в Таблице 1.

Таблица 1 - Общие факторы внедрения цифровых технологий

Наличие / отсутствие увеличения (улучшения) в текущем году по сравнению с предыдущим годом		Ожидание положительного воздействия / отсутствие ожидания или трудности с ответом		Наличие / отсутствие	
Драйверы деловой активности		Драйверы цифровой активности		Барьеры	
Спрос на продукцию (СПРОС) Производство первичной продукции в натуральном выражении (ВЫПУСК) Производственные инвестиции (ИНВЕСТИЦИИ) Экономическая ситуация на предприятии (СИТУАЦИЯ) Конкурентоспособность основного продукта (КОНКУРЕНТОСПОСОБНОСТЬ)		Количество специалистов по ИКТ на предприятии (СПЕЦИАЛИСТЫ) Наличие стратегии цифровых технологий (СТРАТЕГИЯ)		Государственная программа «Цифровая Экономика Российской Федерации» (ПРОГРАММА)	
				Отсутствие достаточного бюджета (БЮДЖЕТ) Ограничения инфраструктуры. (ИНФРАСТРУКТУРА) Низкая цифровая грамотность (КОМПЕТЕНТНОСТЬ) Низкая окупаемость (ОКУПАЕМОСТЬ) Отсутствие благоприятных и стабильных экономических условий в стране (УСЛОВИЯ)	

На рисунке 1 представлено распределение объясненной переменной, использованной в первой итерации программы тестирования. Всего было выделено 84 подсектора, для которых на графике показано отношение количества случаев внедрения цифровых технологий к общему количеству предприятий, входящих в подотрасль в рамках исследования.



Рисунок 1. – Количество цифровых технологий, внедренных в подсекторах обрабатывающей промышленности Новосибирской области, на одно предприятие 2020 г.

Во второй итерации вместо объясненной счетной переменной были сформированы двоичные переменные, отражающие факт внедрения индивидуальных цифровых технологий. Поскольку в эту итерацию были включены только результаты опроса за 2020 год, использование отдельных предприятий в качестве единиц наблюдения было возможным. Объясняющие переменные представляли собой ответы респондентов, записанные в двоичной форме, отражающие их оценку наличия или отсутствия на «высоком», «умеренном» или «низком» уровне определенных выгод, которые компания получила от внедрения цифровых технологий.

На основе анализа ответов, были выделены следующие преимущества:

- 1) повышение производительности труда;
- 2) увеличение производительности оборудования;
- 3) оптимизация производственно-логистических операций;
- 4) рост производства;
- 5) снижение затрат и производственных браков;
- 6) улучшение обслуживания клиентов;
- 7) повышение конкурентоспособности;
- 8) увеличение прибыли;
- 9) расширение клиентской базы;

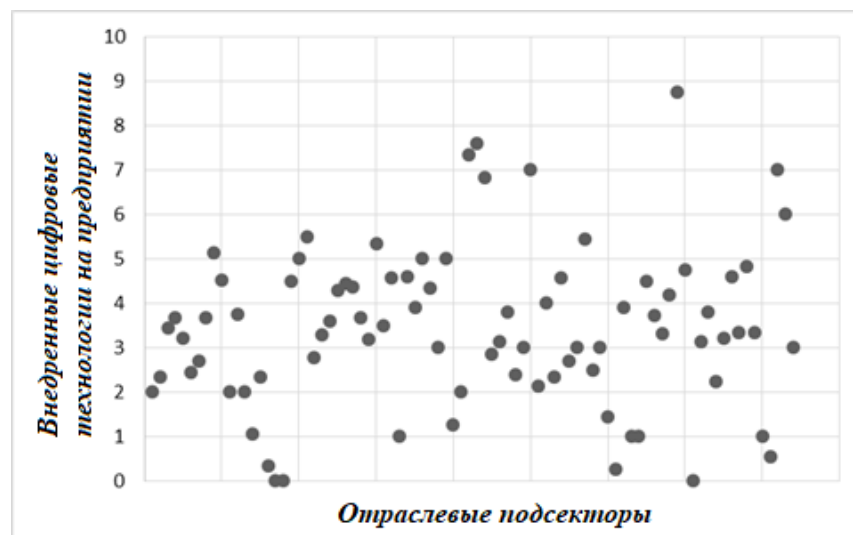
10) оптимизация количества сотрудников за счет роботизации низкоквалифицированного персонала.

В целом исследование показало, что состояние цифровой трансформации в обрабатывающей промышленности России совпадает с существующими данными о цифровом переходе в развивающихся странах и, во многих отношениях, в развитых странах. Мы являемся свидетелями начального этапа цифровой трансформации, что, скорее всего, определяет большую роль человеческого капитала, менеджмента компании и общей стабильности экономической ситуации как наиболее значимых факторов внедрения цифровых технологий, а также объясняет возросшие трудности предприятия, вовлеченные в цифровую трансформацию. При этом необходимо пристальное внимание государственной политики к принципам ее реализации. Чтобы цифровая трансформация стала серьезным драйвером экономического развития, необходимо сократить существующие пробелы в уровне цифрового развития.

В ближайшем будущем изучение существенного перехода к использованию цифровых бизнес-моделей от стадии индивидуальных экспериментов и спорадических инициатив в области цифровых технологий будет приобретать все большее значение. По

мере роста этих тенденций исследователи смогут более глубоко охарактеризовать особенности нынешней цифровой технологической трансформации, чтобы сравнить ее с предыдущими промышленными трансформациями. В этом смысле большое значение имеет исследование лонгитюдных тенденций в бизнесе, что позволяет проводить своевременный анализ на микроуровне. В нашей статье показан большой потенциал подобных исследовательских программ в контексте технологических проблем, выявлены соответствующие характеристики начального этапа цифровой трансформации обрабатывающей промышленности. Дальнейшее обновление программы обследований с целью увеличения масштабов измерения процессов и эффектов цифровизации расширит потенциальный набор статистических инструментов и методов измерения, которые можно использовать для изучения спектра ранее неизученных явлений цифровой экономики.

Список литературы

1. Смородинская Н.В. Глобализированная экономика: от иерархий к сетевому укладу. – М.: ИЭ РАН, 2015. – 344 с.
2. Авдеева И.Л., Полянин А.В., Головина Т.А. Цифровизация промышленных экономических систем: проблемы и последствия современных технологий // Изв. Саратовского государственного университета. Нов. сер. Сер. Экономика. Управление. Право. – 2019. – Т. 19, вып. 3. – С. 238-245.
3. Тусков А.А., Грошева Е.С., Палаткин И.В., Шорохова О.С. "Индустрия 4. 0" в АПК: основные тенденции применения технологий Интернета вещей в сельском хозяйстве // Модели, системы, сети в экономике, технике, природе и обществе. – 2018. – №1 (25). [Электронный ресурс]. – URL: <https://cyberleninka.ru/article/n/industriya-4-0-v-apk-osnovnye-tendentsii-primeneniya-tehnologiy-interneta-veschey-v-selskom-hozyaystve> (дата обращения: 03.10.2021).
4. Abreu M., Groot H.L.F. de, Florax R.J.M. Spatial Patterns of Technology' Diffusion // Tinbergen Institute Discussion Paper. Tj. – 2004. – no. 079/3.
5. Бабкин А.В., Хватова Т.Ю. Модель национальной инновационной системы на основе экономики знаний. // Экономика и управление. – 2010. – № 12(62). С. 170-176.
6. Глобализация экономики и развитие промышленности: теория и практика [Текст]: [монография] / [Бабкин А. В. и др.] ; под ред. А. В. Бабкина ; Санкт-Петербургский гос. политехнический ун-т. – Санкт-Петербург : Изд-во Политехнического ун-та, 2013. – 385 с.
7. Савин А.В. Оценка готовности низкотехнологичных отраслей российской промышленности к процессам цифровизации // Московский экономический журнал. – 2019, – №12. – С. 558-568.
8. Панфилова Е.Е. Анализ готовности промышленных предприятий к цифровой трансформации бизнеса. // Московский экономический журнал. – 2019. – №2. – С. 700-709.
9. Шиплюк В.С. Систематизация факторов цифровизации производства. // Научные записки молодых исследователей. – 2020, №8(6). – С.58–66. [Электронный ресурс]. – URL: <http://www.fa.ru/org/div/edition/scinotes/SiteAssets/Pages/current/2020%20%E2%84%966.pdf> (дата обращения 23.09.2021)
10. Что такое цифровая трансформация? – [Электронный ресурс]. – URL: <https://trends.rbc.ru/trends/innovation/5d695a969a79476ed81148ef> (дата обращения 23.09.2021)
11. Кастельс М. Информационная эпоха: Экономика, общество и культура / пер. с англ. под науч. ред. О.И. Шкаратана; Гос. ун-т. Высш. шк. экономики. – Москва, 2000. – 606с.
12. Кто такие лидеры цифровизации и чему у них можно научиться. – [Электронный ресурс]. – URL: <https://pro.rbc.ru/news/5d540de89a79473274fa8a46>. (дата обращения 23.09.2021)

13. Лола И.С., Бакеев М.Б. Цифровая трансформация в отраслях обрабатывающей промышленности России: результаты конъюнктурных обследований // Вестник СПбГУ. Экономика. – 2019. – Т. 35. Вып. 4. – С. 628-657.

ИСПОЛЬЗОВАНИЕ НЕФИНАНСОВОЙ ОТЧЕТНОСТИ В УПРАВЛЕНИИ КОМПАНИЯМИ

Новикова И.Н. старший преподаватель
Афанасьева К.С. студентка группы Бс-31
Белорусский торгово-экономический университет потребительской кооперации
г. Гомель, Республика Беларусь

Субъекты предпринимательской деятельности не могут функционировать обособленно, поскольку предпринимательская деятельность – это всегда взаимодействие: с инвесторами, с поставщиками, с кредиторами, с клиентами и другими заинтересованными сторонами. Любая предпринимательская деятельность может быть детализирована до хозяйственных операций, приводящих к изменению стоимости, форм и местонахождения имущества и источников его формирования. Эти изменения отражаются в бухгалтерском учете, что позволяет на постоянной основе контролировать их сохранность и рациональность расходования. Однако результаты текущего учета громоздки и не могут быть представлены всем заинтересованным пользователям. С другой стороны, для управления организацией менеджерам нужна полная, своевременная, в меру детализированная и достоверная информация о результатах ее деятельности, о сложившихся тенденциях в ее развитии и о состоянии активов, собственного капитала, обязательств. Одним из основных источников такой информации является бухгалтерская (финансовая) отчетность хозяйствующего субъекта, которая представляет собой информационную модель финансового состояния субъекта предпринимательской деятельности. Информация этой модели, представленная в виде отчетных показателей, выступает источником при оценке (анализе) функционирования организации, ее хозяйственной и финансовой деятельности.

Исследование международной практики ведения бизнеса показало, что тенденцией последних десятилетий является создание инициатив и организаций в сфере устойчивого развития. В 2016 г. вступила в силу Повестка дня до 2030 года в области устойчивого развития Организации Объединенных Наций. Она содержит 17 целей (SDGs), направленных, в первую очередь, на сохранение ресурсов Земли, обеспечение благополучия и гармоничного развития. Также предпринимались другие международные инициативы в этой области. Стремление бизнеса к поддержке и реализации инициатив в области достижения целей устойчивого развития получило название корпоративная социальная ответственность.

В трудах современных ученых и специалистов-практиков встречаются разрозненные мнения относительно сущности корпоративной социальной ответственности (таблица 1).

Таблица 1 – Основные подходы к определению понятия «корпоративная социальная ответственность» в экономической литературе

Автор	Содержание
Г.Боуэн	Социальная ответственность бизнеса состоит в реализации такой политики, принятии таких решений либо следование такой линии поведения, которые были бы желательны для целей и ценностей общества.

Автор	Содержание
М. ван Марревийк	Метод, используемый в управлении компанией, включение социальных и экологических вопросов в процесс бизнеса
М.И.Либоракина	Широкое понятие, включающее комплексную ответственность делового партнера, работодателя, гражданина и участника социальных отношений.
О.Н.Громова	Это практика особого поведения предприятия и одновременно теоретический свод принципов и стандартов... которые обеспечат сбалансированность экономической, экологической и социальной деятельности.
А.Е.Костин	Соблюдение всех законодательно предусмотренных правил и обязательств, соответствие этическим нормам и общественным ожиданиям

Примечание. Источник: собственная разработка на основе изучения экономической литературы.

Таким образом, можно выделить три подхода к рассмотрению корпоративной социальной ответственности:

1. Как социально значимый характер основной хозяйственной деятельности компании, который заключается в производстве продукции и услуг высокого качества, своевременной уплате налогов и сборов, выплате заработной платы, соблюдении требований по охране труда. Как правило, все расходы, связанные с такой деятельностью, учитываются при расчете налогооблагаемой прибыли, что дает налоговую экономию.

2. Как деятельность по развитию внутренней и внешней среды сверх законодательно установленных требований. При этом компания реализует различные социальные программы в рамках стратегии ее развития. Этот подход предполагает повышение уровня квалификации работников, их профилактическое лечение, развитие социальной сферы. Расходы, понесенные по такой деятельности, не всегда учитываются при налогообложении прибыли. Следовательно, они могут быть произведены только в условиях достаточного уровня рентабельности деятельности компании.

3. Как усилия компании иметь высокую репутацию социально ответственной организации, поскольку это повышает ее узнаваемость на рынке и конкурентоспособность. В этом случае компания принимает активное участие в формировании высоких общественных стандартов, например таких, как качество образования, благотворительность.

Выгоды и издержки активной социальной политики корпорации обобщены в таблице 2.

Таблица 2 – Выгоды и издержки активной социальной политики корпорации

Выгоды	Издержки
Перераспределение доходов и направление их на социальные нужды	Сокращение размеров средств, которые корпорация могла бы направить на развитие производства, техническое

Выгоды	Издержки
	переворужение
Улучшение жизни местного сообщества	Повышение цен на продукцию, так как в них включаются затраты, связанные с выполнением социальных функций
Сокращение государственного участия в решении социальных проблем, возможность концентрации ресурсов на важнейших направлениях	Осуществление деятельности, не являющейся основной задачей бизнесструктуры, решение проблем, связанных с неэффективной работой государственных социальных служб или благотворительных организаций
Формирование благоприятных для бизнеса долгосрочных перспектив, привлекательного имиджа компании	Отсутствие опыта в решении социальных проблем, зачастую неэффективное использование ресурсов

Примечание. Источник: [2].

Практики все больше придерживаются мнения, что социально-ответственное поведение и раскрытие информации в этой области способствует формированию позитивного имиджа компании; позволяет привлечь высококвалифицированный персонал и зарубежных бизнес-партнеров; повышает инвестиционную привлекательность бизнеса и вероятность успеха выхода на международный фондовый рынок.

Очевидно, что стандартная финансовая отчетность перестала быть достаточной для принятия управленческих решений. Это ориентирует приверженные государства, в числе которых и Республика Беларусь, и бизнес на раскрытие информации в области социальной ответственности. Поэтому возникает необходимость составления и представления заинтересованным пользователям нефинансовой отчетности (корпоративной социальной отчетности), отражающей намерения и предпринимаемые усилия в социальной и экологической сфере, а также на пути развития.

Корпоративная социальная отчетность представляет собой термин, который используется преимущественно в отечественной и российской практике. В мировой практике употребляется иное понятие – corporate sustainability reporting (дословный перевод – корпоративная отчетность в области устойчивого развития).

Среди современных исследователей нет единства мнений относительно сущности социальной отчетности. В различных исследованиях рассматриваются такие категории корпоративной социальной отчетности как «нефинансовая отчетность», «социально ответственная отчетность», «социальная отчетность», «социальная и экологическая отчетность», «корпоративная социальная отчетность». Так, по мнению доктора экономических наук, профессора М.А. Вахрушиной, КСО представляет собой «совокупность отчетов компании, включающих информацию о результатах как экономической, так и социальной и экологической деятельности. Социальная отчетность является средством публичного информирования всех заинтересованных пользователей – акционеров, сотрудников, партнеров, клиентов, общества – о том, какими способами и темпами компания реализует заложенные в своих стратегических планах развития цели в отношении экономической устойчивости, социального благополучия и экологической стабильности» [1]. По мнению доктора экономических наук И.Н. Рыковой, «корпоративная социальная отчетность – это отчетность устойчивого развития, которая

потенциально способна предоставить информацию, чрезвычайно важную для анализа бизнеса, отсутствующую в финансовых отчетах: о рынках продукции, труда, капитала, регулирующих органах, конкурентных преимуществах в снижении издержек, дифференциации продукции, формировании и удержании интеллектуального капитала» [5].

А.Н. Петрова считает, что социальная отчетность представляет собой отчет компании, предназначенный для заинтересованных пользователей, объединяющий в себе результаты ее работы за определенный период в трех направлениях: экономическом, экологическом и социальном. Он должен содержать перечень показателей, отражающих эффективность ведения бизнеса в части поддержания экономической стабильности, использования трудовых и природных ресурсов, а также уровень вклада в развитие общества [4].

Нефинансовая отчетность – это инструмент отображения информации о проведенной работе и потраченных на нее средствах, а также информирования акционеров, сотрудников, партнёров, общества о том, как и какими темпами, организация реализует заложенные в своей миссии цели экономической устойчивости, социального благополучия и экологической безопасности. Традиционно, отчетность составляется для целей самой организации, т.е. для внутренних пользователей, а также для внешних пользователей, которая размещается в открытой печати.

Нефинансовая отчетность выполняет ряд функций:

инструмент повышения инвестиционной привлекательности;

формирование имиджа стабильно развивающейся компании;

привлечение высококвалифицированных кадров;

завоевание общественного доверия;

выявление социальных проблем, оценка рисков и их устранение;

содействие устойчивому социально-экономическому развитию общества;

поддержание социальной стабильности в регионе.

Информация, представленная в нефинансовой отчетности, используется широким кругом лиц:

собственники (акционеры) – оценивают эффективность социальных проектов, формируют доверие и используют для стратегического к компании и принимают решения по сохранению, покупке или реализации акций;

менеджеры планирования, управления рисками;

сотрудники компании – используют как мотивацию труда;

государство – для оценки степени достижения целей устойчивого развития;

контрагенты – для формирования доверия к партнеру;

инвесторы – для оценки рисков инвестирования.

Нефинансовую отчетность можно подразделить на две большие группы: внешняя социальная отчетность и внутренняя. Внешняя отчетность предназначена для широкого пользования и имеется в свободном доступе для всех желающих, внутренняя – для узкого круга лиц (сотрудников компании).

По уровню интеграции можно выделить два подхода к составлению нефинансовых отчетов:

в виде отдельного документа, описывающего деятельность предприятия в социальной и экологической сферах;

в виде тематического раздела годовой отчетности предприятия.

Поскольку подготовка нефинансовой отчетности в большинстве случаев это добровольная инициатива бизнеса, то компании вправе самостоятельно решать, какие темы раскрывать в отчете, использовать или нет имеющиеся стандарты отчетности, публиковать ли бумажную или только электронную версию отчета, где и как ее размещать.

Первые нефинансовые отчеты европейских компаний в основном затрагивали экологические аспекты деятельности. К концу 90-х годов отчеты становились более подробными и комплексными, включая все более широкий круг вопросов. Мировой тенденцией последнего десятилетия стала подготовка комплексных отчетов об устойчивом развитии.

В современной отечественной практике наиболее полный по содержанию корпоративный социальный отчет является отражением экономической, экологической и социальной результативности компании в области устойчивого развития. В зависимости от индивидуальной трактовки компанией базового понятия корпоративной социальной ответственности такие отчеты могут называться отчетами: «о (корпоративной) социальной ответственности», «об устойчивом развитии», «о корпоративной ответственности и устойчивом развитии» и т.д. Большинство экспертов в области нефинансовой отчетности едины во мнении, что на современном этапе подготовка комплексного отчета об устойчивом развитии обеспечивает наилучшее качество раскрытия информации.

Нефинансовый отчет может быть подготовлен как в свободной форме, так и в соответствии с определенными руководствами и стандартами. Компании могут использовать при подготовке отчетов любые руководства и рекомендации или несколько руководств сразу, что позволяет более точно определить и представить существенные темы. В настоящее время наиболее часто используемой системой отчетности являются:

1. Глобальная инициатива по отчетности (GRI). Руководство GRI – получившее международное признание, наиболее популярное руководство по нефинансовой отчетности, разработанное Глобальной инициативой по отчетности в 2000 г. Руководство предназначено для использования в качестве общепринятой системы нефинансовой отчетности в отношении экономических, экологических и социальных результатов деятельности компаний (триединый итог) в области устойчивого развития. Руководство содержит принципы и рекомендации по организации процесса отчетности, а также стандартные элементы отчетности, предусматривающие раскрытие информации о стратегии и характеристиках организации, ее подходах в области управления и показателях экономической, экологической и социальной результативности в области устойчивого развития.

2. Стандарт ISO 26000 подготовлен по инициативе Международной организации по стандартизации (ISO) и опубликован в 2010 г. Стандарт ISO 26000 выделяет семь основных направлений, относящихся к КСО:

- организационное управление;
- права человека;
- трудовые практики;
- охрана окружающей среды;
- добросовестные деловые практики;
- проблемы, связанные с потребителями;
- участие в жизни сообществ и их развитие.

3. Серия стандартов AccountAbility (AA1000), разработанная британским Институтом социальной и этической отчетности, нацелена на повышение качества нефинансовой отчетности, прозрачности, подотчетности и устойчивости бизнеса за счет максимального вовлечения групп заинтересованных сторон и учета их мнений при анализе деятельности компании.

4. Глобальный договор ООН (ГД ООН) – это инициатива Организации Объединенных Наций, направленная на внедрение в деятельность организаций по всему миру 10 принципов социальной ответственности. Принципы ГД ООН охватывают следующие вопросы:

- защита прав человека;
- трудовые отношения;

охрана окружающей среды;
противодействие коррупции.

Принципы являются добровольными и универсальными, т.е. рассчитанными на все типы организаций.

В практике деятельности публичных европейских компаний нефинансовая отчетность воспринимается как общепринятый атрибут корпоративного поведения. Корпоративная социальная отчетность на законных основаниях запрашивается госорганами в Дании, Швеции, Норвегии, Голландии, Франции и Великобритании. В Республике Беларусь социальная отчетность представляется небольшим числом компаний на добровольной основе. Однако если рассматривать ее как отчетность в сфере устойчивого развития организации, то следует предположить, что и в нашей стране она станет обязательной.

Список литературы:

1. Вахрушина М.А. Концепция социальной отчетности компаний: цели составления, источники формирования: Сборник статей "Актуальные проблемы теории и практики бухгалтерского учета и экономического анализа в условиях перехода России на инновационный путь развития". Материалы научно-практической конференции кафедры бухгалтерского учета и анализа хозяйственной деятельности ВЗФЭИ. 27 января 2009 г.

2. Заплетина, С.Н. Корпоративная социальная ответственность: учеб. пособие: в 2 ч. Ч. 1 / С.Н. Заплетина. – Самара: Изд-во Самар. гос. аэрокосм. ун-та, 2014. – 144 с.

3. Национальный доклад Республики Беларусь об осуществлении повестки дня в области устойчивого развития на период до 2030 года // <https://sustainabledevelopment.un.org/content/documents/16357belarus.pdf>.

4. Петрова, А.Н. Сущность и назначение социальной отчетности / А.Н. Петрова // Экономические науки. – 2011. – №10. – С. 215 – 218.

5. Рыкова, И.Н. Исследование эволюции корпоративной социальной отчетности российских предприятий / И.Н. Рыкова, Н.А. Голубева // Междунар. бухгалтерский учет. – 2010. – № 9(141). – С. 2 – 11.

ЭКОНОМИЧЕСКАЯ ИНТЕГРАЦИЯ - ОСНОВНОЙ ФАКТОР РАЗВИТИЯ ОЦЕНОЧНОЙ ДЕЯТЕЛЬНОСТИ КАЗАХСТАНА

Нуркенова А. магистрантка гр.О-21 НП
Сраилова Г.Н. к.э.н, доцент
Карагандинский университет Казпотребсоюза

Современная теория экономического роста характеризуется возрастанием социального фактора, обусловленного сменой экономических парадигм. Глубокое различие между современной и прошлой экономической практикой и мышлением состоит в том, что раньше в качестве опорного и определяющего элемента экономического потенциала страны, отрасли, предприятия выступала материальная база, производственный аппарат. До момента насыщения базовых общественных потребностей результаты развития экономики связывались с наращиванием объемов производства. На этом предприятии базировалась развитая система анализа воспроизводственных процессов, в том числе и подход к народнохозяйственной эффективности, в котором критериями резервов выступали объемы "отдачи" вещных элементов в производстве фондов, капиталовложений, затрат на материалы и т. д. В новой экономической парадигме в центр анализа ставится способность хозяйства к эффективным качественным и структурным сдвигам, которая прямо и непосредственно заложены в человеческом

факторе, а следовательно, в тех видах экономической и социальной деятельности, которые обеспечивают его развитие и совершенствование[1].

Глобализация экономики делает все страны зависимыми от мировых рынков товаров, капиталов и услуг, создает тенденции к международной интеграции и конкуренции национальных экономических систем. Страны, не способные обеспечить себя конкурентными преимуществами на мировом рынке, вытесняются на его периферию и становятся объектами колониальной эксплуатации их населения и природных ресурсов. Сформирован новый мировой порядок, который строится на отношениях господства супердержав и подчинения периферийных[2]. Усиливается борьба между ведущими странами мира за обладание материальными (природные ресурсы, капитал) и нематериальными (знания, информация) элементами богатства.

Развитие экономической интеграции, как показывает опыт, проходит путь: зона свободной торговли – таможенный союз – общий рынок – экономический союз – полная интеграция. Таким примером является нынешний уровень интеграции Европейского Союза. В мировом же масштабе грядет экономическая глобализация, об объективности, которой говорить не приходится.

Степень влияния различных факторов на экономику можно рассматривать с точки зрения помимо их возникновения и изменения, также последствий. Рассматривая подходы к регулированию экономики ученые-экономисты стали выделять ключевые сферы стабилизации экономики, в числе которых по критерию пополнения государственного бюджета являются сферы по поступлениям от прямых и косвенных налогов.[3]. Таковой в частности, является таможенная сфера. Таможенные учреждения вносят ежегодно растущие объемы поступлений в доходную часть бюджета страны и показатели, по сравнению с 1994 годом, выросли в 2002 году более чем в 23 раза.

Путь от регулирования (1991 – 1995) до таможенного администрирования нынешнего периода занимает более чем десятилетний цикл деятельности таможенной службы. За указанный период таможенные службы получили опыт использования и экономического инструментария. Отсюда и степень взаимопонимания таможенной сферы и системы на экономику была различной. Контрольная, фискальная и правоохранительная функции таможенных органов в принципе создают фон в таможенной системе, определяют ее предназначение. Правовое закрепление в различных степенях содержания и очередности таможенного инструментария показывает представления государства о таком предназначении. Хотя, на взгляд автора, важным представляется посылка о том, что таможенные правоотношения возникают не в связи с наличием инструментария, сколько в связи с его применением. Очевидно, поэтому существует точка зрения, по которой на право надо смотреть, как на систему условий, способствующих определенному типу развития хозяйства и экономики.

На современном этапе развития казахстанского общества в его неразрывной, органичной связи с наукой становится все более мощной движущей силой экономического роста, повышения эффективности и конкурентоспособности народного хозяйства, что делает его одним из важнейших факторов национальной безопасности и благосостояния страны, благополучия каждого гражданина. Образование обладает потенциалом, необходимым для консолидации общества, сохранения единого социокультурного пространства страны, для преодоления этнонациональной напряженности и социальных конфликтов на начало приоритета прав личности, равноправия национальных культур и различных концессий, ограничения социального неравенства.

Безопасность страны определяется условиями развития людских ресурсов как основной предпосылки создания ее научного, экономического и духовного потенциала. В этом контексте масштабность, уровень и качество образования становятся в наступившем XXI в. ведущими, решающими факторами развития и обеспечения национальной безопасности.

Понятия безопасности интегрируются отечественными и зарубежными учеными по-разному. По мнению М.У. Спанова и Г.К. Ахметжановой, "... безопасность понимается как состояние защищенности от негативного воздействия внешних и внутренних угроз"[4].

Под национальной экономической безопасностью, согласно определению, данному в отечественном законодательстве, понимается состояние защищенности национальной экономики от внутренних и внешних условий, процессов и факторов, ставящих под угрозу ее устойчивое развитие и экономическую независимость [5].

Система образования в значительной мере обеспечивает безопасность государства в стратегическом плане. Разумеется, национальную безопасность нельзя обеспечить лишь средствами политики в сфере образования, но, с другой стороны, без образовательной политики также не возможно гарантировать обеспечение безопасности. На наш взгляд, существующая образовательная практика современного Казахстана нуждается в дополнении и придании ей целостного и направленного характера в ряде ключевых вопросов, касающихся обеспечения безопасности страны.

Система образования – это показатель развития, как национальной культуры, так и национального самопознания. Реализация концепций непрерывного образования служит гарантией национальной безопасности, последующего экономического роста и интеллектуального расцвета наций. Поэтому одной из главных задач нашего государства в условиях современной экономики является создания условий для динамичного развития сферы образования.

Список литературы:

1. Марцинкевич В.И., Соболева И.В. Экономика человека. – М.: АСПЕКТ ПРЕСС, 1995.
2. Гойло В. Сырье и интеллект // Мэи МО, 1998, №5
3. Кенжигужин К.Л., Шевелев С.А. факторно- целевое регулирование экономики (концептуальные подходы) Алматы. 1999.
4. М.У. Спанов, Г.К. Ахметжанова. Вызовы социальной безопасности Казахстана // Саясат 1999. № 6 (49). с.32.
5. Закон РК "О национальной безопасности РК" от 26.06.1998.
6. Дамитов Б.К., Мухитова Р.Б. Современное состояние и перспективы образования в РК // Сб. трудов "Образование". – Алматы, 2000.
7. Сыроежкин К., Акимбеков С. Республика Казахстан: поиск путей устойчивого развития // Центральная Азия. 1999. № 2 (3). С.115.

ХИМИЯ САБАҒЫНДА ИННОВАЦИЯЛЫҚ ТЕХНОЛОГИЯЛАР АРҚЫЛЫ ҚЫЗМЕТКЕРЛЕРДІҢ БІЛІКТІЛІГІН АРТТЫРУДЫ ҰЙЫМДАСТЫРУДАҒЫ ТИІМДІ ТӘСІЛДЕР

Сәкен Р.С. химия пәні мұғалімі
«Елек орта мектебі» КММ

Елімізде болып жатқан түрлі бағыттағы өзгерістер білім беру қызметіне жаңаша қарауды, қол жеткен табыстарды сын көзбен бағалай отырып саралауды, болашақ химия пәні мамандарының шығармашылық әлеуметін дамытудың, оқытушының іс-әрекетін жаңаша түрғыда ұйымдастыруды талап етеді. Сондықтан инновациялық оқыту технологиясы арқылы білім беру көп сатыдан тұрады, интербелсенді тақтаны пайдалана отырып оқушылардың химиялық білімін, деңгейін көтеру, сонымен қатар пәнге қызығушылығын арттыру.

Мақсаты: Химия сабағында инновациялық технологиялар арқылы білім деңгейін ұйымдастырудағы тиімді әдістердің түрлерін қолдану арқылы сабақ жүргізуде оқушылардың қызығушылығын арттыру.

Міндеттері:

1. Қазіргі кезде оқушылардың санасына қоғамның толыққанды болуы мен анықталатындығын сезіндіре, ұғындыра отырып инновациялық технологиялармен оқыту және тәрбиелеу;

2. Химия сабақтарында білім мен тәрбие беру жүйесінде инновациялық технологиялардың әдістерін тиімді пайдалану;

3. Жекелеген тақырыптарға арналған ғылыми инновациялық мазмұндағы химия сабақтарын өткізу.

Білім беру саласы қызметкерлерінің алдына қойып отырған міндеттердің бірі – оқытудың әдіс-тәсілдерін үнемі жетілдіріп отыру және қазіргі заманғы педагогикалық технологияларды меңгеру. Қазіргі таңда химия сабағында оқытушылар инновациялық әдіс-тәсілдерді және интерактивтік әдістемелерін сабақ барысында пайдалана отырып сабақтың сапалы әрі қызықты өтуіне ықпалын тигізуде.

«Инновация» ұғымын қарастырсақ, ғалымдардың көбі оған әртүрлі анықтамалар берген. Қазақстанда ең алғаш «Инновация» ұғымына қазақ тілінде анықтама берген ғалым Немеребай Нұрахметов. Ол «Инновация, инновациялық үрдіс деп отырғанмыз – білім беру мекемелерінің жаңалықтарды жасау, меңгеру, қолдану және таратуға байланысты бір бөлек қызметі» деген анықтаманы ұсынады.

Осы анықтамаға сүйене отырып химиялық білім жүйесін қалыптастыру үшін химиялық білім, химиялық тәрбие, химиялық сана, химиялық мәдениет керек екенін білу жалпы пән мұғалімдерінің міндеті.

Сабақта химиялық білім мен тәрбие берудің инновациялық әдіс – тәсілдерді, химия жайлы ғылыми материалдарды жинақтап, көгілдір экрандағы хабарды пайдалану

- химияның білім жүйесін үздіксіз жетілдіру үшін оқушыларға химиядан жаңалықтарды жан-жақты кеңейтілген түрде беру;

- оқушылардың ойлай білу жүйесін қалыптастырып және оған химиялық тұрғыдан қорытынды жасай білу;

- іздену мен ғылыми зерттеу жұмыстарын меңгеру, химиялық мәселелерді шешуге шешім қабылдау;

- проблемаларды шешуде оқушылардың тәжірибиелік іс-әрекеттерін дағдыландыру.

Бүгінгі күннің талабына сай инновациялық технологияның әдістері мен ақпараттық компьютерлік технологияларды қолдану, оқу үрдісінде түрлі деңгейлік тапсырмалар жүйесін әзірлеу, оқыту бағдарламалары, оқушы мен мұғалімге арналған зертханалық-практикалық және мәдени практикалық жұмыстар жеке тұлғаның сапасын қалыптастыруға септігін тигізетіні белгілі. Осыған орай сабақ беру үрдісінде инновациялық әдістер оқытудың интерактивті оқыту моделі болып табылады.

Ол үшін:

1) Сыни ойлау арқылы әртүрлі химиялық мазмұныдағы танымдық ойын сабақтар өткізу;

2) сабақтарға арналған әртүрлі әдіс-тәсілдерді қолданып химиялық сайыстар өткізу;

3) қызықты химиялық мазмұндағы материалдар жинау;

4) Интерактивті әдістер: анкета, кесте, проблемалық шығарма әдістері, презентациялар, пікірталастар, топпен жұмыс, миға шабуыл, сын тұрғысынан ойлау, викториналар, блиц-сұрақтар;

5) химиялық мамандармен кездесулер өткізу;

6) өндіріс орындарына экскурсия жасап және оны өз орталарында талқылатып, қорытындылау т.б.

Мұндай оқыту әдістері қарастырылған материалды оқушыларға бір жақты беріп қана қоймай, осыдан туындайтын әртүрлі пікірлерді бір жүйеге келтіруге және бірыңғай көзқарастардың қалыптасуына мүмкіндік береді.

Химиялық білім берудің құрамдас бөлігі, ол оқушылардың табиғат пен тікелей қарым-қатынасынан туындайды. Сондықтан қазіргі мектептердегі басты міндеттердің бірі инновациялық технологиялардың әдістәсілдерін қолдану арқылы оқушылардың химиялық білімін көтеру, саналы түрде пайдалану және жас ұрпақты жоғары деңгейдегі химиялық тәрбиеге баулу.

Оқушыларды химиялық тәрбиеге баулу үшін - адамдардың айналадағы табиғи ортаға ілтипатпен қарау негізгі байлығы болып есептелінетін әрбір адамдардың денсаулығына қамқорлық жасау екендігіне көз жеткізеді. Сондықтан да қазіргі уақытта әрбір оқушыны айналадағы табиғи орта жағдайына жауапкершілік сезіммен қарап, жануарлар мен өсімдіктерді қорғауға тәрбиелеу.

Оқушылардың химиялық мәдениетін тек сонда ғана жоғары сатыға көтеруге болады. Нақтылаудың бір жолы инновациялық технологияларды, оның ішінде сыни ойлау, саралап оқыту және компьютерлік, ақпараттық технологияларды сабақтарда пайдалану. Осындай инновациялық технологиялар түрлерін әртүрлі жолдармен химия сабағында пайдаланудың да өзіндік ерекшеліктері бар.

Қазіргі кезде балалардың санасына қоғам байлығы химиялық хал-ахуалдың толыққанды болуымен анықталатындығын сезіндіре, ұғындыра отырып тәрбиелеу – химиялық білім беру мұғалімдердің басты міндеті.

Химия сабақтарында инновациялық технологиясын пайдалану әрі тиімді, әрі бүгінгі заман талаптарының қажеттілігін қанағаттандырады. Химиялық білім жүйесі негізгі жоғарғы білімді, білікті маман болып қалыптасуға дейін тәрбие өзегіне айналуы шарт. Бұл қазіргі қоғамдағы химиялық сананы дамыту үшін оның мақсат-міндеттерін анықтау қажеттігін байқатады. Химиялық білім мен тәрбие беру аясында қоршаған ортаны сақтау мен қатар, оны жақсарту шараларында қамтылуы тиіс.

Яғни, табиғатпен адам және табиғатпен қоғам арасындағы үйлесімділікті сақтап, олардың маңыздылықтары мен құндылықтарының өсіп отырылуын ескеру керек.

Инновациялық технологияның түрлерін пайдалана отырып, модульдік жүйе арқылы оқытуда деңгейлік тапсырмаларды дайындау және сыни ойлау арқылы бұл оқу процесінің негізгі жетістіктері мен олардың арасындағы байланыстарды жүзеге асыру. Мұғалім мен оқушы арасындағы өзара байланыс жүйелі білім қалыптастыратын күрделі әрі ұзақ процесс, яғни белсенді интерактивті іс-әрекет.

Мұғалім осы процесті ұйымдастырып, оқытудың мазмұны мен әдіс- 70 тәсілдерін анықтап, оқушылардың іс-әрекеттерін басқара отырып, оқыту, дамыту және тәрбиелеу процесін іске асыруы тиіс. Оқушының дайындық деңгейіне қойылатын талаптар оқу материалының мазмұнынан алған білімі мен іс әрекет түрлерін практика жүзінде пайдалана алатындай дәрежеде меңгертілуі тиіс.

Деңгейлік тапсырмалар оқушылардың психологиялық жас ерекшеліктері мен білім қорларын ескеріп жасалады. Сабақта қолданылатын түрлі көрнекіліктер оқушыларды әр түрлі ойлау әрекетке бейімдейді. Сынаптағы оқушылар өзінің шамасы жетерліктей қиын тапсырмамен жұмыс жасайды және ол өзінің алдағы уақыттағы мақсаттарымен міндеттерімен жақсы түсінеді. Тапсырмада ауыр, жеңіл деген болмайды.

Ғылыми – әдістемелік мәліметтерге сүйене отырып, тапсырмалар үш деңгей бойынша даярланады. Сабаққа қойылатын өмір талабы мұғалімнен зор шеберлікті қажет етеді. Мұғалім оқушы ізденісіне, пәнге қызығуына жол ашатындай іс-әрекеттерді таңдап алып, оқушыны шығармашылықпен жұмыс жүргізуге үнемі баулып отыру керек. Сонда ғана оқушылар шын мәнінде ойлау қабілеті бар жеке адам болып қалыптасады.

Жаңа инновациялық технологияларды сабақта жиірек қолданып отырса, білім сапасы да көтерілетіні сөзсіз. Мұндай сабақтар пәнді оңай игеруге, оқушылардың жалықпауына, ғылымды тереңірек меңгеруіне жол ашады.

Әрбір ұстаз, өз алдында отырған жас жеткіншіктердің білімді, қабілетті болып өсуіне күш салады, яғни біздің жауапкершілігіміз өте жоғары. Сол мақсатта оқытудың тиімді инновациялық әдіс - тәсілдерін пайдаланамыз. Бүгінгі педагогиканың дидактикалық ұсыныстарына жүгінсек, оқытудың басты міндеті мұғалімнің білім беру және оқушының білім алу қызметтерінің біріккен түрі екендігін көруге болады.

Нақтырақ айтсақ оқу процесіне екі жақ та бірдей жауапкершілікпен белсене кіріскенде ғана қазіргі мұғалім мен оқушы арасындағы қарым-қатынас серіктесе істейтін қызметке айналды. Қазіргі заман талабы, керісінше әр оқушы сабақ кезінде жаңа білім қосып қоймай, соны көбіне өзі игеріп, ізденіп, талдап пікір таластыру деңгейіне жетіп, үнемі даму үстінде болуын қалайды.

Сондықтан мектепте химия пәнін оқытуда оқушылардың шығармашылық қабілеттерін дамыту, өзіндік жұмыс жасау қабілетін жетілдіруге лайықтап өзгертуді талап етеді. Бұл талап химияны сыни ойлау арқылы деңгейлеп оқыту әдістемесін қолданған кезде ғана жүзеге асатындығы дәлелденген.

Химия пәнінен білім беру стандартты талабына сай оқытудың негізгі мақсаты-бұл оқушының пәнге деген қызығушылығын арттыра отырып, өзіндік және топта жұмыс істеу қабілетін жетілдіру. Химия пәнін жаңа инновациялық жүйе арқылы оқытуда интербелсенді тақтаны қолдана отырып деңгейлік тапсырмаларды орындау жүйелі жүргізілсе, оқушының шығармашылықпен ойлау қабілеттерінің дамуы, өзіндік жұмыс жасау дағдысын жетілдіруге жағдай туады.

Химия пәнін мемлекеттік білім беру стандартты талаптарына сай инновациялық жүйе арқылы оқытудың әр түрлі әдіс-тәсілдерін қолданып ұйымдастырылуы оқушылардың жеке және топта жұмыс жасау қабілетін арттыруға ықпалы зор. Оқушыға химиялық білімді терең меңгеруде сыни ойлау арқылы деңгейлік тапсырмаларды пайдалану оқушының өзіндік жұмыс жасау қабілетін, химия пәнін оқуға деген ынтасының жоғарлауына мүмкіндік береді.

Қолданылған әдебиеттер тізімі:

1. 2020-2025 жылдарға арналған Қазақстан Республикасында білім беруді дамытудың мемлекеттік бағдарламасы. – Астана: 2020. – 46 б.
2. Нұғыманұлы И., Шоқыбаев Ж.Ә., Өнербаева З.О. «Химияны оқыту әдістемесі». Алматы, 2005 ж.
3. Оқу мен жазу арқылы сыни тұрғыдан ойлау туралы ұлттық журнал. № 1-2 (21), 2005.
4. Стилл Дж., Мередит К., Темпл Ч., Вальтер С. Сын тұрғысынан ойлауды дамыту құрылымының оқу жоспары. Оқу мен жазу арқылы сын тұрғысынан ойлауды дамыту бағдарлама жобасы үшін дайындалған әдістемелік құрал. – Алматы: 1998. – 33 б.
5. Жанпейсова М.М. «Технология модульного обучения». Алматы, 1998 г.
6. Нұғыманов И., Жұмаділова Р., Кембебаева Ж. «Химия 9». Алматы: мектеп, 2005 ж.
7. Нұрахметов Н., Сарманова К., Жексембина К., Темірболатова Ә., Заграничная Н., «Химия 9». Алматы: мектеп, 2005 ж.
8. Досанова Б., Нұрахметов Н., «Химияны модульдік оқыту әдістемесінің тиімділігін зерттеу нәтижесі» // Химия мектепте – Алматы, 2004. №6.
9. Шардарбеков Д.Ш., Қалиақпанова А. «Химия сабағында модульдік оқыту технологиясын пайдалану жолдары // Білім технологиялары – Алматы», 2006, №2.

УСТОЙЧИВЫЙ ТУРИЗМ – СТРАТЕГИЯ ВОССТАНОВЛЕНИЯ POST-COVID

Соммер А.Р. студент группы Тур 18-2
Алексеев Т.Н. магистр, доцент
Карагандинский университет Казпотребсоюза

COVID-19 вызвал беспрецедентный кризис в индустрии туризма. По прогнозам, в 2021 году количество международных туристов сократится на 60–80 процентов, а расходы на туризм вряд ли вернутся к докризисному уровню до 2024 года. Это ставит под угрозу до 120 миллионов рабочих мест. Туризм составил 10 процентов мирового ВВП в 2019 году и стоил почти 9 триллионов долларов, это делало этот сектор почти в три раза больше, чем сельское хозяйство.

Возобновление работы предприятий, связанных с туризмом, и управление их восстановлением таким образом, чтобы это было безопасно, привлекательно для туристов и экономически жизнеспособно, потребует координации на всех уровнях управления туризмом. По мере того как границы начинают открываться заново и интерес к туризму будет восстанавливаться, правительства могут воспользоваться возможностью, чтобы переосмыслить свою роль в туризме, тем самым потенциально способствуя восстановлению сектора и укрепляя его в долгосрочной перспективе.

В этой статье мы рассмотрим, некоторые направления восстановления туризма с помощью которых можно переосмыслить роль туристического сектора в контексте COVID-19. При этом туризм, учитывая его текущее и будущее влияние на экономические, социальные и экологические последствия, удовлетворяя потребности посетителей, промышленности, окружающей среды и принимающих сообществ.

Руководящие принципы устойчивого развития туризма и методы управления применимы ко всем формам туризма во всех направлениях, включая массовый туризм и различные нишевые туристические сегменты. Принципы устойчивости относятся к экологическим, экономическим и социокультурным аспектам развития туризма, и между этими тремя факторами необходимо установить некий баланс, чтобы гарантировать его долгосрочную устойчивость.

В связи с этим, устойчивый туризм должен:

– Оптимально использовать природные ресурсы, которые составляют ключевой элемент в развитии туризма, поддерживая важные экологические процессы и помогая сохранять природное наследие и биоразнообразие.

– Уважать социокультурную самобытность принимающих сообществ, сохранять их построенное и живое культурное наследие и традиционные ценности и способствовать межкультурному взаимопониманию и терпимости.

– Обеспечение жизнеспособных, долгосрочных экономических контактов, предоставление социально-экономических выгод всем заинтересованным сторонам, которые справедливо распределены, включая стабильную занятость и возможности получения дохода, а также социальные услуги для принимающих сообществ, а также содействие сокращению масштабов нищеты.

Устойчивое развитие туризма требует осознанного участия всех заинтересованных сторон, а также политического руководства для обеспечения широкого участия и достижения согласия. Достижение устойчивого туризма - это непрерывный процесс, который требует постоянного мониторинга воздействий, принятия необходимых превентивных или корректирующих мер, когда это необходимо.

Устойчивый туризм должен также поддерживать высокий уровень удовлетворенности туристов и обеспечивать значительный опыт для туристов, повышая их осведомленность о проблемах устойчивости и продвигая среди них методы устойчивого туризма.

Сектор туризма очень уязвим к изменению климата, и в то же время способствует выбросу парниковых газов, которые вызывают глобальное потепление. Поэтому ускорение действий по борьбе с изменением климата в туризме имеет первостепенное значение для устойчивости этого сектора. Под действиями в области климата понимаются усилия по измерению и сокращению выбросов парниковых газов и укреплению способности адаптироваться к воздействиям, вызванным климатом.

Согласно последним исследованиям ЮНТВО, опубликованному в декабре 2019 года, выбросы углекислого газа от туризма, по прогнозам, увеличатся на 25% к 2030 году по сравнению с уровнями 2016 года по сравнению с текущим амбициозным сценарием. Таким образом, необходимость в расширении масштабов климатических действий в туризме остается актуальной, поскольку выбросы могут быстро восстановиться после перезапуска операций и, в конечном итоге, цена бездействия в отношении климата в долгосрочной перспективе будет выше, чем цена любого другого кризиса[1].

Декларация предложенная на саммите в Глазго призвана стать катализатором повышения безотлагательности необходимости ускорения действий по борьбе с изменением климата в сфере туризма и обеспечения решительных действий и приверженности. Декларация объединяет тех, кто возглавляет трансформацию туризма, вокруг общего набора путей действий по борьбе с изменением климата посредством:

- определение четкого и последовательного общесекторального подхода к действиям по борьбе с изменением климата в ближайшее десятилетие, увязанных с более широкими научными рамками и безотлагательными действиями сейчас.

- определение путей и конкретных действий, которые повысят способность туризма трансформировать туризм и как можно скорее достичь нулевого уровня.

- поощрение подписантов во всех секторах туризма продемонстрировать свою общественную поддержку расширению масштабов ответных мер сектора на чрезвычайную климатическую ситуацию[2].

Преобразование туризма в климатические действия требует перехода на низкоуглеродный путь с осознанием и оптимизацией в качестве ключевых элементов. Осведомленность: путем измерения и раскрытия информации о выбросах, связанных с туристической деятельностью, и установления научно обоснованных целей. Оптимизация: с помощью инструментов и стратегий для увеличения масштабов смягчения последствий и адаптации в туристическом секторе, при этом все заинтересованные стороны должны сыграть свою роль.

Важно отметить новые тенденции в сфере путешествий 2021 года. Так, анализ перспектив развития туристического сектора, которые характеризуют эпоху Covid и будут характеризовать эпоху Post-Covid в ближайшие годы. Устойчивость и адаптируемость - две фундаментальные характеристики возрождения сектора гостеприимства и туризма.

Рассмотрим, как меняется спрос на туризм, и какие стратегии принять, чтобы превратить эти проблемы туризма в возможности .

1. Важно понять, что ищут путешественники в эпоху Covid-19, и попытаться наметить будущие тенденции. Аналитики стараются собрать как можно больше информации о следах, оставленных в Интернете потенциальными туристами. На данный момент путешествие невозможно, и мы еще не знаем, когда оно будет. Нужно попытаться понять предварительные этапы этого пути - то есть «мечта» это фаза - в которой потенциальные путешественники воодушевить себя на новых будущих направлениях. Даже в самые сложные времена пандемии путешественники не прекращали изучать и планировать свои поездки. Снижение ограничений и ускорение вакцинации будет отправной точкой для возвращения поездок и путешествий. Крайне важно туризму быть готовым быть готовым к открытию. Когда вакцинация станет эффективной, будет больше путешествовать семей и групп и просто туристов. Миллениалы станут наиболее сильным сегментом путешественников, и они являются цифровыми аборигенами. Прозрачность, надежность и доверие стали еще важнее с Covid-19. Миллениалы хотят впечатлений и будут выбирать места, где можно получить эти впечатления. Молодое поколение доверяет друг другу мнения, но не отчетам по туризму.

2. Внутренний туризм возобновится более быстрыми темпами, чем международный. Отправиться в отпуск на дальние расстояния по-прежнему

сложно. Согласно исследованию, проведенному Booking.com, 53% путешественников планируют взять отпуск на более короткий срок в 2021-2022 году, чем в 2019 году. Люди с меньшей вероятностью будут путешествовать далеко от дома. Они будут стремиться путешествовать ближе к дому, исследуя окружающие районы с низким уровнем риска. Спрос на внутренние поездки растет. В связи с этим, гостиничный бизнес должен будет внести операционные изменения, которые будут иметь ключевое значение для продвижения этого тренда. Нужно будет использовать новые маркетинговые стратегии, которые актуальны и нацелены на внутренних туристов. Формирование маркетинговых мероприятий, конкретно направленных на внутреннего туриста на рынке. Предложения должны быть безопасным, гибким и привлекательным.

3. Все мероприятия и путешествия, которые позволяют социальное дистанцирование и соответствующие гигиенические условия будут наиболее предпочтут путешественниками в 2021 году. Существует значительная тенденция в отношении лозунга «безопасность прежде всего», 66% путешественников считают безопасность и чистоту туристских объектов ключевым фактором, а 79% путешественников со всего мира будут принимать дополнительные санитарные меры предосторожности из-за коронавируса. Безопасность и гигиена стали жизненно важными критериями при выборе направлений и туристических мероприятий.

Covid-19 сделал фактор чистоты более важным, чем когда-либо. Помещения должны быть тщательно чистыми. Участки с частым контактом необходимо регулярно дезинфицировать, а также предоставлять предметы первой необходимости, такие как дезинфицирующее средство для рук, по всему месту проведения мероприятия. Тщательная уборка и дезинфекция будут иметь жизненно важное значение для выполнения высоких стандартов туризма, которые ожидает «чистый гость нового поколения», это сегмент, включающий бэби-бумеров, миллениалов и путешественников поколения X.

4. Цифровизация процессов предоставления туристических услуг от интернет до распространения маркетинговых инструментов, будет продолжать быть трендом 2021 года. Чтобы быть конкурентоспособным, нужно работать над онлайн-присутствием и прямыми каналами сбыта. С 2021 года туристы продолжают извлекать выгоду из онлайн-коммуникаций, включая новые онлайн или виртуальные возможности. Например, недавно запускать on-line проекты, чтобы предложить впечатления от путешествий, которые также можно передать в Интернете.

Возникла необходимость реализации стратегий, связанных с новыми бесконтактными технологиями, что ведет к разработке процессов для уменьшения физического взаимодействия, чтобы удовлетворить потребности всех гостей.

5. Гибкие правила отмены бронирования в этот период становятся разумным выбором для гибкой возможностью, позволяющей путешественникам бронировать и отменять отпуск без дополнительных затрат.

Гибкие условия отмены могут привлечь гостей в отель. Туристы, думая о путешествии, хотят большей возможности перебронирования или отмены пребывания. Возможность изменить или отменить на поездку может стимулировать гостей, чтобы сделать заказ. Обычно гибкие условия отмены позволяют гостям получить полный возврат средств, включая все расходы, при отмене не менее чем за 14 дней до заезда.

6. Повышенное внимание к экологической и социальной устойчивости очень важно, природа показала нам возможность продолжать жить и в пандемию. Положительный аспект кризиса в секторе туризма является приостановкой явления overtourism, что позволяет наиболее пострадавшим территориям, реорганизовать в туризме модель экологичности. В связи с этим ожидается более экологичное мышление путешественников.

Поддержка для местных сообществ является фактором, по мнению путешественников covid эпохи, которые будут выбирать путешествия, принимая во внимание желания поддержать экологию.

7. Коммуникации и реклама стала фундаментальной основой компаний, работающих в туристическом секторе. Забота о своем цифровом имидже, инвестирование в создание фирменного стиля и маркетинговые стратегии стали основой каждого бизнеса. Это фундаментально, и оно будет становиться все более и более важным. Необходимо предоставить четкую информацию и ограничить неуверенность путешественников.

Социальные сети играют важную роль в выборе направления, но они не единственный источник вдохновения для путешественников по всему миру.

Туризм имеет уникальный потенциал, чтобы вернуться в активную фазу, чем когда – либо. Миссия туризма - постоянно обновляться и пытаться развивать новые тенденции, предложить будущим туристам широчайший выбор незабываемых впечатлений.

Рассмотренные некоторые направления восстановления сектора туризма, основанные на принципах устойчивого развития туризма, предложенного ЮНВТО. Эти рекомендации вполне актуальны сферы туризма Казахстана, и могут быть внедрены в практику отечественного туризма.

Список литературы:

1. UNWTO и статистика Казахстана / Модель прогноза // [ЭР]. Режим доступа: stat.kz
2. www.unwto.org/unwto-tourism-dashboard
3. www.unwto.org/international-tourism-and-covid-19

ҚОНАҚ ҮЙ КӘСІПОРЫНДАРЫ ЖҮЙЕСІНДЕГІ ФРАНЧАЙЗИНГ

Саматова Г.Т. РД-19-1к тобының студенті
Блялова А.К.аға оқытушы, экономика
ғылымының магистрі
Қазтұтынуодағы Қарағанды университеті

Қазақстан Республикасы Президенті Қ.К.Тоқаевтың 2021 жылғы Жолдауында елімізді жан-жақты жаңартудың жаңа кезеңіндегі басты басымдықтарының маңызды бағыттары ретінде қолымызда бар мүмкіндіктерді айқындау және пайдалану, сондай-ақ жаңа бәсекелестік артықшылықтар қалыптастыру арқылы Қазақстанды жаһандық экономикаға ойдағыдай кіріктіруге негізделген мемлекеттік саясат, экономиканың бәсекеге қабілеттілігін қамтамасыз ететін толымды стратегия әзірлеу және оны іске асыру, осы тұрғыда қонақ үй кәсіпорындары жүйесіндегі франчайзингтің жаңа инновациялық сипатын құруды айқындады. Кәсіпкерліктің инновациялық нысандарының бірі – қонақ үй кәсіпорындарын дамытуға және филиалдар ашуға өз қаражатын салмай-ақ өркендеуге мүмкіндік беретін фирманың бәсекеге қабілеттілігін қамтамасыз ету үшін жаңалықтарды енгізуге бағытталған бизнесті ұйымдастырудың ерекше нысаны – франчайзинг [1].

Қонақ үй тізбектерінің екі негізгі түрі бар: біртекті қондырғылардан құрылған интеграцияланған тізбектер және тәуелсіз қонақүйлерді біріктіретін қонақ үй консорциумы.

Қонақ үй және мейрамхана тізбектеріндегі бірлестік нысаны келісім-шарт жүйесі немесе "франчайз" болып табылады. Оның мәні-ірі компания қазірдің өзінде жұмыс істеп тұрған тәуелсіз шағын кәсіпорындармен келісімшарт жасасады. Бұл ретте шағын кәсіпорынға патрон-фирманың маркасымен қызметті арнайы келісілген шарттарда өткізу құқығы беріледі.

Халықаралық франчайзингтік ұйымдар Қауымдастығы (ХҚК) келесі анықтаманы береді: "франчайзер белгілі бір кәсіпкерлік қызметпен айналысуға заңды түрде қорғалған құқықты, сондай-ақ осы қызметті ұйымдастыруда, оқытуда, жүзеге асыруда және Франчайзердің сыйақысын басқаруда көмек беретін уақытқа созылатын қарым-қатынас" (USGHI Oktober, 2015).

Франчайзодатель қабілетті жету үшін терең ену нарыққа ең аз инвестициямен, ал франчайзалушы жағдайы өрістету кәсіпкерлік қызмет үшін аз тәуекелді. АҚШ сауда министрлігі франчайзингтік кәсіпорындардың алғашқы бес жыл ішінде жабылуы тек 4% құрайды деп есептеді. Франчайзер эксперименттер мен тәжірибе арқылы жаңадан басталған істің сәтсіздіктеріне әкелетін көптеген себептерді жоюға мүмкіндік береді. Франшизаның әрбір шартында франчайзер франчайз алушыға символды, ноу-хауды және Франчайзердің жүйелік құрылымдарын пайдалану құқығын береді. Нарықтық стратегияға қатысу әдеттегі шарт болып табылады. Франчайзер кәсіпорынның немесе жұмыс әдістерінің толық тұжырымдамасын жасайды, ал франчайзер қол жетімді жұмыстарды пайдалану құқығын сатып алады.

АҚШ туризміндегі франчайзингтік қатынастар негізінен тамақтану, тұру, курорттық аймақтар, тақырыптық парктер және т. б. салаларда шоғырланған.

2020 жылдың басында АҚШ-та жалпы айналымы 53 миллиард долларды құрайтын 82 923 франчайзингтік мейрамхана болды. Франчайзерлер 26 664, ал франчайзерлер 56 259 мейрамханаға ие болды. Орналастыру құралдарының ішінде жылына 8 393 франчайзингтік қонақ үйлер, мотельдер мен кемпингтер болды. Сонымен қатар, франчайзерлер 1187 қонақ үй кәсіпорнына, ал франчайзерлер - 7 206 иелік етті.

Қонақ үй тізбектерінің туризм индустриясына әсері өте жоғары. Қазіргі уақытта "өндірістегі стандарт" деп саналатын нәрселердің көпшілігі басталды немесе қонақ үй тізбектерінде қолдау тапты. Егер қандай-да бір идея тізбектегі қонақ үйлердің бірінде өзінің өміршеңдігін дәлелдесе, оны франчайзингтік қонақ үйлерге енгізу ұсынылады. Мейрамхана тізбектерінің жоғары белсенділігі туризмдегі тамақтанудың бұл түрінің өсіп келе жатқан үлесін көрсетеді.

Туризм саласындағы келісім - шарттар жүйесінің сәттілігі ірі компанияның қаржылық және техникалық қуатын шағын кәсіпорынның икемділігі мен маневрлігімен, оператордың шеберлігі, таланты мен іскерлігімен, сондай-ақ оның компания нәтижелеріне деген материалдық қызығушылығымен үйлесетіндігіне байланысты.

Қонақ үй бизнесіндегі келісімшарттық келісімнің маңызды тармағы операторларды орындарды резервтеу жүйесімен қамтылған кәсіпорындар тізбегіне қосу болып табылады. Қонақ үй франчайзингі жағдайында келісім-шарт бөлмелер санын және осы кәсіпорынмен байланысты қызметтерді анықтайды.

Франчайзинг бағасы, сондай-ақ мүлікті пайдаланғаны үшін төленетін төлемдер мен сыйақы да шартта ескертіледі. Мысалы, мейрамхана франчайзингінің алғашқы көбігі 5000 доллардан 40000 долларға дейін, орташа франчайзинг 21000 долларды құрайды. Бастапқы кезең 5 жылдан 20 жылға дейін өзгеруі мүмкін және бір-біріне шағымдар болмаған жағдайда ұзартылуы мүмкін.

Шарт жасасу кезінде төленетін бастапқы сомаға қосымша, франчайзер мерзімді аударымдарды жүзеге асыруға міндетті, олардың мөлшері операциялардың көлеміне тікелей байланысты. Аударымдар мейрамхана кірісінің 2-ден 11,5% - на дейін құрауы мүмкін. Қонақ үй индустриясы үшін аударымдар нөмірлік қор табысынан 1,5-тен 5% - ға дейін құрайды. Төлем шарттары келісім-шартта, сондай-ақ әдетте апта сайын немесе ай сайын жасалатын төлемдерде анықталады.

Франчайзингтің АҚШ-тағы туризм саласындағы артықшылықтары бизнеске үлкен пайда табуға мүмкіндік береді. Өзгеріп отырған экономикалық жағдайларда франчайзингтің жаңа нарықтары мен тұжырымдамаларын әзірлеу жалғасуда. Біз АҚШ мысалында әртүрлі елдердегі туризмнің дамуының елдегі туризмнің тарихи даму ерекшеліктерімен де, оның аймақтық жағдайларымен де байланысты өзіндік ерекшелігі

бар екеніне көз жеткіздік. Осыған байланысты туризм мәселелерімен айналысатын әртүрлі елдердің ұлттық органдары әртүрлі құқықтар мен өкілеттіктерге ие.

Көптеген елдерде халықаралық туризмде қызмет салаларының бөлінуі байқалады: ұлттық туристік ұйымдар мемлекеттік салада, туристік индустрияның коммерциялық кәсіпорындары (қонақ үйлер, мейрамханалар, туристік агенттіктер мен бюролар, көлік кәсіпорындары және т.б.) туристерді тартумен, турларды сатумен, шетелдік туристерге қызмет көрсетумен айналысады және өз бетінше жұмыс істейді.

Интеграцияланған қонақ үй тізбектері дәйекті және біртекті өнімді шығарады және саатады. Олар франчайзингтік жүйе арқылы немесе басқару келісімшарты бойынша тікелей және жанама басқарылады. Тізбектегі барлық қонақ үйлердің атауы мен белгісі бар. Негізгі біріктірілген тізбектер АҚШ-та жұмыс істейді: "Хоспиталити", "Холидей Инн Уордвайт" және т.б. ірі тізбектерге сондай-ақ әлемде 4-ші орынды иеленетін француздық "Аккор" тобы және 9-шы орында орналасқан Британдық "Фортс" тобы жатады.

«Аккор»тобы Францияда жетекші орын алады; топтың барлық нөмірлік қорының 55% - ы және топтағы елдің барлық нөмірлік қорының 9% - ы шоғырланған. Ол сонымен қатар Бельгия мен Германиядағы ең ірі оператор [2, 256].

Кесте 1. Әлемдегі ең ірі қонақ үй тізбектері

Топтар	Нөмірлер саны	Қонақ үйлер саны
«Хоспиталити Франшиз Системс»	354997	3413
«Холидей Инн Уордвайд»	328979	1692
«Бест Вестрн Интернэшнл»	273804	3351
«Аккор Групп»	238990	2098
«Чойс Отел Интернэшнл Инк.»	230430	2502
«Мариотт Корпорейшн»	166919	750
«ИТТ Шератон Корпорейшн»	132361	426
«Хилтон Отел Корпорейшн»	94653	242
«Фортс»	76330	871
«Хаятт Отелс-Хаят Интернешнл»	77579	164
«Карлсон-Редиссон-Колони»	76069	336
«Промус Кос»	75558	459
«Клаб Медитеран СА»	63067	261
«Хилтон Интернэшнл»	52979	160
«Сол Групп»	40163	156
«Интер-Континетал Отелс»	39000	104
«Уэстин Отелс энд Резортс»	38029	75
«Нью Уорд-Рамада Интернэшнл»	36520	133
«Канадиен Пацифик Отелс»	27970	86
«Сосьете дю Лувр»	27427	398

Аккор тобының тұрғын үйге, мейрамханаларға, туризмге немесе демалысқа қатысты кез-келген тұжырымдамасы тұтынушының ерекше талғамына бағытталған жеке тұжырымдама ретінде дамыды. Мысалы, "қонақ үй" ұғымы қонақ үйдің жайлылығы мен қонақжайлылығын қарт адамдарға қамқорлық пен медициналық қызмет көрсетумен үйлестіреді. "Атриум" тұжырымдамасы қаланың іскерлік орталығында орналасқан ірі бизнес-орталықпен сапалы тұрғын үйді біріктіреді. Бұл жағдайда қонақ үйде конференц-

зал, заманауи кеңселер, телекоммуникация құралдары, компьютерленген ақпараттық құралдар, хатшылар-референттер және т.б. бар.

"Аккор" тобы келесі қонақ үйлерді басқарады: "Пульман", ол 1991 жылы "Вагон лигасынан" сатып алды, осылайша өзінің позициясын нығайтты, "Софитель", "Меркур", "Новотель", "Алтеа", "Ибис", "Урбис", "Формула 1", "Мотель б "және" Парфенон", сондай-ақ "ПЛМАЗур "және"Марин Отель" курорттық қонақ үйлері. Олардың арасында төрт жұлдызды "Софитель", үш жұлдызды "Новотель" және "Меркур" сияқты жоғары деңгейлі қонақ үйлер, сондай-ақ екі жұлдызды "Ибис" немесе бір жұлдызды "Формула 1" сияқты қарапайым қонақ үйлер бар. "Аккор" тобы "Барьер Групп" тобына да қызығушылық танытады.

Францияның тағы бір ірі қонақ үй тізбегі- "Медите-ран клубы" - демалыс нарығына жатады. Оның бөлме қорының көп бөлігі ауылдар мен виллаларда шоғырланған, негізінен демалыс туризміне мамандандырылған елдерде. Еуропада қонақ үй нөмірлерінің жалпы қорының төрттен үш бөлігі бар.

Мұндай жүйе жаңа туристік өнім тұжырымдамасының негізінде құрылды, ол демалушыларды жоғары сапалы жабдықтармен, ең жақсы жабдықтармен және соңында кәсіби қызметкерлер мен үнемі жаңаруды іздестіру арқылы ойын-сауық іс-шараларының үлкен ауқымымен күнделікті өмірден алшақтатудан тұрады.

"Клуб Мед" тобы Еуропа мен Африкада туристік қызметті басқаратын "Клуб Медиеран СА" бас компаниясы арқылы жұмыс істейді. Америка, Кариб және Тынық мұхиты аймақтарында топ "клуб Медиеран Инк.", акцияларының 20%-ы Нью-Йорк қор биржасында листингтен өтеді. Жоғары санаттағы туристік өнімдерді пайдаланатын нарық сегментінің талаптарын қанағаттандыру үшін бұл топ өз қызметін әртараптандырды круиздер және әлемнің бес құрлығындағы 100 клубына Кариб және Жерорта теңіздерінде жүзетін "Клуб Мед 1" және Тынық мұхитындағы "Клуб Мед 2" лайнерлері қосылды. Сондай-ақ, ол Франциядағы екінші ірі әуе көлігі тобын Aер France Group-тан кейін ұсынатын Minevi және Aер Liberte авиакомпанияларын сатып алды.

"Клуб Мед" тобы өз тәуелсіздігін сақтауға қамқорлық жасайды, әсіресе қазір Аэр Франс Групп әртараптандыру саясатын жүргізіп жатыр. Осы себептерге байланысты бұл топ американдық және жапон нарықтарындағы қызмет аясын кеңейтеді, сонымен қатар өзінің "ауылдарында" жаңа қызмет түрлерін қолданады. Мысалы, Кариб теңізі мен Мексикада осы топтың "ауылдары" белгілі, олар жаңа элиталық туристік өнімді ұсынады - скуба сүңгу-мұхиттардың тереңдігін зерттеу болып табылады.

Жақында "САНДАЛС" курорттық клубтарының американдық жаңа тұжырымдамасы қызмет көрсетудің мінсіз деңгейімен белсенді дамып келеді, бұл кезде турдың бағасына барлық қызметтер кіреді. Бұл клубтар Кариб бассейнінде, Багам аралдарында, Ямайка аралында және т. б. шоғырланған.

Ұлыбританияда негізгі қонақ үй тізбектері қонақ үй индустриясының шамамен 25% құрайды. Ең үлкен "Фортс" тобына елдегі 338 қонақ үй, одан кейін "Моунт Чарлит Тистл Отелс" - 109 қонақ үй және "Квин Моат Хаусис" - 102 қонақ үй кіреді. Ұлыбританияның бес негізгі қаласында елдегі барлық қонақ үй нөмірлерінің 40% шоғырланған.

Британдық мамандар жүргізген зерттеулер көрсеткендей, тізбектегі қонақ үйлерді біріктірген кезде бір бөлменің кірістілігі тәуелсіз қонақ үйлерге қарағанда 7 есе жоғары.

Басқа еуропалық топтар Ұлыбритания нарығында да бар. Мысалы, француздық "Аккор" тобы Ұлыбританиядағы 50 ең жоғары қонақ үй топтарының лигасында тоғызыншы орында және 25 қонақ үйі бар. Бұл елге шетелдік инвесторларды тартатын факторлардың бірі - континенталды Еуропамен салыстырғанда жалақының төмен деңгейі.

АҚШ-тағы қонақ үй бизнесінің ірі көшбасшылары, "Хилтон Отел Корп" сияқты әйгілі қонақ үй тізбектері еуропалық нарықта кеңінен ұсынылған.", "Шератон Корп.", "Мариотт Корп.", "Рамада Инг.", "Хаятт Отелс". Соңғысы алғаш рет "фойе-атриум" стилін қолданды [3, 125]

Франчайзинг келісімшарты бойынша ірі фирма немесе компания (франчайзер) сауда маркасын, маркетинг, өткізу және нөмірлерді орталықтандырылған резервтеу жүйесін, операцияларды басқару жүйесін пайдалану құқығын Франчайзердің басқару критерийлеріне бағынатын, оның қызмет көрсету және жайлылық стандарттарын сақтайтын, айналымның 3-4% мөлшеріндегі келісім үшін қаламақы төлейтін, сондай-ақ шамамен 30% мөлшеріндегі бастапқы жарнаны енгізетін франчайзиатқа береді.

Франчайзинг келісімшарты бойынша Франчайзер өзінің қызмет көрсету стандарттарын және олармен бірге өзінің беделін береді. Компания өз технологиясын инвестицияның орнына ұсынады. Ол франчайзиатқа публицити бойынша іс-шараларды ұйымдастыруда және жабдықты сатып алу кезінде кеңес беруде көмектеседі, сондай-ақ қызметкерлерді даярлаумен айналысады.

Мысалы, Францияда франчайзинг жүйесі бір және екі жұлдызды қонақ үй секторында дамиды. Осы жүйенің арқасында соңғы онжылдықта екі жұлдызды қонақ үй тізбектері (Аркад, Ибис) және бір жұлдызды тізбектер (Балладан, Формула 1) жүздеген қонақ үйлерді салды. Бұл табысты Француз қонақ үй тізбектерінің саясатына жатқызуға болады, ол франчайзиаттарды 270-тен 540 мың долларға дейінгі шағын бастапқы жарнамен тарту болып табылады.

АҚШ-та франчайзинг жүйесі Holiday Inn Worldwide және Redis son қонақ үйі сияқты әйгілі қонақ үй тізбектерін белсенді қолданады.

Ресейде бірлескен кәсіпорындар құру тәжірибесі кең таралды ("Радиссон САС Славянская", "Балчуг Кемпински", "Марко Поло Пресня", "Новотель Шереметьево", "Шератон сарайы" және т.б.). Бұл жағдайда желі жоба инвесторларының біріне айналады, өзінің капиталы мен технологиясын қонақ үй пайдасына қатысу негізінде инвестициялайды.

Қонақ үй операторы қонақ үйдің иесі бола алады, бірақ бұл схема желінің кеңеюіне кедергі келтіретін үлкен қаржылық салымдарды қажет етеді. Мұндай модельдерде қонақүйге иелік ету бизнес тұрақтылығының кепілі болып саналады.

Франчайзер мен франчайзи қарым-қатынасын құру кезінде екі негізгі нұсқа бар:

- тікелей франчайзинг франчайзер франшизаны жергілікті кәсіпкерге (франчайзи) тікелей сатқанда. Егер франчайзер мен франчайзи арасында географиялық қашықтық үлкен болатын халықаралық франчайзинг желісі құрылса, онда жергілікті деңгейде жеткілікті қолдау және жергілікті ерекшеліктерді ескеру проблемасы туындайды;

- жанама франчайзинг (субфранчайзинг), онда халықаралық франчайзер басқа елдің аумағында бүкіл жүйені дамытуға айрықша құқықтарды бір франчайзиге сатады, ол кейіннен келесі франчайзерлермен субфранчайзингтік шарттар жасайды. Осылайша, франчайзи франчайзингті басқа кәсіпкерлерге сату және ұсыну және олардан қызмет ақысын (роялти) жинау арқылы белгілі бір елде франчайзерге айналады.

Франчайзинг нұсқасын таңдау кезінде қаржылық факторды ескеру қажет, өйткені қызметті халықаралық ауқымда кеңейту франчайзерден франчайзингтік шарт жасасу бойынша келіссөздер жүргізу немесе өз өкілдігін ашу, сондай-ақ жергілікті жағдайларға бейімделу үшін қажетті қомақты ақшалай инвестицияларды талап етеді. Арнайы оқыту курстарынан өтетін және кейіннен консультанттар ретінде пайдаланылатын жергілікті заңнаманың талаптарымен, түпкі тұтынушының дәстүрлері мен талғамдарымен таныс жергілікті менеджерлерді жалдау мәселесін шешуге тура келеді.

Елде практикалық тәжірибесі бар, қаржылық және кадрлық ресурстарға ие және бас франчайзи функцияларын орындай алатын кәсіпкерлердің әлеуетті дамуы әрдайым орталық франчайзер фирмасы үшін пайдалы, өйткені ол дамып келе жатқан халықаралық желіге көп қаражат жұмсамауға мүмкіндік береді, осы бизнесті осы елге енгізуді тездетеді.

Франчайзер, әдетте, франчайзер елімен ортақ шекаралары бар елде тікелей франчайзингтік келісімдер жасасуға бейім. Егер елдер географиялық жағынан алыста болса, онда ынтымақтастық қиындап, үлкен транзакциялық шығындарды талап етеді,

сондықтан франчайзер франчайзингтің екінші түріне (жанама) бейім болады. Сонымен қатар, басқа факторлармен қатар, елдік айырмашылықтардың дәрежесі (әртүрлі тілдер, заңдар, діндер, дәстүрлер, тұтынушылардың тәуелділігі, кәсіпкерлік қызметтің шарттары) франчайзердің франчайзинг нұсқасын таңдауына әсер етеді.

Франчайзинг ұйымдастыру-техникалық сипаттағы қателіктерден аулақ болу үшін бизнесті жүргізудің заманауи технологияларын ұсынады. Сонымен бірге, франчайзинг ұйымдық-экономикалық құрал ретінде біздің елде әлі жоқ тұрақты заңнамалық негізді талап етеді. Отандық кәсіпкерлер үшін франчайзингтік желіге кіру салыстырмалы түрде шағын бастапқы капиталдың болуымен байланысты (бір жолғы алым енгізу үшін), алайда бұл мақсаттарға несие алу оңай емес.

Қазіргі уақытта қонақ үй шаруашылығындағы франчайзингті зерттеу Қазақстан экономикасының өзекті мәселелерінің бірі болып табылады.

2000 жылдың желтоқсанында "Анкара" қонақ үйі, қазіргі "InterContinental" қонақ үй желісінің франчайзиы өз есігін ашады. Бірінші қонақ үй франчайзингтік лицензияға негізделген.

Франчайзинг жалпы Қазақстан экономикасы үшін де пайдалы болуы мүмкін:

1. франчайзинг шағын бизнеске жаңа идеяларды, әдістер мен технологияларды енгізу арқылы да, оң мемлекеттік ықпалдың тиімділігін арттыру арқылы да экономиканың жекелеген салаларының даму деңгейіне оң әсер ете отырып, елдегі шағын кәсіпкерліктің дамуына ықпал етеді.

2. франчайзинг кәсіпкерлік қатынастардың жалпы мәдениетін арттыра отырып, арнайы оқу құрылымдары мен бағдарламаларын құрмай шағын кәсіпкерлік үшін практикалық оқытудың кешенді жүйесін жасайды.

3. франчайзинг жаңа жұмыс орындарын құру арқылы халықты жұмыспен қамту мәселесін шешуге ықпал етеді.

4. франчайзинг сыртқы сауданың дамуына және халықаралық франчайзингті қолдану есебінен шетелдік инвестицияларды тартуға ықпал етеді.

Қонақжайлылықтың нақты саласына келетін болсақ, реформалар жылдарында ол айтарлықтай өзгерістерге ұшырады және тұтастай алғанда өзінің жоғары ұтқырлығы мен бәсекеге қабілеттілігін дәлелдеді. Соңғы уақытта осы сектордағы өнім сапасы мен тұтынушыларға қызмет көрсету айтарлықтай артты.

Жақын арада қазақстандық сатып алушы үшін күресте айтарлықтай қатаң бәсекені күтуге болады және біздің сауда кәсіпорындарымыздың міндеті - қызмет көрсетуде өркениетті отандық сауда мен ұлттық мәдениетті сақтау.

Қазақстан өз дамуында әлемдік үрдістерді сөзсіз қайталайтын болады: қызмет көрсету саласының оның экономикасындағы рөлі мен маңызы өсетін болады, ал шағын бизнес халықтың өмір сүру деңгейін көтеруді қамтамасыз ету ісінде негізгі ауыртпалықты өзіне алады.

Демек, шағын фирмалардың саны мен ықпалының сөзсіз өсуі франчайзингті экономикалық қызметтің күтпеген салаларында белсенді қолдануды қажет етеді.

Қонақ үй бизнесі ең жылдам дамып келе жатқан қызмет түрлерінің үштігіне кіреді. Қонақжайлылық индустриясы көптеген елдердің экономикасында маңызды орын алады. Оның үлесіне әлемдік жалпы ұлттық өнімнің 10% - ы, әлемдік тұтыну шығыстарының 11% - ы тиесілі. Қонақ үй бизнесін дамыту жұмыс орындарының кең нарығын ұсынады. Қазіргі уақытта әлемдегі әрбір он бесінші адам қонақ үй бизнесі саласында жұмыс істейді.

Дамыған елдерде 10 мекеменің 7-інде кемінде 50 адам жұмыс істейді дегенмен, мейрамханалар ұлттық экономикалардағы жұмыс орындарының 9% - ын қамтамасыз етеді [4, 155].

Қонақ үй бизнесінің экономикалық орны үнемі өсіп келеді. Статистика қонақ үй бизнесі франчайзингті пайдалану ауқымы бойынша сөзсіз әлемдік көшбасшы болып табылатынын көрсетеді. Қазіргі Қазақстанның экономикасында туризм маңызды орын алады. Ал жақын арада, атап айтқанда 2017 жылы ЕХРО өтті, бұл қонақ үй бизнесінің

айтарлықтай және күрт көтерілуіне әкеледі. Осылайша, Қазақстандағы қонақ үй шаруашылығындағы франчайзингті дамыту сөзсіз перспективалы.

Франчайзинг-кәсіпкерліктің болашағы зор түрі: егер "қарапайым "бизнесіте пайда болған 100 кәсіпорынның 10-нан астамы" аман қалса", онда 100 франшизаның 90-ы сәтті жұмыс істейді, бұл жаңа жұмыс орындарын құру тұрғысынан да маңызды.

Франчайзинг өркендейді, өйткені ол жеке меншік ынталандыруды ірі бизнестің басқарушылық және техникалық шеберлігімен үйлестіреді. Кәсіпкерлер үшін франчайзинг өсуге қысқа жол ұсынады, өйткені олар дайын бизнес алады. Франчайзер үшін франчайзинг тез кеңейтуге мүмкіндік береді. Франчайзер өсіп келеді, бұл кәсіпкерлерге франшизаларды сату арқылы оның өсуін қаржыландыруға мүмкіндік береді.

Франчайзингтік желілердің өсуі қарқын алууда. Егер сарапшылардың қорытындыларына сенсек, ХХІ ғасырдың басында шағын бизнестің 50% - дан астамы франчайзингтік кәсіпорындар болады. Жаңа ғасырда франчайзинг бизнестің ең кең таралған және қолданылатын түріне айналады деп сеніммен айтуға болады.

Жоғарыда баяндалған ақпаратты зерттеу қорытындысын шығара отырып, олардың ғылыми жаңалығын, практикалық маңыздылығы мен практикалық пайдаланудың тиімділігін көрсете отырып, алынған өз қорытындыларын былайша баяндауға болады: осы кешенді кәсіпкерлік қызмет (Франчайзинг) шартының элементтерін зерттеу, лицензиар және лицензиат Тараптардың құқықтары мен міндеттерін зерделеу, Қазақстандағы франчайзингтің даму тарихы, негізгі проблемалар, франчайзингтің перспективалары және қазақстандық нарықтың ерекшеліктері қарастырылды.

Қорытынды нәтижелері бойынша франчайзинг біздің елімізде 90-шы жылдардан бері бар, үнемі дамып, жетілдіріліп келе жатқаны айқын көрінеді. Қазіргі уақытта франчайзинг түрлерінің жіктемесі және бизнесті жүргізудің франчайзингтік жүйесінің құрылымы бар [5, 145].

Астанадағы франчайзинг түріндегі бизнестің сауатты жұмыс істеуі туралы қорытынды жасауға болады. Дәл осы бизнес формасы сізге бұрыннан дамыған және өзін-өзі ақтаған технологияларды, әйгілі және танымал брендті, оқу және қажетті кеңестер алу мүмкіндігін алуға мүмкіндік береді. Бұл мүмкіндіктердің барлығын тәжірибесі, білімі бар, кәсіпкерлердің технологиялық құпиялары бар адамдар бере алады, яғни, капиталы материалдық емес, бірақ егер ол дұрыс қолданылса, өте құнды және тиімді.

Пайдаланылған әдебиеттер тізімі:

1. ҚР Президентінің «Халық бірлігі және жүйелі реформалар-ел өркендеуінің берік негізі» атты Қазақстан халқына Жолдауы, Егемен Қазақстан, - 01 қыркүйек 2021 жыл
2. Кисиков Б. Қазақстандағы франчайзинг. — Алматы: Воокіп Еаз I, 2015ж.-256 б.
3. «Қазақстан Республикасындағы жеке бизнес» Заңдылық құжаттар мен ақпараттар. Алматы ЛЕМ 2016ж.-1256.
4. Сахариев С.С., Сахариева А.С. «Жаңа кезең-экономикалық теориясы» оқулық, Алматы «Данекер» 2014ж.-155б.
5. Есқараев Ө.Қ. Қазақстан Республикасының нарығын мемлекеттік реттеу: Оқулық.- алматы: Экономика, 2007ж.-145б.

ҚАЗАҚСТАН РЕСПУБЛИКАСЫ ҰЛТТЫҚ ҚОРЫНЫҢ ҚАРАЖАТЫН ҚАЛЫПТАСТЫРУ МЕН ПАЙДАЛАНУ ЕРЕКШЕЛІКТЕРІ

Саидова Ж.Б. Ф-20-1к тобының студенті
Кадырова А.Н. э.ғ.м., аға оқытушы
Қазтұтынуодағы Қарағанды Университеті

Қазақстан экономикасының жағдайы негізінен табиғи ресурстар секторындағы жағдаймен анықталады. Республикалық бюджет кірістерінің табиғи ресурстарға қалыптасқан тәуелділігі мемлекеттің алдына Қазақстанның болашағына қатысты бірқатар сұрақтарды қойып отыр. Біріншіден, бұл табиғи ресурстарды олардың орны толмастығына байланысты пайдалануды дұрыс жоспарлау мәселесі. Екіншіден, бұл мемлекеттік кірістер мен шығыстар көлемінің табиғи ресурстарға әлемдік бағаның күрт және күтпеген секірулеріне тәуелділігін азайту мәселесі.

Сол себепті Ұлттық қордың негізгі мақсаты елдің тұрақты әлеуметтік-экономикалық дамуын қамтамасыз ету, қаржы қаражатын жинақтау және болашақ ұрпақ үшін экономиканың қолайсыз сыртқы факторлардың әсеріне тәуелділігін төмендету болып табылады.

Қазақстан Республикасының Ұлттық қорын құру кезінде басқа әлем елдердегі барлық ұқсас қорлардың тәжірибесі зерделеніп, 2000 жылдың 23 тамызында Қазақстан Республикасының Президенті Н.Ә. Назарбаевтың №402 Жарлығымен құрылды.

Жарлықта мыналар қарастырылған:

1. Ұлттық қордың активтері Қазақстан Республикасы Үкіметінің Қазақстан Республикасының Ұлттық Банкіндегі шотына шоғырландырылады;

2. Қордың активтерін басқаруды Қазақстан Республикасының Ұлттық Банкі жүзеге асырады;

3. Қорды пайдаланудың көлемі мен бағыттарын Қазақстан Республикасының Президенті Қазақстан Республикасы Үкіметінің ұсыныстары негізінде анықтайды;

4. Қазақстан Республикасының Үкіметі жыл сайын қорды қалыптастыру және пайдалану туралы жылдық есепті Қазақстан Республикасы Президентінің бекітуіне ұсынады.

Ұлттық қорды қалыптастыру мен пайдалануды реттеу мақсатында 2001 жылғы 29 қаңтарда Қазақстан Республикасы Президенті Н.Ә. Назарбаевтың «Қазақстан Республикасы Ұлттық қорының кейбір мәселелері туралы» Жарлығы қабылдады [1].

Жарлықпен қоса Қазақстан Республикасының Ұлттық қорын қалыптастыру және пайдалану қағидалары бекітілді, онда Ұлттық қордың мақсаттары мен міндеттері, сондай-ақ функциялары, сонымен қатар оны басқару жөніндегі мемлекеттік органдардың құқықтары мен міндеттері одан әрі тұжырымдалды.

Осы Жарлыққа сәйкес Қор Қазақстан Республикасы Үкіметінің Қазақстан Республикасының Ұлттық Банкіндегі шотында шоғырланған қаржы активтерінің, материалдық емес активтерді қоспағанда, жиынтығы болып табылады.

Ұлттық қор жинақтау (сақтық) және тұрақтандырушы функцияларын жүзеге асырады. Жинақтау (сақтық) функциясы материалдық емес активтерді қоспағанда, өзге мүліктерді және қаржы активтерін жинақтауды қамтамасыз етеді. Тұрақтандырушы функциясы республикалық және жергілікті бюджеттердің шикізат ресурстарына, әлемдік бағалар конъюнктурасына тәуелділігін азайтуға бағытталған.

Қор қаражаттарының түсуі мен оны жұмсау ұлттық және шетел валюталарымен жүргізіледі. Ал Қор операциялары бойынша есеп пен есептілік тек ұлттық валютамен жүзеге асырылады [2, 76 б.].

Ұлттық қордың қаражаты 2019 жылғы 31 желтоқсандағы жағдаймен салыстырғанда 5,2%-ға өсіп, 2020 жылғы 31 желтоқсандағы жағдай бойынша 28,2 трлн. теңгені құрады. Соңғы үш жылда Ұлттық қордың ресурстары 3,1 трлн. теңгеге өскенін байқаймыз (Сурет 1).



Сурет 1- Қазақстан Республикасы Ұлттық қорының қаражаты

2020 жылы Ұлттық қорға – 1 423 267 870 теңге түсті, оның 1 400 987 515 мың теңгесі мұнай секторы ұйымдарынан түсетін тікелей салықтар есебінен (жергілікті бюджеттерге есептелген салықтарды қоспағанда) құралды.

Ұлттық қорға мұнай секторы ұйымдарынан түсетін түсімдердің жалпы көлемінде 60,86% заңды тұлғалардан түсетін корпоративтік табыс салығына (30,69%) және өнімді бөлу бойынша Қазақстан Республикасының үлесіне (30,17%) келеді; Пайдалы қазбаларды өндіру салығы – 18,94%, экспорттық рента салығы – 11,45%, үстеме пайда салығы – 6,82%, өнімді бөлу шарты бойынша жұмыс істейтін жер қойнауын пайдаланушының қосымша төлемі және мұнай секторы ұйымдарынан жер қойнауын пайдаланудың баламалы салығы – 1,79%.

Сонымен қатар, 2020 жылға арналған мұнай саласындағы ұйымдардың бекітілген тізбесінен (155 ұйым) Ұлттық қорға тікелей салықты тек 111 ұйым төлегенін және де олардан түсетін түсімдер 2019 жылмен салыстырғанда 1 456 548 330 мың теңгеге немесе 49%-ға азайғанын айта кеткен жөн. Мұнай секторындағы ұйымдардан түсетін салық түсімдерінің төмендеуі негізінен әлемдік нарықтағы мұнай бағасының төмендеуіне байланысты болды.

Алынған мұнай түсімдерін Қазақстан түрлі қаржы құралдарына, негізінен тұрақты валютадағы активтерге инвестициялайды. Ұлттық қордың валюталық активтерінің жалпы құны 2021 жылдың басында доллармен шаққанда 58,74 миллиард долларды, ал теңгедегі активтердің құны (негізінен Қазақстан Республикасының мемлекеттік облигациялары) доллармен шаққанда небәрі 1,65 миллиард долларды құрады.

Ұлттық қордың валюталық активтерінің құрылымы 2021 жылдың басында мынадай болды: дамыған елдердің мемлекеттік облигацияларына \$33,3 млрд (56,8%), дамушы елдердің мемлекеттік облигацияларына \$1,68 млрд (2,87%) инвестицияланды. 2020 жылы акцияға \$14,57 млрд (24,8%), ал ақша нарығының құралдарына \$4,26 млрд (7,25%) салынды. Ұлттық қор 2020 жылы алтынға инвестициялар көлемін 2019 жылмен салыстырғанда 2,4 есе ұлғайтып, \$2,4 млрд (4,09%) инвестициялады. Ұлттық қор валюталық активтерден тұрақтандыру және жинақ портфельдерін қалыптастырады.

Ұлттық қор әр түрлі валюталық активтердің жинақ және тұрақтандыру портфельдерін басқарады (яғни кіріс алу мақсатында активтерді сатып алады және сатады). Тұрақтандыру портфелі Ұлттық қорға, мысалы, экономикалық дағдарыс немесе шикізат нарықтарының қолайсыз конъюктурасы жағдайында тез сатуға болатын, өтімділігі жоғары және сенімділігі жоғары қаржы құралдары (ақша қаражаты және ақша нарығының құралдары сияқты) есебінен өз салымдары өтімділігінің жеткілікті деңгейін тұрақты ұстап тұруға мүмкіндік береді. 2020 жылдың қорытындысы бойынша Ұлттық қордың тұрақтандыру қоржыны құрылымындағы ақша қаражатының үштен екісі (67,03%) болды.

Жинақ портфелі тәуекел деңгейі жеткілікті төмен болған кезде тұрақты табыс алу үшін Ұлттық қордың қаражатын ұзақ мерзімді бағалы қағаздарға жеткілікті ұзақ мерзімге инвестициялауға мүмкіндік береді. Жинақ портфеліндегі ең көп үлес (65,14%) тіркелген кірісі бар бағалы қағаздарға, яғни жоғары сенімділіктің, жеткілікті жоғары өтімділіктің және жақсы кірістіліктің оңтайлы үйлесімін білдіретін облигацияларға тиесілі болды. Бұл

ретте портфель қаражатының 26,91% облигациялар бойынша кірістілікке қарағанда неғұрлым жоғары кірістілік алу мақсатында акцияларға инвестицияланды және бұл стратегия 2020 жылы өзін жеткілікті дәрежеде ақтады. Сондай-ақ жинақ портфелі қаражатының 4,4%-ы алтынға инвестицияланғанын атап өту маңызды, бұл Ұлттық қордың ұзақ мерзімді салымдарының жоғары сенімділігін қамтамасыз етеді, өйткені әлемдік резервтік валюталардың ешқайсысы, оның ішінде АҚШ доллары бағамдардың күрт ауытқуынан қорғалмайды.

Елдік арақатынаста 2020 жылы Ұлттық қордың жинақ портфелінің валюталық активтерінің ең көп бөлігі (жартысына жуығы) АҚШ-қа және тағы 13%-ы еуро аймағына кіретін Еуропа елдерінің бағалы қағаздарына (яғни негізінен Батыс Еуропа елдерінің активтеріне) тиесілі болды. Бұл қағаздар негізінен осы елдердің мемлекеттік облигацияларымен, сондай-ақ жоғары сенімді эмитенттердің акцияларымен ұсынылған. Жапон эмитенттерінің активтеріне жинақ портфелінің 7,4%-дан астамы, ал 2020 жылы Еуроодақтан шыққан Ұлыбританияның қаржы құралдарына портфельдің 6,4%-ға жуығы тиесілі болды.

2020 жылы Ұлттық қор тағы да «қауіпсіздік жастығы» рөлін атқарды. Коронавирустық пандемия салдарымен күресу үшін Ұлттық қордан кепілдендірілген трансферт көлемі 2,07 трлн теңгеге ұлғайып, 4,77 трлн теңгеге жетті, егер де ағымдағы жылы мұнай бағасының төмендеуі салдарынан Ұлттық қорға түскен түсімдер небәрі 1,4 трлн теңгені құрағанын ескерсек.

2020 жылдың қорытындылары бойынша Қазақстанның Ұлттық қорының долларлық баламадағы тұрақтандыру портфелінің нарықтық құны \$4,25 млрд құрады, ал жинақ портфелі \$54,48 млрд-қа жетті, Ұлттық қор портфельдерінің жалпы кірістілігі 2020 жылдың қорытындылары бойынша 7,57%-ды құрады, ал активтерді басқарудан алынған инвестициялық кіріс \$4,157 млрд-ты құрады, бұл өте жоғары нәтиже.

Дегенмен, ұзақ мерзімді перспективада тиімді макроэкономикалық нәтижелерге қол жеткізу үшін бұл қадамдар жеткіліксіз болып көрінеді. Мысалы, жыл сайынғы кепілдендірілген трансферт тек қана республикалық бюджетті тұрақтандыру мақсатында жүзеге асырылады, ал макроэкономикалық ынталандыру функциясы тек жанама түрде жүзеге асырылады (оны бөлу және пайдалану тетігі мүлдем анық емес). Бұл тұрғыда Қазақстан Республикасы Ұлттық қорын ұлттық дамудың ұзақ мерзімді мақсаттарына ішінара қайта бағдарлауды мүмкіндігінше қысқа мерзімде жүзеге асыру маңызды болып көрінеді.

Ең алдымен, Сантьяго қағидаттарын ескере отырып, Қазақстан Республикасының Ұлттық қорын құрылымдық тұрғыдан Тұрақтандыру қорына (болашақ ұрпақтар қоры) және Даму қорына бөлген жөн, олардың әрқайсысы өз алдына мемлекеттік қаржы активтерін инвестициялау және сақтау үлгілеріне бағдарланады.

Бірқатар әлеуетті тәуекелдерге, соның ішінде сыбайлас жемқорлық мүмкіндіктерінің өсуіне және Қор қаражатының бір бөлігін мақсатсыз пайдалануға байланысты тәуекелдерге қарамастан, бұл мемлекеттің теңгерімді даму саясатын жүргізу және экономиканың нақты секторын әртараптандыру мүмкіндігін айтарлықтай кеңейтіп, ал алдағы уақытта мемлекеттік бюджеттің кіріс бөлігін ұлғайту, халықтың өмір сүру сапасын жақсарту және т.б қол жеткізуге мүмкіндік береді.

Тұрақтандыру қоры халықаралық борыштық және валюталық құралдардың жоғары өтімді әртараптандырылған портфельдеріндегі консервативті инвестициялық үлгіні пайдалана отырып, Қазақстан Республикасы Ұлттық қорының ағымдағы жинақтау және ішінара зарарсыздандыру функцияларын орындауды жалғастыруға арналатын болады.

Даму Қорының қызметі тек шағын және орта бизнесті, инновациялық өндірістерді қолдауға, яғни басқа даму институттарына, бірінші кезекте «Самұрық-Қазына» Ұлттық әл-ауқат қорына жүктелген басқа да функцияларға бағытталмауы керек. Сыртқы қарыз нарықтарынан, ең алдымен халықаралық даму институттарынан (Дүниежүзілік банк, АДБ, ИДБ және т.б.) жеңілдетілген несиелендіруді тарту мүмкіндіктері болған жағдайда,

қаржылық өтелмейтін жобаларды (автомобиль жолдары және т.б.) іске асыру үшін Даму Қоры ресурстарын пайдалану кезінде қайта сақтандыру тәсілін ұстану керек. Қалыптасқан тәуекелдерге байланысты Даму қоры жоғары табысты алу мүмкіндігіне қарамастан, мемлекеттік қаражатты тұрақсыз алыпсатарлық позицияларға (металлдар, мұнай фьючерстері) инвестицияламауы керек. Бұл жылжымайтын мүлік операцияларына да қатысты.

Даму қорының қызметінен алынған инвестициялық кіріс Қазақстан Республикасының сыртқы мемлекеттік борышын төлеуге және оған қызмет көрсетуге немесе нысаналы трансферттер ретінде мемлекеттік бюджетке әлеуетті түрде пайдаланылуы мүмкін.

Транспаренттілікті арттыру, тұрақты аудиттерді жүргізу, Даму қорының қызметінде түсінікті және ашық «бенчмаркинг» жүйесін құру – бұл қаражатты мақсатсыз пайдалануды болдырмау және инвестициялық нәтижелерге жалпы мониторингті күшейту үшін қажет шаралар. Атап айтқанда, ақпараттың ашықтық дәрежесі орындалған операциялардың кіріс/шығыстарының жалпы балансы, резервтік жинақтардың түсуі, инвестициялық объектілердің егжей-тегжейлі құрылымы мен бағалы қағаздар портфелінің және т.б. сияқты аспектілерді қамтуы керек.

Ұсынылып отырған шаралар негізінде Қазақстан Республикасы Ұлттық қорының жұмыс істеуінде жинақталған тәжірибе болашақта елдің ұзақ мерзімді экономикалық дамуының міндеттерін ескере отырып, стратегиялық жинақтаудың неғұрлым теңгерімді жүйесін қалыптастыруға мүмкіндік береді.

Әдебиеттер тізімі:

1. «Қазақстан Республикасы Ұлттық қорының кейбір мәселелері туралы» Қазақстан Республикасының Президенті Н.Ә.Назарбаевтың Жарлығы //www.akorda.kz.

2. Сембеков А.К., Серикова Г.С., Айтбек С.К., Танашева А.Б., Игликова Д.Д. Қаржыға кіріспе: оқу құралы.-Қазтұтынуодағы Қарағанды экономикалық университеті. Қарағанды, 2017.-216б.

3. «Қазақстан Республикасының Ұлттық қорын қалыптастыру және пайдалану туралы 2020 жылға арналған есепті бекіту туралы» Қазақстан Республикасы Президентінің Жарлығының жобасы туралы Қазақстан Республикасы Үкіметінің 2021 жылғы 7 маусымдағы No 384 қаулысы.

ҚАЗАҚСТАН РЕСПУБЛИКАСЫ ЭКОНОМИКАСЫНЫҢ БАСЫМ СЕКТОРЛАРЫНДАҒЫ ТРАНСҰЛТТЫҚ КОМПАНИЯЛАРДЫҢ РӨЛІ ЖӘНЕ ОЛАРДЫ ИНВЕСТИЦИЯЛАУДЫҢ ҮЛЕСІ

Тегіс С.Қ. Ф-18-1к тобы студенті
Аубакирова А.Т. доцент, э.ғ.к
Қазтұтынуодағы Қарағанды университеті

Қазақстан Орталық Азия елдері арасында шетелдік инвестицияларды тарту бойынша көшбасшы болып табылады. Бүгінде трансұлттық корпорациялар – халықаралық ауқымдағы бизнесті кеңейтудегі негізгі құрал. Экономикалық жаһандану процестері әлемдік экономикалық және саяси аренада жаңа трансұлттық корпорациялардың келуіне себеп болды. (ТҰК). Бүгінгі таңда ТҰК 50%-дан астам адамды басқарады, әлемдік өнеркәсіптік өндіріс пен халықаралық сауда 60%-дан астам, 80% жаңа технологиялар, ноу-хау патенттері және лицензиялары, 90%-ға жуық шетелдік инвестициялар. Бұл ойыншылар әлемдік нарықты мықтап жаулап алды және мемлекеттермен бірге экономикалық және саяси жағдайға әсер ете алады. Біріккен Ұлттар Ұйымы ТҰК деп жарғылық капиталындағы үлесі 10 және одан да көп пайызды құрайтын бас кәсіпорындар

мен олардың шетелдік еншілес ұйымдарынан тұратын тіркелген немесе корпорацияланбаған кәсіпорындар ретінде анықтайды. Әрине, ТҰК әрқашан бүкіл әлем бойынша өз қызметін кеңейтуге мүдделі, атап айтқанда, дамушы елдерде. Мақаланың мақсаты-Қазақстандағы ТҰК іскерлік белсенділігін талдау және оның ұлттық экономикаға әсерін зерттеу. Осы мақсатқа жету үшін келесі зерттеулер шешілетін міндеттер тұжырымдалады:

- ТШИ ағынын мониторингілеу үшін (тікелей шетелдік инвестициялар);
- Қазақстандағы ТҰК-ның рөлі мен орнын анықтау;
- ТҰК ел экономикасы бойынша болашақ әсерін болжау.

Еліміздің мемлекеттік инвестициялық саясатының негізгі міндеті күрделі салымдарды қаржыландырудың бюджеттен тыс көздерін кеңейту және шеңбердің нормативтік-құқықтық базасын одан әрі жетілдіру негізінде жеке ішкі және шетелдік инвестицияларды тарту үшін қолайлы орта құру және тиімді инвестициялық жобаларды мемлекеттік қолдау болып табылады. Экономиканың бірнеше саласы бар: табиғи ресурстарды игеру, инфрақұрылым, байланыс және елімізге қажетті ақпарат. Бұл салалардың дамуы тек экономикалық өсімге ғана емес, әлеуметтік салаға да, Қазақстанның әлемдік қауымдастыққа интеграциялануына да өз әсерін тигізеді. Бұл капиталды көп қажет ететін салалар, олардың дамуы шетел капиталын да, мемлекет тарапынан қатаң стратегиялық бақылауды да қажет етеді. Нарықтық қатынастарға бағдарлана отырып, экономикалық реформалардың негізгі бағыты экономикалық өсудің жоғары қарқынын қамтамасыз етуге және экономиканың тиімділігін арттыруға бағытталған мемлекеттің инвестициялық саясатын әзірлеу және іске асыру болып табылады. Қазіргі жағдайда реформаларды тереңдету жөніндегі үкіметтік іс-қимыл бағдарламасының негізінде экономиканың құрылымдық реформаларын қамтамасыз ету үшін және шектеулі ішкі қаржыландыру көздері жағдайында республика экономикасына шетелдік капитал тарту өте маңызды. Әлемдік экономикаға шетелдік инвестициялар, елдер арасындағы экономикалық ынтымақтастықтың ең өзекті және басым нысандарының біріне айналуда. Әлемдегі бұл инвестициялардың жалпы көлемі жыл сайын әлем елдерінің жалпы жалпы өнімінен әлдеқайда жоғары қарқынмен өсуде. Ұлттық және аймақтық ауқымда инвестициялық ресурстарды тарту Қазақстанның экономикалық саясатының басым бағыттарының бірі болып табылады. Бұл ретте маңызды мәселе – шетелдік инвестицияның құрылымы. Шетелдік инвестициялар елдегі инвестициялық объектілерге резидент еместердің күрделі салымдарын сипаттайды. Ел экономикасының даму болашағы тікелей шетел инвестицияларын тарту қажеттілігімен тығыз байланысты. Қолайлы инвестициялық ахуалды қалыптастыру және Қазақстан Республикасының басым секторларына тікелей шетелдік инвестицияларды тарту мәселелерін шешу, өз кезегінде, экономикалық, әлеуметтік, саяси, инфрақұрылымдық және басқа да аспектілердің кешенімен байланысты. экономикалық даму. Осылайша, қазіргі уақытта Қазақстан Республикасының алдында өзіндік ынталандыруларды ескере отырып, жалпыұлттық мақсаттарға жету үшін инвестиция тарту міндеті тұр [1].

Тікелей шетелдік инвестициялардың (ТШИ) жаһандық ағындары 2020 жылдың бірінші жартысында 2019 жылмен салыстырғанда 49% - ға төмендеді, өйткені бүкіл әлемде коронавирустың таралуына байланысты локдаун қолданыстағы инвестициялық жобаларды жүзеге асыруды баяулатты, ал терең құлдырау перспективалары транс-аймақтық корпорацияларды (ТҰК) жаңа жобаларды қайта бағалауға мәжбүр етті.

Төмендеу тікелей шетелдік инвестициялардың барлық негізгі нысандарына әсер етті. Жаңа инвестициялық жобаларды іске қосу туралы хабарландырулар саны нөлден 37% - ға төмендеді, трансшекаралық бірігу және жұтылу саны (M&A) 15% - ға төмендеді, инфрақұрылымға инвестициялардың маңызды көзі болып табылатын жобаларды трансшекаралық қаржыландыру бойынша жақында жарияланған мәмілелер саны 25% - ға төмендеді.

Ең үлкен құлдырау дамыған елдерде байқалды: 2020 жылдың бірінші жартыжылдығында ТШИ шамамен 98 миллиард долларға жетті, бұл 75 жылмен салыстырғанда 2019% - ға аз. Еуропалық экономикаларға инвестициялардың күрт теріс ағымының салдарынан Тенденция күшейе түсті. Солтүстік Америкаға тікелей шетелдік инвестициялар ағыны 56% - ға 68 миллиард долларға дейін төмендеді. Дамушы елдерге тікелей шетелдік инвестициялар ағыны 16% - ға төмендеді. Инвестициялар ағындары Африкада 28%-ға, Латын Америкасы мен Кариб бассейнінде 25% - ға және Азияда 12% - ға төмен болды, негізінен Қытайдағы тұрақты инвестицияларға байланысты. 2020 жылдың бірінші жартысында дамушы Азия елдері әлемдік ТШИ-дің жартысынан астамын құрады. Ресей Федерациясындағы қатты құлдыраудың салдарынан өтпелі экономикасы бар елдерге ТШИ ағыны 81%-ға төмендеді. Траншекаралық бірігу мен сатып алу құны 2020 жылдың алғашқы үш тоқсанында 319 миллиард долларға жетті. Әлемдік транзакциялардың шамамен 80% - ын құрайтын дамыған елдерде 21% - ға төмендеу технологиялық салалардағы бірігу мен жұтылудың жалғасуымен тежелді. Жаңа инвестициялық жобалар туралы хабарландырулардың құны-тікелей шетелдік инвестициялар саласындағы болашақ үрдістердің индикаторы-2020 жылдың 8 айында 358 миллиард АҚШ долларын құрады, бұл экономикалық қолдаудың жаңа пакеттерін орналастырудың шектеулі мүмкіндіктерімен түсіндіріледі. Жобаларды трансшекаралық қаржыландыру бойынша жарияланған мәмілелер саны 25% - ға төмендеді, ең көп құлдырау 2020 жылдың үшінші тоқсанында болды, бұл құлдырау тек жеделдетілуде деп болжауға мүмкіндік береді. Жыл бойына перспективалар бұрын жасалған болжамдар деңгейінде қалады, олар 30-40% құлдырауды болжайды. Дамыған экономикалардағы құлдырау теңестірілуі мүмкін, өйткені кейбір инвестициялық белсенділік үшінші тоқсанда көтерілуі мүмкін. Дамушы елдерге ағындардың тұрақтануы және Шығыс Азияда алдағы қалпына келтіру белгілері күтілуде. 2020 жылы құлдырауға қарамастан, ТШИ дамушы елдер үшін сыртқы қаржыландырудың маңызды көзі болып қала береді. Басқа көздер, оның ішінде Даму мақсатындағы халықаралық қаржылық көмек, бұл дамыған елдер үшін салыстырмалы түрде маңызды, сонымен бірге азаяды. Капитал ағынының жалпы құлдырауы дамушы елдердегі сыртқы төлемдер проблемаларын ушықтыруы мүмкін [2].

Шетелдік инвестициялар бойынша зерттеулердің көпшілігінде әрбір елдің және біздің еліміздің - Қазақстанның экономикасын дамытуда инвестициялар оң рөл атқарады. Соңғы жылдары инвестициялық тартымдылық Қазақстанның өнеркәсіптік нақты секторының үлесі болды, оған барлық күрделі салымдардың 2/3 дерлік тартылды. Қазақстан Республикасы Инвестициялар және даму министрлігінің 2017-2021 жылдарға арналған стратегиялық жоспарларының бірі инвестициялық ахуалды жақсарту арқылы әртараптандырылған экономиканы дамыту, оның ішінде ТҰК-ны шикізат секторына емес, өндеу өнеркәсібіне тарту болып табылады. Қазақстанға тікелей шетелдік инвестициялардың келуі бірлескен және еншілес кәсіпорындар құру, шетел капиталының қатысуымен мемлекеттік кәсіпорындарды жекешелендіру, ірі өнеркәсіптік кәсіпорындарды шетелдік фирмалардың басқаруына беру және банк қызметіне инвестиция салу арқылы жүзеге асырылады. Республикаға тікелей инвестицияларды тартудың негізгі нысаны біріккен кәсіпорындар (БК), аз дәрежеде – 100% шетелдік капиталы бар – еншілес кәсіпорындар болып табылады. Олардың көпшілігі Түркия, Ресей, Қытай, Германия, Америка Құрама Штаттары, Италия, Оңтүстік Корея, Ұлыбритания және басқа елдермен бірлесіп ұйымдастырылды. Жаңа экономикалық нақтылық – дамушы нарықтардан капиталдың кетуі және экспорттың негізгі тауарлық баптарына бағаның төмендеуі жағдайында Қазақстан Республикасы Үкіметінің алдында мемлекеттік емес секторлардағы өндірісті дамытуға инвестицияның жаңа көздерін табу міндеті тұр. Инвестициялық ахуалды жақсарту мақсатында инвесторларды қолдау бойынша маңызды шаралар қабылдануда, оның ішінде:

- инвестициялық преференцияларды, заңнаманың тұрақтылығын қамтамасыз ететін жеңілдіктер пакеті енгізілді;

- визалық және көші-қон режимін, шетелдік жұмыс күшін импорттауды, салық және кеден заңнамасын және т.б. жақсартуға бағытталған инвестициялық ахуалды жақсартудың егжей-тегжейлі жоспары қабылданды;

- 2016 жылдан бастап MIR инвесторлар үшін инвестициялық жобаларды жүзеге асыру үшін қажетті мемлекеттік қызметтерді ала алатын «бір терезе» болып табылады. Сондай-ақ Қазақстанның барлық облыс орталықтарында «бір терезе» құрылды;

- инвесторлардың құқықтары мен заңды мүдделерін қорғайтын инвестициялық омбудсмен жұмыс істейді;

- ТҰК қатысуымен ірі инвестициялық жобалар бойынша жұмысты үйлестіру үшін Үкіметтік кеңес құрылды. Сондай-ақ барлық өңірлерде жергілікті деңгейдегі мәселелерді шешу үшін мемлекеттік құрылымның басшылығымен инвестиция тарту жөніндегі Кеңестер жұмыс істейді. Президент Қасым Жомарт Тоқаевтың 2021 жыл 1 қыркүйектегі Қазақстан халқына Жолдауында, «Экономикамызға тікелей инвестиция тарту ісін жалғастырудың жаңа тәсілі ретінде Стратегиялық инвестициялық келісім ұғымы енгізілгенін», инвестициялық ахуалды одан әрі жақсартуға және ТҰК тартуға ерекше көңіл бөлінетінін айтты [3].

Іс жүзінде барлық беделді халықаралық ұйымдардың шолуларында экономикалық өсудің баяулауы болжануда, бұл әлемдік экономиканың келешегі өсімінің бағалауын нашарлатады. Бүкіл әлемде экономикалық тежелудің осындай жағдайында тікелей шетелдік инвестициялардың ағыны мен трансұлттық корпорациялардың қызметі жаһандық деңгейде, әсіресе Қазақстанда қалай өзгереді деген сұрақ туындайды. Талдау көрсеткендей, Орталық Азия және ТМД елдерінде Қазақстан қарқынды дамып келе жатқан және тікелей шетелдік инвестициялар үшін ең тартымды елдердің бірі болып табылады. Қазақстан үкіметі инвесторлар үшін барынша қолайлы жағдай жасап қойған. Біздің көзқарасымыз бойынша, Қазақстандағы ТҰК саны өсе береді, өйткені олар өз бизнесі үшін жақсы мүмкіндіктер таба алады: Еуразиялық экономикалық одақ есебінен 182 миллион адамға дейін халқы бар нарықты кеңейту; Сонымен қатар, оның Жаңа Жібек жолында маңызды орналасуы оның Еуропа мен Азия арасындағы көпір ретіндегі геосаяси ролін арттырады. Осылайша, экономиканың басым секторларына тікелей шетелдік инвестициялардың қызмет етуінің, кетуі мен ағынының тенденцияларын зерттеу туралы қорытынды жасалады. Инвестициялардың салалық құрылымында Қазақстан Республикасының негізгі үлесін тау-кен өнеркәсібі алады, ал мұнай-газ өнеркәсібі тартылған инвестиция көлемі бойынша бұрынғысынша бірінші орындардың бірін алады. Құрылыс және өңдеу өнеркәсібі сияқты салалар ең аз шетелдік инвестиция алады. Соңғы екі сала бойынша бұл көрсеткіштер соңғы 5 жылда айтарлықтай өзгерген жоқ. Инвесторлар әлі де бұл салаларға инвестиция салуға құлықсыз. Қазақстанға негізгі инвесторлар Нидерланды, АҚШ, Швейцария, Қытай, Ресей, Бельгия, Франция, Корея және Ұлыбритания сияқты дамыған елдер болып табылады [4].

Әдебиеттер тізімі:

1 Сидоров О. Трансұлттық корпорациялардың Қазақстан экономикасына әсері, <http://www.centrasia.ru/newsA.php?st=1118247960>

2 Смирнов С. Қазақстандағы трансұлттық корпорациялар // Орталық Азия және Кавказ. - 2015. - No4 (40). – 56-61 б.

3 Президент Қасым-Жомарт Тоқаевтың 2021 жыл 1 қыркүйектегі Қазақстан халқына Жолдауы, <https://www.akorda.kz/kz/memleket-basshysy-kasym-zhomart-tokaevtynkazakstan-halkyna-zholdauy-183555>

4 Құсайынов Б.Д. Трансұлттық корпорациялар және ұлттық экономика: дамудың салыстырмалы талдауы // USUES: Экономика. - 2013. -- No 4 (6), 1520 б.

ҚАЗІРГІ КЕЗЕҢДЕГІ ҚАЗАҚСТАН РЕСПУБЛИКАСЫНЫҢ ШАҒЫН ЖӘНЕ ОРТА БИЗНЕСІ

Тегіс С.Қ. Ф-18-1к тобы студенті
Майкенова А.Е. магистр, аға оқытушы
Қазтұтынуодағы Қарағанды университеті

Бүгінгі таңда шағын кәсіпкерлік өзінің икемділігін, ұтқырлығын, нарықтық объективтілігін инновациялық экономикадағы өз орнын жедел іздеу үшін пайдалануы тиіс жағдай жетілді. Мемлекет, өз кезегінде, кәсіпкерлік ортаның бастамаларын іске асыру үшін қолайлы жағдайлар жасауы және өзінің бәсекеге қабілеттілігі мен елдің ғылыми-технологиялық әлеуетін арттыру тұрғысынан барынша әлеуеті бар шағын кәсіпорындарына өз көмегін бағыттауы тиіс. Мемлекет басшысы «Қазақстан жолы – 2050: Бір мақсат, бір мүдде, бір болашақ» атты Қазақстан халқына Жолдауында шағын және орта бизнесті дамытуды мемлекеттің экономикалық саясатының басым бағыттарының біріне жатқызады. Шағын және орта бизнестің рөлі аса өткір экономикалық және әлеуметтік міндеттерді шешуде таптырмас құрал. Шағын және орта бизнес мемлекет тарапынан айтарлықтай шығындарды талап етпей, «салауатты» бәсекелестік ортаны қалыптастыруға, нарықтық тепе-теңдікті орнатуға, жаңа жұмыс орындарын құруға, орта таптың қалыптасуына, халықтың әртүрлі қажеттіліктерін қанағаттандыруға ықпал етеді, бұл сайып келгенде тұрақты экономикалық өсуді қамтамасыз етуге әкеледі.

Ұлттық экономиканы дамыту жүйесінің әлемдік тәжірибесі көрсетіп отырғандай, шағын және орта бизнестің даму деңгейі экономиканың әртүрлі салаларында бәсекелестік ортаны қалыптастыру процесіне әсер етеді, нарықты отандық тауарлармен және қызметтермен толтыруға ықпал етеді. Дамыған елдерде халықтың шағын және орта бизнес саласына көбірек тартылуы оны қоғамның аса маңызды әлеуметтік-экономикалық проблемаларын шешу мақсатында экономиканы дамытудың негізі ретінде айқындайды. Мемлекеттің экономикалық саясатын іске асыру процесінде шағын және орта бизнесті мемлекеттік қолдау әдістерін ұтымды пайдалану аса маңызды құрал болып табылады [1].

Мемлекеттік қолдау шараларының қаржы операторы ретінде Қор шағын және орта бизнес үшін қаржыландырудың қолжетімдігін арттыру бойынша жұмыс жүргізуде. Мысалы 2020-2021 жылдары Қор бірқатар қосымша шаралар қабылдады. Олар:

- Еуропалық инвестициялық банкпен 200 млн еуро лимитті келісім жасалды;
- «Жасыл» облигациялар шығару арқылы 200 млн теңге көлемінде қаражат тартылды;
- Шағын және орта бизнесті Исламдық қаржыландыру бағдарламасы іске қосылды;
- Біріккен Ұлттар Ұйымының Даму Бағдарламасымен «Жаңартатын Энергия Көздері шағын жобаларына инвестиция салу тәуекелдерін төмендету» бағдарламасын іске қосу бойынша келісімге қол қойылды.

Биыл жыл соңына дейін бірқатар іс-шараларды жүзеге асыру жоспарлануда:

- Лизингтік компаниялардың көмегімен кепілдік беру құралының қамтуын кеңейту;
- «Бизнестегі әйелдер» бағдарламасын дамыту;
- Талдау қызметін күшейту, шағын және орта бизнес саласында компетенция орталығын құру.

Қазақстанда кәсіпкерлік қызметті дамытуды қолдауды мынадай негізгі бағыттар бойынша жүзеге асырады:

1. Шағын және орта бизнес пен кәсіпкерлік субъектілерінің мемлекеттік қаржылық, статистикалық, материалдық-техникалық және ақпараттық ресурстарды, сондай-ақ ғылыми-техникалық әзірлемелер мен технологияларды пайдалануына жеңілдікті жағдайлар жасау;

2. Шағын кәсіпкерлік субъектілерін мемлекеттік тіркеудің оңайлатылған тәртібін белгілеу, олардың қызметін лицензиялау, олардың өнімдерін сертификаттау;

3. Шағын және орта кәсіпкерлікті қолдау және дамыту үшін ішкі, сондай-ақ шетелдік инвестицияларды тарту және пайдалану жүйесін дамыту;

4. Қаржы көздерін айқындай отырып, шағын кәсіпкерлік субъектілерінің қызметін кредиттеудің, инвестициялаудың арнайы бағдарламаларын қабылдау;

5. Өнімді өндіруге, жұмыстарды орындауға, қызметтерді көрсетуге мемлекеттік сатып алуды орналастыру кезінде шағын және орта кәсіпкерлік субъектілері үшін преференциялар беру.

6. Шетелдік әріптестермен сауда, ғылыми-техникалық, өндірістік және өзге де байланыстарды дамытуды қоса алғанда, шағын кәсіпкерлік субъектілерінің сыртқы экономикалық қызметін қолдау;

7. Шағын және орта кәсіпкерлік субъектілері үшін кадрлар даярлауды, қайта даярлауды және біліктілігін арттыруды ұйымдастыру және т.б [2].

Кәсіпкерлерді мемлекеттік қолдау шараларымен қамту мақсатында әрі Үкіметтің 2020-2021 жылдары дағдарысқа қарсы шаралар қабылдауына байланысты келесідей іс-шаралар жасалды. Олар шағын және орта бизнес үшін мемлекеттік қолдаудың қолжетімдігін арттыруға бағытталған:

1. Мемлекеттік бағдарламалар аясындағы несиелік мөлшерлемесін 6%-ға дейін біркелкі ету;

2. «Бизнестің жол картасы 2025» бизнесті қолдау мен дамыту мемлекеттік бағдарламасындағы салалық шектеулерді алып тастау;

3. Өтінімдерді қарау мерзімін 5 жұмыс күніне дейін қысқарту;

4. Экономиканың зардап шеккен секторларын қолдау;

5. Портфельдік субсидиялау және кепілдендіру аясында микронесиеледі енгізу;

6. «Бизнестің жол картасы 2025» құралдары бойынша ең жоғары несиелік сомасын 2,5 млрд теңгеден 7 млрд теңгеге дейін ұлғайту;

7. «Даму» қорының бизнес процестерін 94%-ға дейін автоматтандыру.

Коронавирустық пандемиямен байланысты елдегі және әлемдегі төтенше жағдай кезінде Қазақстан Республикасының Үкіметі төтенше жағдай кезінде кәсіпкерлер үшін преференциялар тағайындады. Республикалық бюджеттен Жұмыспен қамтудың Жол картасын іске асыруға 300 млрд теңге бөлінді, олар жағдайды тұрақтандыру және жаппай жұмыспен қамтуды қамтамасыз ету үшін өңірлерге бағытталды. Мемлекет басшысы 2021 жылғы 1-ші қыркүйектегі Қазақстан халқына арналған Жолдауында атап өткендей «Пандемия кезінде мемлекет азаматтарға және кәсіпкерлерге ауқымды әрі жедел қолдау көрсетті. «Қарапайым заттар экономикасы» бағдарламасы өзінің тиімділігін дәлелдеді. Оны жүзеге асыру барысында 3,5 мыңнан астам жоба іске қосылды. Сондай-ақ, 70 мың жұмыс орны ашылды. Өндірілген өнім мен көрсетілген қызметтің жалпы құны 3,5 триллион теңге болды. «Бизнестің жол картасы» бағдарламасының арқасында 66 мың жоба мемлекет тарапынан қолдау тапты. Бұл 150 мыңнан астам жұмыс орнын ашуға және сақтап қалуға септігін тигізді» [3].

Үкіметтің бірінші қаулысы. Шешім қабылданды:

1. 2020 жылғы 1 қазанға дейін әлеуметтік маңызы бар азық-түлік тауарларын сату және импорттау бойынша айналымдар жасалған кезде ҚҚС ставкасы 8% мөлшерінде белгіленсін.

2. 2020 жылғы 31 желтоқсанға дейін Қазақстан Республикасының аумағында экспортқа өткізілетін бензин (авиациялықты қоспағанда), дизель отыны бойынша акцизделетін тауарларды өндірушілер акциздер төлеуден босатылсын.

3. Туризм, қоғамдық тамақтану және қонақ үй қызметтері саласында кәсіпкерлік қызметті жүзеге асыру кезінде пайдаланылатын салық салу объектілері бойынша заңды тұлғалар мен жеке кәсіпкерлердің мүлкіне салынатын салықтан 2020 жылға босатылсын.

Шағын орта бизнес үшін:

- барлық салықтар мен бюджетке төленетін басқа да міндетті төлемдер, сондай-ақ әлеуметтік төлемдер бойынша төлеу мерзімі 2020 жылғы 1 маусымға дейін кейінге қалдырылсын;

- тәуекел дәрежесі жоғары салық төлеушілерді қоспағанда, борышкер салық төлеушілердің мүлкіне тыйым салуды қолдану 2020 жылғы 1 маусымға дейін тоқтатыла тұрсын;

- тәуекел дәрежесі жоғары салық төлеушілерді қоспағанда, төтенше жағдай кезеңінде туындайтын камералдық бақылау нәтижелері бойынша салық органдары анықтаған бұзушылықтарды жою туралы хабарламаларды орындау мерзімдері 2020 жылғы 1 маусымға дейін ұзартылсын;

2020 жылға босатылды :

- ірі сауда объектілері, сауда-ойын-сауық орталықтары, кинозалдар, театрлар, көрмелер, дене шынықтыру-сауықтыру және спорт құрылыстары бойынша ЖК мен заңды тұлғалардың мүлік салығын төлеуден босатылады;

- ауыл шаруашылығы мақсатындағы жерлерге жер салығынан ауыл шаруашылығы өнімдерін өндірушілер.

- салықтық тексеру мерзімінің өтуі тоқтатылды.

Үкіметтің екінші қаулысы.

2020 жылға ірі сауда объектілері, сауда-ойын-сауық орталықтары, кинозалдар, театрлар, көрмелер мен дене шынықтыру-сауықтыру және спорт құрылыстары бойынша заңды тұлғалар мен жеке кәсіпкерлер мүлік салығынан босатылсын. Сондай-ақ осы салық төлеушілер үшін барлық салықтар бойынша мерзімінде орындалмаған салық міндеттемелері бойынша өсімпұл есептеуді 2020 жылғы 15 тамызға дейін тоқтата тұрсын және салық есептілігін тапсыру мерзімін 2020 жылғы 3 тоқсанға ауыстырсын.

2020 жылға ауыл шаруашылығы өнімдерін өндірушілер ауыл шаруашылығы мақсатындағы жерлер бойынша жер салығынан босатылсын. Сондай-ақ осы салық төлеушілер үшін барлық салықтар бойынша мерзімінде орындалмаған салық міндеттемелері бойынша өсімпұл есептеуді 2020 жылғы 15 тамызға дейін тоқтата тұрсын және салық есептілігін тапсыру мерзімін 2020 жылғы 3 тоқсанға ауыстырсын.

2020 жылға жалпы белгіленген салық салу режимінде жұмыс істейтін жеке кәсіпкерлер жеке табыс салығынан босатылсын.

Үкіметтің Үшінші қаулысы.

Бірқатар салық төлеушілер еңбекақы төлеу қорынан салықтар мен басқа да төлемдерден босатылады, оның үстіне жеке практикамен айналысатын адамдар мен ШОБ жарты жылға - 2020 жылғы 1 сәуір мен 1 қазан аралығында, ірі бизнес 3 айға - 2020 жылғы 1 сәуір мен 1 шілде аралығында босатылады. Бірақ тек белгілі бір қызмет түрлері үшін, мысалы:

- дәріханалар мен тамақ өнімдерін, сусындар мен темекі бұйымдарын бөлшек саудадан басқа бөлшек сауда;

- қонақ үйлер, мейрамханалар, азық-түлік жеткізу;

- меншікті немесе жалға алынған жылжымайтын мүлікті жалға алу және басқару (сауда желілері және стационарлық сауда объектілері, меншікті жылжымайтын мүлікті жалға алу және басқару, дәріханаларды және тамақ өнімдерімен, сусындармен және Темекі бұйымдарымен бөлшек сауданы қоспағанда, коммерциялық үй-жайларды жалға беру (сауда-ойын-сауық орталықтары, сауда объектілері); және т. б.

Қаржылық қолдау көрсетілді.

1. Төтенше жағдай салдарынан зардап шеккен ШОБ-ты 600 млрд теңгеге жеңілдікпен несиелендірудің жаңа бағдарламасын іске асыру. Кредиттер айналым қаражатын толықтыруға 8% мөлшерлеме бойынша 1 жылға дейінгі кредит беру мерзімімен берілетін болады;

2. Ірі қара мал мен асыл тұқымды балапандарды қамтитын АӨК биологиялық активтерінің импортына ҚҚС салынбайды;

3. Ауыл шаруашылығы өндірушілері үшін дизель отынының бағасын литріне 165 теңгеге дейін немесе нарықтық бағадан 15% - ға арзандату;

4. Отандық ауыл шаруашылығы және қайта өңдеу кәсіпорындарынан кем дегенде 6 ай бұрын өнімді кепілді сатып алу тетігі;

5. Тауарларды, жұмыстар мен қызметтерді отандық өндірушілерден 90% - дан кем емес көлемде сатып алу [4].

Тұңғыш Президент өзінің «Бизнеске арналған 100 идея» атты Жолдауында «Шағын және орта бизнес – әлемнің дамыған 30 елінің қатарына кірудің кілті» екенін атап өтті. Шағын және орта бизнесті қолдаудың тағы бір маңызды бағыты – экономиканың түрлі салаларын жеңілдікпен несиелеу. Мұндай жұмыс Ұлттық қор қаржысынан бөлінетін «Даму-Өндіріс» және «Еңбек», «Даму-Микро» бағдарламалары арқылы және халықаралық қаржы институттарынан тартылатын қаржы есебінен іске асырылады. Сондай-ақ, ол ХХІ ғасырда Қазақстанды индустриялық және әлеуметтік жаңғыртудың басты құралы шағын және орта бизнесті дамыту болып табылатынын атап өтті. Коронавирус инфекциясының пандемиясына байланысты мемлекет тарапынан кәсіпкерлерге ауқымды қолдау көрсетілді. Президенттің тапсырмасы бойынша бірқатар нақты шаралар қабылданды, атап айтқанда, осы жылдың соңына дейін мүлік салығын төлеуден босату, жұмыс берушілерден алынған қорғау құралдары түріндегі жұмыскерлердің табыстарын ЖТС-тен босату; 6 АЕК мөлшерінде салық берешегінің шекті шегін белгілеу және т. б. Әлемнің дамыған елдерінің экономикаларында оның үлесіне жиынтық ұлттық өнімнің жалпы көлемінің жартысына дейін және одан да көп бөлігі тиесілі. Германияда ШОБ саласында елдің еңбекке қабілетті халқының 60% - ы, Ұлыбританияда – 48% – ы, Жапония мен Италияда-70% - дан астамы, ал Қазақстанда-шамамен 25% - ы жұмыс істейді. Соңғы төрт жылда осы сектордың өнім көлемі 1,6 есеге өсіп, 8,3 миллиард теңгеден асқанын ескерсек, бұл қазірдің өзінде жетістік болып табылады.

Мемлекет басшысы атап өткендей, шағын бизнес ұрпақтан-ұрпаққа берілетін отбасылық дәстүрге айналуы тиіс. «Жаһандық рейтингке сәйкес Қазақстан бизнес жүргізу үшін ең қолайлы жағдай жасалған елдер тобына кіреді және біз бұл үрдісті өрістетуге тиіспіз. 2050 жылға қарай шағын және орта бизнес Қазақстанның ЖІӨ көлемінің кемінде 50% өндіретін болады». ҚР Премьер-Министрінің бірінші орынбасары Әлихан Смайыловтың айтуынша, шағын және орта бизнесті дамыту — экономиканың тұрақтылығын қамтамасыз етудің маңызды факторларының бірі. Пандемия жағдайында өткен жылдан бастап ШОБ-ты қолдаудың теңдессіз шаралары қабылданды. Мемлекет басшысы Қазақстан Республикасын индустриялық-инновациялық дамытудың мемлекеттік бағдарламасы (ҮИИДМБ) шеңберінде пайдалануға берілген инвестициялық жобалардың тұсаукесеріне арналған 2013 жылғы желтоқсандағы Жалпыұлттық телекөпір кезінде ісін жаңа бастаған кәсіпкерлерге перспективалы қызмет салаларын таңдау тұрғысынан қолдау көрсету қажеттігін атап өтті. Бүгінде біздің қоғамда сұранысқа ие бизнес-идеяларды қамтитын «Әрбір қазақстандық үшін шағын бизнестің 100 қарапайым түрі» ісін жаңа бастаған бизнесмендерге арналған жолкөрсеткішті дайындау тапсырылды. Бүгінде Қазақстанда 500 мыңнан астам көп балалы ана, 600 мыңнан астам мүгедек, 570 мыңға жуық студент және 1,7 миллионға жуық зейнеткер бар. Жалпы, мүмкіндігі шектеулі жандарды қолдау-үлкен іс. Бұл әрбір министрлік үшін міндет және менің барлық ірі, орта және шағын компанияларға өтінішім", - деп атап өтті Мемлекет басшысы[5].

Әдебиеттер тізімі:

1. Джусибалиева А. К. Макроэкономика: Оқу құралы – Астана: Қазату. С. Сейфуллин, 2012.

2. «Атамекен» Қазақстан Республикасының Ұлттық Кәсіпкерлер палатасы, «Шағын және орта бизнесті қолдау туралы» <https://atameken.kz/ru/news/35594-o-podderzhke-malogo-i-srednego-biznesa>.

3. «2021 жылғы 1 қыркүйектегі Мемлекет басшысы Қасым-Жомарт Тоқаевтың Қазақстан халқына Жолдауы» <https://www.akorda.kz/kz/memleket-basshysy-kasym-zhomart-tokaevtynkazakstan-halkyna-zholdauy-183555>

4. Тұңғыш Президент Жолдауы, «Бизнеске арналған 100 идея» бағдарламасы <https://prz.enbek.gov.kz/ru/100idea>

5. «Шағын бизнеске арналған 100 жоба» анықтамалығы <https://atameken.kz/ru/news/3564-3564>

СПЕЦИАЛЬНЫЕ ЭКОНОМИЧЕСКИЕ ЗОНЫ: ПОНЯТИЕ И ЦЕЛИ ИХ СОЗДАНИЯ

Шалгинбаева Б.А. магистрантка гр.Ю-21нп
Карагандинский университет Казпотребсоюза,
Акимжанова М.Т. Доктор PhD, доцент
Карагандинский университет им.Е.А.Букетова

Заметным явлением мирового хозяйства второй половины XX века являются т. н. «свободные (специальные) экономические зоны» (СЭЗ).

Свободные экономические зоны получили широкое распространение во многих странах. В середине 90-х годов в мире функционировало более 4-х тысяч разного рода СЭЗ (от таможенных зон до технопарков, от зон свободной торговли до оффшорных зон). По оценкам западных специалистов, к 2000 году через различные свободные экономические зоны будет проходить до 30% мирового товарооборота. Международные корпорации в поисках льготных условий для своей деятельности рассматривают СЭЗ как благоприятные образования, где можно получить сверхприбыль. Крупнейшие международные корпорации считают организацию собственного производства в свободных экономических зонах важнейшим направлением своей экспансии.

Свободные экономические зоны представляют собой часть национального экономического пространства, где используется особая система льгот и стимулов, не применяемая в остальных частях страны. Как правило, СЭЗ — это в той или иной степени обособленная географическая территория.

В научных публикациях и отчетах международных организаций для характеристики разного рода зон используется термин «свободные экономические зоны». Однако этот термин не в полной мере отражает сущность этого явления. Так, во многих из них применяемые экономические правила, рычаги, специальные административные законы отнюдь не освобождают от определенного правового и хозяйственного режима, а лишь облегчают его, предоставляют льготы, стимулирующие предпринимательство. Фактически государство лишь сокращает масштабы своего вмешательства в экономические процессы.

Специальная экономическая зона представляет собой ограниченную территорию Республики Казахстан, на которой действует особый правовой режим.

Специальная экономическая зона создается на определенный срок Указом Президента Республики Казахстан по представлению Правительства Республики Казахстан, основанному на предложениях представительных местных и исполнительных органов.

Государство продолжает формировать адекватную юридическую базу для защиты прав инвесторов. Постоянный диалог государства с иностранными владельцами капитала и казахстанскими предпринимателями нацелен на обеспечение максимально привлекательных условий для ведения бизнеса в республике. С этой целью Казахстан на основе эффективной мировой практики создал специальные экономические зоны.

Специальные экономические зоны создаются в целях ускоренного развития регионов для активизации вхождения экономики республики в систему мировых

хозяйственных связей, развития одной или нескольких отраслей новых технологий, создания высокоэффективных экспортно-ориентированных производств, освоения выпусков новых видов продукции, привлечения инвестиций, отработки правовых норм рыночных отношений, внедрения современных методов управления и хозяйствования, а также решения социальных проблем.

Создание свободных экономических зон рассматривается их учредителями как важное звено в реализации принципов открытой экономики. Их функционирование связывается с либерализацией и активизацией внешнеэкономической деятельности. Экономика свободных экономических зон имеет высокую степень открытости внешнему миру, а таможенный, налоговый и инвестиционный режим благоприятен для внешних и внутренних инвестиций.

Фактически свободные экономические зоны представляют своеобразные «ловушки» для мигрирующих в масштабах мирового хозяйства капиталов. Помимо привлечения иностранного капитала, задействованного для активизации экономических процессов внутри страны, создание производственных свободных экономических зон увязываются с тремя основными задачами:

- стимулирование промышленного экспорта и получение на этой основе валютных средств;
- рост занятости;
- превращение зон в полигон по опробованию новых методов хозяйствования, полюса роста национального хозяйства.

В Республике Казахстан функционирование свободных экономических зон регулируется Законом Республики Казахстан «О специальных экономических зонах» от 3 апреля 2019 года [1].

Создание специальных экономических зон является важным звеном в реализации принципов открытой экономики. Их функционирование связывается с либерализацией и активизацией внешнеэкономической деятельности. Экономика СЭЗ имеет высокую степень открытости внешнему миру, а таможенный, налоговый и инвестиционный режим благоприятен для внешних и внутренних инвестиций.

Наряду с привлечением иностранного капитала, используемого для активизации экономических процессов внутри страны, создание производственных специальных экономических зон увязывается с тремя основными задачами: - стимулирование промышленного экспорта и получение на этой основе валютных средств; - рост занятости населения; - превращение СЭЗ в полигон по опробованию новых методов хозяйствования, в «точки экономического роста».

Мировой опыт создания и функционирования специальных экономических зон свидетельствует о том, что наряду с СЭЗ, созданными для углубления интеграции в мировой рынок на основе стимулирования международных экономических связей (зоны свободной торговли, экспортно-производственные, таможенные и др.), существуют зоны с особым режимом поощрения соответствующих видов деятельности и отраслей производства (например, зоны поощрения развития отсталых районов, индустриализации и т.п.). Следовательно, причины и цели создания специальных экономических зон в каждом конкретном случае отличаются друг от друга.

Например, зоны поощрения развития отсталых районов, индустриализации отсталых районов. Поэтому причины и цели создания свободных экономических зон в каждом конкретном случае могут отличаться друг от друга. Так, в промышленно развитых странах, таких как США, Великобритания, свободные экономические зоны создавались для реализации региональной политики, направленной на оживление мелкого и среднего бизнеса в депрессивных районах. В этих целях предпринимателям (мелким и средним) предоставлялась большая, чем в других районах страны, свобода деятельности и значительные финансовые льготы. Эти программы не имели специальной ориентации на привлечение иностранного капитала. С подобной же целью создавались свободные

экономические зоны и в развивающихся странах, что обеспечивало превращение ранее отсталых районов в динамично развивающиеся. Однако в отличие от промышленно развитых стран в этих государствах упор при создании свободных экономических зон был сделан на привлечение иностранного капитала.

Организационно-функциональная структура свободных экономических зон достаточно многообразна. Иногда довольно трудно классифицировать ту или иную свободную экономическую зону однозначно, поскольку они обладают чертами многих зон.

При организации свободных экономических зон используют два различных концептуальных подхода: территориальный и функциональный (точечный). В первом случае зона рассматривается как обособленная территория, где все предприятия-резиденты пользуются льготным режимом хозяйственной деятельности. Согласно второму подходу, зона - это льготный режим, применяемый к определенному виду предпринимательской деятельности независимо от местоположения соответствующей фирмы в стране.

«Идея создания СЭЗ в большинстве случаев себя оправдывает. Так как предоставляются достаточно хорошие льготы для предприятий, которые будут работать на территории специальной зоны, - отметила заведующая отделом экономических исследований КИСИ при президенте РК Анар Рахимжанова [2]. Просто представители бизнеса пока не осознали до конца их пользу и выгодность, поэтому компании идут туда неохотно. Кроме того, те обязательства, которые взяло на себя государство, не были выполнены до конца, в частности, в вопросе строительства необходимой инфраструктуры. Сейчас на последнем заседании правительства опять говорилось о том, что необходимо создать эту инфраструктуру и потом уже требовать от СЭЗ каких-либо результатов».

По мнению аналитика, идея создать специализированные зоны была очень хорошей. В частности, «Морпорт Актау» и «Астана - новый город» имеют все основания стать эффективными проектами. Но необходимо решить проблему с инфраструктурой, иначе все СЭЗ останутся на том уровне, котором были. Сами по себе они не могут развиваться, а должны быть связаны с экономикой в целом, с экономикой региона.

В то же время, одна из причин слабого развития СЭЗ в Казахстане - непрофессиональный подход к их организации: Решения принимаются без объективных оценок возможностей и последствий. Зачастую они принимаются на примере увиденной за рубежом, отлаженно работающей СЭЗ.

Помимо проблем со строительством самих СЭЗ возникает и вопрос достаточного количества проектов, способных заполнить огромные территории. Строящиеся заводы можно пересчитать по пальцам, и в большинстве СЭЗ пока не знают, какие компании будут реализовывать проекты, когда будут освоены территории и подведена инфраструктура. И никто не знает, как скоро будут заняты предоставленные под проекты площади. СЭЗ имеет ограниченный срок существования.

Вместе с тем практически все экономисты согласны с тем, что новых СЭЗ пока создавать не нужно. Это размывает ресурсы и внимание потенциальных инвесторов. Если создавать новую СЭЗ, возникает вопрос, во-первых, где ее создавать, а во-вторых, какую направленность она будет иметь. Сейчас СЭЗ охватили те отрасли, которые являются для Казахстана перспективными.

Список литературы:

1. Закон Республики Казахстан от 3 апреля 2019 года «О специальных экономических зонах» // www.zakon.kz
2. Калабин В. Зона невезения // www.zakon.kz

РАЗРАБОТКА ИНФОРМАЦИОННОЙ СИСТЕМЫ СКЛАДСКОГО УЧЕТА В СТРОИТЕЛЬНОМ БИЗНЕСЕ

Целых У.Е. студентка группы ВТ-20-2
Омарова Ш.Е. к.э.н., профессор
Дрозд В.Г. к.э.н., доцент
Карагандинский университет Казпотребсоюза

Актуальность темы научного исследования обуславливается необходимостью автоматизации складского учета с целью снижения временных и денежных затрат на выполнение стандартных рутинных операций.

Основной задачей является создание автоматизированного рабочего места, которое позволит выдавать отчет в разделе поставщиков и договоров, которое также позволит вести контроль за поставкой товара на склады предприятий [1].

Достигаются следующие целевые задачи:

- активное управление складом;
- получение точной информации о месте нахождения товара на складе;
- эффективное управление товаром, имеющим ограниченные сроки годности;
- получение инструмента для повышения эффективности и развития процессов по обработке товара на складе;
- оптимизация использования складских площадей.

Для использования приложение «Accounting» предлагаются следующие прикладные решения:

- Бухгалтерия
- Зарплата и Управление Персоналом
- Управление производственным предприятием
- Комплексная автоматизация
- Управление торговлей

Приложение Accounting разработано и полностью отвечает специфике складского учета, удобно в восприятии и обслуживании, отличается понятным интерфейсом и легко адаптируется к любым бизнес процессам.

Функциональные возможности приложения охватывают все возможные ситуации в работе склада. Приложение поддерживает ведение базы товаров, поставщиков и сотрудников, а также обеспечивает правильное взаимодействие этих баз.

Реализованы основные функции приложения для учета материалов:

- Возможность вносить товары в базу.
- Поиск товаров в приложении.
- Добавление и редактирование параметров учета.
- Импорт/экспорт товарной базы.
- Ведение данных статистики поступившей и списанной продукции.
- Получение напоминаний.
- Подбор товара по году, цвету, производителю, сорту и т.д.
- Ведение и хранение отчетов/сводок за период по движению.

Достигнутые преимущества разработанного приложения для склада:

- Автоматизация учета товарной базы.
- Уменьшение бумажной работы.
- Сокращение временных и материальных издержек.
- Увеличение темпа продаж и прибыли благодаря оперативному удовлетворению покупательского спроса.

- Руководитель быстро получает актуальную информацию из магазина/склада и может в любое время оценить уровень активности бизнеса.

Автоматизация устраняет проблемы ненужных трудозатрат, экономит время на ручном учете и формировании документации. Снижение объема хищений наблюдается после внедрения автоматизации складского учета в сочетании с системой инвентаризации. Учет движения товарно-материальных запасов склада выявляет лицо, ответственное за недостачу, к которому применяются штрафные санкции [2].

Преимущества автоматизации:

- Возможность вводить данные однократно и в дальнейшем использовать в разных видах операций.

- Автоматизация формирования отчетов и выходных документов.

- Устранение ошибок и «человеческого фактора».

Важной причиной ведения автоматизированного складского учета является обеспечение мобильности. Автоматизация склада позволяет работать не только с одним складом, но и параллельно с несколькими. Система делит склад на несколько отделов, и для каждого отдела устанавливаются независимые параметры. Складская отчетность представлена в удобном виде, чтобы вы могли быстро разобраться во всех процессах и продумать дальнейшие действия.

Складская отчетность представлена в удобном виде, чтобы пользователь мог быстро разобраться во всех процессах и продумать дальнейшие действия. Приложение «Accounting» можно адаптировать под маленькое ИП, просто отключив ненужный функционал. Помогает оптимизировать и эффективно управлять. Отличная функциональность, которую смогут использовать даже неопытные пользователи. При необходимости разворачивается и сворачивается без ущерба для функциональности. Не перегружает операционную систему компьютера.

Автоматизация склада также может стать основным улучшением в более широкой цепочке поставок и, что еще более важно, позволит реализовать ранее невозможные и даже невообразимые стратегические варианты и получить стратегические преимущества.

Все функции, выполняемые приложением «Accounting» по инвентаризации товаров в магазине строительных материалов, дают предпринимателю определенные экономические или организационные преимущества. Поскольку любая новая реализация, в том числе автоматизация, окупаются за счет выгод, полученных от ее использования. Но понесенные затраты окупятся в течение первого года, и преимущества инноваций будут ощутимы немедленно. Поэтому инвестиции в программы автоматизации и складского учета всегда перспективны и выгодны [3].

Благодаря автоматизации можно знать количество каждого артикула, подсчитать остатки, запланировать заказ продукции. Автоматизация особенно нужна, если увеличивается ассортимент продукции, растут объемы поставок.

Помимо выполняемых учетных операций имеются и другие полезные достоинства:

- прием сырья или готовой продукции от поставщика;

- комплектация заказа;

- прием возвратов от клиентов;

- оптимизация места – правильно расставленные объемы помогают экономить пространство;

- ведение каталога.

Помимо снижения или устранения затрат и потерь, связанных с неэффективной работой склада, автоматизация за счет повышения точности и скорости выполнения складских операций позволяет увеличить пропускную способность склада, ускорив таким образом оборачиваемость товарных запасов, что влияет на рост прибыли.

Также необходимо отметить такую нематериальную составляющую результата внедрения современных складских технологий, как улучшение имиджа компании, привлечение клиентов качеством обслуживания, точностью и скоростью обработки заказа. Автоматизация склада позволяет включить складское хозяйство в общее информационное поле предприятия, что дает всем участникам сквозного процесса

обработки заказа возможность оперировать однозначными актуальными данными об остатках товара, избегая двусмыслиц и ошибок вдоль всей цепочки работы с клиентом [4].

С помощью автоматизации можно минимизировать:

- мошенничество;
- ошибки персонала;
- беспорядок на полках;
- медленный сбор заказов сотрудниками;
- издержки;
- списания товаров с вышедшим сроком годности.

Автоматические склады лишены большинства недостатков. Приложение «Accounting» включает в себя обширную базу данных, включающую в себя как уже имеющиеся документы, так и многочисленные шаблоны, с которыми заполнение любых форм не составит труда для работника любой квалификации.

На основании поступления нового сырья на склад и его оборота на предприятии, в системе предусмотрено ведение журналов прихода, расхода, возврата и списания материалов, в каждом из которых описаны характеристики конкретного сырья: его наименование, количество, дата операции; автоматическое изменение количественных характеристик материалов, связанных с добавлением в журналы прихода, расхода, возврата и списания новых записей [5].

В результате ведение учета сырья, приложение по требованию пользователя выдает соответствующие документы: отчет по приходу, расходу, возврату и списанию материалов, который включает в себя информацию о конкретном товаре: о типе операции, о наименовании сырья, о количестве сырья и дате операции.

Для выполнения задачи «Учет товаров», была разработана база данных, предназначенная для хранения и учета данных о продажах. А также хранение и редактирование регистрационных данных поставщиков, сотрудников, клиентов.

Разработка программного обеспечения позволяет сконцентрировать функционал программы на индивидуальных особенностях конкретного магазина, и автоматизировать конкретно существующие процессы, являющиеся проблемными. Безусловно, у всех строительных магазинов существуют общие особенности, но при индивидуальном подходе есть возможность разработать уникальное ПО, на все 100% удовлетворяющее потребностям магазина и сотрудников.

Кроме того, автоматизация склада помогает и в нестандартных случаях. Например, когда необходимо провести срочную инвентаризацию в связи с увольнением ответственного работника. Или для адаптации работы склада на новом месте.

Данное приложение позволит значительно ускорить процесс приемки товара на склад, а также ликвидировать длительный простой транспорта на складе. Это, в свою очередь, позволит значительно уменьшить возможность недопоставку товара при пересчете, и позволит в поставленные сроки подготовить документацию для использования товара в дальнейших процессах. Все это в дальнейшем сможет положительно сказаться на деятельности компании в целом [6].

Существенным отличием предложенного способа автоматизации торгового склада от других решений в этой области является доступность. Работа с системой не предполагает покупку программного обеспечения, внедрение его на предприятии и обучение персонала.

В приложения «Accounting» использована локальная база данных, что позволило уменьшить время работы с базой данных и уменьшило сложность настройки прикладного программного обеспечения.

Исходный программный продукт разработан на объектно-ориентированном языке программирования C#. Данное программное обеспечение позволяет собирать статистику по скорости передачи данных.

В качестве элементов интерфейса использовались визуальные формы, кнопки, переключатели и меню. Разработанный пользовательский интерфейс позволяет оптимизировать бизнес процессы, а также повысить объем продаж.

Главные формы приложения «Accounting» показаны на рисунках 1-3.

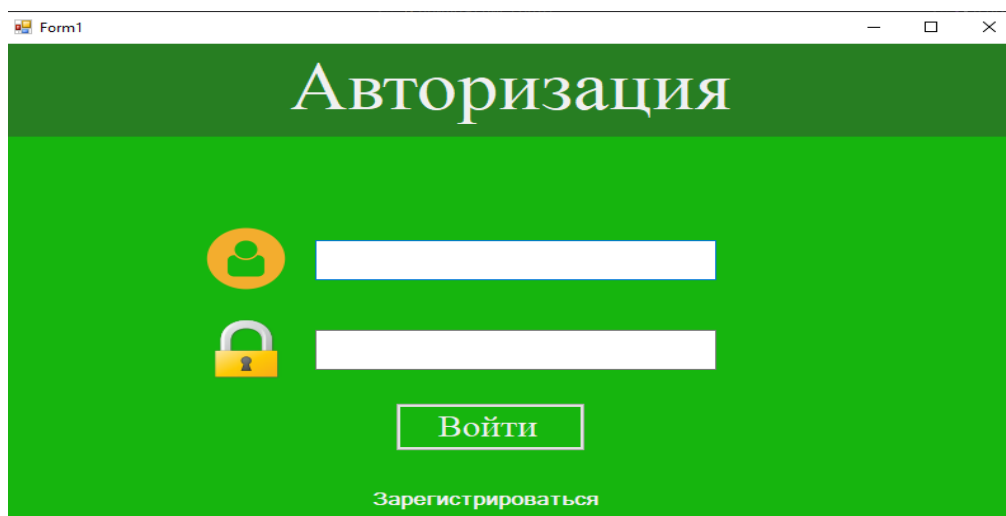

The screenshot shows a window titled "Form1" with a green background. At the top, the word "Авторизация" (Authorization) is written in white. Below it, there are two white input fields. The first field is preceded by a person icon, and the second by a padlock icon. Below the input fields is a button labeled "Войти" (Login). At the bottom, there is a link that says "Зарегистрироваться" (Register).

Рисунок 1 – Авторизация

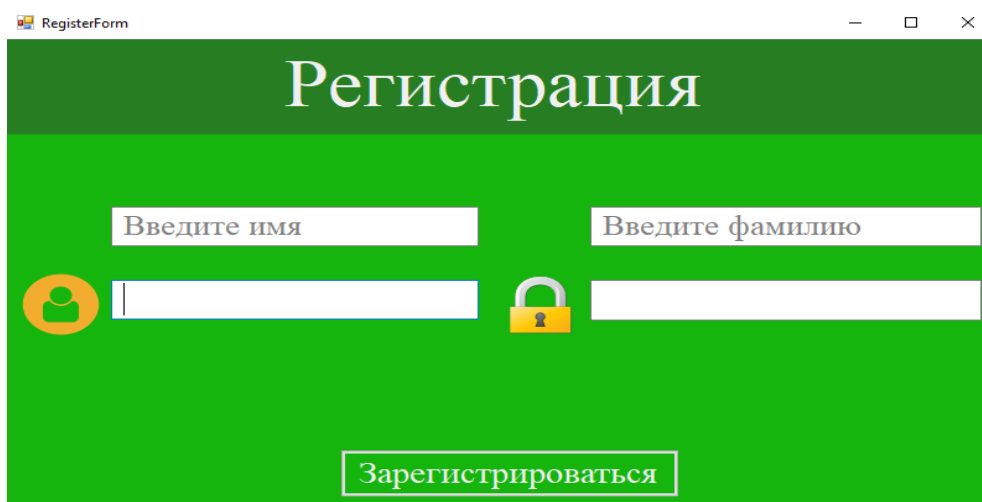

The screenshot shows a window titled "RegisterForm" with a green background. At the top, the word "Регистрация" (Registration) is written in white. Below it, there are four white input fields. The first two are labeled "Введите имя" (Enter name) and "Введите фамилию" (Enter surname). The third is preceded by a person icon, and the fourth by a padlock icon. Below the input fields is a button labeled "Зарегистрироваться" (Register).

Рисунок 2 – Регистрация

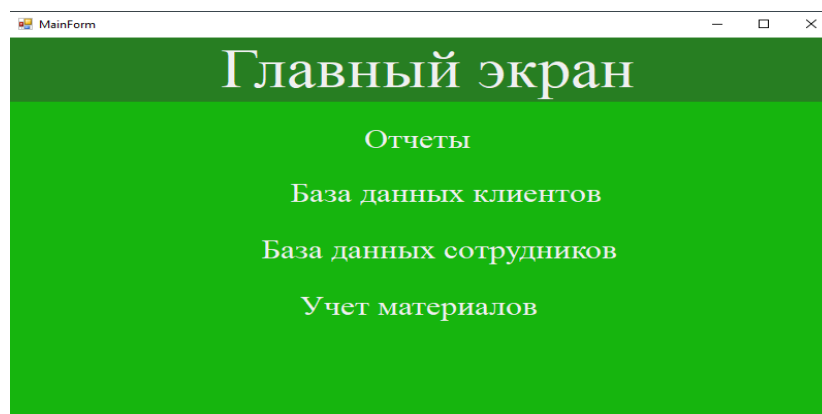

The screenshot shows a window titled "MainForm" with a green background. At the top, the words "Главный экран" (Main screen) are written in white. Below it, there are four menu items: "Отчеты" (Reports), "База данных клиентов" (Client database), "База данных сотрудников" (Employee database), and "Учет материалов" (Material accounting).

Рисунок 3 – Главная форма приложения «Accounting»

При нажатии кнопок, ссылающихся на категории, будут открываться подчиненные кнопочные формы, которые приведены на рисунках 4, 5.
 Далее рассмотрим работу кнопочных форм.



Рисунок 4 – Внешний вид формы «Отчеты»



Рисунок 5 – Внешний вид формы «Учет материалов»

В данной форме содержатся отчеты, создаваемые для анализа работы склада, (магазина) и предоставления данных по товарам. Данная форма предназначена для ввода данных в таблицы через формы для ввода данных (Наименование товара, поставщики, производители, количество товара на складе (по названию), цена, номер партии, срок гарантии).



Рисунок 6 – Внешний вид формы «База данных клиентов»

Данная форма предназначена для ввода информации о счетах: кто и на какую сумму оплатил счет за определенное количество с определенной скидкой и какие товары были проданы на этом счете. В этой форме также есть кнопки для добавления данных клиента, выхода из этой формы и печати этой формы.

Разработанная база данных может хранить данные о продуктах, поставщиках, сотрудниках и продажах. Проектирование осуществлялось путем построения концептуальной модели базы данных.

Разработанная база данных обеспечивает эффективную работу, создает удобство для пользователей, как для сотрудников, так и для его клиентов.

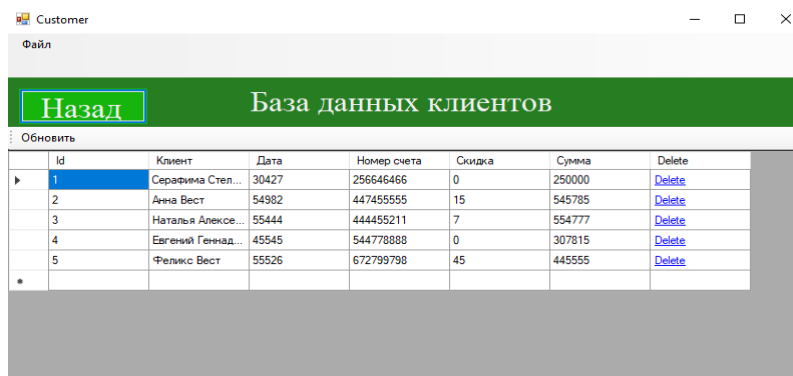
Преимущества внедрения приложения «Accounting» для управления складом очевидны. Автоматизация склада позволит вам разгрузить сотрудников, оптимизировать все процессы: от приема товара до его отгрузки. Но самое главное, что приложение «Accounting» экономит бюджет и экономит время, а значит, вы сможете вложить эти ресурсы в эффективное развитие своего бизнеса.

Результатом проведенной разработки программного приложения является программный продукт «Accounting». Приложение включает в себя все этапы хранения, поиска и сортировки необходимой информации, предоставляет удобные инструменты, позволяющие повысить качество и скорость каждой операции.

Разработанное приложение имеет практическое применение для организаций. Внедрение данного программного продукта в сфере малых коммерческих предприятий, благодаря простоте системы, не займет много времени. Система организована таким образом, что в нее легко и удобно вносить изменения и подстраиваться под специфику отдельных организаций.

Список литературы:

1. LINQ to SQL [Электронный ресурс]. Режим доступа: <https://metanit.com/sharp/adonet/4.1.php>
2. Microsoft [Электронный ресурс]. Режим доступа: <https://www.microsoft.com/ru-ru/store/b/home?irgwc=1>
3. Троелсен Э. Язык программирования C# 5.0 и платформа .NET 4.5. 6-е изд. – М.: ООО «И.Д. Вильямс», 2015. – 1312 с. 308
4. Гущин А.Н. Базы данных: учебно-методическое пособие. – М., Берлин: Директ-Медиа, 2015. – 311 с.
5. Хомоненко А.Д. Delphi 7. Санкт-Петербург, 2008 г.;изд. «БХВ-Петербург»
6. Джефффри Ульман. Системы баз данных. Санкт-Петербург, 2009 г.;изд. «Вильямс»

ОСНОВНЫЕ ЭТАПЫ ВЫПОЛНЕНИЯ СТРАТЕГИИ

Даулетова А.М. к.э.н., доцент

Коробейникова А. Магистрант гр. ТПП-21-2 НП
Карагандинский Университет Казпотребсоюза

Стратегическое планирование - это одна из функций стратегического управления, которая представляет собой процесс выбора целей организации и путей их достижения [2].

Стратегическое планирование дает основу всем управленческим решениям. Функции организации, мотивации и контроля ориентированы на выработку стратегических планов. Не используя преимущества стратегического планирования, организации в целом и отдельные люди будут лишены четкого способа оценки цели и направления корпоративного предприятия. Процесс стратегического планирования обеспечивает основу для управления членами организации.

Благодаря стратегическому планированию акционеры и менеджеры компаний выбирают направление и темп развития, а также очерчивают глобальные тенденции рынка, могут понять, какие организационные и структурные изменения происходят в компании, чтобы она стала конкурентоспособной, в чем ее преимущество, какие инструменты необходимы ей для успешного развития.

Стратегическое планирование в последнее время была прерогатива крупных международных компаний, но ситуация изменилась, и по последним опросам, большинство компаний, представляющих средний бизнес, все больше занимаются вопросами стратегического планирования [3].

Основными этапами стратегического планирования в компании являются:

1. Определение миссии и целей организации.
2. Анализ сбора информации, анализ сильных и слабых сторон предприятия, ее возможности на основании имеющейся внешней и внутренней информации.
3. Выбор стратегии.
4. Осуществление (организация) стратегии.
5. Оценка и контроль выполнения.

Основная функция начинается с выбора миссии организации, которая определяет суть существования компании.

Миссия – это концептуальное намерение двигаться в определенном направлении. Чаще в ней рассматривается статус компании, выделяются основные принципы его работы, определенные цели руководства, а также дается определение главных хозяйственных характеристик предприятия. Миссия это стремление в успешное будущее, опирающаяся, на направление всех усилий компании и выделяет главные ценности которые будут при этом приоритетными. Финансовые проблемы и состояние компании не должны отражаться на миссии. Большая прибыль не является главной целью создания фирмы, но является главным фактором существования фирмы, именно это должно указано в миссии.

Цель – это построение миссии в компании в доступной форме для управления этапом их реализации. Основными характеристиками цели являются:

- Конкретная ориентация на точный интервал времени;
- Конкретность и измеримость;
- Непротиворечивость и сопоставимость со всеми миссиями и ресурсами;
- Адресность и контролируемость.

Стратегия развития и политика организации формируется опираясь из миссию и цели компании [5].

Стратегический «портфельный» анализ (это важный компонент создания стратегии. Стратегический (портфельный) анализ является главным компонентом стратегического управления благодаря которому руководитель выбирает и проверяет свою работу для вложения средств в прибыльные и успешные направления, как сказано в большинстве литературных ресурсах.

Также построение двухмерных матриц является главным методом стратегического анализа. При помощи этих матриц сравнить производства, подразделения, процессы, продуктов по определенным характеристикам.

Известно три главных подхода к построению матриц:

1. Табличный подход- это изменение значений меняющихся данных, которые увеличиваются по мере удаления от графы названия этих данных. Анализ стратегии при данном подходе наблюдается от левого верхнего угла к правому нижнему.

2. Координатный подход- это подход, при котором значения изменяющихся параметров увеличивается при отдаления от точки пересечения координат. Анализ стратегии наблюдается от левого нижнего угла к правому верхнему.

3. Логический поход, при этом подходе анализ стратегии идет от правого нижнего угла к левому верхнему, именно этот подход чаще используется на практике в зарубежных странах.

При создании стратегического анализа очень важен анализ, так как в нем указаны итоги приобретения информации, исходя из которой делаются оценки относительно текущего положения компании на рынке.

Анализ окружающей среды изучает три главных составляющих:

- Анализ внешней среды;
- Анализ непосредственного окружения;
- Анализ внутренней среды организации.

Под анализом внешней среды понимается изучение влияния экономики, правового регулирования и управления, политических процессов, природной среды и ресурсов, социальной и культурной составляющих общества, научно-техническое и технологическое развитие общества, инфраструктуры и т.п.

Непосредственное окружение определяется по следующим компонентам: покупатель, поставщики, конкуренты, рынок рабочей силы.

Анализом внутренней среды определяются те способности потенциал, на который может опираться компания в борьбе с конкурентами на этапе достижения своих целей. Внутренняя среда это следующие направления: кадровый состав фирмы, их потенциал, квалификация, интересы и т.п.; организация управления; производство, включая организационные, операционные и технико-технологические характеристики и научные исследования и разработки; финансы фирмы; маркетинг; организационная культура [6].

Создание альтернативных направлений развития компании, их оценку и выбор лучшей стратегической альтернативы для реализации- это и есть выбор стратегии. Для этого используются определенные инструменты, включающий количественные методы прогнозирования, выбор сценариев дальнейшего развития, стратегический анализ. Стратегия – это проверенное направление улучшения работы фирмы на долгое время, затрагивающая сферу, средства и форму ее деятельности, системы отношений внутри фирмы, а также позицию организации в окружающей среде, благодаря которым организация добивается поставленных целей.

При выборе стратегии компания опирается на:

- конкретную позицию компании в данной стратегической зоне;
- Итоги совершенствования самой стратегической зоны;
- Учет технологий, которой располагает фирма.

Реализация стратегии — это тяжелый процесс, благодаря которому фирма добивается выбранных целей. Реализация стратегии строится через создание программ, бюджетов и этапов, которые рассматриваются, как среднесрочные и краткосрочные цели реализации стратегии. Главные составляющие хорошего выполнения стратегии:

- Сотрудники должны понимать цели и задачи, для успешного их достижения, а также для того, чтоб принимать активное участие в процессе реализации стратегии;
- Доставка всех ресурсов и построение плана осуществления стратегии в виде целевых установок обеспечивает руководство фирмы;
- Все функции и задачи закреплены за руководством, в момент осуществления стратегии [7].

Проверка избранной стратегии состоит из ответа на вопрос: добьется ли фирма своих целей, благодаря выбранной стратегии? Оценить соответствует ли стратегия намеченным целям, можно по следующим направлениям:

- По требованию и состоянию окружающей среды в соответствии с выбранной стратегией;
- По возможностям и потенциала компании в соответствии с выбранной стратегией;
- Возможные риски стратегии.

Итоги реализации стратегии оцениваются при помощи системы обратной связи то есть проводится контроль работы компании, в котором могут быть изменения в предыдущих этапах. И. Ансофф в своей книге «Стратегическое управление» выделяет несколько принципов стратегического контроля:

1. Запланированная стратегия может быть не достигнута из-за неопределенности и неточных расчетов, все затраты фирмы должны приводить к намеченным результатам, поэтому допускать, какие-либо неточности нельзя. Производственный контроль, должен быть сконцентрирован на окупаемости, а не на финансовом контроле компании в отличие от обычной практики производственного контроля.

2. Необходимо проводить оценку окупаемости расходов всего периода существования нового товара в каждой контрольной точке. Продолжение использования проекта можно до тех пор пока окупаемость превышает контрольный уровень, но в период когда окупаемость становится ниже этого уровня, необходимо применить и другие способности, даже прекращение проекта [1]

Функции высшего руководства в процессе реализации стратегии:

1. Более широкое изучение состояния среды, целей и создания стратегий: конечный выбор определенных целей и более углубленное доведение идей стратегий и смысла целей до команды фирмы.

2. Принятие решений для эффективного применения имеющихся у фирмы ресурсов.

3. Решения по поводу организационной структуры.

4. Проведение некоторых изменений на фирме при необходимости.

5. Проверка плана осуществления стратегии при возникновении неожиданных обстоятельств [4].

Стратегические изменения- это изменения, которые возникают в момент выполнения стратегий. Перестройка компании может быть а форме, как радикальных преобразований, умеренных преобразований, обычных изменений и небольших изменений. Виды организационных структур: элементарная, функциональная, дивизиональная, матричная. От количества проделанных работ, местонахождения фирмы, применяемых технологий, от того как относится руководство и коллектив к организации и от стратегии зависит выбор организационной структуры.

Для проведения изменений необходимо раскрыть, проанализировать и предсказать возможные сопротивления, на этапе планирования изменения, уменьшить до минимума это сопротивление и составить политическое и правовое состояние фирмы на данном этапе, то есть статус-кво нового состояния. Типы изменений: конкурентный, самоустранный, компромиссный, приспособленный, сотруднический. Определение того, приведет ли выбранная стратегия к достижению цели, является задачей контроля.

Именно на трех важных компонентах основана эффективная стратегия фирмы, которые и есть результат стратегического анализа:

a. безошибочно выбранные цели на долгий срок;

b. широкое понимание конкурентного окружения;

c. оценка собственных средств и возможностей предприятия.

В этот период используются специальные инструменты, такие как количественные методы прогнозирования, разработка сценария будущего развития, стратегический анализ. Краткое описание главных этапов стратегического менеджмента показывает, что это - комплексная система управления, которая прогнозирует внешнюю среду и создание способов приспособления фирмы к ее изменениям.

Система стратегического менеджмента, помогает руководителям:

a. оценить направление развития бизнеса;

b. следить за влиянием внешней среды на развитие бизнеса;

c. выбирать и разрабатывать стратегию.

Менеджеры оценивают и ранжируют приоритеты различного бизнеса, а также фокусируют внимание на конкретных проблемах и направлениях, что в конечном итоге

обеспечивает устойчивое развитие фирмы на долгий срок с применением специальных методов и приемов стратегического менеджмента.

Таким образом, выбор миссии и цели фирмы, имеет большое значение в деятельности компании. В статье подробно рассмотрены этапы процесса стратегического планирования на предприятии, а также процессы внедрения стратегии включающий ряд этапов: подготовительный этап, этап внедрение стратегии и этап завершения реализации важных этапов стратегии. Основными конечными результатами стратегического планирования являются: стратегические миссии, планы, целевые программы, проекты, средства и бизнес- планы.

Список литературы:

1. Стратегическое управление /И.Ансофф. - М.: Прогресс, 2012. - 519 с.
2. Организация стратегического управления на предприятии / В.А.Винокуров. - М.: Центр экономики и маркетинга, 2019. - 160 с. Виханский О.С
3. Стратегическое управление /О.С.Виханский. - М.: Издательство МГУ – 252 с.
4. Щиборшин К.А. Разработка стратегии развития // Менеджмент сегодня, 2011, №
5. Стратегическое планирование. Понятие и этапы стратегического планирования // STPLAN.RU. URL: <http://www.stplan.ru/articles/theory/strplan.htm>
6. Афанасьев М.П. Маркетинг: Стратегия и практика фирмы – М.: Финстат, 2017г.
7. Идрисов А.Б. Стратегическое планирование и анализ эффективности инвестиций, 2020г.

ТӘУЕЛСІЗ ҚАЗАҚСТАННЫҢ ЭКОНОМИКАСЫ МЕН БІЛІМІ: 30 ЖЫЛДАҒЫ ЖЕТІСТІКТЕРІ

Қасым А.О. МО19-1к тобының студенті
Арыстан М.И. э.ғ.к., доцент
Қазтұтынуодағы Қарағанды университеті

Тәуелсіздік-кез келген мемлекеттің басты байлығы. Әртүрлі халық, әртүрлі жолмен тәуелсіздікке қол жеткізеді, Революция, соғыс, ұлт-азаттық көтерілістер арқылы. Қазақстан үшін 1986 Жылғы Желтоқсан оқиғалары халықтың Егемендікке, өзін-өзі билеуге ұмтылысының бастамасы болды. 1991 жылы 16 желтоқсанда ҚР Жоғарғы Кеңесі "ҚР Мемлекеттік тәуелсіздігі туралы" Конституциялық заң қабылдады. Биыл біз ұлттық мерекенің, Тәуелсіздік күнінің, "Қазақстан Республикасы" деп аталатын Егемен мемлекеттің құрылуының 30 жылдығын атап өтеміз.

Қазақстан тәуелсіздік жылдарында халықаралық аренада танымал, өркендеген, дамып келе жатқан елге айналды. 2021 жылды Президент Тәуелсіздіктің 30 жылдығы деп жариялады. 1990 жылғы 25 желтоқсанда Қазақ КСР-інде Республиканың мемлекеттік егемендігі туралы Декларация қабылданды, ол Қазақстанның тәуелсіздігі жолында маңызды рөл атқарды.

Тұңғыш Президент Н. Назарбаев "21 ғасырдың табалдырығында" кітабында жазғандай: "Түркияға алғашқы сапар 1990 жылы Президент Тургут Озалдың шақыруымен өтті. Анкарада Кеңес Одағы тұсы болса да, біздің делегацияны толық хаттама бойынша қарсы алды. 1990 жылғы 25 қазанда біз Қазақ КСР-інің Мемлекеттік Егемендігі туралы декларация қабылдадық. Орталық өз өкілеттігінен бас тартқысы келмеді. Бірақ бұл құжатта КСРО басшылығының тілегіне қарамастан, біз республикамыздың шекарасына қол сұғылмаушылықты, Қазақстан Конституциясы мен заңдарының үстемдігін, біздің егемендік құқықтарымыз бен республика Конституциясын бұзатын Одақтың жоғары органдарының заңдары мен басқа да актілерінің қолданылуын өз аумағында тоқтата тұру құқығын айқындадық. Декларация Қазақстан халықаралық қатынастардың дербес

субъектісі болып табылатынын, сыртқы саясатты өз мүддесінде дербес айқындайтынын, дипломатиялық және консулдық өкілдіктермен алмасатынын, халықаралық ұйымдардың қызметіне қатысатынын белгіледі. Декларацияны дайындау және қабылдау қиын жағдайда өтті. Егемендіктің қарсыластары Мәскеуде де, Қазақстанда да, оның ішінде Жоғарғы Кеңес депутаттарының арасында да жеткілікті болды. Талқылау бірнеше күнге созылды. Барлық отырыстар менің қатысуыммен өтті".

Тұңғыш Президенттің рөлін атап өтпеуге болмайды, соның арқасында елімізде тәуелсіздік алғанға дейін ел басқарған көптеген жетістіктерге қол жеткізілді.

"Бай тарихы мен тамыры терең Қазақстан үшін бұдан артық құндылық жоқ. Бұл ең қымбат қазына, ең құпия қазына. Сондықтан біз ата-бабаларымыз армандаған Тәуелсіздігімізді бағалаймыз. Егемендік-бұл әрбір халық ие бола бермейтін баға жетпес игілік. Тәуелсіздігіміздің шежіресі Тұңғыш Президент-Елбасының тарихи тұлғасымен тығыз байланысты",-деді Мемлекет Басшысы Қасым-Жомарт Тоқаев.

1991 жылғы 16 желтоқсанда Қазақстанның Тұңғыш Президенті Н.Ә. Назарбаев "Қазақстан Республикасының мемлекеттік тәуелсіздігі туралы" Конституциялық заңға қол қойды. Бұл оқиға Қазақстанның тәуелсіз мемлекет ретінде Конституциялық ресімделуін түбегейлі аяқтады, жаңа тәуелсіз мемлекеттің шынайы егемендігінің бастауы болды.

Елбасы Н.Ә. Назарбаев: "1991 жылғы 16 желтоқсанда Қазақстан мүлдем жаңа тарихты бастады. Біз, қазақстандықтар, ұлт өрлеуінің қазақстандық дәуірінің негізін қалаушылар мен алғашқы ізашарларына айналдық. Бұл біздің асыл уақытымыздың және барлық ұлы жетістіктеріміздің ең дәл атауы".

"ҚР Мемлекеттік тәуелсіздігі туралы" Конституциялық заң қабылданғаннан кейін Президент пен Үкіметтің алдында еліміздегі экономикалық және саяси жағдайларды қалыпқа келтіру міндеті тұрды. Мемлекеттік рәміздерді бекіту, тәуелсіз институттар құру, өз валютасын енгізу, азаматтардың әлеуметтік-экономикалық әл-ауқатының нашарлауына жол бермеу және т. б.

Тәуелсіздік алғанға дейін Қазақстанның көпвекторлы стратегиясын айқындайтын саяси шешімдер қабылданды, олардың бірі Президенттің 1991 жылғы 29 тамыздағы Семей ядролық полигонын, әлемдегі төртінші ядролық қару қорын жабу туралы Жарлығы болып табылады. Әлемдік қоғамдастыққа Қазақстанның ядролық қарусыз әлемге ұмтылған қауіпсіз ел екенін көрсетті. Қазақстанның бастамасы бойынша 2009 жылғы 2 желтоқсанда Біріккен Ұлттар Ұйымы Бас Ассамблеясының алпыс төртінші сессиясы 64/35 қарарды бірауыздан қабылдап, 29 тамызды Ядролық сынақтарға қарсы халықаралық іс-қимыл күні деп жариялады. Көпұлтты елде азаматтық бейбітшілік пен ұлтаралық келісімді қолдау мақсатында "Қазақстан халықтарының Ассамблеясы" құрылды. 12 желтоқсанда Президент Жарлығымен 1986 жылғы 17-18 желтоқсандағы Қазақстандағы оқиғаларға қатысқаны үшін жауапқа тартылған азаматтар ақталды.

Ал тәуелсіздік жылдары Қазақстан Біріккен Ұлттар Ұйымының (БҰҰ) толық құқықты мүшесі, сондай-ақ Еуропадағы қауіпсіздік және ынтымақтастық ұйымы (ЕҚЫҰ), Шанхай Ынтымақтастық Ұйымы (ШЫҰ), Тәуелсіз Мемлекеттер Достастығы (ТМД), Еуразиялық экономикалық одақ (ЕАЭО), Ұжымдық қауіпсіздік туралы шарт ұйымы (ҰҚШҰ) және басқа да ұйымдардың қатысушысы болды.

1994 жылғы 6 шілдеде Қазақстан Республикасының Жоғарғы Кеңесі саяси және экономикалық себептер бойынша астананы ауыстыру туралы шешім қабылдады. 1997 жылы ел астанасын Алматыдан Нұр-сұлтанға (сол кезде Ақмола) көшірді. Қысқа мерзім ішінде ЮНЕСКО-ның "Бейбітшілік қаласы" марапатына ие болған заманауи қала салынды, онда Еуропадағы қауіпсіздік және Ынтымақтастық Ұйымының (ЕҚЫҰ) Саммиті, Сириядағы ахуалды реттеу жөніндегі келіссөздер, әлемдік және дәстүрлі діндердің бірінші съезі, ЕХРО-2017 халықаралық мамандандырылған көрмесі сияқты халықаралық экономикалық және саяси оқиғалар өтеді. Елордада өткізілген ауқымды іс-шаралар еліміздің имиджін нығайтуға, оның әлемдік қоғамдастық арасында танылуына және беделіне ықпал етеді. Сондай-ақ, елордада "Астана" халықаралық қаржы орталығы

құрылды, оның аумағында елге инвестициялар тартуға ықпал ететін ағылшын құқығы бар. Қазір Орталық Азиядағы ең үлкен мешіт құрылысы жүріп жатыр. Мешіттің жоспарланған сыйымдылығы 30 мың адам.

Қазақстан егемендік алған сәттен бастап Қазақстанның білім беру жүйесінің күш-жігері жалпыға бірдей және әділ сапалы білім беруді және өмір бойы баршаға білім беруді қамтамасыз етуге бағытталды.

Елімізде қазақстандық білім беру жүйесін халықаралық білім беру кеңістігімен үйлестіру бірінші дәрежелі жаһандық білім беру идеясына айналды. Оны жүзеге асыру үшін Қазақстан Болон процесінің қатысушысы, Жоғары білімнің еуропалық аймағының мүшесі болды. Қазақстанның жоғары мектептеріне енгізілген сынақ бірліктерінің жүйесі (European Credit Transfer and Accumulation System – ECTS) біліктілікті өзара тану проблемасын шешу үшін білімге деген жаңа көзқарасты талап етті. Осыған сәйкес, мемлекет егемендігінің қалыптасуының негізгі элементтерінің бірі, оның нақты саяси және экономикалық тәуелсіздігі жоғары білімнің сапалы қайта құрылуы болды.

Бірінші кезекте – бұл елімізде жоғары кәсіптік білім берудің көп деңгейлі құрылымын және мамандарды даярлаудың үш сатылы моделін енгізу: бакалавриат-магистр-PhD докторы. Бұл республиканың кадрлар даярлауда және өңірлердің нарықтық экономикасының қажеттіліктерін қанағаттандыруда жеткілікті тәуелсіздігін қамтамасыз ету мақсатында жоғары оқу орындары желісін құруға және жоғары білім беру мамандықтарын жаңартуға алып келді. Бүгінгі таңда Қазақстанның жоғары білім беруді дамытудың нысаналы бағыттары әлемдік трендтерді ескере отырып құрылған деп айтуға болады.

Өткен 30 жыл ішінде Қазақстан әлемдік қоғамдастық білім беру жүйесін көп жоспарлы жаңғыртуды жүргізетін мемлекет ретінде танылды.

Егемен Қазақстанның Білім және ғылым жүйесіндегі маңызды өзгерістер мен жетістіктер:

- заңнамалық базаны, білім беруді басқару мен қаржыландыру жүйесін реформалау;
- Қазақстан Республикасының Конституциясына сәйкес барлық азаматтар үшін жалпы орта білім берудің кепілділігі, тегіндігі және міндеттілігі;
- мектепке дейінгі және орта білім беру жүйесінде мемлекеттік тілді дамыту: қазақ тілінде оқытатын балабақшалар мен мектептер желісін үнемі кеңейту;
- мемлекеттік білім беру мекемелері үшін бәсекелестік орта құрған мемлекеттік емес білім беру секторын дамыту;
- білім беруді басқару жүйесін орталықсыздандыру және білім беру ұйымдарының академиялық бостандықтарын кеңейту;
- білім беру қызметтерінің нарығын құру;
- білім беру жүйесінің ұлттық моделін құру және қазақстандық білім беру жүйесінің құрылымын білім беру сыныптауышының халықаралық стандартына (БСХС) сәйкес келтіру;
- оқу және білім беру бағдарламаларын, жаңа буын оқулықтарын әзірлеу, ұлттық мемстандарттарды енгізу;
- оқытудың мазмұны мен әдістерін жетілдіру, оқушылардың білімі мен педагогтердің қызметін бағалауға объективті өлшемшарттар мен тәсілдерді енгізу арқылы мектептердегі білім сапасын арттыру;
- мектептегі білім беруді дамыту үшін институционалдық негіз құру: жаңа үлгідегі жалпы білім беретін мекемелер (гимназиялар мен лицейлер) желісін дамыту, Назарбаев Зияткерлік мектептері, жалпы орта білім берудің мазмұнын ақпараттандыру және жаңарту;
- жетістіктерді бағалаудың және мектеп түлектерін қабылдаудың әмбебап құралы ретінде Ұлттық бірыңғай тестілеуді енгізу;
- балаларды мектепке дейінгі біліммен жалпы қамту коэффициентінің прогресі және жеке мектепке дейінгі ұйымдар үлесінің өсуі;

- мектепке дейінгі тәрбие мен оқытудың мемлекеттік жалпыға міндетті стандартын, сондай-ақ сөйлеу, Зерде, эмоциялық-ерік саласы бұзылған және басқа да даму ерекшеліктері бар мектеп жасына дейінгі балаларды топтық және жеке психологиялық-педагогикалық сүйемелдеу бағдарламаларын әзірлеу және бекіту;

- орта кәсіптік білім беру жүйесін қайта ұйымдастыру;

- ұлттық жоғары білім беру жүйесін Болон процесіне қатысушы елдердің білім беру жүйелерімен жақындастыру: ECTS академиялық кредиттері; студенттердің, ПОҚ мен әкімшілік персоналдың академиялық ұтқырлығы; дипломға еуропалық қосымша;

- жоғары білімнің көп деңгейлі құрылымын және әлемдік білім беру практикасында танылған академиялық дәрежелер жүйесін енгізу;

- Болашақ бағдарламасы негізінде шетелде білім алуға мүмкіндіктер жасау";

- жоғары кәсіптік білім мамандықтары бойынша алғашқы Қазақстандық білім беру стандарттарын қабылдау және үш жүзден астам мамандықты көздейтін ҚР жоғары білім мамандықтары жіктеуішінің (тізбесінің) жаңа редакциясын бекіту;

- ЖОО білім алушылары үшін академиялық ұтқырлық және халықаралық алмасу бағдарламаларын енгізу;

- Назарбаев университетін ұлттық білім беру жүйесі мен үздік әлемдік ғылыми-білім беру практикасының артықшылықтарын үйлестіретін Қазақстанның жоғары білім беруінің ұлттық бренді ретінде ашу;

- жекелеген білім беру бағдарламаларын да, тұтастай алғанда ЖОО-ны аккредиттеу тетігі арқылы жоғары білім беруді қамтамасыз ету және оның сапасына кепілдік беру жүйесінің ұлттық моделін құру;

- Қазақстанның жекелеген жоғары оқу орындарына QS халықаралық рейтингіне кіруге мүмкіндік берген білім мен ғылымның интеграциясы;

- ғылымды дамытудың жаңа тәсілдерін қалыптастыру; білім беруді, ғылымды және өндірісті интеграциялауға бағытталған коммерцияландыру кеңселерін, технопарктерді, бизнес-инкубаторларды құру;

- ЖОО-лар мен ғылыми-зерттеу институттары желісін қайта құрылымдау;

- қазақстандық жоғары оқу орындарының шетелдік жоғары оқу орындарымен халықаралық байланыстарын дамыту және бірлескен білім беру бағдарламаларын іске асыру болып табылады;

- жоғары оқу орны және жоғары оқу орнынан кейінгі даярлаудың білім беру бағдарламаларын кеңейту және интеграциялау есебінен пәнаралық ғылыми бағыттар құру;

- білім беру сапасын бағалаудың ұлттық жүйесін құру;

- жалпы оқыту, жұмыс орны бойынша оқыту және еңбек нарығының қажеттіліктері арасындағы өзара байланысты қамтамасыз ететін өмір бойы оқыту жүйесін дамыту болып табылады;

- білім беруді басқарудың демократиялық сипатына қол жеткізу;

- жоғары білім беруді интернационалдандыру: үштілділік қағидатын енгізу; оқыту мен зерттеу жұмысының барлық бағыттарына халықаралық аспектілерді енгізу.

Қазақстан өңірдің экономикалық олимпіне көтерілуді күрделі жағдайда бастады. ЭЫДҰ сарапшылары өз баяндамаларында атап өткендей, КСРО құлағаннан кейін нарықтық экономикаға көшудің алғашқы кезеңдерінде, 1992 жылдан 1995 жылға дейінгі кезеңде елдің нақты ЖІӨ 31% - ға төмендеді, бұл ретте инфляция үш және төрт мәнді белгілерге жетті (тұтыну бағаларының жыл сайынғы инфляциясы 1996 жылдың соңына дейін 100% - дан төмен болған жоқ), еңбек нарығында 1,6 млн жұмыс орны жойылды. 1997 жылғы азиялық қаржы дағдарысы мен одан кейінгі Ресей дағдарысының әсерінен жас мемлекеттің экономикалық көрсеткіштері құлдырауды жалғастырды.

Жағдайды тек 1999 жылға дейін шешуге болатындығы, ал 2000 жылдан кейін экономиканы оң көрсеткіштерге шығаруға болатындығы дәлелденді. Сол кезде 2008 жылғы қаржы дағдарысына дейін экономиканың өсу қарқыны 9,4% деңгейінде белгіленді.

2014-2015 жылдары әлемдік нарықта энергия ресурстары мен металдар бағасының күрт құлдырауына дейін еліміз қарқынын 5-4% деңгейінде ұстай алды. Осыдан кейін құлдырау болды, ол 2017 жылға дейін 1% деңгейінде сақталды. Бірақ 2017 жылдың соңына қарай қарқын 4,5% деңгейіне оралды.

Бүгінде Қазақстан 19 миллионнан аса халқы бар көп ұлтты ел, экономикалық әлеуеті бар, "халық үніне құлақ асатын мемлекет" тұжырымдамасын іске асыруға, қоғамға есеп беретін кәсіби мемлекет болуға ұмтылатын қарқынды дамып келе жатқан ел болып табылады. Елде жүргізіліп жатқан реформаларға қарамастан, ел Тәуелсіздігін нығайту үшін шешілуі қажет инфрақұрылымның теңгерімсіздігі, жерді игеру, қуаттардың өнімділігі, орталық, облыстар мен өңірлер арасында бірқатар сын-қатерлер қалып отыр; шикізат экономикасынан "жасыл" және инновациялық экономикаға көшуді жеделдету; сауда-экономикалық өкілдіктер мен халықаралық жобаларда әлеуетті толық іске асыру. Қазақстан өте өршіл жоспарлары бар, тиімді іс-қимылдар мен шаралар кезінде экономикасы барынша бәсекеге қабілетті 10 мемлекеттің қатарына кіруге мүмкіндік беретін өңірлік көшбасшы болып саналады.

Тәуелсіздіктің 30 жылы ішінде Қазақстан көптеген нәтижелерге қол жеткізді, егер жергілікті жерлерде сыбайлас жемқорлық және мемлекеттік мүдделерге нұқсан келтіре отырып, жеке мүдделерге қойылған міндеттерді тиісінше орындамау сияқты адами фактор болмаса, нәтижелер неғұрлым салмақты және ауқымды болар еді. Екі жаңғырту жүргізілді. Бірінші жаңғырту жаңа мемлекеттің қалыптасу кезеңін, жоспарлы экономикадан нарықтық экономикаға көшуді, саяси және экономикалық жүйенің дамуын қамтиды. Екінші жаңғырту "Стратегия-2030" қабылдау кезеңін және экономикалық өсіммен қатар жүретін жаңа астананы құрудың стратегиялық шешімін қабылдауды қамтиды, жан басына шаққандағы ЖІӨ 1200 долларды құрады. Қазір біз Үшінші жаңғыртуды бастан кешірудеміз, ол бес басым міндетті қамтиды: технологиялық жаңғырту; бизнес-ортаны түбегейлі жақсарту және кеңейту; макроэкономикалық тұрақтылық; адами капиталдың сапасын жақсарту; институционалдық өзгерістер, қауіпсіздік және сыбайлас жемқорлыққа қарсы күрес.

Биылғы жылы Президент Қасым - Жомарт Тоқаев айтқандай, Тәуелсіздіктің 30 жылдығы акциялар мен пафостық іс-шаралар форматынан алыстап, нақты іс-шаралармен атап өтіледі. Сондай-ақ, Президент атап өткендей, "мерейтой экономикалық және саяси реформалар, цифрландыру, балалар мен мүгедектердің құқықтарын қорғау, экология проблемаларын шешу белгісімен өтеді". Бұл уақтылы және дұрыс шешім, тарихи маңызды күндерді идеологиялық тұрғыдан атап өту қажет.

Кез келген ел сияқты Тәуелсіз Қазақстан да өз халқының жоғары өмір сүру деңгейіне, заманауи технологияларға негізделген өркендеген экономикаға, сыртқы саясатта тең құқықты қатынастар құруға ұмтылады. Тәуелсіздік-бұл барлық азаматтардың бірлескен күш-жігерімен қорғалуы және нығайтылуы қажет нәзік нәрсе екенін есте ұстаған жөн.

Әдебиеттер тізімі:

1. Бағдатова С.А. Год 30-летия Независимости Республики Казахстан // http://www.history-state.kz/ru/?ELEMENT_ID=1585.
2. 30-летний Казахстан. Каким он встретит свой юбилей? // <https://informburo.kz/stati/30-letnii-kazakhstan-kakim-on-vstretit-svoi-yubilei>.
3. Касен Г.А., Мадалиева З.Б. 30 важнейших достижений в системе образования и науки за период Независимости Республики Казахстан // <https://yvision.kz/post/933412>.
4. Акимбекова Г. 30-летие независимости «Тәуелсіздік бәрінен қымбат» // <https://bilimportal.kz/baza-materialov/vospitatelnaya-rabota/doklad-na-temu-30-let-nezavisimosti-kazaxstana>.
5. 30 лет независимости: 30 имен, 30 событий истории образования // <https://bilimdinews.kz/?cat=7218>.

КӘСІПОРЫННЫҢ БӘСЕКЕГЕ ҚАБІЛЕТТІЛІГІН АРТТЫРУ ЖОЛДАРЫ

Жиенкулова Ж.Б. МН-22ҒП тобының магистранты
Научный руководитель - Джазыкбаева Б.К.
доцент кафедры менеджмента и инновации
Қарағанды Қазтұтынуодағы Университеті

Қазіргі нарық жағдайында бизнесті сәтті дамытудың критерийлері: бизнесті дамытуды жоспарлау, кәсіпорынның жеке мүмкіндіктері, мақсатты нарықтардың перспективалары мен жағдайы, сондай-ақ осы кәсіпорынның бәсекеге қабілеттілігі және бәсекелестердің бәсекеге қабілеттілігі туралы ақпарат жинақтау.

Бәсекеге қабілеттілік дегеніміз-нарықтағы ұқсас кәсіпорындармен салыстырғанда кәсіпорындардың бәсекелестікке төтеп беру қабілеті.

Жоғары бәсекеге қабілеттілік тұтынушылардың белгілі бір компанияның өнімін қайта сатып алуға деген ықыласынан, компанияға қоғам, серіктестер мен акционерлер тарапынан шағымдар болмаған кезде, сондай-ақ осы кәсіпорында жұмыс істеу беделінің жоғары деңгейімен көрінеді.

Кәсіпорынның бәсекеге қабілеттілігі неге байланысты? Бәсекеге қабілеттілікке әсер ететін маңызды параметрлер сапалық және баға параметрлері болып табылады, бірақ сонымен қатар маңызды факторлар: менеджмент деңгейі, қаржы ағындарын басқару жүйесі, сондай-ақ кәсіпорынның инвестициялық және инновациялық компоненттері болып табылады. Бәсекеге қабілеттілікке: нарықта қалыптасқан конъюктура, нарықтың басқа қатысушылары тарапынан кәсіпорын сынайтын бәсекелестік дәрежесі, кәсіпорын қызметкерлерінің біліктілігі мен уәждемесі, қаржылық тұрақтылық пен техникалық жарақтану әсер етеді.

Бәсекеге қабілеттіліктің маркетингтік компонентіне толығырақ тоқталайық. Маркетинг маңызды рөл атқарады, ол клиенттердің маңызды қажеттіліктерін анықтайды, тұтынушылардың қалауының өзгеруін есепке алады және олардың қажеттіліктерін бағалайды, нарық сегменттерінің болашағын бағалайды, бәсекеге қабілеттілікті арттыру стратегиясын жасайды.

Бәсекеге қабілеттілікті анықтау бойынша қажетті шарт - бұл бәсекелестіктің болуы. Бәсекелестік нарықта-белгілі бір тауар түрлерін сатып алу-сату орын алатын жерде, бәсекелестік жағдайында белгілі бір сауда мәмілелері құқықтық және этикалық нормаларға сәйкес жасалады.

Өнім нарықтағы басқа ұқсас тауарлармен салыстырғанда бәсекелес нарықтың талаптарына, сатып алушының сұранысына жауап берген кезде бәсекеге қабілетті болады. Тауардың бәсекеге қабілеттілігі оның сапасымен, техникалық деңгейімен және тұтынушылық қасиеттерімен, сондай-ақ осы тауарға белгіленген бағалармен айқындалады. Тауардың бәсекеге қабілеттілігіне тағы не әсер етеді? Бәсекеге қабілеттілікке сән, сату қызметі, сәтті жарнама тұжырымдамасы және өндірушінің беделі, сондай-ақ нарықтағы жағдай және сұраныстың ауытқуы әсер етеді.

Жоғарыда айтылғандарға сүйене отырып, бәсекеге қабілеттілік дегеніміз – бұл нарықтағы бәсекелестік жағдайында оны сәтті сатуға ықпал ететін нарықтағы тауардың артықшылықтарын көрсететін нарықтық сипаттама.

Бәсекеге қабілеттілік ұғымы экономикалық, тұтынушылық және техникалық көрсеткіштер жүйесімен анықталады: өнімнің техникалық деңгейінің биіктігі, оның функционалды, әлеуметтік, эстетикалық, пайдалы қасиеттері, сатып алу бағасы және тұтыну шығындары. Өнімнің бәсекеге қабілеттілігін объективті бағалау үшін барлық осы

көрсеткіштер бәсекеге қабілетті өнімнің көрсеткіштерімен салыстырылады, бірақ осы салыстырудың негізінде тұжырымдар жасалады.

Қазіргі авторлар бәсекеге қабілеттілік үшін қандай аспект маңызды деген сұраққа әр түрлі жауап береді: кейбіреулері өнімнің бағасы мен сапасына және олардың арақатынасына, ал басқалары үшін: пайдалылық, тартымдылық, бәсекелестікке төтеп беру қабілеті. Менің ойымша, өнімнің жан-жақты көрсеткішін, нарықтағы сәтті бәсекелестікті қамтамасыз етуге мүмкіндік беретін маркетингтің барлық элементтерінің нәтижелерін бәсекеге қабілеттілік деп атаған дұрыс.

Неғұрлым күрделі процесс-бұл кәсіпорынның бәсекеге қабілеттілігін анықтау, бұл компанияның бәсекеге қабілетті нарықта өз қызметін жүзеге асыру процесін және сонымен бірге өндірісті техникалық жетілдіруге, жұмысшыларды қаржылық ынталандыруға және өнімнің жоғары сапасын сақтауға жеткілікті пайда алуды білдіреді.

Кәсіпорынның бәсекеге қабілеттілігін қалыптастырудың негізі бәсекелестік артықшылықтар жүйесі болып табылады.

Бәсекелестік артықшылықтар келесідей жіктеледі:

Жүйеге қатынасы

Артықшылықтары факторының мазмұны

Артықшылықтың пайда болу саласы

Артықшылықты іске асыру орны

Артықшылықты іске асыру уақыты

Түпкілікті алынатын нәтиженің түрі

Жоғарыда аталған бәсекелестік артықшылықтарды кейіннен кодтаумен жіктеу объектілердің бәсекеге қабілеттілігін есепке алу және талдау процесін автоматтандыру үшін қажет. [1].

Кәсіпорынның бәсекелестік артықшылығы факторлары сыртқы және ішкі болып бөлінеді. Сыртқы факторлар іс жүзінде кәсіпорынға тәуелді емес, ал ішкі факторлар, керісінше, көбіне оған байланысты.

Бәсекелестік артықшылықтар: нарықтық, техникалық, басқарушылық, тиімділік, ресурстық және құрылымдық.

Бәсекеге қабілеттіліктің индикаторлары ретінде Т. Данко нарықтың салыстырмалы үлесінің мөлшерін, шығындар мөлшерін, айырмашылықтарын пайдалануды ұсынады тауарлардың қасиеттері, озық технологияларды игеру дәрежесі, сату әдісі, компанияның даңқы, оның имиджі. [2].

Кәсіпорынның бәсекеге қабілеттілігін анықтаудың көптеген түсіндірмелері бар, олардың арасында келесі сипаттамалық белгілерді атап өткіміз келеді:

Көптеген авторлар көбінесе "кәсіпорындардың бәсекеге қабілеттілігі" ұғымын олардың нарықтағы үлесі және олар шығаратын өнімдердің бәсекеге қабілеттілігі тұрғысынан қарастырмайды.

- Кәсіпорындардың бәсекеге қабілеттілігі оның барлық ресурстарын пайдалану мөлшері мен тиімділігімен анықталады.

- Кәсіпорындардың бәсекеге қабілеттілігінің дамуы уақыт өте келе жүреді, өзгерістер ішкі және сыртқы факторларға байланысты.

Бәсекеге қабілеттілік-бұл бәсекелес фирмалардың көрсеткіштерімен немесе анықтамалық кәсіпорындардың көрсеткіштерімен салыстырылатын салыстырмалы көрсеткіш.

Өнімдер мен кәсіпорындардың бәсекеге қабілеттілігі өзара байланысты ұғымдар болып табылады.

Бәсекеге қабілеттілік олардың нарықта ұсынылған ұқсас бәсекелестік объектілермен салыстырғанда тұтынушының қажеттіліктерін қанағаттандырумен сипатталады.

Бәсекеге қабілеттілік – нарықтың ұқсас тауарларына қатысты бәсекелестікке төтеп беру қабілеті.

Бәсекеге қабілеттілік бағыты бәсекеге қабілетті кәсіпорындармен салыстырғанда осы кәсіпорынның даму деңгейін көрсетеді.

Компанияның бәсекеге қабілеттілігі инвестор үшін тартымдылықтың көрсеткіші болып табылады.

Фирмалардың бәсекеге қабілеттілігі экологиялық және әлеуметтік ортаға байланысты.

Өнімнің бәсекеге қабілеттілігі басқарылуы керек, өйткені ол кәсіпорынның бәсекеге қабілеттілігін дамытуда ажырамас маңызды рөл атқарады.

Өнімді жобалау кезеңінде бәсекеге қабілеттілік көрсеткіштерін модельдеу жүзеге асырылады. Маркетинг мамандары өнімді табысқа әкелетін сапа, сервис, баға, сатудан кейінгі қызмет көрсету параметрлерді табады және сол өнімнің нарықтағы танымалдылығын бағдарламалайды.

Өнімнің бәсекеге қабілеттілігін қамтамасыз етудің негізі баға, сапа және қызмет қатынасы болып табылады. Басқа факторлар маңызды болуы мүмкін, мысалы (жарнама және брендтің беделі). Бәсекеге қабілеттілікті қамтамасыз ету өте қиын, өнімді әзірлеуді, өндіру процесін, сату және техникалық қызмет көрсету процесін үнемі жетілдіріп отыру керек, яғни өнімнің өмірлік циклінің барлық кезеңдерінде қажетті бәсекеге қабілетті деңгейін үнемі ұстап тұру керек.

Қазіргі заманғы фирмалардың негізгі мақсаты:

- Өнімнің сапасын арттыру
- Өндіріс шығындарын азайту
- Тиімділігін арттыру және жеделдігін послепродажного обслуживания
- Маркетингтік күш-жігерді ынталандыру

Кәсіпорынның бәсекеге қабілеттілікті басқарудағы стратегиялық тәсілі маңызды рөл атқарады. Үш негізгі стратегияны бөлуге болады:

- Виолентті
- Пациентная
- Коммутатор
- Эксплентная [3].

Виоленттік (куат) стратегияны ірі, стандартты өндіріс саласында жұмыс істейтін фирмалар сәтті қолданады. Күштердің негізгі көзі салыстырмалы түрде төмен бағамен орташа сапалы өнімді жаппай өндіру болып табылады. Компанияның бұл ұстанымы оған бәсекеге қабілеттіліктің үлкен қорын қамтамасыз етеді. Виолентті фирмалардың ұраны: "арзан, бірақ лайықты" (бірақ "қымбат және жаман" емес).

Пациенттік (тауашалық) стратегияны тұтынушылардың шектеулі тобы үшін тар мамандандыру жолына түскен фирмалар қолданады. Мұндай фирмалар қымбат және жоғары сапалы өнімдер шығарады және оны қарапайым өнімдерге қанағаттанбайтындарға сатады.

Пациент фирмаларының ұраны: "қымбат, бірақ жақсы".

Коммутациялық (байланыстырушы) стратегия-бұл жергілікті масштабтағы қарапайым бизнесте басым. Жергілікті мамандандырылмаған кәсіпорынның күші оның нақты клиенттердің шағын қажеттіліктерін қанағаттандыруға жақсы бейімделуі болып табылады. Бұл жол тұтынушылық құндылықты жоғары сапада емес, ұсынылатын қызметтерді дараландыру арқылы арттырады. "Сіз өзіңіздің мәселелеріңізді нақты шешкенім үшін қосымша ақы төлейсіз" — коммутаторлардың ұраны.

Пайдалану (Пионер) стратегиясы нарықтың ескі сегменттерін жаңа немесе түбегейлі өзгертеді, бұл революциялық шешімдерді іздеуде және іске асыруда ізашар фирмалар.

Кәсіпорындардың бәсекеге қабілеттілігін қамтамасыз ету үшін бәсекеге қабілеттілікті қамтамасыз ету жүйесін ұсынуға болады. Теорияда өндірілетін тауарлардың

бәсекеге қабілеттілігін қамтамасыз ету мәселесі құрылым мен процесс түрінде қарастырылады. Құрылым түрінде бәсекеге қабілеттілікті қамтамасыз етуді қарастыра отырып, бұл ұйымның сыртқы ортасынан (оған кіру және шығу, сыртқы ортамен байланыс және кері байланыс кіреді) және өнімнің бәсекеге қабілеттілігін қамтамасыз етуге бағытталған ішкі құрылымнан тұратын жүйе деп айтылады. Егер біз бәсекеге қабілеттілікті қамтамасыз ету жүйесін процесс ретінде қарастыратын болсақ, онда бұл басқарылатын объектілердің өмірлік циклін басқарудың барлық функциялары бойынша әзірленген және тауарлардың бәсекеге қабілеттілігін алуға бағытталған принциптер мен әдістердің ғылыми тәсілдерін жүзеге асыру деп айта аламыз.

М. Портер бәсекелестік артықшылықтар теориясы екі негізгі артықшылықты қарастырады – бұл маркетинг пен шығындар. Маркетингтегі артықшылықтар әдетте бәсекелестердің тауарлары мен қызметтерінен гөрі Клиентті қанағаттандыратын тауарлар мен қызметтердегі бәсекелестік артықшылықтар деп аталады. Шығындардың артықшылығы бәсекелестердің шығындарына қарағанда төмен өндірістік және маркетингтік шығындарға байланысты пайда болатын бәсекелестік артықшылық деп аталады. Бұл өз нәтижелерін береді: өндіруші бағаны төмендетуі немесе жарнама мен таратуда үнемдеуді ынталандыруы мүмкін.

Маркетингте жетістікке жеткен фирмалар тұтынушыларға қолдау көрсету арқылы артықшылықтар алуға тырысатын фирмаларға қарағанда көбірек назар аударады. Екінші, әрине, тұтынушыларды елемеуге болмайды, әйтпесе олардың артықшылығы нәзік болады.

Жалпы нарықтағы маркетингтік артықшылық дегеніміз, белгілі бір компанияның өнімі мен қызметінің кейбір қасиеттері бәсекелес компанияға қарағанда жақсы. Әдетте бұл өнімнің бірегейлігіне негізделген. [4].

Маркетинг кешенінің элементтері бойынша топтастырылған келесі критерийлерге сүйене отырып, бәсекелес фирмалардың қызметін бағалауға болады.

Бірінші элементтер біз өнімді таңдап, оның негізгі бағалау өлшемдерін белгілейміз, мысалы: бренд, номенклатураның әртүрлілігі, өнім ассортименті, интегралды индикатор, өнім сапасының деңгейі, сатылым алдындағы және сатылымнан кейінгі қызмет көрсету деңгейі, сатылымның өзгеру жылдамдығы және нарықтық үлес.

Екінші элемент баға, баға критерийлері: баға деңгейі, жаңа өнім бағасының мақсаты, баға саясатының икемділігі.

Әрі қарай, біз өнімді бөлу элементін атап өтеміз, мұнда маңыздылығы бар: сату арналары бойынша сату көлемі, сату қызметтері, сауда агенттіктері қызметкерлерінің саны және олардың біліктілік деңгейі, Сату арналарының тиімділігі (сату көлемінің сату арналарының жұмыс істеу шығындарымен арақатынасынан тұрады).

Өнімді жылжыту өте маңызды элементтер болып табылады, ол келесі көрсеткіштер бойынша бағаланады: жарнама қызметінің бюджеті, жарнама түрлері, жарнама компанияларының бағыттарының сипаттамасы, сатуды жылжыту деңгейі мен әдістері, жеке сатуды пайдалану, қоғаммен байланыс құралдарын пайдалану.

Жету үшін шығарылатын өнімнің бәсекеге қабілеттілігін кәсіпорын керек:

1. Шығарылатын өнімді нарықтың мақсатты сегменттерінде бәсекеге қабілетті ету. Өнімнің бәсекеге қабілеттілігі дегеніміз-өндірушіге зиян келтірместен бәсекеге қабілетті өнімді сапалы және баға параметрлері бойынша осы өнімдерден асып түсетін қасиеттер.

2. Кәсіпорынның және оның бөлімшелерінің бәсекеге қабілеттілік әлеуетін әлемдік өндіріс деңгейіне дейін көтеру. Бұл көрсеткіш кәсіпорынның болашақтағы табысты жұмысына кепілдік береді.

Кәсіпорынның бәсекеге қабілетті болуы үшін оның ішкі бәсекелестік артықшылықтары жиынтығы болуы керек: өнімнің бәсекеге қабілеттілігі, қаржылық жағдайы қанағаттанарлық, тиімді маркетингтік қызмет пен тиімді менеджмент жүргізілуі керек, кәсіпорынның жоғары имиджі мен сатылымның рентабельділігі сақталуы керек.

Осылайша, қорытынды жасауға және айтуға болады. Бәсекеге қабілеттілік дегеніміз-тиімді экономикалық қызмет және оны бәсекеге қабілетті нарық жағдайында тиімді іске асыру мүмкіндігі.

Кәсіпорынның бәсекеге қабілеттілігін қолдау маркетингтік құралдардың барлық компоненттерімен қамтамасыз етіледі. Бәсекеге қабілетті тауарларды өндіру және тиімді сату қабілеті кәсіпорынның өміршеңдігінің, оның ғылыми, техникалық, өндірістік, еңбек және қаржылық әлеуеттерін тиімді пайдалану қабілетінің жалпылама көрсеткіші болып табылады.

Дереккөздерге сілтемелер:

1. Фатхутдинов Р.А. Дағдарыс жағдайында ұйымның бәсекеге қабілеттілігі: экономика, маркетинг, менеджмент. - М., 2000.- 223 б.
2. Данко Т.П. Маркетингті басқару. - М., 2004.-206 б.
3. Бәсекеге қабілеттілікті басқару негіздері. М.:Саратов, 2005.- 23-24 б.
4. Портер М. Бәсекелестік. - М., 2000.

ИСПОЛЬЗОВАНИЕ ПОТЕНЦИАЛА БЛОКЧЕЙН В ЗДРАВООХРАНЕНИИ РЕСПУБЛИКИ КАЗАХСТАН

Журтубаев В.Д. студент группы ИС-20-2
Дрозд В.Г.к.э.н., доцент
Улаков Н.С. к.э.н., доцент
Карагандинский университет Казпотребсоюза

Блокчейн представляет собой революционную технологию, которая в ближайшем будущем продолжит развиваться благодаря массовой цифровизации.

Блокчейн (block-блок, а chain-цепь), иными словами, это цепочка блоков. Оно представляет, собой децентрализованную базу данных чья цель служит хранить последовательные блоки с набором характеристик (это может быть версия, дата создания или информация о прошлых действиях в сети). Грубым аналог можно назвать металлическую и очень длинную цепь, чьи звенья нельзя порвать или поменять местами. Ну, или более приближённую ко смыслу, это книга, в которую можно добавлять страницы в режиме, онлайн, и ни эти, ни предыдущие страницы нельзя не порвать, не зачеркнуть, не отредактировать [1].

О, блокчейне стало известно после того, как некий Сатоши Накамото создал Биткоин и по сути, начал(и) новую эру подготовки к децентрализации.

Примечание: Сатоши Накамото может быть псевдонимом лица или группы лиц.

Впервые этот термин появился как название реплицированной распределённой базы данных, которая была реализована с Биткойном, а точнее в его системе. Биткоин, а это уже более знакомо, да? Биткоин – это тип цифровой валюты (криптовалюты!) так сильно нашумевшая в наше время (благодаря майнингу, но речь не об этом). Сама технология цепочек с блоками может быть реализована на любых информационных блоках, главное, чтоб были взаимосвязанные. Просто система Биткойн стала первым применением в технологии Блокчейн. А биток был создан в 2009г.

Блокчейн применяется в финансовых операциях, идентификации пользователей и в создании кибербезопасности т.д. Он ещё найдёт своё применение и в других сферах такие как банковские учреждения или государственные организации. Уж, слишком амбициозен проект и слишком масштабен.

Применение вне сферы криптовалют.

В настоящее время к технологии блокчейн проявляют интерес представители самых различных сфер. При этом степень заинтересованности компаний в разных секторах

экономики значительно варьируется. Финансовый сектор активно готовится к повсеместному внедрению блокчейна, тогда как производственные предприятия оставляют эту технологию без внимания включая и самую важную сферу здравоохранения [2].

Здравоохранение в Казахстане и её недостатки.

Медицина в Казахстане, как и в любой другой стране, призвана защищать здоровье и благополучие граждан Казахстана. Система здравоохранения Казахстана в настоящий момент находится на этапе перехода к рыночным отношениям.

Также известно, что медицина в Казахстан недостаточно хорошо организовано и обеспечено. Многие граждане Казахстана ежедневно сталкиваются с проблемами в системе нашего Здравоохранения. Включая: коррупцию, врачебный профессионализм, нехватку врачей, дефицит лекарств, долгими очередями и отсутствием дорогостоящего оборудования. Все эти проблемы требуют комплексных работ по их устранению. Требуется не только строгий контроль со стороны компетентных органов, ну и внедрение эффективных технологий и решений в заимствованных с других стран, где медицина считается качественной. В этой статье описано почему цифровизация и блокчейн, помогут нам хоть от части решить эту проблему, ну или по крайней мере внесёт огромный вклад для здоровья наших граждан и будущего поколения казахстанцев.

БЛОКЧЕЙН В ЗДРАВООХРАНЕНИИ, МЕДИЦИНЕ И ФАРМАЦЕВТИКЕ.

Блокчейн так же может использоваться в области охраны здоровья. Включая такие сферы как фармацевтика ну и сама медицина во всех её проявлениях. Он может использоваться для управления электронными картами ведения здоровья гражданина, следить за цепочкой поставок лекарств, их качеством, так же следить за распределением донорских органов, фиксировать проведения биомедицинских исследований, так же он функционален в удаленном мониторинге пациента, способен улучшить процедуру страхования, грамотно выставлять счета. Ну, и успешно и чётко анализировать медицинские данные, с отсутствием угрозы их потери.

Нет сомнения, что медицина в РК нуждается в дальнейшем развитии и реформах. И нет сомнения что Блокчейн на ряду с цифровизацией, и внедрение дополнительных информационных технологии как раз и способны дать необходимый толчок для развития нашей медицины, как и областной так и государственной. Сама технология уже находится в центре многих разработок не только в сфере здравоохранения.

Почему же Блокчейн так полезен?

Эта технология даёт новейшие варианты с управлением и сохранением уже имеющей информации [3].

Новинки в здравоохранения, базирующиеся в блокчейне, возможно разбить в четыре степени: список источников сведений, методика, дополнения стейкхолдеров. Далее представлена картина на рисунке 2 графическое представление.

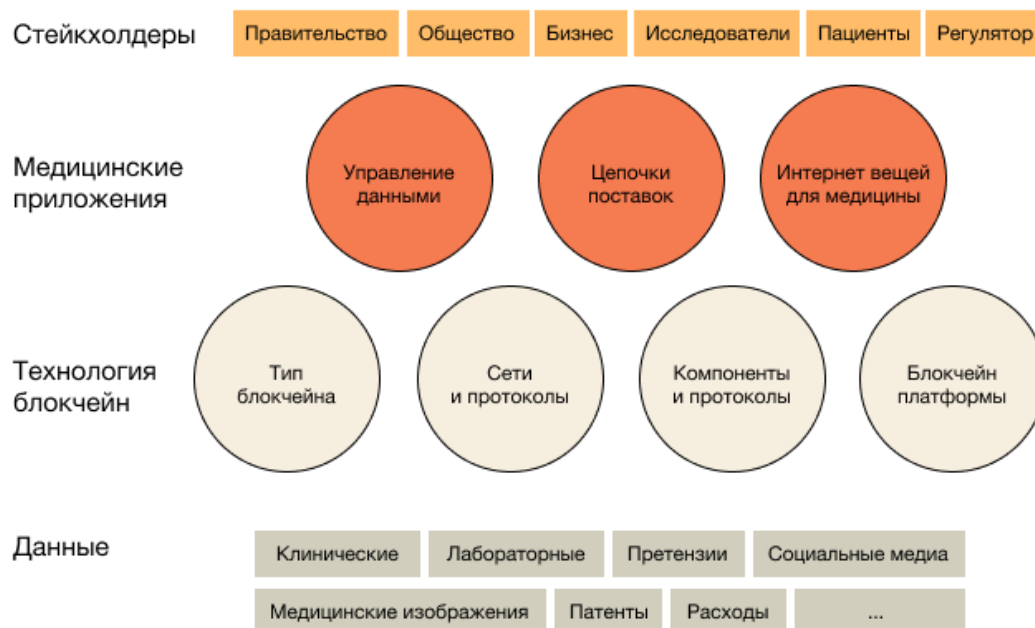

Примечание: Стейкхолдер это заинтересованная сторона.

Рисунок 1 Структурная декомпозиция технологии блокчейн в области здравоохранения.

Теперь давайте перейдём к конкретике. В чём именно полезен Блокчейн в здравоохранении:

1. Это защита данных наших граждан, которые зарегистрированы в системе получателей ГОМБ и ОСМС (для нелегальных граждан и др, можно оформить как другая категория).
2. Более безопасный обмен данными с использованием криптографии (секретный язык, или защищённый шифр)
3. К медицинским данным появятся новые точки доступа
4. Так же ускорение обмена данным между её участниками
5. Традиционные системы безопасности будут усилены
6. Так же между новыми участниками будет обеспечен безопасный обмен данных
7. Будут снижены затраты на передачу данных ведь будут сокращены количество ИТ-систем. (Оптимизированы)

Цифровизация в Здравоохранении в РК

Помимо Блокчейна в нашей стране внедряется с и цифровизация. Одно без другого не может. Один из её успешных примеров это Damumed. Для её успешной и качественной работы был создан специальный модуль (Ситуационный центр), который путём добавления новых индикаторов и функционала улучшает качество её работы.

Коротко о Damumed.

Damumed это мобильное приложение для врачей и пациентов. Его функционал включает в себя возможность отслеживать своё здоровье, записываться на приём и вызывать врача на дом. На этом возможности не кончаются. Это же приложение позволяет врачам получать всю необходимую информацию про их пациентов при выезде к нему на дом, например. Можно оставить медицинскую запись или открыть больничный лист. Так же реализован проект по И.И для прочтения рентгена снимков. Так же подключены и аппарата КТ и МРТ. Это пример того, что цифровизация улучшает качество жизнь людей и качество медицины в целом.

Один из примеров интегрирования нашей системы Damumed в Блокчейн это Электронные медицинские карты, обмен данными и работа с лекарствами.

Теперь подробно по нескольким пунктам в 2-х словах.

Электронные медицинские карты.

Электронные медицинские карты как один их возможных сценарием для применения блокчейна в нашем здравоохранении.

Блокчейн позволяет обеспечить достоверность информации, проследить откуда произошли эти данные и обеспечить их сохранность. А также использовать смарт-контракты. Всё это делает эту технологий очень полезной в этой сфере. А ведь это тоже вершина айсберга.

Обмен медицинскими данными [4].

Блокчейн способен значительно облегчить и ускорить обмен данным между различными сторонами в сфере здравоохранения. К примеру, между провайдерами мед. Услуг, исследователями и представителями страховых компании. В некоторых странах регулирующие органы запрещают обработку конфиденциальных данных пациентов без их согласия. При его наличии, пациент сам сможет контролировать как его данные передаются, обрабатываются и используются. Есть уже примеры, которые удачно реализуют эту идею. Такие как: Factom, Healthbank, Health Network (GHN), BlockHIE и многие другие. Углубляться в них не будем, это для поверхностного ознакомления, вся информация о них содержится в открытом доступе.

В Казахстане есть необходимые средства, и специалисты чтобы реализовать местный и локальный проект для улучшения и оптимизации здравоохранения в РК. К примеру, интегрировав Damimed в нашу локальную блокчейн систему, сохранив прежнее название.

Damimed в системе Блокчейн могло бы использовать блокчейн платформу для хранения данных более 18 млн граждан нашей страны.

Его преимущества:

1. Управляемые пациентом медицинские записи.
2. Обеспеченная сохранность записи пациентов в исходном виде.
3. Происхождение данным и их защита.
4. Надёжность и доступность данных.
5. Конфиденциальность.
6. Цепочки поставок и борьба с контрафактом, и борьба с поддельными лекарствами.

Рынок контрафактов оценивается более чем в 200 млрд долларов. Блокчейн способен управлять цепочками поставок лекарств в отрасли фармацевтики. Так же он способен обеспечить прозрачность производства и поставки препаратов. Основная идея применения блокчейна в медицине для управления цепочками поставок заключается в том, что каждая транзакция, связанная с рецептурным препаратом, объединяет на блокчейне все заинтересованные стороны: производителей, дистрибьюторов, врачей, пациентов и фармацевтов. В этом случае любые изменения или попытка подделки рецепта будут сразу выявлены. Здесь необходимо слаженная работа наших государственных органов и частного бизнеса [3].

Распределение донорских органов

Для эффективной трансплантации органов необходимо иметь согласие донора, а также убедиться в происхождении органов в соответствии с требованиями регулятора. Пример: Министерство здравоохранения ОАЭ создало систему управления донорскими органами на блокчейне, фиксирующую согласие доноров и позволяющую проследить происхождение. Министерство здравоохранения РК может перенять этот успешный опыт, ну хочется отметить, что здесь так же необходимо диалог с населением и информативная работа для образования населения. Многие граждане по религиозным, социальным и другим причинам полностью отвергают эту идею, не осознавая какой процент людей можно было бы спасти, понизив дефицит донорской крови и органов. Здесь без баланса между населением и государством не обойтись. Нужны усилия с обеих сторон!

Разумеется, при попытке создания такого проекта, нужно не забывать и на:

1. Упрощение доступа к процедурам по пересадке органов

2. Ускорение и безопасность процесса трансплантации
3. Улучшение процесса трансплантации органов
4. Проверка происхождения органов в соответствии с требованиями регулятора.

Применение поэтапного подхода с учетом зрелости технологии блокчейн

В проектах в области здравоохранения конфиденциальность данных имеет решающее значение. Так как технология блокчейн постоянно развивается, поэтапный подход может учитывать все современные возможности технологии для обеспечения максимально возможных стандартов безопасности и конфиденциальности.

Наличие государственных стратегий по внедрению новых технологий позволило бы нашему Министерству здравоохранения РК принять культуру открытости новых возможностей, изучения инноваций и их тестирования в рамках организации.

Контроль за результатами исследований [5].

Блокчейн способен устранить фальсификацию данных и исключение нежелательных результатов клинических исследований. Свойство неизменяемости блокчейна подтверждает целостность данных, собранных для проведения клинических исследований.

Преимущества блокчейна для медицинских исследований:

1. Улучшение обмена данными

Благодаря одноранговой архитектуре блокчейна каждое исследовательское учреждение может сохранить полный контроль над своими вычислительными ресурсами и сотрудничать с другими учреждениями для обмена данными и совместного анализа.

2. Подтверждаемые данные

Блокчейн решает вопрос происхождения данных. Это позволяет увеличить точность медицинских исследований.

3. Временные метки

Данные, сгенерированные пациентом, имеют временные метки. Это позволяет сделать медицинские исследования более эффективными.

4. Высокий уровень доступности данных

Блокчейн может обеспечить постоянную доступность данных в реальном времени. Исследователи смогут быстро обнаруживать изменения условий окружающей среды, которые влияют на здоровье населения. Например, это позволит раньше обнаруживать и сдерживать эпидемии.

5. Гарантия конфиденциальности

Гарантия безопасности и конфиденциальности может привлечь миллионы людей, поставщиков медицинских услуг и исследователей к обмену большими объемами данных о диете, образе жизни, генетике, здоровье и окружающей среде.

Удаленный мониторинг пациента в РК

Под удаленным мониторингом понимается сбор биомедицинских данных с помощью датчиков, носимых и мобильных устройств, а также их анализ. Это позволяет осуществлять мониторинг состояния здоровья пациента за пределами больницы. Блокчейн предлагается использовать в качестве способа хранения и совместного использования удаленно собранных биомедицинских данных.

ОСМС в Казахстане и в Блокчейне

Обработка страховых требований может стать многообещающей областью применения блокчейна в здравоохранении. От прозрачности, децентрализации и неизменности данных, хранящихся на блокчейне, могут выиграть все стороны процесса. Страховщики сократят расходы, а выгодоприобретатели смогут быстрее получать возмещение при наступлении страховых случаев, в том числе, благодаря применению смарт-контрактов.

Блокчейн для создания доверенной среды в медицинском страховании

Процесс выставления счетов начинается с момента поступления пациента в больницу и продолжается до момента его выписки. Он включает в себя несколько этапов:

регистрацию пациента, фиксацию оказанных услуг, передачу информации страховщику и получение страхового возмещения. Схема выставления счетов может быть сложной, поскольку часть услуг может оплачиваться страховой компанией, а часть – пациентом.

Ключевая проблема при выставлении счетов за медицинские услуги – отсутствие прозрачности и доверия между врачами, пациентами и страховыми компаниями. Это может приводить как к злоупотреблениям по отношению к пациентам, так и к страховым мошенничествам. Страховые мошенничества в сфере здравоохранения обходятся в десятки миллиардов долларов ежегодно.

Блокчейн может обеспечить прозрачную схему взаимодействия, вовлекая все стороны в процесс и устраняя недоверие. Традиционные базы данных, используемые в здравоохранении, позволяют изменять и удалять информацию. Неизменяемый реестр на блокчейне больше подходит для записи важных медицинских данных, например, касающихся страховых требований.

Анализ медицинских данных

Применение блокчейна в медицине не ограничивается существующими сегодня процессами и методами. Стремительное развитие технологий искусственного интеллекта и Интернета вещей уже в скором времени потребует инфраструктуру для хранения данных, отвечающую повышенным требованиям безопасности и контроля за информацией. Блокчейн может стать частью такой инфраструктуры, поддерживая новые подходы к анализу медицинских данных.

Блокчейн для связи поставщиков и потребителей медицинских данных

Медицинские исследования требуют интеграции различных инструментов и источников данных. Например, к ним могут относиться инструменты секвенирования, данные из электронных медицинских карт, записи о физической активности, полученные с IoT-устройств, а также инструменты работы с большими данными и методы глубокого обучения.

К основным вызовам относится как отсутствие общего формата данных, так и сложности с их получением в реальном времени. Блокчейн может позволить создать большие массивы данных из различных источников и обеспечить их связь между собой. Кроме этого, технические возможности блокчейна обеспечат взаимодействие между поставщиками и потребителями данных, а также смогут защитить конфиденциальность пациентов и безопасность самих данных.

Ограничения для блокчейна в медицине не только в РК, но и в общем.

К существующим ограничениям применения блокчейна в медицине можно отнести вопросы масштабируемости, задержки передачи данных, взаимодействия между различными системами, безопасности данных и конфиденциальности.

Вывод о блокчейне в системе Здравоохранения в РК

Блокчейн – молодая технология. Как и в других индустриях блокчейн в здравоохранении находится на ранней стадии внедрения, не сформированы лучшие практики не только в РК, но и во всём мире. Кроме этого, отсутствует достаточная информация в отношении экономической целесообразности, а для заказчиков зачастую непонятна стоимость решений.

Наконец, необходим доступ к данным. При этом отдельные медицинские учреждения не готовы делиться данными, более того, не все пациенты хотят управлять собственными данными. Консерватизм отрасли и нежелание пациентов становиться адептами новых технологий может стать основным препятствием для внедрения блокчейна в медицине.

Сами участники системы здравоохранения к ключевым вызовам относят недостаток собственных компетенций и знаний пользователей, а также недостаточную зрелость технологии. Примечательно, что эти вопросы более актуальны для государственных органов здравоохранения, чем для медицинских учреждений.

Для медицинских учреждений вопросы регулирования и защиты персональных данных, совместимости с другим программным обеспечением и оборудованием, а также проблема недоверия со стороны медицинского персонала стоят более остро, чем для государственных органов.

Мой личный вывод.

Блокчейн, несомненно, будет внедрён не только в здравоохранения ну и в другие отрасли. Это лишь вопрос времени. Прежде всего здоровье гражданина в первую очередь лежит на плечах самого гражданина и её осознанности. Блокчейн это не панацея. Это лишь начало пути длиною в тысячу шагов. Наша задача быть готовым к этому пути. Без усилий, как и со стороны нашего государства, его жителей построить сильную систему здравоохранения будет крайне сложно. К масштабной проблеме надо подходить масштабно! Нужны четкие, скоординированные действия, как и со стороны государства, не только министерства здравоохранения РК ну и всего государственного аппарата в целом, ну и так же полное доверия и сотрудничество со стороны нашего населения.

Список литературы:

1. Генкин, А. Блокчейн. Как это работает и что ждет нас завтра / А. Генкин. - М.: Альпина Паблишер, 2018. - 804 с.
2. Генкин, Артем Блокчейн: как это работает и что ждет нас завтра / Артем Генкин. - М.: Альпина Диджитал, 2018. - 301 с.
3. Скиннер, Крис ValueWeb. Как финтех-компании используют блокчейн и мобильные технологии для создания интернета ценностей / Крис Скиннер. - Москва: Машиностроение, 2016. - 203 с
4. Кузнецова В. П. Блокчейн в здравоохранении / Под ред. В. П. Кузнецова, Л. П. Вардомацкая, // Изд. "Экономика и управление". – 2018. - № 7. – С. 16-20
5. Докукина И.А. Особенности формирования децентрализованной системы управления данными в медицинских учреждениях на основе технологии блокчейн / И. А. Докукина // Вестник ТвГУ. Сер. Экономика и управление (2). - 2018. - № 3. - С. 106-112.

ЭНЕРГЕТИЧЕСКАЯ ОТРАСЛЬ РОССИИ: РЕАЛЬНЫЕ СТРУКТУРНЫЕ ИЗМЕНЕНИЯ И ПЕРСПЕКТИВЫ РАЗВИТИЯ

Зеткина Л.А. студентка группы ПНК-К-0-Д-2020-2
Парасоцкая Н.Н. К.Э.Н., профессор РГСУ
Российский государственный социальный университет, г. Москва

В экономике структурные изменения - это сдвиг или изменение основных способов функционирования рынка или экономики в целом. Состояние экономики России, как и любой другой страны, меняется с каждым годом, поэтому важно всегда следить и анализировать как макроэкономические, так и микроэкономические показатели в экономике. Чтобы проанализировать экономику, следует уделить внимание конкретным изменениям в экономике в той или иной области. Только так мы сможем понять как меняется экономика и что можно ожидать от этих изменений в будущем.

Отраслью экономики любой страны является совокупность предприятий, которые производят или поставляют однородную по своим свойствам и качествам продукцию, на выпуск которой необходимы определенные однотипные технологические оборудования и процессы.

Необходимо осознавать, что какую-либо крупную отрасль можно разветвлять на меньшие отрасли. Например, из машиностроения (отрасли по производству машин) можно выделить транспортное машиностроение, из которого, в свою очередь, выделяется кораблестроение, судостроение и так далее.

Структура экономики непосредственно связана с преобразованиями в сфере техники. В разных отраслях не одинаковое соотношение необходимых ресурсов и размера конечной продукции. Исходя из данных показателей выделяют три отрасли, от которых зависят показатели эффективности:

- материалоемкие;
- энергоемкие;
- трудоемкие.

Также в отношениях между этими связями существуют технологические связи, которые со временем меняются благодаря научно-техническому прогрессу.

Рассматривая непосредственно энергоёмкую отрасль, нужно разобраться, что из себя представляет энергоемкость. Итак, энергоемкость - это показатель, который устанавливает уровень и плодотворность применения ресурсов (электроэнергии или топлива) в производстве.

В свою очередь энергетический запас мы можем вычислить путём соотношения используемой энергии к итогу работы системы. При этом, мы не рассматриваем объём энергоресурсов во время изготовления единичной продукции в качестве отдельной величины. Затраты производства, рассчитываемые по определенному промежутку времени, отражают те производственные затраты, которые планировало производство за этот отрезок времени.

О количестве потребляемой энергии можно узнать из "Государственного доклада о состоянии энергосбережения и повышении энергетической эффективности в Российской Федерации" на 2019 год:

- ❖ Потребление угля и нефтепродуктов сокращается, их совокупная доля в балансе снизилась с 33% до 29% за период 2015–2018 гг.

- ❖ Объем потребления газа увеличивается в среднем на 3,5% в год.

- ❖ Общее потребление первичной энергии прирастает в среднем на 1,9% ежегодно.

- ❖ Объем потребления «неуглеводородной» первичной энергии прирастает в среднем на 1,5% ежегодно с 2015 г.

- ❖ Абсолютным лидером по темпам роста становится сегмент СЭС и ВЭС, который прибавляет в объеме около 13% в год.

- ❖ Более 80% совокупного потребления ТЭР приходится на четыре наиболее энергоемких сектора экономики Российской Федерации: электро- и теплоэнергетика (28%), обрабатывающая промышленность (22%), население (17%), транспорт (16%).

Чтобы проанализировать влияние экономики в отдельных отраслях и крупных компаниях топливно-энергетического комплекса на развитие общей экономики страны, была открыта методика и различные средства, которые оценивают народнохозяйственный эффект от вкладов отраслей топливно-энергетического комплекса. Такой эффект включает в себя следующие критерии:

- прирост чистой стоимости вследствие снижения удельных текущих затрат отрасли и роста производственных мощностей;

- рост экспорта углеводородов;

- межотраслевой мультипликативный эффект от роста инвестиций в отраслях топливно-энергетического комплекса;

- изменение динамики цен на электроэнергию при модернизации электроэнергетики;

- интенсификация роста инвестиций и производства в экономике.

Один из ведущих трендов сегодня - вовлечение цифровых технологий в энергетике. Они помогают оптимизировать производство, снизить издержки и повысить эффективность работы энергокомпаний. Несмотря на то, что понятия цифровизации у разных компаний могут быть разными, большая часть предприятий сейчас делает упор на приобщение именно таких технологий в своё производство. Под цифровизацией

предполагается актуальная в наши дни тенденция, направленная на повышение эффективности работы разных отраслей.

В России в 2017 году цифровизация экономики была включена в перечень основных направлений стратегического развития страны до 2025 года. Тем же летом была утверждена программа «Цифровая экономика», которая подразумевает развитие высокотехнологичных компаний. Также Минэнерго курирует программу цифровизации всех отраслей ТЭК, цифровую энергетику.

Разные источники по-разному трактуют понятие "цифровизация". Например, директор центра развития цифровой энергетики фонда «ЦСР Северо-Запад», заместитель руководителя рабочей группы EnergyNet, а также один из авторов экспертно-аналитического доклада «Цифровой переход в электроэнергетике России», Дмитрий Холкин, считает, что цифровизация — это новые технологии экономического взаимодействия субъектов отрасли.

В наше время многие развитые страны осуществляют сценарий энергетического перехода. Его суть заключается в переходе от стандартных моделей к новым, которые используют значительные объемы распределенной генерации и накопителей.

Новые конфигурации энергосистем называют Интернетом энергии. Как поясняют эксперты Фонда стратегического развития энергетики «Форсайт», - «Представьте себе энергетику, где новое подключение к сети можно получить так же легко и быстро, как подключение к Интернету — по принципу plug and play. Вы можете менять «на лету» требования к надежности: покупать дополнительную надежность, когда она вам необходима, и продавать избыточный резерв, когда в нем нет необходимости. Энергия мобильна и доступна в любой точке, как мобильный Интернет».

По оценкам авторов доклада «Распределенная энергетика в России: потенциал развития», совокупная мощность объектов распределенных энергосистем в РФ несколько лет назад составляла 9–9,5% установленной мощности единой энергосистемы России.

На конечную цену для промышленных потребителей влияют некоторые факторы:

- особенности государственного регулирования,
- многочисленные «добавки» к цене мощности на оптовом рынке,
- низкая плотность потребления электроэнергии, значительный объем резервных мощностей,
- социально-ориентированная политика, высокая стоимость капитала и строительства,
- низкая производительность труда.

В последние года большую популярность приобретает понятие "Индустрия 4.0". Она представляет из себя объединение промышленности и цифровых технологий, в результате которого создаются цифровые производства и умные заводы/фабрики. Непосредственно в энергетике индустрия 4.0 предполагает создание новых бизнес-идей.

На пути развития цифровых технологий в сфере энергетики стоят экономические, финансовые, социальные и технологические ограничители. Для выработки электроэнергии из ВИЭ существует децентрализованная схема, так что нужны финансы на её реализацию: генерирующие установки, резервные станции, расширение энергосетей и т.д.

Ещё одна проблема - безопасность. В 21 веке вероятность кибератак крайне возросла. Однако, полный переход на возобновляемые источники так же недостаточно надёжен. Например, в сентябре 2016 г. в одном из штатов южной Австралии на сутки отключилась электроэнергия. Это произошло из-за чрезмерной зависимости электроснабжения штата от ветровой энергии. Однако, есть много способов повысить надежность энергоснабжения.

Экономика связывает всевозможные отрасли и с каждой из них взаимодействует по своему. Энергоемкость - это уровень и плодотворность применения ресурсов. Сейчас, в 21

веке, этот показатель имеет большое значение для каждого государства, а экономика помогает производить контроль того самого потребления. Также экономика, помимо анализа, дает четкую оценку стоимости того или иного способа потребления энергии, что является важным пунктом для развития каждой страны.

Во времена индустриализации и развития технологической жизни, во всех сферах происходят изменения, в том числе и в энергоемкой отрасли. Люди постепенно переходят на всевозможные замены топливной энергии, например ветряную и гидроэнергетику. Но и они постепенно перестают быть оптимальными. Так, во времена процветания IT-технологий, ученые разрабатывают множество видов оборудования, которые возможно внедрять в энергоемкую отрасль.

Список литературы:

1. Соловьева Ю. В., Черняев М.В. Энергоемкость экономики и энергоэффективность: проблемы и перспективы // ЭТАП: экономическая теория, анализ, практика. —2019. —№6. — С. 118- 130.
2. Белова Л. Г., Вихорева О. М., Карловская С. Б. ИНДУСТРИЯ 4.0: ВОЗМОЖНОСТИ И ВЫЗОВЫ ДЛЯ МИРОВОЙ ЭКОНОМИКИ // Вестник Московского университета. Серия 6. Экономика. —2018.—№3. С. 167-183.
3. Государственный доклад о состоянии энергосбережения и повышении энергетической эффективности в Российской Федерации за 2019 год.
4. МИНИСТЕРСТВО ЭНЕРГЕТИКИ РОССИЙСКОЙ ФЕДЕРАЦИИ : официальный сайт. —Москва. —URL: <https://minenergo.gov.ru> (дата обращения: 4.10.2021).
5. ФЕДЕРАЛЬНАЯ СЛУЖБА ГОСУДАРСТВЕННОЙ СТАТИСТИКИ : официальный сайт.—Москва.— URL: <https://rosstat.gov.ru> (дата обращения 4.10.2021).

ОЦЕНКА ТЕХНОЛОГИЧЕСКОГО УРОВНЯ РАЗВИТИЯ ГОРНО-МЕТАЛЛУРГИЧЕСКОГО КОМПЛЕКСА КАЗАХСТАНА

Кабдыбай А.К. к.э.н., доцент,
Карагандинский университет им.Е.А. Букетова,
Кенжебеков Н.Д. к.э.н., доцент,
Карагандинский университет Казпотребсоюза,
Жайлауов Е.Б. доктор PhD
Карагандинский университет им.Е.А. Букетова

Каждое предприятие Горно-металлургического комплекса (ГМК) Казахстана является конкурентоспособным предприятием в мире, уникальным по своим технологическим и техническим достижениям, они являются главными локомотивами для внедрения инноваций, это обуславливает высокую зависимость социально-экономического положения регионов от направлений стратегического развития данных предприятий [1].

Доля предприятий ГМК в общем количестве промышленных предприятий не превышает трети: в 2020г. в Карагандинской области предприятия ГМК составляют 27,2% от общего числа промышленных предприятий, в Актюбинской области – 27,1%, в Павлодарской – 21,5%, в Восточно-Казахстанской – 20,7%, в Костанайской – 19,5% (таблица 1).

Вместе с этим, численность занятых работников в ГМК достигает 50% от общей численности занятых в промышленности. Так, в 2020г. в Костанайской области среднесписочная численность работников предприятий ГМК составляла 21 341 чел, это 50,5% от общей численности работников, занятых в промышленности, в Карагандинской,

Восточно-Казахстанской, Актыобинской и Павлодарской областях этот показатель составил 48,6; 48,3; 48,2 и 38,5% соответственно.

За рассматриваемый 12-летний период объем добычи железных руд практически не изменяется и в 2020г. составлял 22 млн.тонн, в 2009г. объем добычи составил 22,3 млн.тонн (рисунок 1). Тоже самое нельзя сказать о добыче медной руды. Объем добычи медной руды вырос в 4 раза и в 2020г. составил уже 121,9 млн.тонн.

В целом, следует отметить, что 71% всей добычи железных руд приходится на Костанайскую область (Сарбайское, Соколовское, Куржункулское, Качарское и Лисаковское месторождения), 25% приходится на Карагандинскую область (месторождения «Кентобе», «Западный Каражал»).

За рассматриваемый период объем добычи марганцевой руды снизился с 2467,7 до 757,9 тыс.тонн в 2020г., данное снижение объясняется отсутствием спроса на данный вид руды. Все разведанные запасы марганцевых руд находятся в Карагандинской области (месторождения «Западный Каражал», «Западный Камыс», Ушкатын-III, Жезды).

Таблица 1. Сравнительная оценка по численности работников по регионам Казахстана

	Число предприятий (организаций), единиц	Списочная численность работников, человек	Среднемесячная номинальная заработная плата, тенге
Актыобинская область			
Промышленность	96	44 724	238 759
Добыча металлических руд	7	10 824	270 069
Металлургическое производство	4	5 888	284 804
Производство готовых металлических изделий, кроме машин и оборудования	2	265	162 879
Удельный вес показателей ГМК региона	27,1	48,2	110,9
Карагандинская			
Промышленность	202	108 419	271 385
Добыча металлических руд	25	13 307	291 032
Металлургическое производство	16	36 791	324 087
Производство готовых металлических изделий, кроме машин и оборудования	8	1 718	161 728
Удельный вес показателей ГМК региона	27,2	48,6	99,1
Костанайская			
Промышленность	87	42 286	210 710
Добыча металлических руд	8	20 558	265 353
Металлургическое производство	3	431	191 029
Производство готовых металлических изделий, кроме машин и оборудования	2	117	228 444
Удельный вес показателей ГМК региона	19,5	50,5	108,3
Павлодарская			
Промышленность	93	65 950	236 862

Добыча металлических руд	3	1 347	246 238
Металлургическое производство	10	23 136	270 328
Производство готовых металлических изделий, кроме машин и оборудования	6	885	178 950
Удельный вес показателей ГКМ региона	21,5	38,5	114,0
Восточно-Казахстанская			
Промышленность	184	67 704	271 970
Добыча металлических руд	17	20 618	340 315
Металлургическое производство	9	10 096	448 275
Производство готовых металлических изделий, кроме машин и оборудования	8	1 009	208 263
Удельный вес показателей ГКМ региона	20,7	48,3	123,0
Примечание: составлена на основе источника [2]			

Стабильно растет добыча хромовых руд с 4678,0 тыс. тонн до 6326,5 тыс. тонн в 2020г. Все запасы хрома находятся в Актюбинской области (месторождения Донское, Первомайское и др.).

В региональном разрезе добыча медной руды производится в 7 регионах Казахстана, при этом на Восточно-Казахстанскую, Карагандинскую и Павлодарскую области приходится 98% всей добычи.

За рассматриваемый период снизилась добыча бокситов примерно на 1млн.тонн до 4 057,7 тыс.тонн в 2020г. Месторождения бокситов находятся в Костанайской области (Торгайское, Аятское, Белинское, Красногорское месторождения).

Если в добыче железных и медных руд имеется значительная разница, то менее она выражена в производстве готовых металлов (рисунок 1).



Рисунок 1 – Динамика производства отдельных видов металлов

Производства по определенным видам нелегированной стали находятся в 8 регионах Казахстана, при этом 82,5% приходится на плоский прокат черных металлов АО «АрселорМиттал Темиртау». В целом, следует отметить стабильное производство на уровне 4 млн.тонн ежегодно. Позитивна и динамика выпуска ферросплавов, объем производства растет с 1 468,9 до 2 214,6 тыс.тонн, 95% всего производства ферросплавов

приходится на 2 завода АО «ТНК «Казхром» (Актюбинский завод ферросплавов, Аксуский завод ферросплавов).

По цветным металлам следует отметить также достаточно стабильный выпуск продукции, за исключением алюминия. Глинозем производит Павлодарский алюминиевый завод АО «Алюминий Казахстана» – 99% всего выпуска по Казахстану, в рассматриваемой динамике объем производства снижается с 2 093,9 до 1 651,7 тыс.тонн.

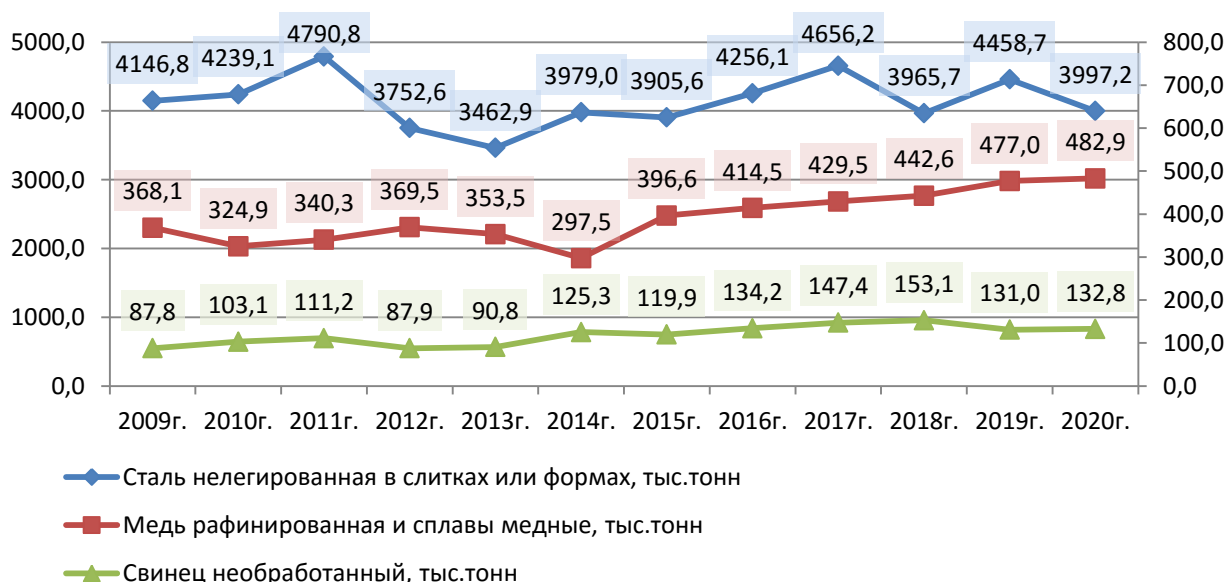
Объемы производства свинца выросли до 132,8тыс.тонн, 98% выпуска приходится на Усть-Каменогорский металлургический комплекс ТОО «Кацинк».

Цинковая продукция Казахстана также представлена продукцией ТОО «Кацинк», за 20-летний период объемы производства стабильны на уровне 320 тыс.тонн ежегодно.

Оценка технологического уровня развития ГМК проводилась на основе полученных первичных и отчетных данных отдельных предприятий ГМК Казахстана и результатов фокус-опроса выбранных экспертов.

Разработанная методика оценки уровня готовности ГМК к внедрению технологий Индустрии 4.0 основывается на методологии ABC-анализа (таблица 2). В первую очередь, показатели уровня готовности предприятий ГМК разбивается на три составляющих ее групп [3, 4]:

- показатели готовности и уровня самоорганизации предприятий ГМК;
- показатели готовности и уровня организации внешнего окружения;
- показатели готовности и уровня организации НИОКР.

Для количественной оценки уровня готовности необходимо каждому значению показателей экспертным путем присвоить балл. Наибольший балл должен соответствовать самому благоприятному интервалу, наименьший балл – самому критическому интервалу.

Экспертная оценка выглядит следующим образом:

- Коэффициенты уровня готовности А – 10 баллов;
- Коэффициенты уровня готовности В – 6 баллов;
- Коэффициенты уровня готовности С – 2 балла.

Таблица 2. Характеристика уровней готовности предприятий к внедрению технологий

Уровень	Обозначение	Краткая характеристика
Высокий уровень готовности	А	Предприятие ГМК имеет лучшие характеристики в сравнении с передовым опытом и является лидером в области модернизации и внедрению инноваций
Средний уровень готовности	В	Предприятие ГМК имеет достаточно современный уровень технологий, существует определенный механизм реагирования на возникающие трудности
Низкий уровень готовности	С	Предприятие ГМК имеет достаточно большое количество проблем развития

По каждой из определенных групп определяется ряд качественных показателей (таблица 3).

Таблица 3. Качественные показатели, раскрывающие потенциал предприятий ГМК и региона к внедрению технологий Индустрии 4.0

Готовность и уровень самоорганизации предприятий ГМК	Готовность и уровень организации внешнего окружения	Готовность и уровень организации НИОКР
Технологическая эффективность	Уровень влияния мирового рынка	Наличие и степень развития научной инфраструктуры
Эффективность	Наличие сетевых структур	Наличие и степень

издержек	ГМК	развития инновационной инфраструктуры
Экологическая эффективность	Институциональная поддержка в области нормативно-правового обеспечения ГМК	Согласованность и сбалансированность научных направлений в области ГМК
Рыночная эффективность	Национальная политика по укреплению потенциала ГМК	Научный потенциал по развитию Индустрии 4.0, цифровых технологий;
Сырьевая эффективность	Уровень развития информационно-коммуникационной отрасли в регионе	Финансовая обеспеченность НИОКР
Цифровая эффективность	Доступность к финансово-кредитным ресурсам	Наличие действующих патентов

Максимальное значение шкалы каждой составляющей готовности составляет 60 баллов (10*6), где 10 – максимальный балл по рассчитанным коэффициентам каждой структурной группы; 6 – количество показателей, характеризующих каждую из составляющих готовности. Минимальное значение шкалы – 12 баллов (2*6), где 2 – минимальный балл по рассчитанным коэффициентам каждой структурной группы; 6 – количество показателей, характеризующих каждую из составляющих готовности предприятий ГМК к внедрению технологий Индустрии 4.0.

На основе данных рассуждений и комбинаций были определены пороговые значения бальной шкалы:

- Уровень готовности А – 50 – 60 баллов;
- Уровень готовности В – 36 – 48 балла;
- Уровень готовности С – 12 – 34 баллов.

Для апробирования данной методики было проведено пилотное обследование на ряде вертикально-интегрированных компаний ГМК Казахстана:

- ТОО «Казцинк»;
- АО «Алюминий Казахстана»;
- ТОО «Оркен» АО «АрселорМиттал Темиртау».

ТОО «Казцинк» - это вертикально интегрированная полиметаллическая компания, на долю которой приходится значительная часть добычи полиметаллических руд и производства металлического цинка, драгоценных металлов, меди и свинца.

К основным производственным подразделениям ТОО «Казцинк» относятся следующие подразделения:

- Усть-Каменогорский металлургический комплекс (УКМК);
- Риддерский ГОК;
- Риддерский металлургический комплекс (РМК);
- ГОК «Алтай»;
- АО «Жайремский ГОК»;
- АО «Altyntau Kokshetau»;

В составе компании АО «Алюминий Казахстана» пять крупных подразделений:

- Павлодарский алюминиевый завод (ПАЗ) (не является самостоятельным юридическим лицом), расположен в г. Павлодаре;
- Павлодарская ТЭЦ-1, расположена возле ПАЗ;
- Филиал АО «АК» – рудник «Керегетас» расположен в Павлодарской области, недалеко от п. Ушкулун;
- Филиал АО «АК» КБРУ «Краснооктябрьское» бокситовое рудоуправление расположено в Костанайской области в городе Лисаковск (пос. Октябрьский);

- Филиал АО «АК» ТБРУ «Тургайское» бокситовое рудоуправление расположено в Костанайской области в городе Аркалык.

Основной продукцией Павлодарского алюминиевого завода является глинозем.

ПАЗ работает по уникальной, единственной в мире, технологической схеме производства глинозема: последовательной схеме Байер – спекание из низкокачественных бокситов месторождений Центрального Казахстана (Тургайского и Краснооктябрьского).

В зависимости от химического состава полезного ископаемого в месторождениях ТОО «Оркен» по филиально производит следующую продукцию:

- Концентрат железный агломерационный представительства «Оркен-Атансор»;
- Концентрат железорудный представительства «Оркен – Атасу»;
- Концентрат магнетитовый представительства «Оркен- Кентобе»;
- Концентрат бурожелезняковый представительства «Оркен-Лисаковск».

Весь концентрат железный агломерационный предназначен для переработки на АО «АрселорМиттал Темиртау».

Для оценки уровня готовности по анализируемым объектам исследования был проведен фокус-опрос экспертов, состоящий из инженеров-горняков, инженеров-металлургов, специалистов СПК по инновационной инфраструктуре. Результаты апробации по данной методике приведены в таблице 4.

Таким образом, на всех рассматриваемых предприятиях особую значимость имеют показатели готовности и уровень самоорганизации самих предприятий ГМК. Особо экспертами выделяются отдельные технологические процессы, касающиеся в основном металлургического производства, которые могут быть использованы для внедрения технологий Индустрии 4.0.

В целом, по ГМК следует сделать вывод, что наличие серьезных проблем не позволяют провести структурную модернизацию по внедрению цифровых технологий Индустрии 4.0.

В первую очередь, это связано с неразвитостью инновационной инфраструктуры региона, отсутствием системных связей с научным сектором, также экспертами отмечаются слабая институциональная поддержка цифровых инициатив.

Таблица 4. Результаты оценки уровня готовности предприятий ГМК к внедрению технологий Индустрии 4.0

	ТОО «Казцинк»		АО «Алюминий Казахстана»		ТОО «Оркен»	
	Значимость	баллы	Значимость	баллы	Значимость	баллы
Готовность и уровень самоорганизации предприятий ГМК						
Технологическая эффективность	B	6	B	6	C	2
Эффективность издержек	A	10	B	6	B	6
Экологическая эффективность	C	2	C	2	C	2
Рыночная эффективность	A	1	A	10	B	6
Сырьевая эффективность	B	6	C	2	A	10
Цифровая эффективность	B	6	B	6	C	2
ИТОГО по блоку	B	6,7	B	5,3	B	4,7
Готовность и уровень организации внешнего окружения						
Уровень влияния	B	6	A	10	B	6

мироого рынка						
Наличие сетевых структур ГМК	С	2	С	2	С	2
Институциональная поддержка в области нормативно-правового обеспечения ГМК	С	2	С	2	С	2
Национальная политика по укреплению потенциала ГМК	С	2	С	2	С	2
Уровень развития информационно-коммуникационной отрасли в регионе	С	2	С	2	С	2
Доступность к финансово-кредитным ресурсам	С	2	С	2	С	2
ИТОГО по блоку	С	2,7	С	3,3	С	2,7
Готовность и уровень организации НИОКР						
Наличие и степень развития научной инфраструктуры	В	6	С	2	В	6
Наличие и степень развития инновационной инфраструктуры	В	6	В	6	В	6
Согласованность и сбалансированность научных направлений в области ГМК	С	2	С	2	С	2
Научный потенциал по развитию Индустрии 4.0, цифровых технологий;	С	2	С	2	С	2
Финансовая обеспеченность НИОКР	С	2	С	2	С	2
Наличие действующих патентов	С	2	С	2	С	2
ИТОГО по блоку	С	3,3	С	2,7	С	3,3
ИТОГО	С	4,2	С	3,8	С	3,6

Предлагаемая методика определения уровня готовности к внедрению цифровых технологий обладает рядом преимуществ, среди которых можно выделить:

- пригодность методики для использования ее как отдельными промышленными предприятиями, так и при комплексном изучении тенденций в отрасли, регионе и т.д.;
- структурированность, которая позволяет четко выделить и сформулировать проблемы модернизации и внедрению инноваций;
- комплексность, которая позволяет определить уровень сетевых связей предприятий ГМК и сложившейся научной и инновационной инфраструктуры.

Список литературы:

1. Ракишев Б.Р. Горно-металлургический комплекс в индустриальном и постиндустриальном развитии общества // Доклады Национальной Академии Наук Республики Казахстан. - №1. – 2019. – С.11-17
2. Промышленность Казахстана и его регионов. Статистический сборник //Электронный ресурс. URL: www.stat.gov.kz
3. Реальный сектор экономики Казахстана: индустриально-технологические преобразования: колл. монография / Под ред. А.А. Сатыбалдина. – Алматы: ИЭ КН МОН РК, 2016. - 364 с.
4. Романова О. А., Татаркин А. И. Структурная политика и стратегия развития (об использовании разработок Ю. В. Яременко в практических исследованиях экономики Уральского региона) // Проблемы прогнозирования. 2003. №4.

АҚПАРАТТЫҚ ТЕХНОЛОГИЯЛАРДЫҢ COVID-19 ПОСТПАНДЕМИЯЛЫҚ КЕЗЕҢІНДЕГІ БАНК ЖҮЙЕСІН ДАМУЫТУДАҒЫ ҮРДІСТЕРІ

Айтмағанбетова Г.Н. Ф-18-1к тобы студенті
Исанов А.С. аға оқытушысы, магистр
Қазтұтынуодағы Қарағанды университеті

Сонымен, IT стратегиясы дегеніміз не және ол неден тұруы керек?

АТ стратегиясы - Бұл бизнес-стратегияны іске асыруды қолдауға және ең оңтайлы және тиімді тәсілмен бәсекелестік артықшылыққа қол жеткізуге бағытталған ақпараттық технологиялар саласындағы ұйым жоспарларының егжей-тегжейлі сипаттамасы. IT саласындағы стратегиялық жоспарлауды жүргізетін компаниялар, әдетте (статистика бойынша) өздерінің IT қызметтерінің жоғары сапасына және олардың құнының төмендеуіне қол жеткізеді. Осы екі критерийді (сапасы мен құны) ат қызметі мен дамуын бағалау кезінде базалық деп атауға болады.

Егер біз IT - стратегиялық жоспарлауды тұтастай қарастыратын болсақ, онда бұл көпжақты процесс. Біз оның құрамдас блоктарын тізімдейміз.

Ұйым-ішкі құрылым, басқа бөлімшелермен өзара әрекеттесу, өкілеттіктерді бөлу.

Ішкі процестер - жетілдіру бағыттары, тиімділік, сапа және тұрақтылық.

Сәулет-ұйымның мақсатты техникалық, бағдарламалық, желілік және телекоммуникациялық архитектурасы, оның икемділігі, соңғы талаптарға сәйкестігі.

Қосымшалар-бизнес-процестерді қолдайтын негізгі жүйелер. (Қолданылатын жүйе ұйымның негізгі талаптары мен стратегиялық мақсаттарына сәйкес келе ме? Ол алдағы 5-10 жыл ішінде талаптарды сақтай ала ма?) Қосымшалардың орталықтандырылуы мен ауқымдылығы, операциялардың ұлғайған көлемін және туындайтын жаңа өнімдерді, бағдарламалық индустриядағы үрдістерді қолдау.

Қызметкерлер-біліктілік, оқыту, қызметті құжаттау, мотивация, ынталандыру жүйелері, мансаптық өсу.

Стандарттар-стандарттар мен әдіснамаларды пайдалану, тәсілдерді, шешімдерді, қызметкерлерді сертификаттау, ішкі әдістемелерді әзірлеу және оларға сәйкестік.

Стратегиялық серіктестік-серіктестік байланыстарды дамытудың негізгі бағыттары, жеткізушілер, жеткізушілер, аутсорсингті пайдалану салалары.

Тәуекелдер мен бақылау - бақылау рәсімдері, ішкі және сыртқы аудит, менеджмент тарапынан мониторинг, бақылау есептері мен қызмет көрсеткіштері, тәуекелдерді басқару.

Салыстырмалы талдау-ұқсас ұйымдармен салыстыру, статистикалық деректерді пайдалану, үрдістерді зерттеу.

Жоспарлар-алдағы бірнеше жылға түрлі бағыттар бойынша (оның ішінде жоғарыда аталғандарды да) ат дамыту саласындағы негізгі жоспарлар. Жобалар тізімі және олар бойынша басымдықтар.

Қаржы-бюджет, ат қызметінің экономикалық көрсеткіштерін талдау және жетілдіру, инвестициялардың өтелімділігі, негізгі жобалар бойынша қаржыландыруды бөлу.

Осы бағыттардың әрқайсысы бойынша жарияланған нәтижелерге қол жеткізу үшін ағымдағы жағдай, мақсаттар, стратегия, тактикалық тәсілдер қаралады.

IT-стратегиялық жоспарлаудың негізгі бағыттарын қарастыра отырып, біз IT-стратегиялардың негізін құрайтын типтік (немесе кең таралған) идеяларға тоқталамыз. Мұндай ат стратегиясы"; барлығы үшін"; клиенттермен қарым - қатынасты басқарудың технологиялық платформасын құру (CRM-Customer Relashinships Management), оның қажеттілігі қазіргі экономикалық жағдайдағы бизнес-стратегия туралы жоғарыда айтылғандардан туындайды.

Жалпы алғанда, мұндай жүйелер барлық клиенттер туралы мәліметтерді жинауға, қызметтерді тұтынушылар туралы ақпаратты талдауға, клиенттерді мінез-құлқы мен жеке қалауына қарай топтастыруға, жеке тұтынушылар үшін немесе қызығушылықтары мен қалауы бойынша ұқсас адамдар топтары үшін өнімдер мен қызметтерді дамытуға мүмкіндік беретін инфрақұрылымды қолдайды., сайып келгенде, жеке қызметтерді ұсынады. - Сур. 3 осындай шешімдердің жалпы схемасын ұсынады, бұл олардың күрделілігін көрсетеді.

Негізгі идея, егер ішкі ат қызметі өз жұмысында сыртқы компаниялардың тәсілдерін қолданатын болса, онда бұл оның жұмысының сапасын едәуір арттырады және шығындарды азайтады. Мұндай стратегия мыналарды қамтиды:

- маркетинг және технологиялық шешімдерді сату. Қызметке бағытталған іт құрылымы өз шешімдері мен қызметтерін үшінші тарап ұйымдарына сата алады;

- ішкі маркетинг-маркетинг заңдары бойынша бөлімшелермен қарым-қатынас орнату қажеттілігі, іс жүзінде ";сату"; ұйымдағы әріптестерге өз тәсілдері;

- ұйымдағы технологиялық жобаларды сәйкестендіре білу және оларды әзірлеу мен негіздеу бойынша бастамалармен сөз сөйлеу, өз қызметтеріне (сервистеріне) сұранысты болжай білу);

- өз жұмысында оның бәсекеге қабілеттілігін қолдауды және сыртқы компаниямен ықтимал алмастыруды ескере отырып, индустрия мен технологияның үрдістерін бақылау қажеттілігі;

- сапа стандарттары мен Тапсырыс берушінің талаптарына сәйкестігі;

- жұмыстарды жүзеге асыру кезінде ресімдеу және міндетті құжаттау;

- қайта мамандануға, жаңа саладағы жұмысты игеруге және басқа қызметкерді ауыстыруға қабілетті білікті персоналдың болуы;

- жұмысты орындау және жобалардың мерзімі мен кезеңділігін дәл анықтау үшін қажетті ресурстарды бағалау және жоспарлау білігі;

- персоналды басқару AT-индустриясындағы жұмыс ерекшелігін ескере отырып құрылуы тиіс;

- ресурстар немесе дағдылар жетіспейтін салаларда немесе серіктестің жұмысы экономикалық немесе уақытша тұрғыдан тиімдірек болған жағдайда көмек көрсете алатын серіктестермен жұмыс істеу мүмкіндігі.

4-суретте AT қызметін ұйымдастырудың тәсілдерін салыстыруға мүмкіндік береді-дәстүрлі және сервистік немесе сервистік ұйым қағидаттарына сәйкес құрылған.

Әрине, стратегияны әзірлеу процесі тек жеке болып табылады, бірақ іт стратегиялары (кем дегенде алдыңғы қатарлы банктер) көптеген ұқсас тәсілдерге ие болуы мүмкін, өйткені олар алдыңғы қатарлы тәжірибені ескереді және IT дамуының жалпы тенденцияларына негізделген.

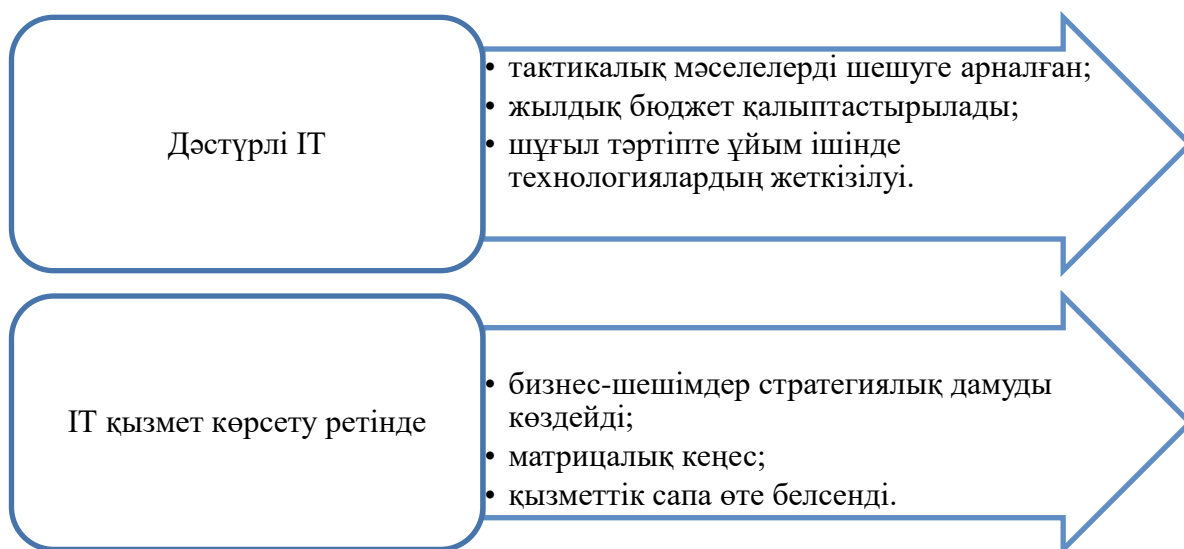

1-сурет. АТ қызметті ұйымдастырудың тәсілдерін салыстыру

АТ стратегиясын құжат түрінде қалай жасауға болады? Бұл құжат қандай болуы керек? Ол қай кезеңде жасалуы керек? Стратегиялық жоспарға қандай талаптар қойылады? Әрі қарай, біз осы сұрақтарға жауап беруге тырысамыз.

Жоғарыда айтылғандардан көрініп тұрғандай, IT стратегиясын бизнес стратегиясын түсінбестен құру мүмкін емес және оған негізделуі керек. Стратегиялық жоспарды екі құжат түрінде жасаған жөн - ұзақ мерзімді стратегия және қысқа мерзімді. Ұзақ мерзімді стратегия 3-5 жылға жасалады және тиісті міндеттер мен мақсаттарды, қысқа мерзімді - 1 жылдан 3 жылға дейінгі мерзімге қамтиды.

Екі құжатты да үнемі жаңартып отыру керек. Ұзақ мерзімді құжат үшін бұл жарты жылдық негізде, қысқа мерзімді құжат үшін тоқсан сайын болуы мүмкін. Барлық жаңартулар бизнес-менеджерлермен тығыз қарым-қатынаста жасалады және ұйымның жоғарғы басшылығымен келісіледі.

АТ саласындағы стратегияны АТ және бизнес - бөлімшелердің басшыларымен бірлескен талқылау нәтижелері бойынша жоғары басшылық бекітеді. Кейде бұл талқылау ақпараттық-технологиялық (немесе техникалық) комитеттің отырыстары түрінде өтеді.

Сондай-ақ стратегиялық жоспарлаудың маңызды элементі орындауды бақылау болып табылады. Стратегия декларативті құжат болмауы тиіс және оған қол жеткізудің негізгі тәсілі банктің жоғары басшылығы (ақпараттық-технологиялық комитет) тарапынан оның орындалуын бақылау болып табылады.

Соңғы бірнеше жыл ішінде ақпараттық технологиялар (IT) бизнестің маңызды бөлігіне ғана емес, сонымен бірге оның қымбат бөлігіне айналды. Бүгінгі таңда кейбір банктерде IT шығындары бюджеттің едәуір бөлігін құрайды, кейде 30%-ға дейін жетеді және әкімшілік-экономикалық шығындарды, басқару аппараттарының шығындарын және банктердегі басқа да дәстүрлі ірі баптарды басып озатын шығындардың ең үлкен бөлігі болуы мүмкін. Бірақ бұл шығындарға қалай қарау керек? Автоматтандырудың нақты шығындары қандай? Басқару есептілігінде өлшеуге және көрсетуге болатын үлкен шығындарды нақты қайтарымды қалай жасауға болады? Яғни, АТ-ның экономикалық аспектілерін қалай басқаруға болады?

Бұл сұрақтарға жауаптар тек қаржы директорлары мен IT менеджерлері үшін ғана емес, сонымен қатар кез-келген банктің жоғарғы басшылығы үшін де маңызды. АТ-шығындарды банктің қаржылық басқаруының жалпы моделіне интеграциялауға ерекше көзқарас қажет екені анық.

IT экономикасы дегеніміз не

IT экономикасы (IT экономикасы) деп аталатын ақпараттық технологияларды басқарудың маңызды блоктарының бірін қарастырыңыз. АТ экономикасы ат-процестерді

реттеудің экономикалық тетіктерінің жұмыс істеуін қамтамасыз етуге бағытталған. Оның негізгі міндеттері - шығындарды оңтайландыру және АТ дамыту саласында шешім қабылдауда жоғары басшылыққа көмектесу.

Банктегі ат реттеудің негізгі экономикалық тетіктері (ат қызметінің экономикалық аспектілерін басқару жүйесінің элементтері) мыналарды қамтиды:

- it инвестицияларын басқару (Manage the IT Investment);
- бюджеттік жоспарлау (Budgeting);
- бөлімшелер бойынша шығындарды бөлу (Costs Allocation);
- шығындарды салыстырмалы талдау (Costs Benchmarking);
- шығындарды құрылымдық талдау (Cost Structured Analysis);
- шығындарды трендтік талдау (Cost Trend Analysis);
- ақпараттық технологиялардың құндылығын басқару (Technology Value Management).

Әрі қарай, біз осы компоненттерді егжей-тегжейлі қарастырамыз, бірақ алдымен it экономикасын басқарудың сауатты жүйесі банкке не бере алатындығын тұжырымдау керек. Басқаша айтқанда: мұның бәрі не үшін қажет? Біздің ойымызша, негізгі артықшылықтар-бұл мүмкіндіктер:

- шығындарды оңтайландыру;
- тиімділік пен бақылауды арттыру;
- ашықтыққа қол жеткізу;
- бизнес-бөлімшелермен өзара іс-қимылды жақсарту;
- теңгерімді дамуды қамтамасыз ету және сайып келгенде бәсекелестік артықшылықтарға қол жеткізу.

Негізінде, IT шығындары инвестиция болып табылады және егер ұйым оны түсінбесе, онда ол қаржылық және IT мәселелеріне тап болуы мүмкін. АТ-дағы инвестицияларды басқару ат-жобаларын ұйымның басқа инвестициялық жобаларына теңестіруден тұрады. АТ-ға жұмсалатын шығыстар қажетті құжаттарды, есептер мен негіздемелерді міндетті түрде дайындай отырып, ішкі инвестициялар ретінде қаралуға тиіс. Басқа инвестициялар сияқты, IT-жобалар үшін өтелу мерзімін, шешімнің (бағдарламаның, жабдықтың) өмірлік циклін анықтау қажет. Бірде-бір жоба тиісті қаржылық есептеулерсіз және негіздемелерсіз басталмауы тиіс.

Олай болмаған жағдайда, жеткіліксіз Инвестициялық саясат бюджет тапшылығына (мысалы, жобаны аяқтау үшін қаражаттың жетіспеуі), Инвестициялар жанжалының тәуекеліне, сондай-ақ ресурстарды тиімсіз пайдалануға әкелуі мүмкін. АТ-ға инвестициялар саласында алдын ала жоспарлау болмаған жағдайда, жоғары басшылық олардың қызмет үшін маңыздылығын жете бағаламайды және АТ-ға инвестициялар көлемі туралы нақты ақпаратқа ие болмай, басқарушылық шешімдер қабылдайды деген тәуекел туындайды.

Әдебиеттер тізімі:

1. Қ.К. Тоқаев: «ХАЛЫҚ БІРЛІГІ МЕН ЖҮЙЕЛІ РЕФОРМАЛАР-ЕЛІМІЗДІ ӨРКЕНДЕТУДІҢ БЕРІК НЕГІЗІ». Ақорда. Нұр-Сұлтан қ. 1.09.2021 ж.
2. Исанов А.С., Талимова Л.А. «Халықаралық валюта-қаржылық қатынастар». Қарағанды қ. Қазтұтынуодағы Қарағанды университеті. Оқу-құралы.- 2020 ж.
3. Исанов А.С., Талимова Л.А., Қалқабаева Г.М. «Ақша-несиелік саясат». Қарағанды қ. Қазтұтынуодағы Қарағанды университеті. Оқу-құралы.- 2020 ж.
4. Талимова Л.А., Сайфуллина Ю.М., Калқабаева Г.М., Есмагамбетов Т.У «Цифровые технологии расчетов и межбанковский клиринг». Қазтұтынуодағы Қарағанды университеті. Оқу-құралы.- 2020 ж.
5. Гусманова Ж.А. Курманалина А.К. «Банковское дело». Қазтұтынуодағы Қарағанды университеті. Электронды оқу-құралы.- 2020 ж.

ҚАЗІРГІ УАҚЫТТА БАНКТЕГІ ЗАМАНАУИ ІТ-ТЕХНОЛОГИЯЛАРЫНЫҢ ДАМУЫ МЕН БАНК ЖҮЙЕСІНДЕГІ АЛАТЫН ОРНЫ

Исанов А.С. аға оқытушысы, магистр
Қазтұтынуодағы Қарағанды университеті

Төлем құжаттарын өңдеуді, баланстарды есептеуді және банктерде есеп беру құжаттарын дайындауды қамтамасыз ететін алғашқы автономды жүйелер 50-ші жылдары шетелде жасалды. 1959 жылы Bank of America депозиттік чек операцияларын жүзеге асыру үшін электронды қондырғы іске қосылды - «ЭРМА». 1954 жылы құжаттың деректемелерін арнайы магниттік сиямен жазу әдісінің пайда болуымен компьютерден басқа, сұрыптау және оқу құрылғылары, магниттік басып шығару механизмдері, көшірмелер, журналдар және басқа да бухгалтерлік құжаттарды жасауға арналған жылдам баспа механизмдері бар өндірістік желілер жасалды.

70-жылдардың басында автоматтандырылған жүйелерді кеңінен енгізудің алғашқы әрекеті бірқатар факторларға байланысты сәтсіз аяқталды:

- технологиялық прогрестің қарқыны ықтимал мүмкіндіктерден төмен болды;
- қарапайым тұтынушы қызмет көрсетудің жаңа түрлерін қабылдауы үшін айтарлықтай күш жұмсалды;
- ақпаратты берудің кең ауқымды жүйелерін құру үшін үлкен күрделі шығындар қажет болды;
- сала ішіндегі экономикалық байланыстар техникалық прогреске ықпал етпеді;
- дәстүрлі чектерді өңдеу мен төлеуді қолдану үнемі жетілдіріліп отырды;
- реттеуші заң және әкімшілік аппарат банк қызметтерінің дәстүрлі "қағаз" жүйесімен байланысты болды.

70-ші жылдардың аяғында банктердің басты мақсаты банктік қызмет көрсету көлемін ұлғайту болды, сондықтан сол кездегі типтік банк жүйесі аймақтық хабтар мен топтық терминалды контроллерлер салыстырмалы түрде баяу байланыс арналары арқылы қосылған қуатты өңдеу компьютері болды. IBM, UNIVAC сияқты фирмалар банктік жүйелер нарығында үстемдік етті, сонымен бірге алғашқы теледидарлық жүйелер пайда болды, бұл банктердің орталық кеңселерін қашықтағы филиалдармен байланыстыруға мүмкіндік берді, осылайша электронды банкаралық есеп айырысу жүйелерін (SWIFT және т.б.) құрады.

80-ші жылдары компьютерлердің жаппай таралуы банктік қызметтің барлық бағыттарын қамтитын әмбебап және жан-жақты сипат алды. Компьютерлер арзанырақ, ықшам, сенімді, демек, жұмыс істеуге қол жетімді болды. Оларды пайдалану банк операциялары тікелей орындалатын және клиенттерге қызмет көрсетілетін жұмыс орындарында ақпаратты өңдеуді автоматтандыру есебінен банк қызметтерінің сапасын жақсартуға мүмкіндік берді. Дәл осы уақытта тармақталған құрылымдары бар көптеген банктер нарықта кез-келген дерлік компьютерлермен байланыс орнатуға мүмкіндік беретін желілік бағдарламалық жасақтама құрылған DEC компьютерлеріне назар аударды. Осы компанияның компьютерлерінің негізінде банк кеңселерін автоматтандырудың шағын жүйелері құрыла бастады, олар үлкенге біріктірілуі мүмкін.

КСРО-да осы уақытта олар банктік операцияларды автоматтандыруға қызығушылық таныта бастады. Қаржы-несие жүйесінде, оның ішінде жинақ кассаларында ақпаратты машиналық өңдеу мәселелері қаралды.

90-шы жылдарға тән нарықтың қаржы секторының жедел дамуы банктерден клиенттерге қызмет көрсету тиімділігін одан әрі арттыруды, икемді экономикалық маневр жасауды, тәуекелдерді азайту тұрғысынан дұрыс шешімдер қабылдау арқылы пайданың төмендеуін болдырмауды талап етті. Сондықтан жедел пайдаланылатын ақпараттың интеграциясы мен тұтастығын қамтамасыз ету мәселесі өте өзекті болды, бұған деректерді

тарату мен байланыстың тиімді құралдарын қолдану жағдайында ғана қол жеткізуге болады.

Сонымен бірге, бірқатар бірігу нәтижесінде көптеген батыс фирмалары мен жүйелері тоқтап қалды, ал 90-шы жылдардың ортасында нарықты тоқырау деп сипаттауға болады. Ашық жүйелер, CASE құралдары, графикалық пайдаланушы интерфейсі (GUI), объектіге бағытталған тәсіл сияқты заманауи компьютерлік технологиялар пайда болғанға дейін жасалған ескі ABS ескірген және оны жаңарту мүмкін емес, ал жаңа буын ABS әлі жасалмаған. Сонымен қатар, банк технологиясының өзі өзгерді. Егер бұрын несие беру, Forex операциялары және ақша нарықтарындағы операциялар үлкен бейімделу шығындарынсыз ABS енгізуге мүмкіндік берсе, онда ипотека мен портфельді (Portfolio Management) және әсіресе туынды құралдармен (фьючерстер, опциондар және своптар) тарату арқылы ABS функционалдығы мен икемділігіне жаңа талаптар пайда болды. Атап айтқанда, банктер нарықтың ағымдағы жай-күйіне (Mark-to-Market) қатысты позицияларға мониторинг жүргізуге және сауда операциялары бойынша тәуекелдерді шоғырландыруға тиіс болды.

ТМД-да 80-ші және 90-шы жылдардың басында қаржы нарығы мен алғашқы коммерциялық банктердің пайда болуымен жаңа банк жүйесі қалыптаса бастады. Банк ісін автоматтандырудың отандық технологияларының дамуы елдің банк жүйесінің дамуымен тығыз байланысты.

Дамудың бірінші кезеңі аралды автоматтандыру деп аталды-кез-келген қызмет түрін автоматтандырудың табиғи бастапқы кезеңі, ол жеке, әдетте, ең маңызды немесе салыстырмалы түрде оңай автоматтандырылатын, технологиялық процестің бөліктерін автоматтандырумен, іске асырудың салыстырмалы қарапайымдылығымен, тез іске асыру мүмкіндігімен, даму тобының аздығымен, коммуникациядан практикалық тәуелсіздікпен сипатталады.

1989-1995 жылдардағы инфляцияның жоғары деңгейі бүкіл отандық банк жүйесінің, банктік бизнестің, банктік технологиялардың және банктік бағдарламалық жасақтаманың дамуын анықтайтын маңызды факторға айналды.

Осы жылдары қаржы нарығының инфляциялық толтырылуы банк жүйесінің сандық өсуінің макроэкономикалық негізі болды (банктер көбейіп, олар көбейе түсті) және жеке қаржы мәмілелерінің кірістілігінің жоғары деңгейінің микроэкономикалық себебі болды. Жоғары табыстылық нарықтың барлық қатысушылары үшін қол жетімді болмады, бірақ дәл банктер үшін - "жоғарыдан төменге"бағытталған инфляциялық ағындарды таратушылар мен реттеушілер үшін. Дамудың "инфляциялық" кезеңіндегі банктік Автоматтандырудың негізгі міндеті мыналарды есепке алу болды; қаржы ағындары, дәлірек айтқанда, жеке төлемдер мен жеке операцияларды есепке алуда. Банктерге қаржы ресурстарын (активтер мен пассивтерді) оңтайлы басқаруды автоматтандыру туралы ерекше қамқорлық жасаудың қажеті жоқ - жоғары инфляция кезіндегі банк операцияларының жалпы кірістілік деңгейі әлі де жоғары немесе қолайлы болып шықты. Бұл жағдай ABS нарығының көлденең жағдайын анықтады, онда барлық дерлік коммерциялық әлеуетті пайдаланушыларға арзан, бірдей типтегі бағдарламалық өнімдер қажет болды.

Осы кезеңде отандық автоматтандырылған банктік жүйелердің дамуы негізінен технологиялық аспектілерді түбегейлі жақсартпай, банктердегі аппараттық-техникалық платформалардың өзгеруімен байланысты. 1994 жылы ABS-тің төрт ұрпағын бөлуге болады.

Бірінші буын:

- аппараттық платформа-MS-DOS басқаруындағы дербес компьютерлер;
- ДҚБЖ - Clipper, FoxPro, Clarion;
- технологияның негізгі элементі - бухгалтерлік сымдар;

- АБЖ құрылымы - файл алмасу арқылы (соның ішінде компьютерден компьютерге икемді дискілерде физикалық тасымалдау арқылы) деректер бойынша байланыссыз немесе әлсіз байланысқан автономды арбалар.

Екінші буын:

- аппараттық платформа-Novell NetWare жергілікті желісінде жұмыс істейтін MS - DOS басқаратын дербес компьютерлер;

- ДҚБЖ - Clipper, FoxPro, Clarion;

- технологияның негізгі элементі - бухгалтерлік сымдар;

- АБС құрылымы-серверде жатқан және функцияларға қатысы жоқ ортақ файлдар арқылы деректерге байланысты автономды жұмыс станциялары.

Үшінші буын: аппараттық платформа-Novell NetWare (Windows NT) жергілікті желісінде жұмыс істейтін MS - DOS (MS Windows) басқаратын жеке компьютерлер; ДҚБЖ - Vtrieve; технологияның негізгі элементі - бухгалтерлік есеп (сирек құжат); АБС құрылымы-бұл Дерекқордың жалпы құрылымдары арқылы деректерге қатты қосылған және функциялары бойынша нашар байланысқан автономды жұмыс станциялары.

Төртінші буын:

- аппараттық платформа-жергілікті желіде жұмыс істейтін MS-DOS (MS Windows) басқаратын дербес компьютерлер немесе терминалдары бар хост - компьютер;

- ДҚБЖ - кәсіби реляциялық (атудан кейінгі немесе желілік болуы мүмкін); технологияның негізгі элементі - бухгалтерлік есеп (сирек), құжат, мәміле;

- АБС құрылымы-бұл Дерекқордың жалпы құрылымдары арқылы деректерге байланысты, кейбір жағдайларда ортақ ядро арқылы функцияларға байланысты автономды жұмыс станциялары (1-кесте).

1-кесте. АБС-тің төрт ұрпағы

Буындар	Сипаттамалары
1-буын	- аппараттық платформа-MS-DOS басқаруындағы дербес компьютерлер; - ДҚБЖ - Clipper, FoxPro, Clarion; - технологияның негізгі элементі - бухгалтерлік сымдар; - АБЖ құрылымы.
2-буы	- аппараттық платформа-Novell NetWare жергілікті желісінде жұмыс істейтін MS - DOS басқаратын дербес компьютерлер; - ДҚБЖ - Clipper, FoxPro, Clarion; - технологияның негізгі элементі - бухгалтерлік сымдар
3-буын	- аппараттық платформа-Novell NetWare (Windows NT) жергілікті желісінде жұмыс істейтін MS - DOS (MS Windows) басқаратын жеке компьютерлер; - ДҚБЖ - Vtrieve; технологияның негізгі элементі - бухгалтерлік есеп (сирек құжат)
4-буын	- аппараттық платформа-жергілікті желіде жұмыс істейтін MS-DOS (MS Windows) басқаратын дербес компьютерлер немесе терминалдары бар хост - компьютер; - ДҚБЖ - кәсіби реляциялық (атудан кейінгі немесе желілік болуы мүмкін); технологияның негізгі элементі - бухгалтерлік есеп (сирек), құжат, мәміле
Е С К Е Р Т У – Автормен құрастырылған	

Тиісінше, АБС нарығы өзгерді. Ол көптеген коммерциялық банктерге бухгалтерлік есеп, аналитикалық және басқару технологияларын біріктіретін байыпты, технологиялық тұрғыдан дамыған шешімдер қажет болған кезде вертикальға айналады. "Вертикализация" 1995 жылдың күзінен 1997 жылдың жазына дейін АБС нарығының дамуын анықтады.

Көлденең нарықта бағдарламалық өнімдері өте қарапайым және "көп, тез және арзан" сата алатын әзірлеуші компания жетістікке жететіні түсінікті. Керісінше, тік нарыққа әр банкке жеке бейімделетін және бейімделетін, көп айлық арнайы рәсімдер бойынша енгізілетін жоғары технологиялық Бағдарламалық шешімдер қажет, есептік, талдамалық және басқарушылық функциялары бар мұндай банк жүйелері бірнеше есе немесе біршама қымбатқа түсуі мүмкін.

Қолданылған материалдар тізімі:

1. Қ.К. Тоқаев: «ХАЛЫҚ БІРЛІГІ МЕН ЖҮЙЕЛІ РЕФОРМАЛАР-ЕЛІМІЗДІ ӨРКЕНДЕТУДІҢ БЕРІК НЕГІЗІ». Ақорда. Нұр-Сұлтан қ. 1.09.2021 ж.
2. Исанов А.С., Талимова Л.А. «Халықаралық валюта-қаржылық қатынастар». Қарағанды қ. Қазтұтынуодағы Қарағанды университеті. Оқу-құралы.- 2020 ж.
3. Исанов А.С., Талимова Л.А., Қалқабаева Г.М. «Ақша-несиелік саясат». Қарағанды қ. Қазтұтынуодағы Қарағанды университеті. Оқу-құралы.- 2020 ж.
4. Талимова Л.А., Сайфуллина Ю.М., Калқабаева Г.М., Есмагамбетов Т.У «Цифровые технологии расчетов и межбанковский клиринг». Қазтұтынуодағы Қарағанды университеті. Оқу-құралы.- 2020 ж.
5. Гусманова Ж.А. Курманалина А.К. «Банковское дело». Қазтұтынуодағы Қарағанды университеті. Электронды оқу-құралы.- 2020 ж.

МАРАТ ҚАБАНБАЙДЫҢ «БАУЫР» ӘНГІМЕСІНІҢ ПОЭТИКАСЫ, ҰЛТТЫҚ ПСИХОЛОГИЯ, ПСИХОЛОГИЗМ КӨРІНІСТЕРІ

Ищанова Ш. Т. № 22 Орта мектептің
қазақ тілі мен әдебиеті пәні мұғалімі

Халқымыз тектен текке бауырым деп бір анадан, бір әкеден тараған балаларды текке айтпаған. Қанша жерден алысқа кетсек те, ажырап қалсақ та, бөлініп кетсек те бауыр ол біздің қайта айналып келер тамыры терең бәйтерегіміз. Осы орайда «бауыр» тақырыбын әңгімесіне мәйек еткен Марат Қабанбайдың «Бауыр» әңгімесіне тоқталсақ.

Марат Қабанбай балалар жазушысы. «Жазушы Марат Қабанбаевтың қаламгерлік ұстанымы – жаны таза, ой-арманы биік жақсы адамның бастауы – бала жанының дұрыс қалыптасуына ықпал ету. Жазушы мұраты – ізгілік. Озған, өскен өркениетке қарай қазақтың қара баласын жетелеу. Марат Қабанбаевтың жазушылық шеберлігін жан-жақты жарқырата ашуында тек ақыл-нақыл айтушы құрғақ ділмар деңгейінде қалмаған, қабырғалы балалар қаламгері болып қалыптасқаны баршаға белгілі. Бала жанын баурай отырып, ересектерді де бей-жай қалдырмаған қаламгерлік шеберлікке Марат Қабанбаев табиғи дарынына қоса аса мықты тәртіпке құрылған ауыр еңбек, ащы тердің арқасында жетті» [1]. Балалар әдебиетінде ең басты нәрсе ересек адамдарды, олардың қателіктерін көрсетеді. Ересектер деп отырғанның өзі іштей әлі де бала екендіктерін көреміз. Мәселен, Антуан Сент-Экзюперидің «Кішкентай ханзадасы» балаларға арналған деді, бірақ оны барлық ересектер тауысып оқыды. Ол жақта балалардың әлеміне жететіндей ересектердің түрлі-түрлі қылықтарын түсіндіріп береді. Одан бөлек, дала қоңырауы атанған Ыбырай Алтынсаринді алайық. Ол кісінің әңгімелеріндегі Үсен қандай ақылды, Зәуре қандай сабырлы. Бұл жақта тәрбиелік мән көп екенін көреміз. Сондай-ақ, Марат Қабанбайды «балаларға арнап жазуда балалар әдебиетінің негізгі ұстаным, қағидаларын шығармашылықпен дамыта отырып қолдануында ХІХ ғасырда Ыбырай Алтынсарин негіздеген жаңашылдық бағытының озық нәтижелерін еркін сіңірді. Марат Қабанбаевтың бала кейіпкерлерін көбіне білімпаз, әуесқой етіп көрсетуінде, қайткенде қазақ баласы озған жұрттармен иық тірестірсін деген ізгі мұратында Ыбырай Алтынсариннің

ағартушылық мұраттарымен үндестігі айқын» [1,27], - деп көрсетеді. Марат Қабанбайдың «Бауыр» әңгімесінің поэтикасына тоқталайық.

Қазіргі әдебиеттануда поэтиканы жеке көркем шығарманың құрылысы, әдеби құрылымы және оның кешендері туралы ғылым ретінде қарастырамыз. Бірақ поэтика мақсат-міндеттері белгіленген және дәстүрлі әдебиеттану салалары: әдебиет теориясымен, әдебиет тарихымен тығыз байланысты арнаулы пән ретінде де қалыптасуда. Әдебиет теориясының ауқымында, ол жалпы поэтика, яғни, мәтіннің (дыбыстық, сөздік, образдық) құрылымы туралы ілім деп қарастырылады [2].

Бұл әңгіменің тақырыбы бір-бірінен бөлініп қалған жетім бауырлар жайлы. Идеясы соғыс зардабынан бөлінген жетімдердің тағдыры, өз өмірлерін әдемі сүруге талпыныс. Жанры әңгіме. Шап-шағын. Сюжеттік-композициялық талдау жасасак. Оқиғаның кіріспесі Манаптың қарағайдай дипломатты жерге қоюнан, вагон ішінің у-шу екендігі, екі күн бұрын пойызға мінгендігі, Алматыдан төртке он минут қалғанда аттанғаны, вагон ішінде ұйқысынан оянған соң сағаты төртке бес минут қалғанын, Омскінің ұялшақ күнін, бұл жақтың адамдары берекелі үйдің балаларындай ортақ тілде сөйлейтінін айта келіп кіріспе аяқталады. Біз бұл жерде Манап деген бас кейіпкердің Алматыдан Омскіге келгенін көреміз. Оқиға Манаптың таксиге мінгенінен басталады. «Қайда барасыз?» деген таксисттің сұрауына «балалар үйі» деп жауап береді. Біз сол кезде барып білеміз. Манаптың Омскіге «балалар үйіне» келе жатқанын. Таксиге отырып, балалар үйіне келеді. Оқиғаның дамуы Директордың кабинетіне кіргеннен басталды. Оқиғаның шиеленісуі өз інісін табуы. Шарықтау шегі өзі кезінде төрт жасында айырылған інісімен кездесуі болды. Шешімі манаптың қонбай, келген жеріне қайтуы, өзі сонау Алматыдан алып келген дипломатын інісіне көзіндей көрсін деп тастап кетуі болды. Кейіпкерлерге келетін болсақ, Манап 24 жастағы студент жігіт. Қали сегізінші сынып оқушысы. Манап пен Қали типтік образ. Қазақ тарихында неше түрлі зұлмат өтті ғой. Аштық, репрессия, екінші дүниежүзілік соғыс қаншама әке мен баланы, ана мен баланы айырды. Манап пен Қалидың әкесі иә соғыстан келді бірақ дені сау келмеді ғой. Анасы қылтамақтан кетті. Бұны тағдыр деуімізге болар. Бірақ ХХ ғасырдағы балалар бейнесін береді. Әдебиетімізде әйелдер бейнесі осы кезеңде жақсы көрініс табады. Бірақ балалар бейнесін Марат Қабанбай жасады деуге болады. Қали қаншама қиындық көрсе де, болашағына деген сенімі зор, арманы биік екенін көреміз. Ол былайша көрінеді: «Басын салбыратып отырып-отырып:

– Болашақта кім боласың?- дей салды ерін ұшымен.

Қали іркілмеді.

– Ұшқыш... Әскери ұшқыш боламын. Балалар үйінен түлеген ұшқыш ағалар баршылық. – Манап мырс етті. «Аға» деген сөз көп күттіріп барып, аузынан ақыр соңында шықты-ау. Өз ойымен өзі әуре Қали оны елемеді.

– Әнеугүні соның бірі келіп кетті. Клубта кездесу өткіздік. Сидоров Александр Павлович. Ордені бар. Полковник. Соғыста қаза тапқан әкесі де истребитель - ұшқыш болыпты. Екінші күні жатпай-тұрмай аңдып жүріп, жатақхананың шыға берісінен ұстай алдым да, жеке сөйлестім. «Әскери ұшқыш боламын десең, денсаулығыңды осы бастан мықта. Спортыңды тастама!»- деді. Қазір Саша ағаймен хат жазысып тұрамыз. Сондай бір жаны жайсаң жақсы аға!» [3] Бұл жерден көретініміз, баланың қиялының жүйріктігі, ертеңге деген сенім. Сонымен қатар, ата-анам бүйтіпті, сөйтіпті деп қамығу жоқ. Өзінің өмірін әдемі жасауға деген талпыныс жатыр. Сондай-ақ, қазақтың ағаны сыйлау деген мінезі де бар ғой. Жәнібек хан болмай, Керейді хан сайлағанда «аға» деген сыйластығын көрсетеді. Қажымұқан мен Балуан Шолақтың сыйластықтары да бар. Кезіндегі мұсылман деген Осман түріктері өз бауырының қанын төккенімен, қазақтың осынау бір мінезі халқымыздың бір тектілігін көрсететіндей. Бұл шығармада керісінше. Ағасы Манаптың інісін өзі іздеп келуі. Ал бұл «бауыр» деген сыйластық екенін көреміз. Кінәз мінез жігіттің өзіне тән тағдыры бар екенін көреміз. Оның жақсылықтың жаршысы боп жүргенін, өзімде

болмаса болмасын, өзгеге болсын деген ниетін көреміз. Кінәз мінез шофер жігіт Манап ұсынған су жаңа шытырлақ үш сомға немқұрайды көз салды да, күңк етті.

– Керегі жоқ.

«Бәсе-е... Қабағынан қар жаууы жаман еді. Азсынды...»

Манап дыбырлай жөнелді.

– Қойыңыз... Міне, төрт сом. Мемлекеттің көлігі... Жанармай құс сүтіне татыған мына заманда...

Жігіт қолын сілтеді де, еңкейе созылып қалып - шуалшындай иретілген мұндай ұзын болар ма – Манап жақтағы есікті шекеден нұқып, шалқалата ашып тастап: – Жолыңыз болсын! – деді [3]. Мына жерден кінәз жігіттің неліктен Манаптың ұсынған төрт сомын алмағанын көреміз. Ол өзгеге пайдам тисін, жетім бауырлар бір-бірімен қауышсын деген ниеті барын білеміз. Шығармадағы ұлттық психологизмге келетін болсақ. «Бір де бір әке, шеше ныспы көрінбеген аш ішектей ұзын аллеяға көзі түскесін саябырлап, сабасына түсті: «қарағым!»- деп, қанатының астына алмағасын, маңдайынан иіскеп, тер иісі аңқыған қойнына алып жатпағасын әке бейнесі көмескі тартып, жыл артынан жыл өткен сайын өшіп кете барғаны да.

Өзі де сормандай жетімдіктің тақсіретін аз тартқан жоқ. Обалы не керек, көкесінің көзі тірісінде аш боламын, тоқ боламын деп ойламады. Кейін әке кетсе де, әкесінің үзеңгі жолдас құрдастары, әкесін көрген ауыл қалды. Маңдайдан шерткен, сыртқа тепкен Текебай тентек бірен-саран еді. Аудан орталығындағы мектеп-интернатқа алынып, сонда жатып оқыды. Жазғы, қысқы демалыстарында әлгілердің балалары ата-аналары тапсырғасын ба, әлде өздері біліп шақыра ма, әйтеуір, қоймай үгіттеп, ауылға ала кететін. Алда-жалда қырсығып ермей қалса, әке-шешелері: «Манапжанға дұғай-дұғай сәлем!» - деп, өңкей көген көздің аузынан жырып берген піскен ет, құрт-ірімшігін балаларының сөмкесіне салып жіберетін. Қазір де жазғы демалыста қапай үйге түсем деп қиналмайды. Ендеше, осы ел мен жер деген киелі сезімнен бүлдіршін жастан жұтап қалған қаршадай інісіне шүйілгені неткені? Тамағы тоқ, көйлегі көк болса да «туған әке, шеше, туған аға, іні, туған ауыл, ел» деген қасиетті ұғымнан қағылған баладан не сұрап, нені дәметіп отыр? Бесіктен белі шыққалы көрген-білгені өзі сықылды жетімектер, тәрбиешілер мен төрт қабырға, жағалай қойылған жетім төсек, жетім парта...». Қазақта мынадай жақсы сөз бар: «Әкең өлсе де, әкеңнің көзін көргендер өлмесін» деген. Халықтың қанша жерден қиындық көріп жатса да, көмектесуден аянбайтынын көреміз. Әрі Қали кішкене күнінен ауылдан ажырап, Омскіде жүргені қазақылықты ұмыттырады. Сондай-ақ, шығармада мына бір мақалды пайдаланған: «Жетім қозы – тас бауыр». Жетім дегенді біз әкеден, шешеден қалған деп түсінеміз ғой. Бірақ бұл жерде жазушы жетім деп ұлттан, жерден, елден ажырап қалған жағдайды айтып тұр. Соған екінші дүниежүзілік соғысты кінәлайды да. Соғыс болмаса, әкесінің дені сау болып, осылай жәудіретіп алыс жерге баласын жіберер ме?! Әрі анасы да сау болар ма еді?! Көп әйелді күйік жеңіп кетеді ғой. Соғыстың күйігі алып кетпеді ме?! Ұлттық психология мына бір жерден де көрінеді. «– Мұрнағы жылы... көкемнің басына тас жинап, қорған көтердім. Саман кірпішін өз қолыммен құйдым. Көрші ауданнан екі атадан қосылатын туыстар табылған, олар да аянбады,- деді. Сәл бөгеліп, сөзін жалғады. – Бүгінде елдің жағдайы жақсы. Тамақ тоқ, көйлек көк». «Бозбала:

– Тас жинау... О немене? - дегенде жылжып кеткен жерінде омайып отырды да қалды. Алақаны костюм матасын уыстап мыжғылай берді. Не деп кетті мына бала? Басы мыңғы-дыңғы. Іле: «Қасыңда інің отыр, көзіңді ашып қара, інің!» - деп, түрткілеген есек дәме көңіл тағы жібіді. Кіндік кесіп, кір жуған жерден алыста өскен саяқ бала өз халқының әдет-ғұрып, салт-санасын білмесе, жазықты ма? Өлсе - Манаптың әкесі өлді. Ал бұл күнге дейін Қали әке-шешем жоқ, иесіз, сұраусыз жетіммін деп келді. «Жетім қозы - тасбауыр» бала қайтыс болған адамның басына қазақтардың тас жиып, зират көтеретінін аспаннан оқып біле ме. Көрсе қаланың темір шарбақты крест, жұлдызша, тас мүсінді қалың моласын көріп жүр. Онда да көрсе...

– Қалай десем... Қазақтар дүние салған адамды арада жыл өткізбей басына зират көтереді. Бір жағы қабірді ит-құс, тұяқты мал тапап, обал болмасын деп, екіншіден: «Орнынды жоқтатпайтын, түтінінді сөндірмейтін аяулы адамдарын бар, ізің өшкен жоқ, топырағың торқа болсын!» - деген ыңғайда, өлген адамға көрсетілген ізет. Қолы жеткені қызыл қыштан күмбез көтереді. Қалғандары таудың тасын сандықтап қалап, саман кірпіштен қорған орнатады...» [3] Ер баланы қазақ осы себептен тілейтін де шығар. Артымда қалып, маған тас қояды, құранын бағыштап отырады деп. Манаптың осындай дәрежеге жеткенін көреміз. Әйтпесе, қаншама ұл әке атын қаралап, тіпті басына тас қоймақ түгілі, тірі кезінде көрге тыққан ұлдар да болды ғой. Ер жетіп, өсе келе осы бір халықтың ер бала жасауы керек деген істі қолға алып жасағаны әке алдында парызын орындағаны болды. Жазушы бізге осы бір деталды баланың халық салтын ұмытпайтындығын көрсетеді, әрі балалардың ата-анаға мейірімді болуына үгіттейді. Шығармадағы психологизмге келсек. Психологизм – адам өміріндегі болып жатқан іс-әрекет, демек психологизм ұғымын адам өмірімен тікелей байланысты десек қателеспейміз. Әрине басты тұлға – адам болғандықтан, оның күнделікті іс-әрекеті, мінез-құлқы адам өмірінің ажырамас бір бөлігі болып табылады. Адам өмірі дегеніміз не? Бұл жиынтық, нақтырақ айтсақ, бір-бірін алмастырып отыратын іс-әрекеттер жүйесі. Іс-әрекетте объектінің субъективті формасына, образға өтуі жүзеге асырылып, сонымен қатар іс-әрекетте объективті нәтижелеріне, өнімдеріне айналуы орын алады. Осы жағынан алғанда іс-әрекет процесс ретінде көрініп, онда субъект-объект өрістері арасында өзара ауысу жүзеге асырылады [4]. «Адам мен суреткерді әдетте белгілі бір қоғамдық орта, уақыт пен кеңістік, оқиға мен табиғат т.б. толып жатқан заттар әлемі қоршап тұратыны белгілі. Сондықтанда адамзат өзін қоршаған ортадан, қоғамнан тыс өмір сүре алмайды. Адам өзінің жеке басының эстетикалық талғамына, дүниетану дәрежесіне, мінез-құлқына қарай адам таниды, қоршаған ортаға, табиғатқа, заттарға деген өзіндік көзқарасы, сүйіспеншілігі оянады. Міне, осының бәрі жазушының суреткерлік талғам-таразысынан өтіп, көркемдік жүйесінде талданады. Көркем шығармадағы өмір шындығы жазушы жанын әбден толқытып, тебіrentкен, күйзелткен күйініш-сүйініші, бір сөзбен айтқанда, автордың шығармашылық тұғырнамасы, қоршаған ортаның жанды және жансыз заттардан тұратыны әуелден белгілі» [5]. Г.Пірәлиеваның есептеуінше, шығармадағы психологизм портреттен, пейзаждан, деталдан, психологиялық ортадан көрінетіндігін айтады. Психологиялық орта деген ұғымға тоқталсақ. «М.Әуезов болса, өз шығармаларында әрқашан оқиға өтер жерді, психологиялық ортаны алдын-ала жан-жақты баяндап беріп отырады. Сосын оған қайтып айналып соқпайды. Бірақ сол қоршаған ортаны, оқиға өтер айналаны, жерді, табиғатты, ел-мекенді ондағы кейіпкерлердің көңіл күйіне әсер ететіндей тікелей эмоционалдық, психологиялық жағдай сезім құрайды. Содан соң автордың барлық көркемдік назары тек қана кейіпкерінде болады. Негізгі оқиғаның қайда өтетінін ескеру – кез келген шығармаға тән табиғи көркемдік тәсіл» [5,275]. «Бауыр» әңгімесіндегі психологиялық орта Омскідегі балалар үйінде өтеді. Жазушы бізге ол ортаны анық түсіндірмейді. Кінәз мінез таксисттің «қайда барасыз?», «Балалар... үйі ме?» - дегенінен көрінеді. Әрі таксист Манаптың кескін-келбетін бәрін ұғып тұрғанын көреміз. Одан кейін директордың кабинетіне баруына келсек. «Жалпы, Виктория Ивановнаға өз басы дән риза. Адамның қандай көңіл күйде отырғанын жаңғақтай шағып, тез айыратын саққұлақ та саңлақ жан тәрізді. Сәл толқып, қобалжи кірген Манапты алды-артына қаратпай үйіріп әкетіп, көп күдігін лезде таратып жіберді. Он бір жыл қатарынан көрмеген ініге бағышталған сағынышты да, жүрек жарды қуанышын да, қияметін де айтқызбай сезіп-біліп отырған сияқты. Сол ыңғайдан аға тәрбиешінің бәденін, Манаптың қылшылдаған жастығын тілге тиек етіп, жүрдек әзілімен болсын, қолтығынан демеп, астыға көпшік тастап жатыр.

– Ініңіздің аты-жөні кім, есіме түсіріп жіберсеңіз...

Ойға шомған Манап басын көтерді.

– Төрекелдиев... Төрекелдиев Қали!

– А, Турекелдиев Гани! Айып етпессіз... Элочка, бір минут кідірме, бұл кісіні Ганиға бастап апара қой. Тек, байқа, Манап... е-е...

– Манап Сымбатович...

– Рақмет. Иә, Манап Симбатович секілді ағам бар деген ой, әрине, Ганидың үш ұйықтаса түсіне кірген емес. Өзіңіз де білесіз, балалар үйіне құртақандай кезінде, бар-жоғы төрт жасында қабылданыпты. Осыны ескеріңіз, - деді де, жігітке «Оқасы жоқ, абыржымаңыз, бәрі орын-орнына келеді» райда қарап қойды. Содан соң аға тәрбиешіге бұрылды. – Өсіп кеткен сойталдай боз баланы Манап Симбатович та салған беттен тани қоймас. Осы екі арада қолайсыз жағдайлар туып кетіп жүрмесін. Манап Симбатович ренжімесе, сыртта қалдыра тұр да, Ганиға өзің кіріп, бақайшағына дейін алдын ала жақсылап түсіндір. Адам жаны мөлдір әйнек, шытынатып алсақ, қайта жамай алмаймыз...» [3]. Осылайша, жазушы екі бауырдың кездесуіне психологиялық ортаны дайындай бастайды. «Бозбала Манапқа самарқау, бейжай көз салды да, аға тәрбиешіге бұрылды. – Сөзіңе болайын, Гали. Жаттығу ағаңнан қымбат болып па. Алыстағы ағаң жыл он екі айда бір рет келеді. Жаттығу қайда қашады, ертең-ақ сүмек боп терлеп, кеткен ақынды артығымен қайтарып аласың, - деді жымыған қалпын мысқал бұзбаған Эльзбета Сергеевна. Аға мен інінің не ары, не бері емес жағдайын айтқызбай ұғып тұр. Сол себептен Қалидың жаңағы қатқыл сөзіне қабақ шытып, қыжыртпады. Қайта сергек сөзімен көңілде қалған тырыс-бырысты жаймалай жазып тұр. Соған қарағанда орыс, поляк аталары мен әжелері Сібірдің қақаған суығын да, темір бұғаудың құрсауын да миземеген көңілді жандар-ау, тегі. Манаптың кім екенін Қалиға әдейі айтпаған жайдары келіншек төбедегі түгел, түтіні түзу заманда сирек ұшырасатын қызық кездесудің бал қаймағын талмап, бар дәмін шырғасын шығармай татқысы келіп тұрған секілді.

«Алыстағы ағаң...» дегенде Қали бетін бермен бұрды. Бұл жолы зер салып қарады. Бағзы жылдарда біреуді біреу біліп болмайтын қанбазардың қақ ортасында кездейсоқ ұшырасып қалған көлденең көк аттыны қазір түстен тани алмай тұрғандай жүзінде толқу бар. Баяғыда бүйірі түскен қара чемоданын арқалап, астанаға оқу іздеп аттанғанда Манапты ешкім шығарып салмаған, оқуына түсіп, қуанышы қойнына сыймай қайтқанда жан адам қарсы алмаған. Сол себепті ме, Манабың мұндай сын сәтте қайту керектігін білмейді екен, құшағын жайып жіберіп, «Ой, бауырымдап!» ентелей жүгірудің орнына, қаққан қазықтай қыдырып тұра берді. Жымыс табын ерін ұшынан тез-тез жиып алған Эльзбета Сергеевна Қалидың құлағына сыбырлап қалды: бойшаң бозбала сонда ғана теңселіп кетті, баспалдақтарды санап басып, төмен түсіп, бері беттеді.

Бұл кезде өзін-өзі қамшылап үлгерген Манап та қорғасын аяғын әрең алып, қарсы жүрген. Бой жағынан қарайлас бозбала төніп қалғанда:

– Бар екенсің, бауырым! - деп, алға созған екі қолын айқара ашып, ыстық құшаққа айналдыра беріп еді, Қали:

– Здравствуйте, дяденька! Как живете? - демесі бар ма.

Созған қолы сынғандай сылқ түсті...» [3]. Бозбаланың самарқау көз салғаны, орысша жауап беруін Манап өзі ақтап алады: бұл қта інісінің орыс ортадан жүргенін, селсоқ болғанын кішкене кезінен ажырап қалғандығынан екенін түсінеді. Бұл жақта бұрын-соңды көрмеген бауырыңа ләм-мим деп сөйлеудің өзі қиын болуға керек. Манаптың қысыла, қымтырыла сөйлескенін, қонуға қалмай кеткені жазушының көркемдік шешімі деп біліп, келісеміз. Іш тартып әңгімелесуі де болар еді. Олай етпеді. Бұл Манап үшін де дұрыс шешім.

Қорытындыласақ, Марат Қабанбайдың «Бауыр» әңгімесі балалар әдебиетінің озық туындысы, шап-шағын әңгімеде кейіпкерлер психологизмін ғана емес, ұлттық психологиясын: қазақтың басынан кешкен талайғы тағдырын, мінезін, салтын әдемі бере білген. Әрі балалардың жасымағандығын, өз әлемән құрып, өз армандарын жүзеге асыруға талпынып жатқанын көреміз. Манаптың студент екендігін, Қалидың спорттан жетістікке жетіп жүргенін; сондай-ақ, жаман адам болғанымен, жаман ұлт болмайтынын;

ақыр аяғында өзімен тағдырлас болған кінәз мінез жігіттің де пайдам тисін деген ниетін; оның да томсыраймай, бұрынғыға өкпелемейтінін көреміз.

Көкжиектен күн атсын, Қызғалдағың гүл ашсын!

Пайдаланылған әдебиеттер:

1. Төлегенова Б. Марат Қабанбаев прозасының көркемдік ерекшелігі. Филология ғылымдарының кандидаты дәржесін алу үшін дайындалған диссертацияның авторефераты. Алматы, 2006 жыл

2. Жанұзакова К.Т. Ф.ғ.д., доцент, Қазақ мемлекеттік қыздар педагогикалық университеті, Алматы қ., Қазақстан. Поэтика салалары мен зерттеу объектісі http://www.rusnauka.com/4_SND_2015/Philologia/3_186701.doc.htm

3. Қабанбай М. Бауыр kitap.kz

4. Сабаева Г. Қазақ әдебиетіндегі «психологизм ұғымы» туралы түсінік. <https://articlekz.com/kk/article/22227>

5. Пірәлиева Г. Көркем прозадағы психологизмнің кейбір мәселелері [Мәтін] : (Түс көру, бейвербалды ишараттар, заттық әлем); монография. ҚР Білім және ғылым мин-гі, М. О. Әуезов атын. Әдебиет және өнер ин-ты - Алматы: Алаш, 2003. - 327 б. - Тұрсынбек Кәкішұлының қоры; Автор қолтаңбасымен Библиогр.: 309-324 б.

ПОЛИМЕРЛІ САЗДЫ ГЕЛЬДЕРДІҢ СИПАТТАМАСЫ МЕН ФИЗИКА-ХИМИЯЛЫҚ ҚАСИЕТТЕРІ

Кабылбекова А.Т. 8D05311 Химия

мамандығының докторанты

Асанов А.А. х.ғ.к., профессор

М.Х.Дулати атындағы Тараз өңірлік университеті, Тараз қ., ¹Мирас университеті,

Қазіргі кезде елімізде полимерлік химия, яғни жоғары молекулалы қосылыстар химиясына аса назар аударылып отыр. Ол жоғары молекулалы қосылыстардың синтез реакциялары мен түрленуінің химиялық және физикалық -химиялық қасиеттерін, әдістері мен заңдылықтарын, сонымен қатар бастапқы реагенттерді (мономерлер, олигомерлер) зерттейтін ғылым саласы. Полимерлік химия кинетиканы, катализді, полимерлену реакциясының механизмін, поликонденсациялануды, полимерлердің бұзылуы мен олардың тұрақталу процестерін және басқа химиялық түрленулерді зерттейді.

Полимерлер (грекше πολύ «көп» + μέρος «бөлігі») - химиялық немесе координациялық байланыстар арқылы ұзын макромолекулаларға қосылған «мономерлік бірліктерден» тұратын заттар. Полимерлер бейорганикалық және органикалық, аморфты және кристалды заттар болуы мүмкін.

Полимерлер полимерлену немесе поликонденсация реакцияларының нәтижесінде мономерлерден түзіледі. Полимерлер құрамында көптеген табиғи қосылыстар бар: белоктар, нуклеин қышқылдары, полисахаридтер, резеңке және басқа да органикалық заттар. Көп жағдайда бұл ұғым органикалық қосылыстарға жатады, бірақ көптеген бейорганикалық полимерлер де бар. Полимерлердің үлкен саны синтетикалық жолмен полимерлену, поликонденсация және химиялық түрлену арқылы табиғи шыққан элементтердің қарапайым қосылыстары негізінде алынады. Полимерлік атауларының алдына поли- деген сөз қойылады, мысалы: полиэтилен, полипропилен, поливинилацетат және т.б.

Кеуектеліп қуысталып орналасқан бөлшектерден және гидратталған алюминий силикатынан тұратын коллоидтық саз балшық бентонит деп аталады. Лак-бояу және басқа да материалдарға белгілі бір құрылым беретін толықтырғыш ретінде және отқа төзімді

заттардың құрам бөлігі ретінде пайдаланылады. Бентониттердің құрамында силикаттар класының минералы монтмориллонит болады. Оның химиялық құрамы мынадай түрде: $(\text{Na}, \text{Ca})_{0,33}(\text{Al}, \text{Mg})_2(\text{Si}_4\text{O}_{10})(\text{OH})_2 \cdot n\text{H}_2\text{O}$.

Полимерлік гель – бір-бірімен химиялық және физикалық байланысқан ұзын тізбекті макромолекулалардан тұратын, үш өлшемді кеңістік құрылымды жоғары молекулалық қосылыстар. Сонымен қатар, олардың еріткіштің өте көп мөлшерін өзіне сіңіріп алу қабілеттері бар, жоғары дисперсті балшықты жыныстар болып табылады.

Сазбалшық - көбінесе сазды минералдардан тұратын және қышқылға төзімді материалдар, қыш, т.б өндіруде қолданылатын шөгінді тау жыныстары. Ақ балшық және пластикалық балшық болып бөлінеді.

Сазбалшықтың қасиеттері: пластикалық, сынуға төзімділігі, сіңуі, керамикалық сынықтардың түсі, тұтқырлығы, жиырылуы, кеуектілігі, ісінуі, дисперсиясы. Балшық - ең тұрақты гидроокшаулағыш - су өткізбеу, оның қасиеттерінің бірі болып табылады. Осының арқасында сазды топырақ - бос және шөлейт жерлердегі топырақтың ең тұрақты түрі бола алады.

Сазды минералдар химиялық құрамы бойынша сулы алюмосиликаттардан (құрамында кристалданған суы бар) тұрады. Саздың құрамындағы алюминий тотығының (Al_2O_3), кремнеземнің (SiO_2) және судың мөлшерінің қосындысы 75-90%-ға жетеді. Қалған бөлігі периодтық жүйенің басқа элементтеріне тиесілі, соның ішінде Na^+ , K^+ , Ca^+ , Mg^{2+} анықталынады.

Химиялық құрамы, кристалдық торының құрылысы және қасиеттерінің айырмашылықтарына байланысты сазды минералдарды ішіндегі негізгі минералы бойынша төрт топқа бөледі:

- монтмориллонит тобы (монтмориллонит, бейделлит, сапонит, гекторит, соконит, нонтронит және т.б.);
- гидросолюдтер тобы (гидромусковит, гидробиотит);
- каолинит тобы (каолинит, диккит, накрит, галлуазит);
- палыгорскит тобы.



Сурет 1 – Кремнийоттекті тетраэдр торларының сызбалық бейнесі

Ковалентті байланыстардың көмегімен сызықтық, жазықтық, көлемді құрылымдар түріндегі күрделі кешенді аниондар түзетін кремнийоттекті тетраэдр $[\text{SiO}_4]_n$ – саздың басты құрылымдық бірлігі болып табылады (сурет 1). Si-O арақашықтығы шамамен алғанда 1,6 Å.

Монтмориллонит төбелері ішкі қабатқа қарай бұрылған, әрі тетраэдрлік кремний оттекті қабаттардың арасына біріктірілген октаэдрлік алюмооттекті қабаттардан тұрады.

Төменде келтірілген 2-суретте үш қабаттан тұратын бентониттің құрылысы берілген: екі кварц қабаты арасында орналасқан алюминий оксидінің қабаты. Сазды пластинка теріс зарядталған және катион бұлттарымен қоршалған. Егер бұл катиондар негізінен натрий болса, онда саз натрийдің монтмориллониты деп, ал егер катиондар кальций болса, кальцийдің монтмориллониты деп аталады [1].

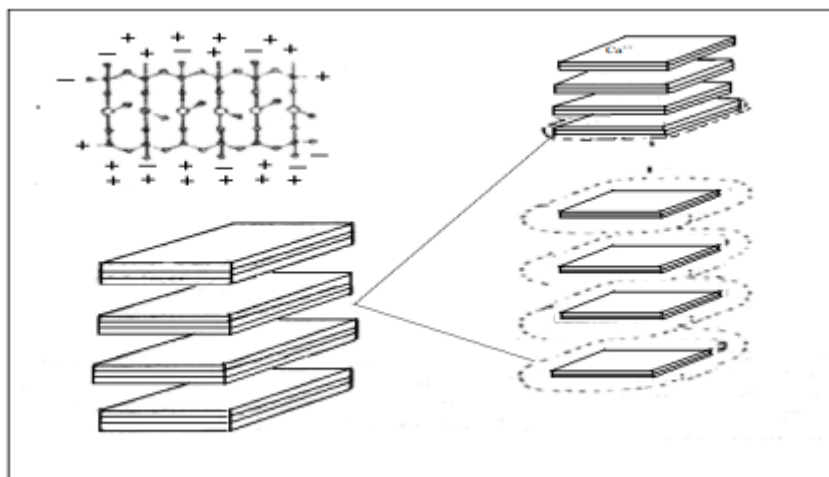

Сурет 2 – Кальций және натрий монтмориллонитіндегі гидратация

Полимерлі саздар негіз мен пластификатордан тұрады, ол сазды пластикке айналдырады. Полимерлі балшық поливинилхлоридке негізделген. ПВХ бөлшектері, желатин сияқты, қыздырғанда керемет сіңіргіштікке ие және осы қасиет полимерлі балшықтың негізгі қасиеті болып табылады.

Пайдаланылған әдебиеттер тізімі:

1. Құрманғажы Г., Сыдықова А.И., Тажибаева С.М. Бентониттің магниттік бөлшектерін алу // Химия және химиялық технология бойынша ІХ Халықаралық Бірімжанов съезі. – Алматы, -2016.-197-201 б.

ҚАЗАҚСТАН РЕСПУБЛИКАСЫНЫҢ ҰЛТТЫҚ ЭКОНОМИКАСЫНЫҢ БӘСЕКЕГЕ ҚАБІЛЕТТІЛІГІН ЖЕТІЛДІРУ ЖОЛДАРЫ

Абилсейт Б.ТУР-18-1к тобының студенті
Бялова А.К. аға оқытушы, экономика
ғылымының магистрі
Қазтұтынуодағы Қарағанды университеті

Сондықтанда Қазақстанның алдына әлемнің 50 елінің қатарына ену және орнығу өршіл міндеті қойылып отыр. Әлемдік тәжірибе ұлттық экономика дамуын бағалаудың көптеген әр түрлі әдістерін көресті және Қазақстанның өзін – өзі бағалау үшін осы әрі басқа әдістемені таңдауы нақты әдіске шоғырланбауы тиіс.

Жаһандану Қазақстан қоғамында болып жатқан барлық процестерге дерлік біртіндеп әсер етуде. Кезең – кезеңмен еркін сауда саясатын жылжыту жүзеге асырылуда. Бірқатар секторлардың өндірістерін трансұлттық ету процесі күшейіп отыр. Қазақстанның ақпарат кеңістігі бірыңғай ақпараттық кеңістікке барынша кірігуде. Қазақстан Дүниежүзілік Сауда Ұйымына кіру бойынша жұмыстар жүргізуде. Шағын ішкі нарығы бар және әлемдік нарыққа қол жеткізуге мұқтаж ел үшін ашық сауда саясатының объективті қажеттігі анық. [1,78б.]

Қазіргі кезде әлемдік тәжірибеде ұлттық экономикалардың бәсекеге қабілеттіліктері мен әлемдік қоғамдастыққа кірігу мәселелеріне басты назар аударылып отыр. Жалпы алғанда, бәсекеге қабілеттіліктің аспектілерін қарай келіп, мыналарды назарға алу қажет. Қазақстанның танымал бәсекелі басымдықтарының қатарына қолайлы геостратегиялық орналасу орны мен бай, табиғи минералдық – шикізат ресурстары, сондай – ақ саяси тұрақтылық, макроэкономикалық теңгерімділік, капиталдың жоғары деңгейде ағылуы, бизнес бастамаларға жәрдемдесу жатады. [4] Әзірше ірі пайдалы қазба қорларының болуы

Қазақстанның ең қомақты салыстырмалы экономикалық артықшылығы болып қалуда. Қазақстан осы артықшылықты тірек ете отырып, ұлттық экономикадағы дағдарысты еңсерді, экономикалық өсуді қамтамасыз етті, бірқатар маңызды экономикалық реформалар жүргізді.

Қазақстанға Бәсекеге қабілеттіліктің жаһандық индексі позициясын жақсартуға отандық бизнес пен резерв жақсартуға отандық бизнес пен кластерлік даму тиімділігінің өсуі есебінен қол жеткізуге болатын «бизнесті дамыту үшін жағдай жасау» факторы болып табылады.

Халықаралық нарықта қазақстандық кәсіпорындардың бәсекелі басымдықтары әдетте, табиғи ресурстар құнының төмендігіне байланысты – негізінен бірегей өнімдер мен өндірістік процестер тапшы. Бұл ретте, экспорттаушы компаниялар аздаған шетелдік нарықтарда ғана сауды жүзеге асырады. Елде жүзеге асырылатын бизнес үшін қазақстандық жеткізушілердің сапасы едәуір жақсартуды жиі талап етеді, өйткені олар тиімсіз және технологиялық дамымаған. Осының салдарынан әдетте, еңбекті қажет ететін әдістер мен алдыңғы және бұрынғы буынның өндірістік процестері қолданылады, маркетинг деңгейі тиісінше қарапайым және әдетте тауарларды сыртқы нарықтарға ілгерілетудің өзіндік арналары жоқ. Кәсіпорындардың бизнес – процестерінің бәсеке қабілеттілігінің төмендегі проблемасы менеджменттің, әсіресе күшті басқарушылардың болмауы кезінде корпоративтік деңгейдің жеткіліксіз дамуымен, сондай - ақ кәсіпорындардың мамандарды даярлауға болмашы шығындарымен қоса жүреді. Компанияларды басқаруда жетекші ұстанымдар көбіне жоғары білікті кәсіпқойлық белгілері бойынша емес, жеке берілгендік белгілері бойынша беріледі. Компаниялар басшыларының назары ішкі асыра сілтеушілік пен сыбайлас жемқорлыққа қарсы күрес жөніндегі жүйелі шараларға негізделмеген. [2, 123б.] Жалпы алғанда, бұл шағын және орта бизнес әлеуеті әлі де болса толықтай іске асырылмай отырғандығын көрсетеді. Тұтастай алғанда, Қазақстан орнықты дамуға көшуді қамтамасыз ету жөніндегі озық шараларға мұқтаж. Осы уақытқа дейін ресурстарды өндіру мен тұтыуда айтарлықтай теңгерімсіздік сақталуда. Экономика жаңартылатын ресурстар мен энергия көздерінің зор әлеуетін тек шамалы деңгейде ғана пайдаланып отыр. Өндірілетін өнімдердің энергиялық қажетсінуі мен өндірістің экологиялық шығындары жоғары.

Қазақстан экономикасының бәсекеге қабілеттілігі мен экспорттық мүмкіндіктерін сапалы жаңа деңгейге жеткізудің мынадай формуласын анықтайды:

1. Қазақстан халқының басым көпшілігі тарапынан бәсекеге қабілетті болуға жалпы талпыныс пен мүмкіндіктерді арттыруды шоғырландыру қажет.

2. Қазақстанның, оның экономикасын және халқының сапалы өсуге ашықтығы мен бейімділігіне ықпал ететін қолайлы орта мен жағдай қалыптасуы тиіс.

3. Елдің инновациялық және технологиялық сипаттарын жылдам дамыту талап етіледі.

4. Еңбек өнімділігі өсуінің жедел қарқынын, басым салалардың серпінді дамуын, тиімді кеңістікті ұйымдастыруды, «өсу нүктелерін» ынталандыруды және инфрақұрылымдық дамытуды ұйымдастыруға жаңа әдістерді қамтамасыз ету маңызды.

5. Қазақстандық бизнестің Қазақстанның әлемдік нарыққа кіруі мен орнықты қатысуын бекітудің мүмкіндігі мен кепілі ретінде халықаралық талаптарға жауап беретін сипаттары мен сапаларын саналы және мақсатты ие болуының қағидатты мәні бар.

6. Елдің тұрақты дамуға көшуін, халықтың өмір сүру сапасын, қауіпсіздік деңгейін арттыруды, денсаулық сақтау және оқу – ағарту жүйелерін жаңғыртуды, қоғамның экологиялық жауапкершілігінің жоғары деңгейін қамтамасыз етуді жеделдету керек. [3,154б.] Қазақстан халқының басым бөлігін бәсекеге қабілеттілік проблемасына түсінікті қарым-қатынасын қалыптастыру. Қазақстандықтардың ұлттық идеясы – бәсекеге қабілетті болу, бәсекеге қабілетті кәсіпорындарда жұмыс істеу және бәсекеге мәдениетін қалыптастыру арқылы дамыту. Қазақстан азаматтарында патриоттыққа негізделген бәсекеге қабілеттілік проблемасына түсінікті қарым – қатынас қалыптасуы тиіс. Атап

айтқанда, ұзақ уақыттан жойылмай келетін қатер – жемқорлыққа төзбеушілік ахуал қалыптастырған жағдайда ғана қоғам оны тұншықтыра алады.

Қазақстанның принципті жаңа бәсекелі артықшылығы инновацияларды өмірге кеңінен енгізе отырып жасалуы мүмкін. Алайда, жаңа технологияларды, бірегей процестер мен өнімдерді әзірлеу, енгізу, егер олар қазақстандықтардың инновациялық ойын өзгертумен жалғаспаса, күтілетін нәтижелер алуға мүмкіндік бермейді. Осыған байланысты Қазақстанның ұлттық идеясын көп жылдық ізденуіне байланысты «мөлдірленуі» және көптеген қазақстандықтардың бәсекеге қабілетті болуға, бәсекеге қабілетті кәсіпорындарда жұмыс істеуге және бәсекеге қабілетті елде өмір сүруге деген нақты, түсінікті және белгілі бір партиялық ұмтылыстары түрінде материалдануы тиіс. [5,182б.] Бәсекеге қабілеттілік идеясы ойдан шығарылмаған және салмақты бизнеске ие, өйткені бұл елдің бәсекеге қабілеттілігінің ерекше мәдениетін қалыптастыру үшін ұлтына, дініне және саяси көзқарасына қарамастан азаматтық мақтаныш үшін нағыз себеп. Бәсекеге қабілетті ментальділікті қалыптастыру мәселесі білім беру жүйесіне тіреледі. Отандық бизнестің келешектегі бәсекеге қабілеттілігі және жалпы алғанда, экономиканы әртараптандыру білім беру жүйесіне жаңғырту тиімділігіне тікелей байланысты және қазақстандық азаматтар алатын сол бір құндылықтардың, білімнің, дағдылардың және біліктердің нәтижелері болып табылады. Сондықтан, Қазақстанның білім беру жүйесіне бәсекеге қабілеттіліктің парадигмаларын енгізу керек.

Бәсекеге қабілеттіліктің парадигмасы мемлекеттік басқарудың барлық буындары мен деңгейлерінде толығымен енгізілуі тиіс. Атап айтқанда, Мемлекеттік қызметкерлердің Ар – намыс кодексі, мемлекеттік қызметкерлерді даярлау мен біліктілігін арттыру, сыртқы ортаға да ішкі ортаға да бағдарланған мемлекеттік органдардың тиісті бағдарламалық және жоспарлы құжаттары арқылы мемлекеттік сектордың менеджерлерін даярлау үшін жаңа ұлттық басқарушылық мектеп жандандырылады. Сөйтіп, елдегі билік сапасы еліміздің бәсекеге қабілеттілігінің болашақтағы сөзсіз шартына айналып отыр. Сондай – ақ дүние жүзілік сауда ұйымына кіруге жәрдемдесу жолында тауарлар нарығына шығу үшін және салалық реттегіштерді құруға ықпал ететін бәсекелестікте оларды ашық етуге арпылған кедергілерді анықтау және болдырмау қажет.

Қорыта келгенде, ұлттық экономиканың бәсекеге қабілеттілігін жетілдіруге елімізге жетекші венчурлік инвесторларды тарту, жаңа инновациялық қаржы тетіктері енгізілуі, атап айтқанда зияткерлік капитал кездерін ғылыми – зерттемелік тәуекелді азайту үшін және ықтимал инвесторларды тарту үшін венчурлік тәуекелді сақтандыру тетіктерін әртараптандыруға мүмкіндік беретіндігін атап өтуге болады.

Пайдаланаған әдебиеттер:

1. Могамедов Ш.Л. Определение показателей конкурентоспособности товаров. // СТК. 2011, № 9. С. 78-79
2. А. Сосков «Чтобы конкуренты не задушили» //2010 г., 123-124 бет
3. Жолдасбаева Г.Ө. Кәсіпорын экономикасы. – Алматы: Экономика 2012 ж. 154 – 156 бет
4. www.adilet.kz
5. Годин А. М. Маркетинг: Учебник пособие. – М.: Прогресс, 2014 г. 182-183 бет

ЭКОНОМИКАНЫҢ БӘСЕКЕГЕ ҚАБІЛЕТТІ МОДЕЛІН ҚАЛЫПТАСТЫРУДАҒЫ БУХГАЛТЕРЛІК ЕСЕПТИҢ РӨЛІ

Асабаева О.М. УА-19-3с/к студенті
Мадиева К.С. э.ғ.к., профессор
Толпаков Ж.С. э.ғ.к., профессор
Қазтұтынуодағы Қарағанды университеті

Қазіргі жағдайда кәсіпорындардағы бухгалтерлік есеп ерекше маңызға ие. Қазақстанда ол халықаралық қаржылық есептілік стандарттарында, бухгалтерлік есеп шоттарының үлгілік жоспарында, бекітілген Жалпы қағидаттар мен ережелердің, Қазақстан Республикасының "Бухгалтерлік есеп және қаржылық есептілік туралы", "Салық және бюджетке төленетін басқа да міндетті төлемдер туралы" заңдарының, сондай – ақ Қазақстан Республикасы Қаржы Министрлігінің Бухгалтерлік есеп және қаржылық есептілік, аудиторлық қызмет әдіснамасы департаменті шығарған бұйрықтар мен ұсынымдардың негізінде құрылады.

Бухгалтерлік есеп деректері экономикалық болжамдар мен ағымдағы жоспарларды құру үшін кәсіпорындар мен олардың құрылымдық бөлімшелерінің жұмысын жедел басқару үшін, сайып келгенде, ел экономикасының даму заңдылықтарын үйрену және зерттеу үшін қолданылады.

Шаруашылық жүргізудің қазіргі жағдайында нақты белгіленген есепке алу жүйесі беретін уақтылы және сенімді экономикалық ақпаратсыз кәсіпорынның күрделі экономикалық механизмін басқару іс жүзінде мүмкін емес.

Әлемдік қоғамдастық пен нақты әрбір ел экономикасының бәсекеге қабілетті моделі кәсіпорындардың бәсекеге қабілеттілігіне тікелей байланысты. Алайда, кәсіпорын деңгейінде бұл мәселе теориялық және практикалық тұрғыдан жеткілікті түрде пысықталмаған.

Көптеген авторлар кәсіпорын экономикасының бәсекеге қабілетті моделін экономикалық тұрақтылық тұрғысынан қарастырады, оны банкроттық қаупінің негізгі алдын – алу ретінде анықтайды, сонымен бірге бәсекеге қабілеттілік тұжырымдамасының қалған екі компонентіне – экологиялық және әлеуметтік мәселелерге назар аудармайды. Бәсекеге қабілетті даму тұжырымдамасы шеңберінде ақпарат қалыптастыруды қандай қызмет, қандай нысанда және қандай заңнамалық актілер негізінде жүзеге асыруға тиіс деген мәселе басты мәселе болып қалып отыр. Бұл тұжырымдама туралы ақпараттың іс жүзінде болмауы экономикалық қызмет субъектілері, тіпті теориялық ақпараты бар және тұрақты бәсекеге қабілетті даму жолына көшуге тырысатындар да тәжірибелік сипаттағы ұсыныстардың болмауына тап болады, бұл айтарлықтай қиындықтар туғызады. [1, б 42]

Кәсіпорындардың дамуын қамтамасыз ету үшін ең тиімді және ұтымды шешімдерді әзірлеуді қамтамасыз ететін тәсілдерді әзірлеу қажет. Кәсіпорын ішкі тұтастыққа ие, өзінің ішкі байланыстары да, сыртқы ортамен байланысы да бар күрделі жүйе екенін есте ұстаған жөн. Сондықтан, осы жүйенің бөліктерінің бірінің өзгеруі міндетті түрде әсер етеді және басқа да бір бөліктерінің өзгеруіне әкеледі.

Өндірісті, еңбекті және басқаруды ұйымдастыруды жетілдіру өнімді уақтылы және үздіксіз материалдық – техникалық жабдықтаусыз және өткізусіз, энергиямен жабдықтаусыз, жөндеу қызметін көрсетусіз, өнім сапасын бақылау жүйесін қамтамасыз етусіз, өндірісті ұйымдастырушылық – техникалық дайындықсыз, ағымдағы және күрделі жөндеу жүргізусіз, жабдықтың үздіксіз жұмыс істеуімен, оның ауысымдылығын арттырусыз жүзеге асырылмайды. Мұның бәрі басқарушылық шешімдер қабылдау және кәсіпорынның одан әрі қызметін жоспарлау кезінде ескерілуі керек. Бұл ретте ақпараттың үлкен үлесі кәсіпорынның бухгалтерлік қызметі ұсынатын деректерден келіп түседі.

Кәсіпорынның бәсекеге қабілетті дамуы жағдайында бухгалтерлік есеп және талдау саласындағы отандық кәсіпорындардың тәжірибесін зерттеу оның төмен деңгейін көрсетеді, бұл әсіресе шетелдік кәсіпорындардың тәжірибесі аясында өткір көрінеді.

Мәселен, бүгінде Қазақстан кәсіпорындарының тиімді жұмыс істеуінің басты проблемасы бәсекеге қабілетті дамуды бағалаудың кешенді жүйесінің болмауы болып табылады. Мұндай жүйенің болуы бәсекеге қабілетті даму тұжырымдамасын қалыптастыруда жетекші рөл атқаратын уақтылы басқару шешімдерін қабылдауға ықпал етеді.

Кәсіпорынның бәсекеге қабілетті моделінің дамуы мен қалыптасуы мұндай бухгалтерлік есеп қажеттілігі туындады, оның деректері ағымдағы кезеңдегі бір компоненттің екіншісіне әсер етуі мен олардың кәсіпорынның ұзақ уақыт кезеңіндегі басқа компоненттерге кейінгі әсерін нақты көрсетеді. Бұл кәсіпорындағы бухгалтерлік есеп, ол болашақта кәсіпорынның барлық қызметтері пайдаланатын ақпаратты жасайды. Бухгалтерлік есеп бойынша ақпаратты үздіксіз және жедел дамыту бәсекеге қабілетті даму бағдарламасын сәтті жүзеге асыру үшін өте маңызды, әйтпесе кез – келген деңгейдегі басқару шешімдері бастапқы ақпараттың ұзақ мерзімді жинақтарында және сапасыз есептеулерде болады. Мұның бәрі қазіргі уақытта ұзақ мерзімді даму перспективаларын ескере отырып, басқарушылық шешімдер қабылдауға мүмкіндік береді.

Кәсіпорындардың бәсекеге қабілеттілігіне және олардың өндірістік – шаруашылық қызметі туралы деректерді есепте көрсетуге ұлттық экономиканың бәсекеге қабілеттілігі әсер етеді, ол өз кезегінде елдің әлемдік экономикалық және өндірістік процестерге тартылу дәрежесіне, шетелдік тұтынушылармен қарым – қатынасына, әлемдік және ішкі қаржы нарықтарындағы жағдайға, мемлекеттің өнеркәсіптік және аграрлық саясат жүргізуіне, инфрақұрылымның, оның ішінде ақпараттық саясаттың даму деңгейіне байланысты болады. Бухгалтерлік есеп осындай инфрақұрылымның бөлігі болып табылады, өйткені ол елдің кәсіпорындары мен ұйымдарының экономикалық қызметінің ақпараттық жүйесі болып табылады. Бухгалтерлік есеп бір жағынан мемлекеттік реттеудің нысаны, ал екінші жағынан оның құралы болып табылады. [2, б 194]

Бухгалтерлік есеп жүйесінде қалыптасқан түпкілікті ақпараттың ашықтығын және шаруашылық жүргізуші субъектілердің бухгалтерлік есебі әркімнің өмір сүру деңгейін жақсартуға бағытталған қоғамда жұмыс істейтіндігін ескере отырып, есептілігі олардың әлеуметтік және экологиялық жауапкершілігінің төмен деңгейін көрсететін шаруашылық жүргізуші субъектілер әлеуметтік – бағытталған экономика жағдайында бәсекеге қабілеттілігі төмен болады. Өз кезегінде бұл дәлелділік меншік иелері мен менеджерлерді отандық және әлемдік нарықтарда үздік тауашаны иеленуге шақыратын болады. Бұл қызметті қайта қарауға және дамуын анықтауға әкеледі, олардың бірі өзінің әлеуметтік және экологиялық саясатын жақсарту, кәсіпорын ішінде және одан тыс жерлерде әлеуметтік және экологиялық іс – шараларға жұмсалатын ағымдағы шығыстарды ұлғайту болып табылады.

Бухгалтерлік есептің әлеуметтік маңызы зор. Дұрыс емес есепке алу жүйесінде қалыптасқан ақпарат негізінде қабылданған басқару шешімдері кәсіпорын ішінде де, сыртқы ортада да басқару процесіне әсер етеді, қоғамның мүдделерін бұзады, бұл өз кезегінде кәсіпорынның және оның иелерінің болашағына теріс әсер етеді.

Осылайша, бәсекеге қабілетті дамуға қол жеткізу үшін барлық салалардағы кәсіпорындардың қызметкерлері мен қызметкерлерінің мүдделері мен қажеттіліктерін ескере отырып, кәсіпкерлік қызметті тұрақты қоршаған орта мен өркендеген экономикаға қайта бағыттау қажет. Бұл экология, экономика және әлеуметтік даму ұғымы бір – бірін жокқа шығару емес, бірін – бірі толықтырып тұратындығын дегенді білдіреді.

Кәсіпорынның бәсекеге қабілетті дамуы аясында бухгалтерлік есепті дамыту және жетілдіру, әлеуметтік және экологиялық есепті қосымша, бірақ сонымен бірге осы тұжырымдаманы бухгалтерлік есептің жалпы жүйесінде іске асырудың негізгі құралдары

ретінде бөліп көрсету бәсекеге қабілеттілік проблемаларының тұтас кешенін шешудегі қажетті және бірінші кезектегі міндет болып табылады.

Кәсіпорындардың бәсекеге қабілетті дамуын қамтамасыз етуге бағытталған бухгалтерлік есеп жүйесін құру кезінде кәсіпорындардың бәсекеге қабілетті даму моделіне сәйкес келетін есеп саясатын жасауға көмектесетін кәсіпорындар үшін нұсқаулық белгілеу мақсатында қолданыстағы бухгалтерлік есеп ережелері қайта қаралуы керек.

Экономикалық қызмет қызметкерлері, бірінші кезекте бухгалтерия қызметкерлері есеп пен есептіліктің бүкіл жүйесін жақсы білуі, оны жеңілдетуі және арзандатуы, субъектінің қызметін, бухгалтерлік және салықтық есепті ұйымдастыруды регламенттейтін нормативтік актілерді қатаң сақтауы тиіс. Экономиканың барлық салалары кәсіпорындарының меншік иелері мен еңбек ұжымдары шикізат пен материалдарды ұқыпты жұмсауға, өндіріс қалдықтарын қысқартуға, шығындарды жоюға, бәсекеге қабілетті өнім өндірісін ұлғайтуға, оның сапасын арттыруға, өзіндік құнын төмендетуге, қоршаған ортаға келтірілетін зиянды азайтуға мүдделі. Сонымен қатар, бухгалтерлік есептің иесіз, материалдық құндылықтарды, ақшалай қаражатты және де кәсіпорынның басқа да ресурстарын заңсыз және ұтымсыз жұмсау мен жымқыруға қарсы күрестегі маңыздылығын асыра бағалау мүмкін емес.

Қазақстан Республикасының бюджетін қалыптастыруға бағытталған корпоративтік табыс және басқа да салықтар төлемдерінің, алымдар мен аударымдардың мөлшерін дұрыс анықтау ісінде бухгалтерлік есептің рөлі маңызды.

Әрбір субъектінің жоғары білікті мамандармен жабдықталған бухгалтериясы болуы және, ең алдымен, бас бухгалтер – қаржы директоры жоғары біліктілікке ие болуы маңызды. Кәсіпорынның экономикалық жағдайы, бюджетке уақтылы төлемдер, сатып алушылармен және тапсырыс берушілермен есеп айырысу және т. б. бухгалтерияның нақты және үйлесімді жұмысына байланысты.

Соңғы жылдары Қазақстан Республикасындағы кәсіпорында бухгалтерлік есептің әдіснамасы мен ұйымдастырылуында үлкен өзгерістер болды. Мүлік пен міндеттемелердің жаңа түрлері, жаңа шаруашылық операциялар пайда болды.

Экономикасы дамыған кәсіпорындарда бухгалтерлік есепті ұйымдастыру тәжірибесін зерттеуге көп көңіл бөлінді. Сонымен бірге бухгалтерлік есеп саласындағы кәсіпорындар мен ұйымдардың мүмкіндіктері кеңейді. Кәсіпорындар қолданыстағы стандарттар мен шаруашылық жүргізу ерекшеліктеріне сүйене отырып, бухгалтерлік есепті жүргізу мен ұйымдастырудың нақты әдістерін, нысандарын, техникасын дербес анықтай отырып, өздерінің есеп саясатын әзірлейді.

Қаржылық есептілік айтарлықтай өзгерді. Оның құрамы, мазмұны, мерзімі мен мекен-жайы халықаралық тәжірибеге сәйкес келеді және есеп берудің өзі кез-келген пайдаланушылар үшін қол жетімді болды. Есепке алуды үндестіру мақсатында Қазақстан халықаралық қаржылық есептілік стандарттарына көшті.

Бухгалтерлік қызмет ұйымның барлық құрылымдық бөлімшелерімен, басқару аппаратының қызметтері мен бөлімдерімен және жеке орындаушылармен тығыз байланысты. Бухгалтерияға ұйымның барлық бөлімшелері мен қызметтері есепке алу және бақылау үшін қажетті құжаттарды, есептік мәліметтерді, сондай – ақ жоспарлы, сметалық және нормативтік деректерді белгілі бір белгілер бойынша өңдейді және топтастырады және олардың негізінде жекелеген бөлімшелердің және тұтастай ұйымның қызметі туралы ақпарат дайындалады. Бұл ақпараттың практикалық құндылығы-бұл жұмыстың экономикалық көрсеткіштерін терең талдауға, экономикалық процестер мен құбылыстарды жүйелі түрде бақылауға, олардың негізінде қажетті қорытынды жасауға және ұйымның, оның бөлімшелері мен қызметтерінің жұмысын жақсарту үшін шаралар қабылдауға мүмкіндік береді.

Тұрақты бәсекеге қабілетті ұйымдар өз өнімдері мен қызметтерін үнемі жаңартып отырады, құрылымын, процестері мен жүйелерін өзгертін жағдайларға бейімдейді. Бухгалтердің міндеті – инновацияларды енгізудің салдарын сандық бағалау және талдау.

Инвесторлар, несие берушілер, жұмыс берушілер, үкімет және жалпы халық сенімді және толық қаржылық есеп беру мен есепке алу, тиімді қаржылық басқару және әртүрлі мәселелер бойынша құзыретті ұсыныстар тұрғысынан кәсіби бухгалтерлерге сүйенеді. Кәсіби бухгалтерлердің мұндай қызметтерді ұсыну кезіндегі көзқарасы мен мінез – құлқы бүкіл елдің экономикалық әл – ауқатына әсер етеді.

Қазіргі заманғы экономика жаңа сын – қатерлер туғызады. Көп нәрсе өзгеруде, сонымен бірге болып жатқан өзгерістердің жылдамдығы да әсерлі болып жатыр. Экономикалық өмірдің жаңа пішіндері, жаңа технологиялар бизнеске тән тәуекелдерді көбейте отырып, басқарушылық шешімдер қабылдау процестерін өзгертеді. Және бұл жағдайларда қарқынды жаһандану, бұрын соңды болмаған динамикалық ақпараттық кеңістік. Бұл жағдайда бухгалтерлік кәсіптің болашағы қандай? Цифрландыру және заманауи ақпараттық технологиялар бухгалтер мамандығын одан әрі өзгертеді. Заманауи бағдарламаларда жұмыс істей білу, технологияны білу, белгілі бір автоматты түрде есептелген көрсеткіштің артында не тұрғанын түсіну маңызды. [3, б 308]

Күнделікті жұмыстан босаған бухгалтерлер заңнаманың ерекшеліктерін, мүмкін болатын жеңілдіктерді және бизнесті республикалық және өңірлік деңгейде мемлекеттік қолдау жөніндегі шараларды жақсы түсіну негізінде өз кәсіпорындарына өздерінің негізгі қызметінде көбірек ойлана және талдай алады. Қазіргі заманғы автоматтандыру жүйелерін қолдануға, жағдайды талдауға, шешім қабылдауға және өз тобында жұмыс істей алатын міндеттерді қоюға қабілетті мамандар барған сайын сұранысқа ие болады. Басқару шешімдерін қабылдауда менеджердің тірегі ретінде бухгалтердің рөлі артады.

Кәсіби дағдылардан басқа, бухгалтер төрт компоненттен тұратын ойлаудың ерекше түріне ие болуы керек:

1. Кәсіби этиканы сақтау. Нұсқауларға емес, құндылықтарға негізделген көзқарасты ұстана отырып, бухгалтер қызметкерлердің шыншылдық пен адал принциптерін игеруіне ықпал ететін мәдени ұйымның құрылуына ықпал ете алады.

2. Кәсіби пікірлерді қолдану. Кез-келген типтегі және қызмет саласындағы ұйымдарда туындауы мүмкін жағдайлар мен ахуалдардың әртүрлілігі үлгітүрдің нұсқауларын тиімсіз етеді. Сондықтан кәсіби пайымдаулардың сапасы бухгалтердің біліктілігінің көрсеткіші болып табылады.

3. Қызмет туралы және ол жұмыс істейтін орта туралы хабардар болу. Компания жұмысы туралы толық ақпаратты меңгеру үшін бухгалтер технология, қызметкерді және жобаларды басқару, табиғатты пайдалану сияқты пәндерді түсініп, қаржыға тікелей қатысы жоқ басқа салаларда білімі болуы керек. Бұл тұтас көріністі жасауға және қызметтің тиімділігін жақсы бағалауға мүмкіндік береді.

4. Белгісіздік жағдайында жұмыс істеу мүмкіндігі. Бухгалтер ұтымды, тәртіпті, объективті (нысанды) және нақты талдау жасай білуі керек және тіпті толық емес ақпарат негізінде шешім қабылдай алуы керек. Ол басқару органдарын және шешім қабылдайтын басқа да тұлғаларды қолдау үшін пайдалы қаржылық және қаржылық емес ақпараттың жоғары сапасын қамтамасыз етуге тиіс. [4, б 86]

Экономиканың бәсекеге қабілетті дамуының маңызды құрамдас бөлігі ретінде интеграцияланған есептілікті жасауға көп көңіл бөлінуі тиіс. Дәстүрлі бухгалтерлік есеп тек жеке активтер туралы хабарлайды. Бәсекеге қабілетті экономикада бес аспектінің стратегиялық өзара тәуелділігі бар: қаржылық, адами, экологиялық, әлеуметтік және өндірістік – технологиялық. Нәтижесінде компаниялар интеграцияланған негізде есеп беруі керек және интеграцияланған есептіліктің дұрыстығын тексеру үшін аудиторлар білімдерін тереңдетуге мәжбүр болады. Әлемде көптеген компаниялар өздерінің біріктірілген есептерін жасайды және жариялайды. [3, б 145]

Болашақта бухгалтерлік қоғамдастық келесі маңызды мәселелерді дамытуы керек:

- әлемдік экономикалық дағдарыс пен Ковид 2019 пандемиясының салдары ретінде сыртқы жағдайлардың өзгеруі;

- алдағы жылдары бухгалтерлердің құзыретін өзгерту;

- жас мамандар үшін бухгалтер мамандығының тартымдылығы.

Бүгінгі таңда технологиялардың дамуы бізді қоршаған әлеуметтік шындықты тез және түбегейлі өзгертіп жатқаны сонша, оған назар аудармауға және ол туралы ең маңызды түрде ойламауға әртүрлі салалардың, соның ішінде бухгалтерлік есептің дамуына немқұрайлы қарауға болмайды.

Әдебиеттер тізімі:

1. Мазуренко, А.А. Зарубежный бухгалтерский учет и аудит: Учебное пособие / А.А. Мазуренко. - М.: КноРус, 2017. - 95 с.

2. Парасоцкая Н.Н. Бухгалтерский учет: современные вызовы, приоритеты и пути развития. том 1. / Н.Н. Парасоцкая. - М.: Русайнс, 2017. - 496 с.

3. Парасоцкая Н.Н. Бухгалтерский учет: современные вызовы, приоритеты и пути развития. том 2. / Н.Н. Парасоцкая. - М.: Русайнс, 2017. - 384 с.

4. Парасоцкая Н.Н. Бухгалтерский учет: современные вызовы, приоритеты и пути развития. том 3. / Н.Н. Парасоцкая. - М.: Русайнс, 2018. - 352 с.

ҚАЗАҚСТАНДАҒЫ МЕЙРАМХАНА БИЗНЕСІНІҢ ДАҒДАРЫС ЖАҒДАЙЫНДА ДАМУ МӘСЕЛЕЛЕРІ

Алексеевко Т.Н. магистр, доцент

Ердавлат А.М Магистр, оқытушы

Қазтұтынуодағы Қарағанды университеті

COVID-19 пандемиясы мейрамхана бизнесі саласында бұрын-соңды болмаған өзгерісті тудырды. Көптеген тұтынушылардың басымдықтары өзгеріп, рестораторлар үнемі жаңа сынақтарға бейімделе бастады. Енді, Қазақстанда вакцина жаппай енгізілгеннен кейін және біршама шектеулер жеңілдегеннен кейін мейрамхана бизнесі саласы ден қою кезеңіне көшкенде, рестораторлар қоғамдық тамақтану саласының алдында тұрған негізгі үш проблеманың: қауіпсіздік, сапа және дербестендіру қажеттіліктерін қанағаттандыру тәсілдерін іздестіруді қолға алды.

Жалпы алғанда, Қазақстанның ЖІӨ-де мейрамхана бизнесі қызметтерінің үлесі үлкен емес (0,3%), ал әлемнің дамыған елдерінде ол кейде ЖҰӨ-нің 8,4% - ына жетеді және ЖІӨ-нің 2,7% - ын құрайды. Бұл мейрамхана бизнесінде жоғары тәуекел дәрежесінің болуына, сондай-ақ әрбір жеке мемлекет экономикасының дамуының жалпы деңгейіне, сондай-ақ халықтың мейрамхана бизнесі қызметтерінің болуына қатынасына (менталитет пен әлеуметтік мәдениет деңгейіне) байланысты. Қазақстанда мейрамхана бизнесі негізінен мемлекеттік бюджетке осы саладағы қызметтен келіп түсетін кірістің 49% әкелетін отбасылық бизнес (жеке меншік өкілдері арасында 28,7%).

Көптеген қазақстандық рестораторлардың жарнамалық коммуникациялар көмегімен өз өнімдерін нарыққа шығара алмауы тиімсіз басқаруға, сонымен қатар төмендегідей факторлардың болуына алып келеді:

-негізгі бәсекелестердің өнімдерінен ерекшеленбейтін тар және стандартты ассортимент;

-ірі кәсіпорындарда үш тағамнан тұратын жиынтықтың бағасы тұтынушылардың едәуір саны үшін қолжетімсіз, яғни 5 – тен 15 мың теңгеге дейін болады, ал ұсақ кәсіпорындарда-2,5-тен 4,5 мың теңгеге дейін ауытқиды, бұл өз кезегінде ірі кәсіпорындардың өздерінің көптеген тұтынушыларын ұсақ кәсіпорындарға баруын таруға итермелейті;

– бәсекеқабілетті артықшылықтарды қалыптастыра алатын және жарнама үшін негіз бола алатын арнайы "фирмалық" тағамдардың болмауы;

– кәсіпорынның тартымды интерьерінің жоқтығы;

– кейде тағамды дайындау және сақтау орындарының қажетті санитарлық-гигиеналық нормаларға сәйкес келмеуі, бұл шағын кәсіпорындардың өнімдеріне тұтынушылық сұраныстың дамуын тежейді;

– шағын кәсіпорындардағы тағамдарының дәмінде айтарлықтай айырмашылықтардың болмауы.

Мейрамхана бизнесі нарығында кәсіпкерліктің шағын және орта нысандары, толыққанды қызметті ұйымдастыру үшін жеткілікті қаржы қаражаты жоқ отбасылық бизнес басым келеді. Бұл қызмет көрсету саласы Қазақстан Республикасының Коммерциялық қызмет жүйесінде аса жоғары емес деңгейге ие болып қана қоймай, сонымен қатар отандық коммерциялық қызметтердің басқа түрлеріне қарағанда төмен қарқынмен дамып келеді.

Мейрамхана бизнесінің алдында қызмет көрсету сапасын тиісті деңгейде қамтамасыз ету және қолдау, қызмет көрсетудегі кемшіліктерді уақтылы жою, қызметті жақсарту стратегиясын әзірлеу міндеті тұр. Қызмет көрсету сапасының проблемасы біздің еліміздегі көптеген тамақтандыру кәсіпорындарында өте өзекті мәселе. Тұтынушылардың жоғары сапалы қызмет көрсетуге деген талаптары үнемі өсіп, өзгеріп отыратындығын ескере отырып, ең маңызды стратегия-бұл тұтынушылардың барлық қажеттіліктерін қанағаттандыратын және белгіленген стандарттарға сәйкес келетін сапалы қызмет көрсету.

Қазақстанның рестораторлары дәстүрлі түрде технологиялар мен инновациялық цифрлық шешімдерді енгізуге асықпады. Бірақ 2020 жылы COVID-19 пандемиясы мұны түбегейлі өзгертті және тамақтану нүктелерін дәстүрлі дамудан шеңберінен тыс қалдырды. Жақында көптеген мейрамханалар жаңа шындыққа бейімделуге құлықсыз болса да, технологияға бет бұрған болатын. Бұл жағдайда Инновация қызметтегі барлық жаңалықтарды білдіреді-жаңа қызметтер де, белгіленген қызмет көрсету процестеріне енгізілген жақсартулар да. Қызметтердің сапасын жақсарту және қызмет көрсету мәдениетін арттыру үшін қызметтердің өзін - өзі бағалауы жүйелі түрде жүргізілуі керек-қызметкерлермен олардың қызмет тұтынушыларымен өзара әрекеттесуі туралы сауалнама және де, келушілерге көрсетілетін қызметтердің сапасы туралы сауалнама жүргізу.

Технологиялар мен инновациялар-бұл мейрамханаларға көмектесетін және құтқаратын нәрсе болып келеді, өйткені олар жаңа байланыс жасау мен байланыссыз дәуірде өмір сүріп қана қоймай, өркендеуі үшін өз жұмысын өзгертеді. Интернет арқылы тапсырыс беру, өзіне-өзі қызмет көрсету және байланыссыз төлемдерден бастап, жеткізілім мен өзін - өзі алып кетуге дейін, тамақ және сусындар индустриясы- енді ешкім бизнеске өзекті және бәсекеге қабілетті болып қалуға көмектесетін трендтерді елеусіз қалдыра алмайды.

Мейрамхана бизнесі тұтынушылармен өзара әрекеттесудің жаңа тәсілдерін белсенді түрде енгізіп, сынақтан өткізе бастады. Мейрамхана бизнесінің көшбасшылары блокчейннің мүмкіндіктерін сандық транзакцияларды жасаудың ыңғайлы және қауіпсіз әдісі ретінде зерттейді. Бұл негізінен жаңа талғам мен инновацияны қабылдауға ұмтылатын "жас, техникалық білімді тұтынушыларды" тарту үшін жасалады.

Дрондармен жеткізу меңгеріліп келеді және танымалдығы сатушылар мен тұтынушылар арасында өсіп келеді. Пиццаны жеткізу үшін дрондар мен жер үсті көліктері сынақтардан өткізіл жатыр.

Мейрамхана бизнесі шығармашылық, инновациялық жобалардың арқасында тұтынушылардың назарын және адалдығын өзіне аударады. Сонымен қатар, жылдам инновация-бұл нарықты зерттеудің тамаша құралы, ол өз аудиториясын жақсы түсіну үшін тұтынушылардың реакциясын тексеруге мүмкіндік береді.

Контактсіз технологиялар барған сайын танымал болып келеді және бұл тапсырысты Интернетте орналастыру туралы ғана емес, сонымен қатар смартфонмен, ақылды сағаттармен немесе смарт-картамен қосымша немесе контактсіз құрылғы арқылы төлеу туралы. Жаңа төлем технологиялары әлемдік мейрамхана индустриясында біртіндеп қарқын алуда, бірақ бұл үрдіс пандемиямен күшейе түсті. Бағалау бойынша 2024 жылға қарай байланыссыз төлемдер 3 есе өседі. Қолма - қол ақшасыз адамдармен байланысудың қажеті жоқ болғандықтан гигиена тұрғысынан қауіпсіз - яғни бұл тез, бірден және ыңғайлы.

Үстелді телефон арқылы қоңырау шалып брондау – бұл өткен шақта қалып қойды, өйткені қазіргі таңда үстелді онлайн-брондау технологиясы барған сайын маңызға ие бола түсуде. Өз кезегінде, онлайн брондаудың технологиялық жүйелерін қолдана отырып, мейрамханалар отырғызуды, күту тізімдерін, клиенттердің адалдығы мен тамақтану талғамдарын басқара алады, сонымен қатар контактілерді іздеу немесе нарықты талдау үшін маңызды болып келетін тұтынушы деректерін жинай алады.

QR кодтары қазірдің өзінде қоғамдарда негізгі өнім болып табылады. Мобильді құрылғылар жаһандана бастады және осы "жанасу" дәуірінде плакаттардағы, үстелдердегі, тіректердегі, есіктердегі немесе веб-сайттардағы штрих-кодтарды смартфон камералары арқылы автоматты түрде байланыссыз сканерлеу клиенттерге - келушілер мен қызметкерлердің қауіпсіздігін қамтамасыз етеді. Қосымшаны жүктеуді қажет етпейтін бұл технология мейрамханаларға контактілерді іздеуге көмектесуде де маңызды рөл атқарды, қазір пандемия кезінде оларды қайта ашу үшін әлемнің көптеген бөліктерінде міндетті болып табылады. Мейрамханалар үшін салыстырмалы түрде арзан бағамен бірқатар ыңғайлы артықшылықтарды ұсына отырып, QR-код технологиясы 2021 жылы міндетті бола бастады.

Әлемдегі мейрамхана бизнесі бұрыннан келе жатқан тиімді бизнес болып саналады. Бірақ мейрамхана ашуға жеткілікті қаржының болуы оның сәтті дамуы үшін жеткіліксіз. Бұл бизнесте көптеген ерекшеліктер мен нюанстар бар, оларсыз оң нәтижелерге қол жеткізу қиын. Осылайша, мейрамхана бизнесі саласындағы қызметтерді ұйымдастыруды жетілдіру тұрақты талдауды және қабылданған басқару шешімдерінің тиімділігін арттыруға ықпал ететін жаңа тетіктерді әзірлеуді талап етеді. XXI ғасырда нарықта табысқа бизнес саласындағы одан да жылдам өзгерістер жағдайында клиенттердің қажеттіліктерін барынша толық анықтай алатын, басқарудың заманауи әдістерін пайдалану негізінде анықталған қажеттіліктерді қанағаттандыру жолдарын таба алатын кәсіпорындар қол жеткізетін болады. Мейрамхана бизнесі үшін тиімді дамудың келесі бағыттарын ұсынуға болады:

1. Тиімді маркетингтік стратегияны әзірлеу
2. Қызметкерлердің біліктілігін тұрақты түрде арттырып отыру
3. Қызмет көрсету сапасын жоғарылауын үнемі бақылау
4. Мәзірде жеке, фирмалық тағамдардың болуы.
5. Мәзірдің жаңа көрінісін жасау және енгізу
6. Инновацияларды тұрақты түрде енгізіп отыру
7. Қосымша қызметтерді ұсыну
8. Отбасылық, корпоративтік кештер, балалар мерекелерін ұйымдастыру
9. Түскі асты үйге немесе жұмысқа жеткізу
10. Мақсатты топтар үшін түскі асты ұйымдастыру (балалар, студенттер және т. б.)
11. Маркетингтік коммуникацияны дамыту

Табысқа жетуді қалайтын мейрамханалардың әрқайсысы әрқашан тек сапалы қызмет көрсетуге ғана емес, сонымен қатар қонақтардың тілектерін басып озып, оларға әрдайым жоғары деңгейде қызмет көрсету деңгейін қамтамасыз ету арқылы алға қадам жасау керек. Әлемде мейрамхана бизнесі тез дамып келеді, қызмет көрсету сапасы стандарттарға сәйкес келеді деген қорытынды жасауға болады. Қазақстанда мұның бәрі дамуда, бірақ

айқын кемшіліктермен. Барлық мекемелер тұтынушылардың қазіргі қажеттіліктеріне бейімделмейді.

Барған сайын күрделеніп келе жатқан жағдайларда мейрамханалар тұтынушылар үшін өз есіктерінің ашық болуы үшін қолдан келгеннің бәрін жасайды. Жаңа және шығармашылық қызмет көрсетуден немесе пайдалы өнімдерді және инновациялық технологияларға жеткізу үрдісінен бастап, мейрамхана трендтерін бизнес-модельге бейімдеу қонақтарды мейрамханада тамақтануға тартуға көмектеседі. Әрине, кез-келген мейрамхана COVID-тен туындаған тамақтану индустриясының барлық соңғы тенденцияларын қабылдай алмайды. Ең жақсы тәсіл - белгілі бір бизнес-модельге, қызметкерлер санына оңай бейімделетін мейрамхана индустриясының тенденцияларын анықтау.

Әдебиеттер тізімі:

1. UNWTO и статистика Казахстана / Модель прогноза // [ЭР]. Режим доступа: stat.kz
2. www.unwto.org/international-tourism-and-covid-19
3. www.allkz.host.kz
4. <https://inbusiness.kz/>

БЕЗОПАСНОСТЬ И ОХРАНА ТРУДА В РЕСПУБЛИКЕ КАЗАХСТАН

Бакишев К.А. д.ю.н., профессор
Карагандинский университет Казпотребсоюза
Алихан А.К. юрисконсульт АО
«АрселорМиттал Темиртау»

Введение. Согласно п. 2 статьи 24 Конституции Республики Казахстан, каждый имеет право на условия труда, отвечающие требованиям безопасности и гигиены. Для реализации данного конституционного положения государство прилагает определенные усилия. Так, в последнее десятилетие были приняты Трудовой кодекс РК, Межгосударственный стандарт ГОСТ 12.0.230-2007 "Система стандартов безопасности труда. Системы управления охраной труда", Дорожная карта по снижению производственного травматизма и рабочих мест с вредными условиями труда в Республике Казахстан на 2019 – 2023 годы, ратифицирована Конвенция об основах, содействующих безопасности и гигиене труда (Конвенция 187). В соответствии с Концепцией правовой политики в Республике Казахстан на период с 2010 по 2020 гг. существенному обновлению подверглась система правонарушений в сфере охраны труда в уголовном законодательстве, что, по замыслу законодателя, позволит эффективно обеспечивать конституционные права граждан на безопасные условия труда, охрану их жизни и здоровья. Кроме того, Министерством труда и социальной защиты населения РК и Международной ассоциацией социального обеспечения (МАСО) 17 июня 2019 года в Женеве был заключен Меморандум о взаимопонимании и сотрудничестве по продвижению Концепции «Нулевого травматизма - Vision Zero»¹.

Однако ситуация в рассматриваемой сфере остается пока неблагоприятной. По данным Министерства труда и социальной защиты населения РК за 2018 год, из 1,6 млн. работников 373 тыс. или каждый четвертый (22,3 %) заняты во вредных и опасных условиях труда, условиях повышенного уровня шума и вибрации трудится почти каждый второй (45,4 %), под воздействием повышенной загазованности и запыленности рабочей

¹ Концепция «Нулевого травматизма» (Vision Zero) была запущена в Сингапуре 4 сентября 2017 года на XXI Всемирном конгрессе по безопасности и гигиене труда. Она основана на убежденности в том, что все несчастные случаи на производстве можно предотвратить и что компании и партнеры обязаны обеспечивать три базовые ценности – охрану здоровья, безопасность и благополучие.

зоны – каждый третий (34,4 %). Свыше 33,8 тыс. работников выполняет тяжелую физическую работу, испытывая перегрузки, которые приводят к серьезным патологическим изменениям в организме человека, среди них 7,9 % – женщины. На оборудовании, не отвечающем требованиям безопасности, работает каждый десятый [1]. Отсутствие нормальных условий труда работников отрицательно сказывается на состоянии их здоровья и росте профессиональной заболеваемости. Ежегодно в стране регистрируется до 500 случаев первично выявленных профзаболеваний, которые, по всей вероятности, относятся к числу причин низкой продолжительности жизни населения Казахстана². Вышеназванные негативные факторы нередко становятся причиной несчастных случаев, повлекших смерть или причинение вреда здоровью работника. Согласно данным Бюро национальной статистики РК, ежегодно на производстве гибнут и получают увечья более двух тысяч работников [2]. За период с 2010 по 2019 гг. объём выплат страховыми компаниями пострадавшим вырос на 15,7 %, экономике Казахстана причинен материальный ущерб на сумму 15 013 392,5 тенге. Таким образом, социально-экономические и политические преобразования в республике наряду с позитивными моментами сопровождаются высоким уровнем производственного травматизма, профессиональной заболеваемости, массовыми нарушениями трудовых прав работников. Смертность от несчастных случаев на производстве вышла на второе место, опережая злокачественные новообразования и уступая только болезням системы кровообращения. Поэтому не случайно Министерство труда и социальной защиты населения РК объявило 2019 год Годом безопасности и охраны труда.

Смерть и травмы на рабочем месте представляют собой серьезную социальную проблему также в других странах ближнего и дальнего зарубежья. По данным Международной организации труда (МОТ), в мире ежегодно регистрируется не менее 270 миллионов несчастных случаев на производстве, в которых 2,3 миллионов человек погибает, оказывая негативное воздействие на производительность и процесс экономического и социального развития стран. Экономический ущерб от потерянных рабочих дней, расходы на лечение и компенсационные выплаты сотрудникам составляют ежегодно 4 % от мирового ВВП [3].

Исследование.

Безопасность труда на производстве во многом зависит от правильной оценки криминологической обстановки в сфере охраны труда на основе статистических данных о травматизме работников прошлых лет, позволяющей предсказать их возможные изменения, тенденции и закономерности в будущем. И хотя прогностическая информация носит только вероятный характер, тем не менее, она достаточна для разработки эффективных мер для снижения (минимизации) частоты несчастных случаев на производстве. Динамика производственного травматизма в Казахстане за 2010-2019 годы прослеживается из таблицы 1.

Таблица 1. Динамика производственного травматизма в Казахстане в 2010-2019 годы.

Основные показатели производственног о травматизма	Годы									
	2010	2011	2012	2013	2014	2015	2016	2017	2018	2019
Число пострадавших, ед.	844	817	894	623	578	307	034	045	160	111
Число погибших, ед.	22	83	62	66	63	29	25	11	15	90
Число	0,67	0,60	0,64	0,58	0,56	0,49	0,42	0,41	0,42	0,4

² По данным ВОЗ, средняя продолжительность жизни женщин в Казахстане составляет 75,3 года, мужчин - 66,8 года. По данному показателю наша страна занимает 111 место в рейтинге стран мира.

пострадавших на 1000 работающих	4	3	4	3	8	9	4	5	5	07
Число погибших на 1000 работающих	0,076	0,061	0,058	0,059	0,058	0,050	0,047	0,043	0,034	0,037

Как видно, представленный динамический ряд не отличается стабильностью: если в 2011 году общее число пострадавших на производстве относительно 2010 года снизилось на 9,05 %, то в следующем 2012 году произошло его резкое увеличение на 50 человек (2 %). С 2013 по 2016 годы случаи травматизма постепенно снизились до 77,54 %, после чего вновь наметился его рост. Этот показатель в 2019 году составил 2111 пострадавших, т. е. с 2016 года он увеличился почти на 4 %. В разрезе регионов наиболее высокий уровень производственного травматизма отмечается в Карагандинской области (коэффициент частоты 0,987), что в 2,3 раза выше показателя в целом по республике (0,425), наименьший уровень – в г. Алматы (0,203). Наибольшее количество погибших фиксируется в таких отраслях экономики, как промышленное и гражданское строительство, горная и металлургическая отрасль, энергетика и аграрный сектор. В целом, официально регистрируемые показатели производственного травматизма, несмотря на небезопасные условия и охрану труда, в 2019 году снизились до 74,23 %. Коэффициент частоты производственного травматизма (численность пострадавших от несчастных случаев на 1000 работающих) и коэффициент частоты производственного травматизма со смертельным исходом (численность пострадавших от несчастных случаев на производстве со смертельным исходом на 1000 работающих) составили 0,407 (60,39 %) и 0,037 (48,68 %) соответственно. Таким образом, уровень летального травматизма в анализируемый период снизился в два раза – до 3-4 человек на 100000 работающих.

Снижение абсолютных показателей травматизма можно объяснить воздействием Закона РК «О безопасности и охране труда» от 28 февраля 2004 года, Трудового кодекса РК 2014 года и целевых государственных программ (например, Стратегического плана на 2014 – 2018 годы). Но ключевую роль здесь сыграло “резкое уменьшение численности работников, охваченных статистическими наблюдениями, вследствие активного роста числа малых предприятий, индивидуальных предпринимателей, а также крестьянских (фермерских) и личных хозяйств населения” [4, с.118]. Так, если в 2010 году в Казахстане было зарегистрировано 416085 индивидуальных предпринимателей, то в 2019 году их числилось уже 855920. Крестьянских или фермерских хозяйств в 2010 году насчитывалось 170309, к 2019 году уже 213457. Списочная численность работников при этом снизилась с 4219,9 млн. до 2832,8 млн., т. е. почти в 2 раза! (Основные показатели малого предпринимательства за 2010-2019 годы). Если представленные статистические данные изобразить графически, то получим следующие кривые.

Рисунок 1 - Динамика производственного травматизма в Казахстане в 2010-2019 годы.

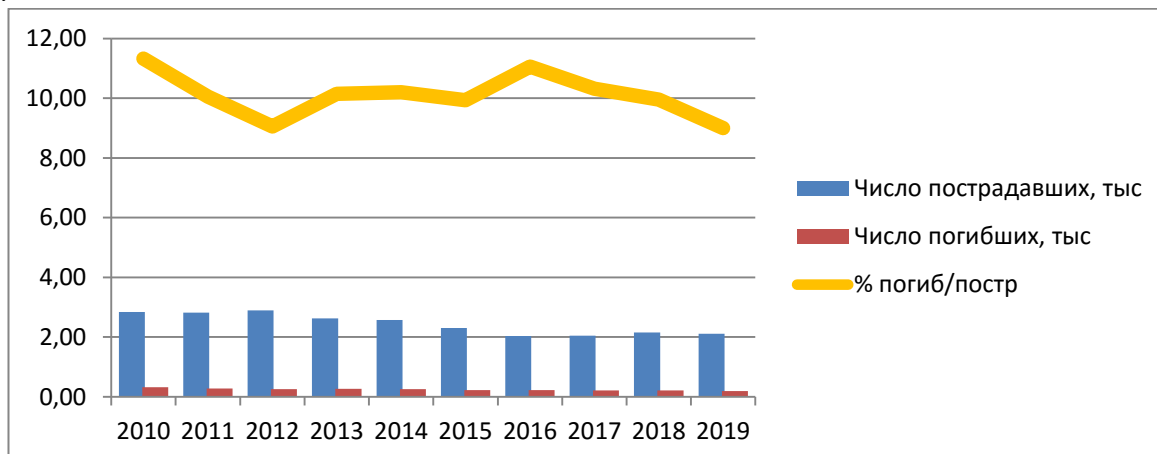

Однако отмеченную позитивную динамику производственного травматизма в Казахстане трудно назвать успешной, поскольку уровень травматизма со смертельным исходом в 4 раза превышает соответствующие показатели большинства стран Европы и США.

Таблица 2. Производственный травматизм в странах ближнего и дальнего зарубежья на 1000 работающих.

Страна	Не смертельные профессиональные травмы на 1000 работников	Смертельные профессиональные травмы на 1000 работников	Соотношение погибших к общему количеству травмированных
Узбекистан	0,36	0,10	1:4
Кыргызстан	0,22	0,041	1:5
Монголия	0,25	0,045	1:6
Казахстан	0,41	0,038	1:11
Беларусь	0,51	0,029	1:18
Россия	1,30	0,06	1:22
США	9,0	0,053	1:170
Италия	13,13	0,024	1:547
Швеция	7,10	0,01	1:710
Великобритания	7,604	0,008	1:760
Франция	31,60	0,026	1:1215
Дания	18,27	0,01	1:1827
Испания	33,53	0,018	1:1863
Германия	19,306	0,01	1:1931

В странах Евросоюза соотношение случаев травматизма со смертельным исходом к общему количеству пострадавших на производстве в среднем колеблется от 1:600 до 1:1990. Например, в Швеции оно составляет 1:710, Франции - 1:1215, Германии - 1:1931, Дании - 1:1827. По данным ученых, для стран Европы это соотношение достаточно устойчиво ввиду высокой степени безопасности производства и строгого учета каждого инцидента на рабочем месте [5]. В то же время в Казахстане это соотношение равно 1:11, что свидетельствует о высоком уровне скрытого травматизма и серьезных недостатках системы учета и регистрации несчастных случаев на производстве. Дополнительным подтверждением тому являются данные Бюро национальной статистики РК о количестве человеко-дней нетрудоспособности работников в связи с полученной травмой. Международная организация труда (МОТ) рекомендует использовать этот показатель для сравнения уровней скрытого и официально регистрируемого производственного травматизма. Они показали, что с 2010 по 2016 годы количество рабочих дней, потерянных из-за временной нетрудоспособности пострадавшего, увеличилось с 34,5 до 39,5 дней, но к 2019 году вновь снизилось до 34 дней. Следовательно, в стране регистрируются, преимущественно, тяжелые случаи производственного травматизма. Как объясняет Г.В. Радионов, «работодатель понимает, что в соответствии с Законом Республики Казахстан от 7 февраля 2005 года № 30 «Об обязательном страховании работника от несчастных случаев при исполнении им трудовых (служебных) обязанностей» (ст. 18) вред, причиненный жизни и здоровью работника, включает в себя материальное возмещение из Государственного фонда социального страхования вреда, связанного с его смертью или с установлением ему степени утраты профессиональной трудоспособности, за исключением вреда, связанного с временной нетрудоспособностью работника. То есть работодатель обязан выплатить возмещение вреда во всех случаях, кроме смерти пострадавшего или получения работником в результате травмы инвалидности. Поэтому работодателю невыгодно проводить официальное расследование несчастного случая» [6]. Многие работодатели стараются скрыть полученную травму из-за рисков административной или уголовной ответственности. Нередко о несчастном

случае не сообщают сами работники в целях сохранения своего рабочего места, особенно если они – нелегальные гастарбайтеры³. Томбс указывает, что сокрытие несчастных случаев носит исторический характер и порождено идеей о работнике, подверженном несчастным случаям, что в свою очередь, узаконивает стратегию обвинений жертв, то есть возложение ответственности за производственный травматизм на отдельных лиц, а не на характер рабочего места, рабочие процессы, управление, культуру отрасли или сектора и т. д. [7]. Отсюда вытекает проблема неправильного представления о реальных масштабах производственного травматизма [8].

Отметим, что сокрытие несчастных случаев на производстве в Казахстане до 2015 года имело достаточно распространенный характер (только в 2014 году работодатели пытались скрыть от учета более 2,5 тыс. таких случаев), в этой связи национальный законодатель был вынужден ввести административную ответственность за несообщение о факте несчастного случая, связанном с трудовой деятельностью (ст. 96 КоАП). В итоге таких нарушений стало значительно реже, но они все еще продолжают выявляться. По нашим подсчетам, с 2015 по 2020 годы в Казахстане было зарегистрировано 386 фактов несообщения о несчастном случае работодателями и уполномоченными государственными органами в области охраны труда и здравоохранения⁴. На основании вышеизложенных данных приходим к выводу, что официально регистрируемые цифры не отражают реальный уровень производственного травматизма в Казахстане вследствие сокрытия несчастных случаев работодателями и другими лицами, недостатков системы учета и регистрации. Позитивную динамику иллюстрируют, прежде всего, абсолютные показатели, связанные с количеством несчастных случаев, при этом они напрямую коррелируют с динамикой изменения численности трудовых ресурсов. Эти причины не позволяют представить криминологическую картину смертности и травматизма работников в полном объеме, выявить их объективные причинно-следственные связи, и как следствие, разработать адекватные меры предупреждения.

Результаты исследования.

Исследование показало следующее:

- официальные статистические данные о травматизме и смертности людей на рабочем месте в Казахстане в анализируемый период в целом характеризуются наличием определенного понижательного тренда, который нельзя признать успешным: уровень травматизма со смертельным исходом в 4 раза превышает соответствующие показатели большинства стран Европы и США;

- отчетливо прослеживается тенденция дальнейшего роста несчастных случаев на производстве вследствие целого комплекса причин, в числе которых:

а) несовершенство государственной системы учета и регистрации несчастных случаев на рабочем месте;

б) сокрытие значительной части несчастных случаев из-за нежелания работодателей возмещать причиненный вред пострадавшему и боязни правовой ответственности, халатное отношение уполномоченных государственных органов в области безопасности и охраны труда к должностным обязанностям. Нередко о несчастном случае не сообщают сами пострадавшие в целях сохранения своего рабочего места;

³ Согласно официальной статистике, более половины иностранной рабочей силы (ИРС) приходится на 5 стран: Китай (3,7 тыс. человек), Узбекистан (1,7 тыс. человек), Турцию (1,6 тыс. человек), Индию (1,1 тыс. человек) и Великобританию (930 человек). До пандемии в стране находилось около миллиона мигрантов из Центральной Азии, значительная часть которой работает нелегально для частных работодателей, избегая налогов и используя свое безвизовое пребывание.

⁴ Кодекс РК об административных правонарушениях предусматривает также ответственность за сокрытие факта аварии, инцидента на опасном производственном объекте (ч. 3 ст. 298), однако сведения о таких правонарушениях в официальных статистических отчетах, к сожалению, отдельно не отражаются ввиду неудачной конструкции статьи.

в) низкая выявляемость фактов сокрытия несчастных случаев на производстве, серьезное ослабление работы по предупреждению и максимальному сокращению таких случаев.

На этом основании можно предположить, что регистрируемое количество нарушений правил охраны труда, повлекших травмы и гибель работников, в ближайшем будущем может вернуться к уровню 2015 года (844 случаев) или даже превысить его. Значение полученных результатов для цели исследования заключается в том, что они позволяют критически оценить данные официальной статистики, выявить и устранить причинно-следственные факторы производственного травматизма, получить объективное представление о состоянии охраны труда в Казахстане и определить приоритетные направления и содержание мер профилактики несчастных случаев на рабочем месте. Но прежде следует принять во внимание следующие важные обстоятельства. Во-первых, травматизм на производстве имеет устойчивые закономерности, предопределенные уровнем социального, экономического, организационного, технического и нравственного развития общества. Во-вторых, он, как и другие несчастные случаи в процессе взаимодействия человека с техникой (например, с автотранспортом), имеют свои специфические особенности: они совершаются по неосторожности, следовательно, имеет иной, отличный от умышленного проступков, психологический механизм совершения, специфику взаимодействия личности и ситуации, случайный и нежелательный для субъекта характер наступивших вредных последствий [9]. Это означает, что профилактика несчастных случаев на производстве сложный, но управляемый социальный процесс ввиду близкой и непосредственной связи между негативными социальными факторами и нарушением правил охраны труда. Это обстоятельство порождает «отзывчивость» травматизма на рабочем месте на предпринимаемые к ним меры противодействия.

Предложения.

Полученные результаты исследования определяют содержание мер по совершенствованию системы охраны труда и правоохранительной деятельности, которые могут включать следующее:

- совершенствование системы учета и регистрации несчастных травм, связанных с трудовой деятельностью. Трудовой кодекс РК подробно регламентирует организацию безопасности и охраны труда, контроль за соблюдением трудового законодательства на производстве (главы 17-22). В то же время он содержит следующее спорное положение. Так, пп. 6 п. 1 ст. 187 «Обязанности работодателя при расследовании несчастных случаев, связанных с трудовой деятельностью» обязывает работодателя в течение суток сообщить о несчастном случае правоохранительному органу по месту, где произошел несчастный случай, и уполномоченным органам производственного и ведомственного контроля и надзора в случаях, подлежащих специальному расследованию. По смыслу этого положения характер несчастного случая, подлежащего расследованию, определяет работодатель, который в силу своей заинтересованности может не сообщить государственным органам о производственной травме, поэтому слова «в случаях, подлежащих специальному расследованию» следует исключить;

- обеспечение достоверности данных о производственном травматизме. Одним из способов такого обеспечения может стать перенос ответственности за сокрытие факта аварии, инцидента на опасном производственном объекте из ч. 3 ст. 298 КоАП в отдельную статью КоАП;

- проведение комплексных внеплановых проверок производственных предприятий и учреждений, особенно субъектов малого предпринимательства, с обеспечением максимального охвата проверяемых предприятий. В профилактическом плане интерес представляет опыт Австралии, Канады, Швеции, Франции, где представители профсоюза имеют право издавать временные приказы о прекращении работы в тех случаях, когда безопасность работников подвергается серьезной опасности, что значительно подняло уровень управления охраной труда на рабочих местах [10];

- разработка методики оценки и управления профессиональными рисками, постоянный мониторинг профессиональных рисков на производстве для выявления вредных производственных факторов, предотвращения несчастных случаев и профессиональных заболеваний⁵. Например, в странах Евросоюза (ЕС) существует широкий спектр подходов к мониторингу безопасности труда для описания ситуации на различных уровнях — от компаний до национальных обзоров⁶. Мониторинг необходим как для выявления наиболее опасных секторов экономики, так и на отдельных предприятиях для выявления технических, технологических, поведенческих, экологических, экономических и культурных факторов травматизма на рабочих местах. Например, ряд исследователей убеждены, что хотя внедрение систем управления охраной труда и техники безопасности привело к дальнейшему снижению числа профессиональных травм и заболеваний, эти системы не эффективны, если они не сопровождаются позитивной культурой безопасности на рабочем месте [11]. Знание этих факторов должно привести исследователей и специалистов по безопасности труда к изменению методов работы, условий работы, выявлению новых инструментов устранения опасностей [12].

В целом задача сокращения (минимизации) частоты производственного травматизма должна носить комплексный характер и включать меры (социально-экономические, правовые, технические, санитарно-эпидемиологические, культурные), реализуемые в соответствии национальным законодательством на региональном и республиканском уровнях. Страны, которые предприняли комплексный подход к охране и гигиене труда (например, Финляндия и Норвегия) наряду с членством в профсоюзах и режимом всеобщего благосостояния, достигли самого высокого уровня безопасности и гигиены труда для своих рабочих [13].

Список литературы:

1. Стратегический план Министерства труда и социальной защиты населения Республики Казахстан на 2014 – 2018 годы. URL: <https://adilet.zan.kz/rus/docs/P1300001595>
2. Динамика производственного травматизма на 2010-2019 годы. Данные Бюро национальной статистики Агентства стратегического планирования и реформ Республики Казахстан. <https://stat.gov.kz/official/industry/63/statistic/5>.
3. Spotlight on Work Statistics. Statistical Briefs of the International Labour Organization. URL: <https://ilostat.ilo.org/resources/statistical-briefs>.
4. Карначев И.П., Левашов С. П., Николаев В. Г., Карначев П. И. Проблемы достоверности и качества статистики производственного травматизма в промышленном комплексе Российской Федерации. Известия Тульского государственного университет. Науки о земле. 2019, Вып. 1. С.110-122.
5. Namalainen, P., Takala, J., Saarela, K. (2006). Global estimates of occupational accidents. *Safety Science*, Vol. 44, №2, P.137-156. URL: <http://dx.doi.org/10.1016/j.ssci.2005.08.017>.
6. Радионов Г.В. Чем грозит сокрытие работодателями несчастных случаев на производстве. *Кадры и охрана труда*. 2018. URL: <https://kadry.mcfr.kz/article/1777>.
7. Tombs, S. & Whyte, D. (2007). *Safety crimes*. Cullompton: Willan.
8. Лукьянчикова Т.Л., Ямщикова Т.Н., Клецова И.В. Компаративистский анализ производственного травматизма: Россия и мир. *Экономика труда*. 2018, Вып. 5. №3. С. 647-662. DOI: 10.18334/et.5.3.39334.

⁵ Согласно Национальному плану развития Республики Казахстан до 2025 года, внедрение методики оценки и управления профессиональными рисками является общенациональным приоритетом в рамках раздела «Справедливая социальная политика».

⁶ Казахстан после ратификации Конвенции (187) выпустил только один национальный обзор, посвященный охране труда, в 2015 году.

9. Bakishev, Kairat A. (2018). The Mechanism of a Careless Cime (On an Example of Road Transport Offences). Journal of Advanced Research in Law and Economics, Volume IX, Issue 5(35), P.1571-1590. DOI: [https://doi.org/10.14505//jarle.v9.5\(35\).09](https://doi.org/10.14505//jarle.v9.5(35).09).

10. Walters, D., Wadsworth E. (2020). Participation in safety and health in European workplaces: Framing the capture of representation. European Journal of Industrial Relations. Vol. 26(1). P. 75-90. DOI: 10.1177/0959680119835670.

11 Kim Y., Park J., Park M. (2016). Creating a Culture of Prevention in Occupational Safety and Health Practice. Safety and Health at Work. Vol. 30. P. 1-8. DOI: <http://dx.doi.org/10.1016/j.shaw.2016.02.002>.

12. Левашов С.П., Карначев И.П., Челтыбашев А.А. Стратегии управления профессиональными рисками посредством анализа ключевых индикаторов мониторинга безопасности труда. Известия Тульского государственного университета. Науки о земле. 2018. Вып. 2. С.146-143.

13. Levine, I. David, Toffel, W. Michael and Johnson S. Mathew. (2012). Randomized government safety inspections reduce worker injuries with no detectable job loss. Science, Vol. 336, No. 6083, P. 907–911. DOI: 10.1126/science.1215191.

АЛМАТЫ – ГОРОД ТЫСЯЧИ КРАСОК

Габитова О. студентка ОП «Маркетинг», 4 курс
Каирова А.А. м.э.н., старший преподаватель
Университет «Туран»

«Сначала мы создаем свои дома, а потом они создают нас»
У. Черчилль [1]

Актуальность. Город, представленный в продуманном цветовом решении как местным жителям, так и всему миру, является важнейшим аспектом архитектурного облика данной местности. Как отметил итальянский архитектор Ренцо Пиано «Архитектура – очень опасная работа. Если писатель пишет плохие книги, люди их просто не читают. Но если архитектор делает свою работу плохо, он обрекает какое-нибудь место на уродство на сотню лет» [2]. Поэтому создание и управление архитектуры города, особенно в части цветовой представленности, приобретает стратегический характер, поскольку внешний облик города «смотрит всегда в будущее».

Одним из ярчайших примеров, когда «одно здание может изменить судьбу города», является музей современного искусства Гуггенхайма [3]. Архитектурное и цветовое решение этого музея изменили судьбу вымирающего испанского города Бильбао, которое в последствии получило название «эффект Бильбао» (рисунок 1).



Рисунок 1 – Музей современного искусства Гуггенхайма в г. Бильбао [3; 4; 5].

Воплощение в реальность спроектированного музея современного искусства Гуггенхайма на месте бывшего завода оказало положительное влияние на имидж и экономику Бильбао: город стал расцветать, улицы и городские каналы очистились, новые цвета обрамлялись зелеными насаждениями. Значительно увеличился поток туристов, город Бильбао стал центром туризма. Сегодня Бильбао остается одним из самых процветающих городов в Испании, который уже в 2010 г. был награжден почетной премией Lee Kuan Yew World City Prize [6]. Международная награда была присуждена Бильбао, благодаря применению целостного и устойчивого подхода в решении своих городских проблем.

Как мы видим «эффект Бильбао» обладает экономическим аспектом, особенно в части туризма. Поэтому стоит отметить, что, кроме архитектуры зданий, не менее важную роль в вопросе управления имиджем и репутацией города в рамках туристской политики играет правильно выбранная гамма цветов. Известно, что цвет оказывает определенное воздействие на эмоциональное и психологическое состояние человека [7, с. 90; 8, с. 62]. К примеру, фасады и стены зданий, окрашенные в холодные цвета (синий, серый, голубой), приглушают излишнее возбуждение, способствуя концентрации внимания и работоспособности. В соответствии с таблицей 1 сине-голубые тона мы ассоциируем с морем, небом и покоем.

Таблица 1. Таблица цветовых ассоциаций

Цвет	Температура	Расстояние	Влажность	Звук	Ассоциации природные	Ассоциации эмоциональные
Красный	горячий	близкий	сухой	громкий	огонь, рождество, кровь, мак, вино	гнев, стыд, активность, радость, любовь, энергия
Оранжевый	теплый	близкий	сухой	громкий	оранжевый, праздник, пламя, осень, апельсин	веселье, наслаждение, бодрость, крик
Желтый	теплый	близкий	сухой	звонящий	солнце, свет, лимон, подсолнух, пустыня	оптимизм, радость, возвышенность
Зеленый	нейтральный	неопределенный	нейтральный	спокойный	природа, весна, трава, дерево, болото	надежда, спокойствие, уверенность, тоска
Голубой	прохладный	далекий	влажный	тихий	небо, прохлада, воздух, лед	спокойствие, нежность, мечта, неустойчивость
Синий	холодный	далекий	влажный	тихий	вода, холод, море, покой	покой, стабильность, вера, печаль
Фиолетовый	холодный	далекий	влажный	тихий	космос, сирень, духовность, фиалки,	достоинство, мрачность, таинственность

					мистика	
Белый	прохладный	близкий	нейтральный	тихий	молоко, дневной свет	чистота, романтизм, невинность, благородство
Серый	холодный	удаляющийся	влажный	тихий	пепел, пыль, серебро	грусть, пассивность, будничность, скука
Черный	холодный	далекий	сухой	резкий	вселенная, ночь, уголь, бездна	тайнственность, смерть, независимость, трагизм
Примечание – составлена автором на основе [9, с.45]						

Несмотря на палитру цветов, представленной в таблице 1, наиболее приятным для каждого нас продолжает оставаться зелёный цвет, подсознательно ассоциируемый с жизнью, природой и внутренним успокоением. В свою очередь, самым непредсказуемым является красный цвет, который у одних ассоциируется с праздником, а у других – с медицинскими учреждениями. В больших количествах он способен спровоцировать агрессию, но может и дать заряд позитивной энергии.

Таким образом, можно отметить, что люди видят окружающий мир в многообразном спектре красок. Природой заложена возможность видеть множество цветов и мы стремимся увидеть как можно больше их, особенно, на фасадах зданий, которые в конечном итоге формируют образ города. Безусловно, фасады любых зданий, сооружений и в том числе частных домов не должны быть исключительно серых оттенков, ведь подобная гамма будет идти вразрез с нашей сущностью, наделённой способностью различать цвета. Конечно, цветные города в нашем мире – явление довольно редкое. Именно поэтому они неизменно привлекают внимание туристов и вдохновляют частных домовладельцев на смелые эксперименты с цветовыми решениями при окраске фасадов.

Следует помнить, что при выборе цвета «окраска» или оценка позитивных, негативных эмоциональных ассоциаций, вызванных символикой цвета, зависит как от возраста человека, его жизненного опыта, профессии, образования, так и от национальных, культурных традиций, в которых он вырос и проживает. Тем не менее, есть множество символических значений цветов, которые на данный момент являются наиболее общими для людей разных регионов. Решение цветовых задач по оформлению цветовой гаммы города, конечно, должно основываться на знании и осмыслении огромного опыта, накопленного человечеством в этой области.

Одним из лучших кейсов в данном направлении служит опыт порта Нюхавн, называемый «открыточный» уголок Копенгагена, в котором фасады старинных зданий окрашены в яркие цвета (рисунок 2). В самом порту Нюхавн проживал всем известный детский сказочник Ганс Христиан Андерсен.



Рисунок 2 – Фасады зданий в п. Нюхавн, Копенгаген, Дания [10]

Смелый выбор ярких цветов для окрашивания фасадов старых зданий порт Нюхавн стал привлекательным для большого потока туристов.

Аналогичный, но более бюджетный вариант был использован в западном городе Германии – Мюнстере. Согласно проекту архитектурного бюро Kresings GmbH был построен комплекс студенческих общежитий (рисунок 3).

Архитекторам хотелось сделать временное проживание студентов более комфортным. Каждый корпус спроектирован как городской квартал. Здания имеют одинаковые конфигурации, но с разновысотными объемами. Комплекс студенческих общежитий были окрашены в четыре ярких тона (синий, желтый, зеленый и красный), позволяющих студентам легко ориентироваться и делать их пребывание нескучным.



Рисунок 3 – Комплекс студенческих общежитий, г. Мюнстер, Германия [11]

Центром Казахстана в сердцах жителей нашей страны продолжает оставаться город Алматы. Несмотря на созданную столицу – город Нур-Султан, за Алматы с каждым годом укрепляется статус южной столицы. Более того, сегодня Алматы признан финансовым центром Казахстана и одним из важных точек для развития въездного и внутреннего туризма. Алматы, обладающий стратегической ценностью как для жителей города, так и для Казахстана в целом и иностранных гостей, туристов, должен обладать уникальной индивидуальностью, характеризующейся сочетанием цветов и архитектурой. Вполне естественным в выбранном пути развития служит политика брендинга города Алматы, которая ни каким образом не может прийти к логическому завершению. В условиях периодически проводимых конкурсов брендинга южной столицы в памяти горожан остался символ «города тысячи красок», который наиболее масштабно используется на всевозможных фасадах зданий, сооружений и билбордах.

Пребывание в Алматы среди изумительных фонтанов и монументов, дворцов, современных магазинов, соседствующих с историческими зданиями, музеев, мечетей и соборов туристами и гостями столицы сравнимо с пребыванием в Европе, но с нотками восточного колорита.

Наряду с приятными ощущениями и восторгом у горожан Алматы ассоциируется больше с негативными эмоциями. Некоторые из них вызваны «спутанным» внешним обликом города вследствие износа фасадов старых зданий или, наоборот, создания новых архитектурных сооружений, стиль которых не всегда воспринимается положительно. Складывается впечатление, что проектирование новых сооружений основывается только на прихотях и идеях людей, совершенно не заинтересованных в сохранении сложившейся архитектуры Алматы. В результате можно наблюдать наряду с модернистскими постройками «дворянские усадьбы» или «дворцы», чей вид сразу говорит о вкусах и мироощущениях заказчика. Накопленный годами «разношерстный» облик Алматы на сегодняшний день является серьезной проблемой и весомым аргументом в сохранении эстетической калорийности исторической части города, созданной трудом и любовью к своему городу настоящими профессионалами.

Усугубляют ситуацию изношенные жилые и промышленные строения. Несмотря на внушительный срок службы, здания со временем теряют эксплуатационные характеристики и изначальный внешний вид. Осадки, дорожная грязь, сезонные колебания температур приводят к постепенному разрушению стеновых материалов. Начинает крошиться кладка, ржавеют металлоконструкции в бетонных блоках, портится внешний, эстетичный вид конструкции. Для предотвращения разрушения фасадов зданий от агрессивных внешних воздействий и продления сроков их службы необходимо проведение регулярных ремонтных работ, чем многие владельцы недвижимости, к сожалению, пренебрегают. В результате в Алматы появляются неприглядные на вид здания, имеющие разнотипные балконы, несимметричные кондиционеры, портящие внешний вид города.

Изменение внешних фасадов зданий как части общего архитектурного облика является стратегическим инструментом в привлечении туристов в Алматы. Известно, что наш город обладает круглогодичным туристским сезоном в силу наличия гор, озёр, природных национальных парков и др. достопримечательностей природы. Весомый вклад в развитие туристской политики города, безусловно, вносят местные жители, отличающиеся на фоне остальных городов и регионов Казахстана многонациональностью. Такой фактор все более усилил гостеприимность и дружелюбие людей, проживающих в Алматы, поспособствовал развитию гастрономии с множеством разных национальных кухонь. Многонациональность повлияла на яркость культуры Алматы, где наряду с сохранением культуры кочевников активно развиваются культуры и традиции других народов. При этом в последнее время наблюдается тенденция смешения разных культур, в том числе и кухонь. К примеру, как дома, так и в любом ресторане, кафе можно увидеть в меню блюда разных национальных культур. В совокупности перечисленные характеристики наносят свой отпечаток на образ жизни алматинцев и, соответственно, должны найти отражение в цветовой составляющей облика Алматы. К сожалению, последнее также остается острой проблемой для города.

Устаревшие фасады зданий, в том числе жилых домов, разнотипные балконы, и несимметричные кондиционеры подтолкнули управленцев Алматы и архитекторов к созданию уникального дизайн-кода, предназначенного только для данного города. Разработка дизайн-кода – это пилотный проект в Казахстане, при успешной его реализации запланировано активное внедрение в других городах и регионах страны.

Над созданием дизайн-кода для Алматы работали профессионалы совместно с научно-исследовательским институтом «Алматыгенплан» с 2017 года. Однако, объявленная пандемия внесла свои коррективы, теперь утверждение дизайн-кода с учетом мнений горожан планируется лишь в 2021 году. Тем не менее частичная реализация проекта началась для жилых новостроек и частных компаний. К примеру, специалисты предлагают провести капитальный ремонт старых домов советской постройки, начиная с 1935 г. Для этого было разработано несколько видов палитр (рисунки 4, 5).



Рисунок 4 – Рекомендуемая цветовая палитра (дизайн-кода) для жилых домов [12]



Рисунок 5 – Проектное предложение по сериям домов [12]

В целом дизайн-код должен обеспечить стабильность архитектурных решений и обеспечить единый стандарт оформления как для предпринимателей, так и для горожан.

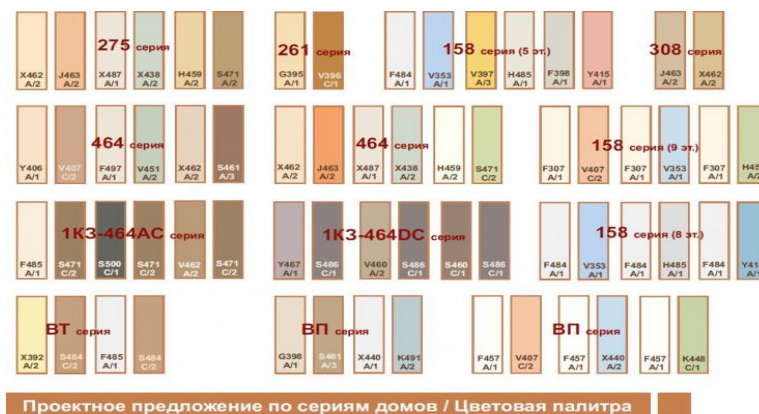
Таким образом, в заключении можно отметить, что внешний облик города, в частности, Алматы, представленный умелым и эффективным сочетанием гаммы цветов и архитектуры, играет исключительно стратегическую роль в имиджевой, репутационной и туристской политике как самого города, так и всего Казахстана. Алматы как для своих жителей, так и для гостей, особенно, иностранных туристов остается одним из любимых мест для проживания, посещения и отдыха. Такая востребованность вынуждает управленцев города к скорейшему, скрупулёзному и ответственному подходу в изменении внешнего облика города. Поэтому повесткой каждого дня должны стать вопросы качественного обновления фасадов зданий, особенно, старых, жилых комплексов и новых сооружений предпринимателей, умело сочетающих актуальные цвета и не наносящие ущерб архитектуре города.

Не стоит забывать, что для горожан Алматы – это, действительно, город тысячи красок, это город с большим потенциалом, являющийся любимым и дорогим сердцу каждого из нас. Создание комфортной среды для проживания зависит от правильности принятых решений и действий. Каждый в силах изменить свой город к лучшему, а значит, изменить к лучшему наше будущее.

Список литературы:

1. Bond M. The hidden ways that architecture affects how you feel. 6th June 2017 // <https://www.bbc.com/ukrainian/magazine-russian-40190600>
2. Щапов Е. Вдохновляющие цитаты всемирно известных архитекторов. 10 апреля 2015 // <http://www.weareart.ru/blog/vdohnovljajucshie-citaty-vsemirno-izvestnyh-arhitektorov/>
3. Институт медиа, архитектуры и дизайна «Стрелка». «Эффект Бильбао»: как одно здание меняет судьбу города. 23 февраля 2015 // <http://siburbia.ru/city/effekt-bilbao-kak-odno-zdanie-menyat-sudbu-goroda/>
4. Сочалин О. Музей Гуггенхайма в Бильбао - культовое здание деконструктивизма // https://www.architime.ru/specarch/frank_gehry_2/guggenheim_museum.htm#1.jpg
5. Музей Гуггенхайма в Бильбао. 29 сентября 2017 // https://www.tripadvisor.ru/ShowUserReviews-g187454-d190276-r528193182-Guggenheim_Museum_Bilbao-Bilbao_Province_of_Vizcaya_Basque_Country.html
6. 2010 Prize Laureate – Bilbao // <https://www.leekuananyeworldcityprize.gov.sg/cities/laureates/>
7. Акулич М. Эмоциональный маркетинг. – М.: Litres, 2020. – 287 с.
8. Альмукашева Д., Мауленова Г., Самойлов К. Влияние цвета на формирование городской среды // Наука и образование сегодня. 2020. №10 (57). – С. 62-63
9. Обухов Я.Л. Символика цвета // Журнал практического психолога. – 1996. – №. 4. – С. 44-54.

10. Шаткевич А. 10 самых цветных городов мира. 5 мая 2014 // <http://lowcoster.by/news/10-samyx-cvetnyx-gorodov-mira/>
11. Boeselburg Council and Student Housing / Kresings GmbH. 2014 // <https://www.archdaily.com/561889/boeselburg-council-and-student-housing-kresings-gmbh>
12. Ильясов Р. Старые дома Алматы перекрасят в яркие цвета. 23 января 2020 // https://tengrinews.kz/kazakhstan_news/staryie-doma-almaty-perekrasyat-v-yarkie-tsveta-389432/

THE USE OF INTERNET RESOURCES IN DEVELOPMENT OF STUDENTS' ORAL AND WRITTEN COMMUNICATION SKILLS IN TEACHING ENGLISH

Григорьева С. студентка группы МЭ-21-2
Гайнутдинова Г.Ф. магистр, ст.преподаватель
Карагандинский университет Казпотребсоюза

In the modern world, everything is changing rapidly. Methods of learning a foreign language are also changing. It is believed that learning a language will be effective only if a person enjoys the process itself, and does not motivate himself only by the fact that learning a language is a necessity.

In connection with the society's request for specialists who are fluent in a foreign language, it is necessary to pay special attention to the formation of communicative competence at the university, especially in classes in language disciplines. However, at non-linguistic faculties, where a foreign language is not a major discipline, students often lack interest and motivation to study foreign languages. The contradiction between the demand of society and the low motivation of students to learn foreign languages indicates the need to use effective methods and forms of education that will contribute to the formation of communicative competence.

The main purpose of learning English is not only the formation and development of the communicative culture of people learning the language, but also their training in practical mastery of the English language, which in its modern understanding provides for the formation of the ability to intercultural interaction, i.e. the ability and willingness to carry out foreign language interpersonal and intercultural communication with native speakers.

Hence, the task of the teacher is to create appropriate conditions for practical mastery of the language, the selection of such teaching methods that would allow each student to manifest his activity, his creativity.

Currently, more and more teachers are using new methods of learning a foreign language that can be more effective.

You can preach the principles of "practice makes perfect" and "use it or lose it" as much as you like – they will still perceive language learning as a necessary evil or a test for memory and psyche. But getting a sufficient amount of language practice is easier than it seems, you need to "dive" into the language. The language immersion method is one of the most advanced methods of learning a foreign language.

The rudiments of the idea of the language immersion method were used by the German teacher Berlitz, who specifically avoided using his native language in teaching [1]. In his classes, he insisted that students talk more in the language they are studying, and thus learn vocabulary and grammar without memorizing rules and words.

The language immersion method is a method of teaching a second language (not necessarily "foreign" for students), in which the teacher voices tasks in the second language of students. According to the "immersion" methodology, English should be the only means of communication between the teacher and the student. The main primary goal of this program is the equal development of all language skills: speech (speaking), listening (listening), reading and writing.

According to a fairly accurate definition from the New Dictionary of Methodological Terms and Concepts (authors - E. G. Azimov, A. N. Shchukin), the language environment is "a historically formed association of people based on a common language and culture living in a certain territory" [2].

The environment is actually the environment in which language learning takes place. However, in English the term language environment is used much less often than the more precise language immersion.

According to the same dictionary, the language environment can be natural when language learning takes place in the country where it is spoken– and artificial when using various means of teaching the environment is created in the image and likeness of natural.

It is believed that the natural language environment is more effective for learning a foreign language, because the student simply has no choice but to use the knowledge he has and get new ones as soon as possible.

Let's list the obvious ways to immerse yourself in the natural language environment:

- to live for 2-3 months in the country of the language being studied;
- go to study at a language school or a regular school abroad under the educational exchange program;
- enroll in a university in the country of the language being studied;
- to go as a volunteer or according to a work program, such as Work&Travel [3].

The natural language environment is not always achievable, therefore, you need to artificially create this environment around yourself. The basic principle of creating an artificial language environment is the exclusive use of the language being studied in everyday life (an ideal situation). There are possible options: preferred use of the language (optimal situation), use of the language as often as possible (ordinary, minimally necessary situation).

The second principle of creating an artificial language environment is balance. Immersion in it implies the equivalent development of all language skills: speech (speaking), listening (listening), reading and writing.

One of the most revolutionary achievements in recent decades, which significantly influenced the educational process around the world, was the creation of a worldwide computer network called the Internet, which literally means "international network" (English international net). And, of course, the use of a computer and Internet resources plays an important role in creating an artificial language environment for the development of communicative competence.

Currently, the role of IT is not just great, but colossal. In this regard, it seems relevant to study the prospects and possibilities of using Internet resources for educational purposes – for learning English.

For the most successful orientation in the global information space, it is necessary for students to master information culture, as well as computer-screen culture, since the Internet is increasingly given priority in the search for information [4].

Computer-mediated communication skills are among the key professional competencies of a specialist. Virtual educational environment, the specific properties of which include such characteristics as generality, relevance, autonomy and interactivity, is implemented through electronic/multimedia textbooks, computer training programs, electronic dictionaries, Internet technologies. Thus, a textual, multimedia and sensory-immersive reality is created [4, p. 15].

The use of cybernetic space for educational purposes is an absolutely new direction of general didactics and private methodology, since the changes that are taking place affect all aspects of the educational process, starting from the choice of techniques and work style, ending with changes in the requirements for the academic level of students.

The substantial basis of mass computerization of education, of course, is connected with the fact that a modern computer is an effective means of optimizing the conditions of intellectual labor in general, in any of its manifestations.

A modern computer is a universal tool capable of modeling various speech situations and effectively responding to the actions and requests of the student. Indeed, the computer, and with it the global network, rapidly entered our lives and became an integral part of our existence.

The introduction of innovative technologies in the learning process increases the interest in the subject and the level of motivation of students, as well as the authority of the teacher in the team, since teaching is conducted at a modern level using the latest teaching tools.

"This means of teaching is also attractive for teachers: it helps them to evaluate the abilities and knowledge of a student, encourages them to look for new, non-traditional forms and methods of teaching, gives scope for pedagogical creativity.

Modern interactive methods have displaced traditional methods. It is necessary to understand that a computer in the educational process is not a mechanical teacher, not a substitute or an analogue of a teacher, but a means for teaching children, strengthening and expanding the possibilities of his teaching activities. What the teacher wants to get as a result of using the machine must be programmed into it. The main thing is that the computer complements the teacher, and does not replace him, acting as a tool that, when used correctly, significantly increases the effectiveness of the pedagogical process [5].

These tools contribute to the expansion of educational opportunities, creating fundamentally new conditions for a discursive learning environment, a real professionally-oriented language atmosphere and stimulating interest, which leads to an increase in the professional and cognitive activity of students.

Today, with the help of information technology, the process of teaching a foreign language can be brought closer to real conditions than ever before. So, computers are able, for example, to perceive this or that information, process it, store certain data in memory, reproduce audio and video materials, etc. Along with the above capabilities, computers significantly expand the teacher's capabilities in terms of individualization of learning and activation of cognitive activity of schoolchildren in the process of learning a foreign language. Thus, information technology tools allow you to build the learning process in accordance with the individual needs of students, which gives students the opportunity to work at their own pace, independently choosing the speed and volume of assimilation of the material that they consider optimal for themselves.

As an information system, the Internet offers its users a variety of information and resources.

The basic set of services may include:

- e-mail (e-mail);
- teleconferences (usenet);
- videoconferences;
- the ability to publish your own information, create your own homepage and place it on a

Web server;

- access to information resources:
- reference directories (Yahoo!, InfoSeek/Ultrasmart, LookSmart, Galaxy);
- search engines (Alta Vista, HotBob, Open Text, WebCrawler, Excite);
- online conversation (Chat) [6].

The use of the Internet allows students to find the necessary information on their own and in a short time. So, there are many sites of a linguistic, lexical, grammatical nature on the Web. Moreover, the use of modern technologies allows students to actively engage in oral and written communication with native speakers through video calls, webinars, SMS chats and overcome such phenomena as the language barrier and cultural shock [7].

Internet resources can be used in teaching foreign languages, and can also be a good source in the formation of the following skills: speaking, reading, writing and listening.

In English classes, using the Internet, you can solve a number of didactic tasks:

- 1) to form reading skills and abilities using the materials of the global network;
- 2) improve students' writing skills;
- 3) to replenish the vocabulary of students;

4) to form a stable motivation for students to learn English.

For the successful assimilation of language material, it is necessary to constantly replenish the active and passive vocabulary. That is why regular work with the dictionary is a prerequisite in the learning process. The student can use both printed and electronic dictionaries. Moreover, electronic is not an analogue of printed, since it has significant functional differences.

Electronic dictionaries are in many ways more convenient than printed ones [8]. Examples include the online dictionaries Multiplex, Multitran, Yandex.Dictionary, Prompt. Also, special applications for smartphones are of great interest in terms of use in training. Russian Russian dictionary, for example, "Dict EN-RU" is an English–Russian and Russian-English dictionary that works even in offline mode, that is, without an Internet connection. It has a search function and bookmarks to favorites, query history is saved, which is very convenient for consistent work with vocabulary.

At the present stage, the Internet is a powerful catalyst for mastering AI, acting as a source of huge linguistic and linguistic-cultural material. The materials of the global Internet contribute to the formation of students' communicative component of professional foreign language competence during their direct training in real time.

The communicative approach implies learning to communicate and the formation of the ability for intercultural interaction, which is the basis of the functioning of the Internet. Outside of communication, the Internet makes no sense – it is an international multinational, cross-cultural society, whose life activity is based on electronic communication of millions of people around the world speaking simultaneously - the most gigantic conversation that has ever taken place in terms of size and number of participants. By engaging in it in a foreign language lesson, we create a model of real communication [9].

Mastering professional foreign language competence is impossible without the practice of communication, and the use of Internet resources in foreign language classes in this sense is simply irreplaceable: the virtual environment of the Internet allows you to go beyond the time and spatial framework, giving its users the opportunity to authentic communication with real interlocutors on topics relevant to both sides. At the same time, it should be borne in mind that the Internet is only an auxiliary technical means of teaching, and in order to achieve optimal results, it is necessary to competently integrate its use into the learning process.

Communicating in a true language environment provided by the Internet, students find themselves in real life situations. Involved in solving a wide range of significant, realistic, interesting and achievable tasks, students learn to respond spontaneously and adequately to them, which stimulates the creation of original statements, rather than the template manipulation of language formulas.

The widespread introduction of information technologies, especially the Internet and social networks, contributed to the development of written speech, thereby provoking its formation into one of the leading types of speech activity. Middle and high school students spend most of their time on forums, communicate in chat rooms, run various blogs and pages on social networks – and thus innovative technologies have erased the borders between countries; communication with their peers from the country of the language being studied is becoming commonplace.

Written communication contributes to a more effective mastery of a foreign language, as thanks to it, students develop qualities that allow them to effectively interact with other interlocutors representing other cultures using Internet resources. There are two types of written communication on the Internet: synchronous (Chat) and asynchronous (E-mail). Communication by e-mail is best carried out in the form of E-mail projects. The success of the project depends on how well thought out it is, how interesting its topic is and corresponds to the level of knowledge of the participants.

«English, like any other language, performs a communicative function, therefore, as an academic subject, it is both a goal and a means of learning» [10]. A huge number of multimedia files in English containing scientific and educational information are published on the Internet,

which allows you to organize consulting assistance, simulate research activities, conduct virtual training sessions (seminars, lectures) in real time.

By written speech, relying on E.G. Asimov and A.N. Shchukin, we will understand the form of speech associated with the expression and perception of thoughts in graphic form. Writing is a productive type of speech activity that provides the expression of thoughts in graphic form. Writing training includes work on writing techniques (graphics, spelling, punctuation) and on the written expression of thoughts in the language being studied (written productive speech) [2, p.364].

Writing is a complex speech skill. It allows people to communicate using a system of graphic signs. Like speaking, writing acts as a productive type of speech activity, in which a person records his thoughts or speech to transmit them to others. The product of this activity is a speech work or a text intended for reading.

Written speech includes two types of speech activity: productive (writing) and receptive (reading). It can be carried out by means of mass communication (book, press, etc.) and individual communication (letter, statement, congratulations, plan, theses, abstract, etc.).

E.N. Solovova identifies the following objectives of teaching writing – «to teach students to write in a foreign language the same texts that an educated person can write in their native language: filling out questionnaires, writing various types of letters and answers to them, including both personal and official, compiling an autobiography / resume, writing applications (including employment, enrollment, etc.), writing reviews, annotations, reports, writing essays /essays, writing greeting cards, notes» [11].

The tasks of teaching foreign language written speech, along with the formation of the necessary graphic automatisms, speech-thinking skills and the ability to formulate their thoughts according to the written style, also include the expansion of horizons and knowledge, mastering the cultural and intellectual readiness to create a written speech work, the formation of authentic ideas about the subject content, speech style and graphic form of the written text.

Writing skills can be formed with the help of social networks. The most popular way to use social networks is the blog format. Now you can post stories on Instagram. "This is a direct inclusion in the form of a photo or video that can be added to the subscribers' feed, while it will not appear in your account. Students can use this type of publication to tell their friends what is happening at a certain moment. This contributes to the formation and development of spontaneous speech, and for viewers - listening skills and abilities [12].

Students can practice writing skills in personal correspondence with foreign peers, while creating greeting cards. Students can also participate in discussions and leave their comments in English, participate in competitions offered by various communities on social networks.

Students can take part in tests, quizzes, contests, Olympiads held on the Internet, correspond with peers from other countries, participate in chats, video conferences, etc. Students can receive information on the problem they are currently working on as part of the project. It can be a joint work of Kazakhstani students and their foreign peers from one or several countries.

On the basis of the Twitter service, it is possible to develop the following writing skills of students:

- 1) use written language means to present personal information about yourself, your country, school;
- 2) write short stories;
- 3) write short articles on social topics, write reports and messages, notes, plans;
- 4) write reviews, reviews;
- 5) argue your point of view, express an opinion, show agreement/disagreement in a non-aggressive form.

On the basis of this social network, you can also create your own tag, with which the search for the necessary information is greatly simplified. By clicking on the tag in "Twitter", all entries on a given topic are formed in chronological order [13].

The Internet can be used as an effective application for the development of grammatical, lexical skills and abilities, knowledge testing. This includes all kinds of training lexical, grammatical, phonetic exercises, reading tests, grammar, IQ tests, etc. Teachers or students themselves can find such sites.

Used literature:

1. Вебер, И.С. Метод языкового погружения на уроках английского языка в современной школе / И. С. Вебер. — Текст: непосредственный // Молодой ученый. — 2019. — № 6 (244). — С. 207-209. — URL: <https://moluch.ru/archive/244/56402/> (дата обращения: 11.11.2021).
2. Азимов Э.Г., Щукин А.Н. Новый словарь методических терминов и понятий (теория и практика обучения языкам). – М.: Издательство ИКАР, 2009. – 448 с.
3. Малкина Н.А. Коммуникативные трудности на занятии английским языком и пути их преодоления — Сборник научно-методических статей. СПб.: «Детство-ПРЕСС», 2004., с. 49–63.
4. Григорьев С.Г., Гриншкун В.В. Использование информационных и коммуникационных технологий в общем среднем образовании [Электронный ресурс]. Режим доступа: <http://www.ido.rudn.ru/nfpk/ikt/autor.html>
5. Полат Е.С. Интернет на уроках иностранного языка // Иностранные языки в школе. 2005. № 2. – С. 13.
6. Костюченко М.В., Трутнев А.Ю. Интернет-ресурсы при изучении английского языка // Международный журнал прикладных и фундаментальных исследований. – 2018. – № 1. – С. 181-185. - URL: <https://applied-research.ru/ru/article/view?id=12090>
7. Еренчинова Е.Б. Использование сети Интернет при обучении иностранному языку // Инновационные педагогические технологии: мат-лы Междунар. науч. конф. (г. Казань, октябрь 2014 г.). Казань : Бук, 2014. С. 325–327.
8. Семчук Н.М. Использование приемов интерактивной технологии для развития речевой компетенции учащихся на уроках английского языка // Обучение иностранным языкам — современные проблемы и решения: сборник материалов I Международной научно-практической конференции имени Е. Н. Солововой (5–6 ноября 2019 года) [Электронный ресурс] / под ред. М. А. Буровой, А. Е. Буровой и др. — Обнинск: Титул, 2020. — С.432-437.
9. Pavlik, A. Teaching English Language Learners from China [Электронный ресурс]. Режим доступа: <https://scholars.unh.edu/cgi/viewcontent.cgi?article=1068&context=honors>
10. Лисичкина Т.А., Плотникова Л.А., Сельментова Ю.В., Колосс Н.М. Использование инновационных технологий на уроках английского языка: Материалы НПК «Совершенствование качества обучения иностранному языку в контексте реализации концепции модернизации образования». — Казань: РИЦ «Школа», 2007. Рубенштейн С.Л. «Компьютерные технологии XXI века»
11. Соловова Е.Н. Методика обучения иностранным языкам. Базовый курс [Текст]: пособие для студ. пед. вузов и учит. / Е. Н. Соловова. - М. : АСТ : Астрель, 2008. - 239 с. - Библиогр.: с. 237-238. - ISBN 978-5-17-048998-5.
12. Instagram [Электронный ресурс]. – Режим доступа: <https://www.instagram.com/?hl=ru>
13. Twitter [Электронный ресурс]. Режим доступа : <https://twitter.com/?lang=ru>

АНАЛИЗ СОВРЕМЕННОГО СОСТОЯНИЯ БАНКОВСКОЙ КОНКУРЕНЦИИ В
РЕСПУБЛИКЕ КАЗАХСТАН: ПРОБЛЕМЫ И ПУТИ ПОВЫШЕНИЯ
КОНКУРЕНТОСПОСОБНОСТИ В УСЛОВИЯХ ПАНДЕМИИ COVID-2019

Гусманова Ж.А. к.э.н., доцент

Спектр проблем, связанных с повышением конкурентоспособности банка, нашел свое отражение практически во всех областях жизни общества, и поэтому он находится в центре внимания государства и деловых кругов в любой стране. Сегодня в Казахстане конкурентоспособность банков – одна из основных категорий в развитии финансового рынка, так как она показывает экономические, финансовые, организационно-управленческие, инновационные и другие возможности кредитного учреждения и всего финансового сектора.

Существуют способы оценки конкурентоспособности банка, которые включают в себя анализ определенного набора экономических показателей, но пока нет единой универсальной методики, которая подходила бы к любому коммерческому банку.

У каждой кредитной организации есть особенности, которые определяют ее облик и являются ведущими. И если создать методику, которая будет учитывать все возможные виды банков и их услуг, она может получиться настолько громоздкой, что ни одно учреждение не станет ее применять, поскольку это приведет к увеличению издержек, потребует огромного количества времени и, что немаловажно, квалифицированных специалистов в этой области, а их в наше время не так много.

Тем не менее проблема оценки конкурентоспособности банков существует, и каждой кредитной организации необходимо знать свои сильные и слабые стороны в этой конкурентной борьбе, что подтверждает актуальность темы дипломного исследования.

Банковская конкуренция – это процесс соперничества между участниками банковского рынка, в котором все субъекты стремятся обеспечить себе прочное положение на рынке банковских услуг и укрепиться на нём.

Предметом банковской конкуренции являются банковские услуги – своеобразный товар, посредством которого соперники стремятся завоевать расположение потребителя и привлечь его деньги.

Объектом банковской конкуренции является потребитель банковских услуг – клиент. Субъекты банковской конкуренции в широком смысле – участники рыночных отношений по купле ресурсов и продаже банковских услуг – продавцы и покупатели. В процессе конкурентной борьбы любой коммерческий банк может выступать как в роли продавцов, так и в роли покупателя.

В зависимости от характера участвующих субъектов, можно выделить следующие виды банковской конкуренции:

– внутриотраслевая конкуренция – это соперничество между банками внутри банковской системы, а также соперничество между банками и другими финансово-кредитными организациями, оказывающими услуги финансового характера.

– межотраслевая конкуренция – конкуренция банков с различными нефинансовыми институтами: почтой, торговыми компаниями, предприятиями и организациями.

– рыночная конкуренция – соперничество банков со всеми рыночными субъектами за ограниченные ресурсы, причем не только денежные, но также и трудовые, интеллектуальные, материальные, организационные, технические, природные и др.

- индивидуальная конкуренция - банки соперничают один на один;

- групповая конкуренция - соперничают объединения (банковские группы, холдинги, финансово-промышленные группы, кредитные синдикаты, консорциумы и т.п.);

- ценовая конкуренция осуществляется манипулированием ценами, тарифами, процентными ставками;

- неценовая конкуренция направлена на формирование устойчивых потребительских предпочтений и на укрепление положения банка на рынке [1, с.203-220].

Чтобы разработать собственную стратегию поддержания и укрепления своего преимущества на рынке, необходимо наличие объективной и оперативной методики оценки конкурентоспособности, которая базируется на системах, приведенных на рис. 1.



Рисунок 1- Элементы методики оценки конкурентоспособности коммерческого банка

Проведенный анализ методик оценки конкурентоспособности коммерческих банков показывает, что:

большое количество методик оценивает количественную сторону внутрибанковской работы, не учитывая качественных показателей, и это не дает полноты результатов анализа деятельности учреждений;

почти все методики основываются на экспертных оценках, что говорит о субъективности анализа и его результатов;

большинство методик базируется на внутренней информации банка, не учитывая состояния внешней среды, которая играет значимую роль в определении степени конкурентоспособности организации;

не все предложенные методики оценки конкурентоспособности банки могут применять на рынке, потому что многие концепции основаны на использовании недоступной информации;

получаемые результаты оценки не могут быть показателем эффективности деятельности банка в динамике, так как данные, на основе которых проводилась оценка, берутся за один период;

закрытость информации о применении и особенностях методик не дает возможности специалистам разобраться в ней и применить ее на практике;

при оценке конкурентоспособности банка обычно не проводится анализ предлагаемой продукции и услуг. Это явный недостаток, потому что важнейшим видом деятельности банков является обслуживание клиентов [2, с. 150-169].

Анализ конкурентоспособности предлагаемой банком продукции и услуг может быть проведен поэтапно, и этот процесс отображен на рис. 2.



Рисунок 2- Процесс анализа и оценки конкурентоспособности банковских продуктов и услуг

В итоге можно сделать вывод о том, что сегодня существует множество методик оценки конкурентоспособности коммерческого банка, но большее их количество основано на труднодоступной информации, вызывает сложности в расчетах показателей либо вообще недоступно для изучения. Эти факторы обуславливают важность создания методики, учитывающей все аспекты деятельности коммерческого банка.

Анализ банковского сектора показал следующее.

Минувший год ознаменовался ростом количественных показателей банковской системы Казахстана. Меры по оздоровлению способствовали поддержанию стабильности в доминирующем сегменте финансового рынка, однако при этом не удалось предотвратить накопления новых проблемных кредитов, качество ссудного портфеля банковской системы не улучшилось.

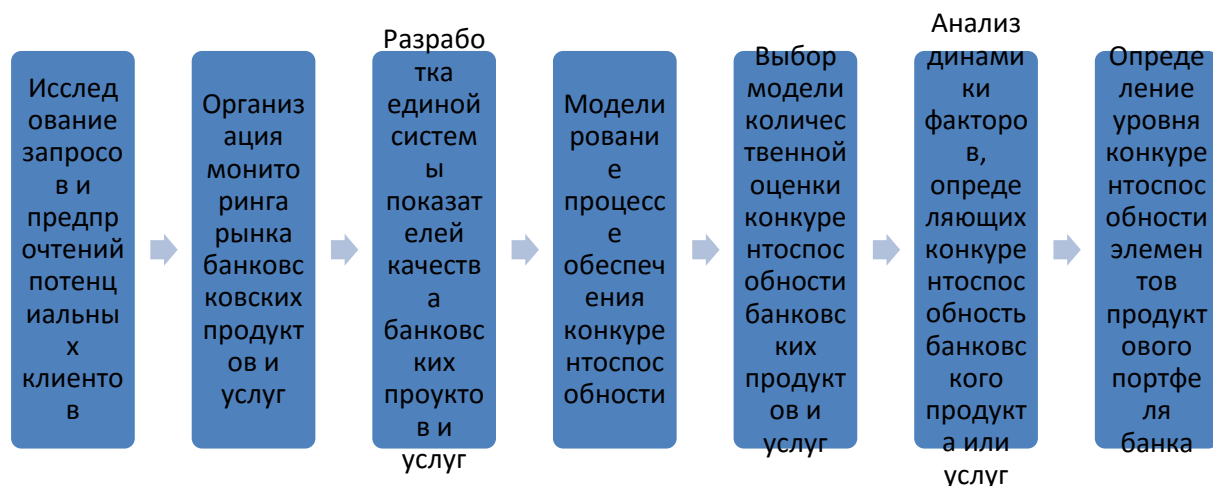
Количество банков второго уровня в прошлом году сократилось с 27 до 26. Продолжился процесс повышения и так высокого уровня концентрации отечественного банковского сектора. На начало 2021 года в Казахстане работают 26 коммерческих банка, 15 банков с иностранным участием, 12 дочерних банков иностранных организаций [3].

В 2020 году удельный вес 5-ки крупнейших коммерческих банков РК в банковском секторе составляет от 60% до 92%. В частности, доля 5-ки крупнейших коммерческих банков в активах банковского сектора составляет 64%; в ссудном портфеле – 64,5%; обязательствах – 64,7%, депозитном портфеле – 66,5%, собственный капитал – 59,1% и в совокупной прибыли – 92,5% (смотри таблицу 1).

Таблица 1. Динамика основных финансовых показателей 5-ки крупнейших банков РК за 2020 гг. , млрд. тенге

Наименование банка	Показатель					
	Активы	Ссудный портфель	Обязательства	Депозитный портфель	Собственный капитал	Прибыль
АО "Народный Банк Казахстана"	9 971,7	4 885,7	8 571,7	7 344,6	1 400,0	318,4
ДБ АО "Сбербанк"	3 166,8	1 795,9	2 867,0	2 151,2	299,8	60,5
АО "KASPI BANK"	2 809,0	1 545,7	2 554,9	2 247,3	254,1	231,5
АО "ForteBank"	2 159,7	835,2	1 903,0	1 425,2	256,7	53,2
АО "Банк ЦентрКредит"	1 849,2	1 128,9	1 720,2	1 175,0	129,0	8,6

Удельный вес, в %	64,0	64,5	64,7	66,5	59,1	92,5
Всего	31 172,4	15 792,1	27 217,1	21 559,2	3 955,2	726,8
Примечание - Данные Национального банка Республики Казахстан за 2020 год						

Наибольшая концентрация 5-ки крупнейших коммерческих банков наблюдалась за 3 года в совокупной прибыли с 73,4% до 92,5%. Это связано с убытками таких банков АО «АТФ банк» - 119 892,3 млн. тенге, АО «Нурбанк» - 48 386,2 млн. тенге, АО "AsiaCredit Bank (АзияКредит Банк)" -4 653,7 млн. тенге и АО "Capital Bank Kazakhstan"- 4 899,4 млн. тенге [3].

Доля 5-ки крупнейших банков в совокупном депозитном портфеле за три года увеличилась на 0,4 процентных пункта. Далее рассмотрим концентрацию депозитного портфеля (таблица 2).

Таблица 2. Динамика депозитной базы 5-ки крупнейших банков РК за 2018-2020 гг., млрд.тенге

Наименование банка	2018 год		2019 год		2020 год		Прирост, в %
	сумма	%	сумма	%	сумма	%	
АО "Народный Банк Казахстана"	6 518,7	36,1	6 427,4	35,8	7 344,6	34,1	12,5
ДБ АО "Сбербанк"	1 423,5	8,4	1 587,3	8,8	2 151,2	10,0	51,1
АО "KASPI BANK"	1 221,2	7,2	1 626,9	9,0	2 247,3	10,4	84,0
АО "ForteBank"	1 059,1	6,2	1 254,8	7,0	1 425,2	6,6	34,6
АО "Банк ЦентрКредит"	1 050,8	6,2	938,3	5,2	1 175,0	5,5	11,8
Удельный вес 5-ки	11 265,3	66,1	11 828,9	65,8	14 336,9	66,5	27,3
Всего	17 042,8	100	17 977,0	100	21 559,2	100	26,5
Примечание - Данные Национального банка Республики Казахстан за 2018-2020 года							

В абсолютном показателе на 27,3% или 3 071,6 млрд. тенге. Наибольшую долю на депозитном рынке по – прежнему занимает АО "Народный Банк Казахстана" – 34,1%, затем АО "KASPI BANK"- 10,4%, ДБ АО "Сбербанк" – 10,0% и при этом свою присутствие на рынке они наращивают. Среди них наибольший прирост показатели АО "KASPI BANK" – 84%, ДБ АО "Сбербанк"- 51,1% и АО "ForteBank" – 34,6% (рисунок 3).



Рисунок 3 - Удельный вес депозитного портфеля 5-ки крупнейших банков Казахстана за 2018-2020 гг.

Также можно отметить, что все банки, кроме АО "Народный Банк Казахстана" увеличивают своё место на депозитном рынке [3].

В 2018 году наиболее проблемный ссудный портфель наблюдался у АО «БанкЦентрКредит» -19,07%, далее АО " KASPI BANK "- 13,18%, хотя по объему ссудного портфеля они на 4 и 3 месте соответственно. В 2019 году - АО «Форте банк» - 10,12%, далее АО " KASPI BANK "- 10,18%, хотя по объему ссудного портфеля они на 5 и 4 месте соответственно (смотри рисунок 1).

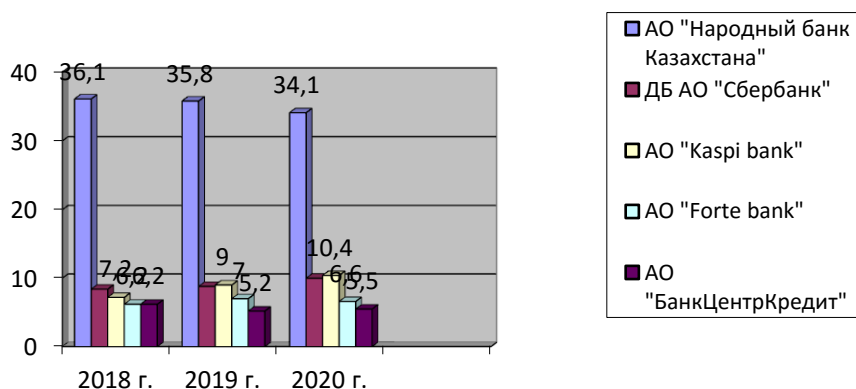

Рисунок 1 - Структура кредитов с просрочкой платежей и комиссий по ним в разрезе 5-ки крупнейших банков РК за 2020 г., %

В 2020 году – также АО «Форте банк» -16,28%, далее АО " KASPI BANK "- 9,84%, хотя по объему ссудного портфеля они на 5 и 3 месте соответственно.

Таким образом, видно, что последние три года по качеству ссудного портфеля больше всего проблемных займов у АО «Каспи банк», второе место занимает АО «Форте банк», что является сигналом к принятию соответствующих мер со стороны менеджеров данных банков.

В целом можно отметить, что лидерами по объемам банковских ресурсов остаются неизменно последние три года АО «Народный банк Казахстана» и ДБ АО «Сбербанк». На третье место выходит АО «Каспи банк». Также лидерами по объемам ссудного портфеля также являются «Народный банк Казахстана», ДБ АО «Сбербанк» и АО «Каспи банк».

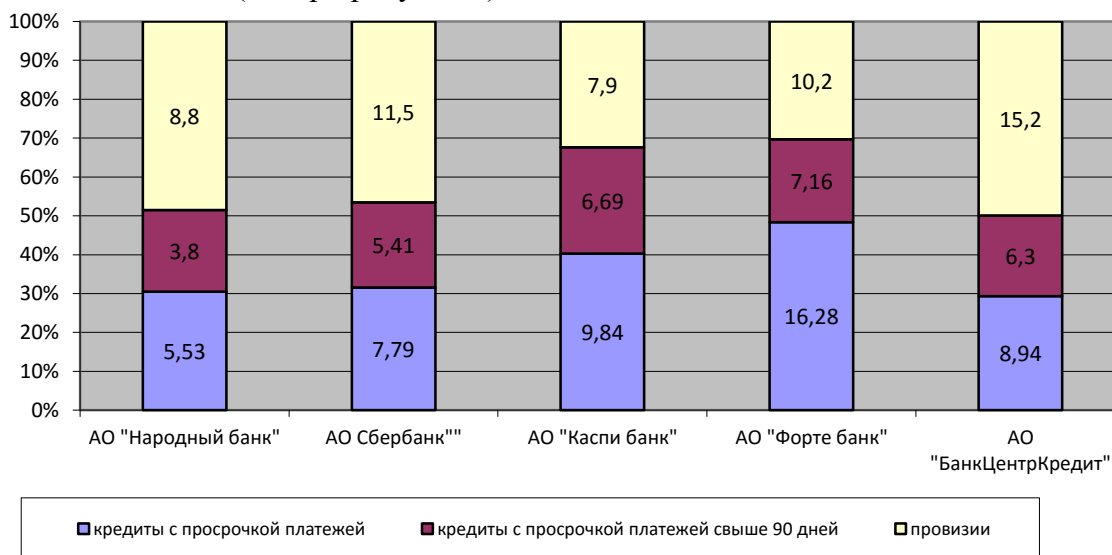
В условиях модернизации мировой финансовой системы многие отечественные банки являются низкоконкурентными финансовыми организациями по отношению к зарубежным банкам [4].

Существуют целый ряд объективных причин, которые вызывают данную ситуацию:

1. Недостаточный размер собственного капитала и рыночная капитализация практически всех отечественных банков;
2. Недостаточная привлекательность большинства казахстанских банков;
3. Низкий уровень коммуникаций с филиальной сети, особенно в отдаленных уголках республики. Так, например, во многих маленьких городах, особенно в районах и аулах, банковских отделений вообще нет;
4. Невысокое в сравнении с международными стандартами качество обслуживания в отечественных банках ;
5. Недостаточный ассортимент банковских услуг, предлагаемых отечественными банками, по сравнению с перечнем услуг, оказываемых зарубежными банками;

6. Дефицит дешевых и долгосрочных пассивов;
7. Проблема с ликвидностью активов у большинства банков;
8. Низкий уровень риск – менеджмента и неэффективное управление;
9. Незрелость рынка банковских акций, отсутствие акций большинства банков в открытом доступе.

10. Низкая заинтересованность, а чаще и невозможность в выходе на международные рынки и пр. [5,6,7]

Существуют целый ряд объективных причин и проблем, которые вызывают данную ситуацию: недостаточный размер собственного капитала и рыночная капитализация практически всех отечественных банков; недостаточная привлекательность большинства казахстанских банков; низкий уровень коммуникаций с филиальной сети, особенно в отдаленных уголках республики. так, например, во многих маленьких городах, особенно в районах и аулах, банковских отделений вообще нет; невысокое в сравнении с международными стандартами качество обслуживания в отечественных банках; недостаточный ассортимент банковских услуг, предлагаемых отечественными банками, по сравнению с перечнем услуг, оказываемых зарубежными банками; дефицит дешевых и долгосрочных пассивов; проблема с ликвидностью активов у большинства банков; низкий уровень риск – менеджмента и неэффективное управление; незрелость рынка банковских акций, отсутствие акций большинства банков в открытом доступе; низкая заинтересованность, а чаще и невозможность в выходе на международные рынки и пр. [7,8]

Рекомендации для увеличения конкурентоспособности:

- завершить начатые реформы и усовершенствовать законодательные акты;
- каждый банк должен стремиться стать лучшим, а для этого необходимо диверсифицировать свою деятельность с целью удовлетворения изменяющихся потребностей клиентов и роста прибыли.
- совершенствовать индивидуальный подход к клиенту – консультативная деятельность, виртуальные услуги банков.

Список литературы:

- 1 Тавасиев А. М., Ребельский Н. М. Конкуренция в банковском секторе России, уч. пособие для вузов /под ред. Тавасиева – М.: ЮНТИ- ДАНА, 2001 г. -с.304
- 2 Юданов А. Ю. Конкуренция: теория и практика: Учеб.- практ. пособие. 3-е изд., испр. и доп. М.: Казаков: Гном и Д.2001. -с.304
- 3 Официальный сайт Национального банка Республики Казахстан www.nationalbank.kz
- 4 Гусманова Ж.А., Калкабаева Г.М., Курманалина А.К. Financial –credit and innovative economic sectors: evaluation of macroeconomic effects regulation and interaction sectors// Entrepreneurship and sustainability issues (Scopus, SJR 2019 = 1,171, процентиль 98%). – 2020. - Volume 8 Number 1 (September). – P.1224-1237 DOI: [https://doi.org/10.9770/jesi.2020.8.1\(82\)](https://doi.org/10.9770/jesi.2020.8.1(82))
- 5 Официальный сайт агентства Marksw Webb Rank & Report. – [Электронный ресурс]. – Режим доступа: <http://marksw Webb.ru/about/>.
- 6 Шапошников А.М. Межбанковская конкуренция и оценка конкурентоспособности коммерческих банков. Монография. - Чебоксары: ИД «Среда», 2020 г.-с. 128
- 7 Гусманова Ж.А., Курманалина А.К. Направления стимулирования банков в финансировании инновационного сектора// Вестник Экономика и статистика г. Астана, №4, 2017 г. С.100-108.
- 8 Гусманова Ж.А., Курманалина А.К. Bank lending of innovations in the real sector of the Republic of Kazakhstan: current trends and problems//Известия НАН РК, г.

STRUCTURAL CHANGES IN THE ECONOMY OF THE REPUBLIC OF KAZAKHSTAN

Dyatlov V.N.
Master's student of group E21-2 (NP)
Salzhanova Z. A.
PhD in Economics, Professor of the Department of
Economics and Entrepreneurship
Karaganda University of Kazpotreboyz

The structure of the economy of Kazakhstan is traditionally considered inefficient and has a raw material orientation due to the key role of industries related to the extraction of raw materials in one way or another. This specificity of the Kazakh economy has led to the adoption of a number of programs for modernization and diversification of the industry structure, which have been implemented over the past two decades. The most well-known documents of this orientation were the Strategy of Industrial and Innovative Development of the Republic of Kazakhstan for 2003-2015 and the State Program for Accelerated Industrial and Innovative Development (SE FIIR) of the Republic of Kazakhstan for 2010-2014, subsequently prolonged.

These programs provided not only for the diversification of the industry structure, but also for the rejection of a steady trend to strengthen the raw materials sector and reduce the role of high-value industries represented by the manufacturing industry. Once again, the goals were set to increase the share of manufacturing in GDP, increase the share of non-commodity exports, and increase overall labor productivity. The trend of increasing dependence of the Kazakh economy on the raw materials sector was formed in the mid-90s of the last century, when oil production began to grow rapidly against the background of the development of oil fields and, as a result, the volume of mining products increased at a faster pace, which led to a reduction in the share of manufacturing industries.

By 2010, when the State Program for Accelerated Industrial and Innovative Development for 2010-2014 was adopted, the share of the mining industry in GDP, which at that time reached a historical maximum of 19 % (reaching only 17 % in 2021), and the share of all activities directly related to the extractive sector), approached half of GDP. The attribution of these types of activities to those dependent on the raw materials sector is due to the predominance of relevant industries in them – for example, in transport, about half of the volume of services provided falls on transportation by pipelines, the second largest type of services is freight transportation by rail. In the manufacturing industry, about half of the output is accounted for by metallurgy and oil refining, in professional and technical activities, the maximum amount of work falls on geological exploration.

Against the background of the decline in the importance of production activities in the Kazakh economy in 2014-2016, the share of trade in GDP increased markedly (from 13 % in 2010 to 16.9 % in 2016), but again fell to the average (14.6 % in 2018). The situation with other types of services was ambiguous, and for some of them there was a significant reduction in the share of GDP – in information and communications it fell by almost half, while many other types of activities did not significantly change their contribution to GDP. A significant increase in the share of the service sector over a six-year period was due to an increase in the share of trade, as well as three relatively small types of activities (professional, scientific and technical activities; activities in the field of administrative and support services; provision of other types of services), whose combined contribution to GDP increased from 6.7 to 10.1 % [1].

However, the decline in the share of raw materials industries cannot be considered as an improvement in the sectorial structure of the Kazakh economy, since this reduction was not due to the growth of the manufacturing industry, whose share, although slightly, also decreased, but trade. As a result of the structural changes that took place over a ten-year period, the share of trade exceeded the share of the mining industry for the first time since 2002. At the moment, the

current situation can be characterized as a regression and a return to the trends of the 90s, when the archaization of the economic structure took place, expressed in the replacement of high-performance industries with services, and often provided by the self-employed population. Other types of activity, with the exception of trade, did not increase their contribution to GDP during the period under review – there was a slight decrease in the share of manufacturing, transport and warehousing, the share of construction decreased more noticeably than others (3 % in 2018 against 7.7% in 2010), the share of information and communication has fallen significantly – from 3.1 % to 1.6 %. The share of the financial sector in GDP has not changed.

Although many of these changes were a continuation of longer-term trends (for example, the share of manufacturing in Kazakhstan's GDP has been declining almost continuously since 2000), the most significant structural shifts occurred after 2014. In particular, the above-mentioned excess of the share of trade in GDP over the indicator of the mining industry was first recorded in 2014.

The year 2014 was marked by the beginning of the fall in oil prices and the first manifestations of the negative impact of this process on the Kazakh economy, and changes in its structure were largely due to the factor of deterioration in the global commodity markets. Oil prices, as well as, to a lesser extent, industrial metals, had a direct impact on the dynamics of the share of the two main types of industrial activity in the period after the crisis of 2008 - 2009, which are steadily declining to this day

The obvious relationship between the price parameters of raw materials exported from Kazakhstan and the industries producing them clearly demonstrates the degree of dependence of the sectorial structure of GDP on the conjuncture of world markets. The dependence of the mining industry on world oil prices is somewhat higher, since oil production still accounts for 75.7 % of the total output of this type of activity over the past five years. At the same time, a significant share over the past five years has been occupied by metal ore mining enterprises, whose share in the production of mining and oil and gas industry has increased from 10.5 % to 18.6 % over the past five years. The share of enterprises engaged in the provision of services in the mining industry also showed an increase in the structure of total production of the mining and oil and gas industry over the period from 6.3 % to 7.1 % [2].

In the manufacturing industry, the situation is not so clear, since the share of metallurgy in it is lower. According to the Statistics Committee of the Ministry of National Economy of the Republic of Kazakhstan for 2015-2019, the real GDP growth of Kazakhstan amounted to 68.7 %, while the share of manufacturing in GDP increased slightly from 10.3 % to 11.4 %. As of April 01, 2020, the share of the manufacturing industry in the total GDP was 13 %. Metallurgy is the largest branch of the manufacturing industry in Kazakhstan – in 2019, as in 2015, it is it that accounts for the largest share in the total production of the manufacturing industry: the production of metallurgical industry products in 2015 was 36.9 %, in 2019 – 43.7 %, while the share of the number of enterprises in this sector to the total number of manufacturing enterprises was 1.5 % in 2015, 1.9 % in 2019.

It should be concluded that it is this industry that determines the dependence of the entire manufacturing industry of the republic on the conjuncture of world markets in the segment of industrial metals. The correlation coefficient between the volume of manufacturing industry output and the metal price index in the period 2000-2015 was 0.74, which is also a very high indicator, although it reflects a lower level of dependence of this type of activity on world prices compared to the situation in the mining industry. This dependence of two key types of industrial activity on the dynamics of prices on world markets explains two trends in the change in the structure of Kazakhstan's GDP. The first of them is the exponential decline in the share of industry and, in general, production activities in the economy, noted above. The fall in oil and metal prices during 2012-2016 (the decline in metal prices began earlier than in the oil market, namely in 2012) caused a slowdown in growth, and sometimes a decrease in production volumes in both the mining and manufacturing industries, which caused a reduction in the share of industry in GDP already this year [3].

The second trend is an intensive reduction in the share of the mining industry with a moderate decrease in the same indicator of the manufacturing industry. There are several reasons for this trend. Firstly, the dependence of the extractive industry noted above on the oil industry and, as a result, on oil prices is very high – oil production in peak years reached almost 85 % in the structure of the extractive industry. The situation is different in the manufacturing industry, and the share of industries directly dependent on exchange fluctuations is much lower – in particular, the share of metallurgy in recent years was about 30-25%. Secondly, the intensity of the fall in oil prices was more significant compared to the fall in metal prices, and the period of this fall was shorter. For example, oil prices have fallen almost three times in just one and a half years (from mid-2014 to early 2016), and even their average annual values in these years differ by more than twofold. Such a significant and rapid decline was reflected in the decline in all key performance indicators of the mining industry, compared even with metallurgy, which is part of the manufacturing industry, which was also affected by the decline in metal prices. But this decline was longer and had a smaller amplitude, which was reflected in a smaller decline in the indicators of metallurgy and the manufacturing industry as a whole.

Thirdly, there were industry features associated with changes in physical production volumes in the main types of extractive and manufacturing industries. In particular, in the key branch of the extractive industry – oil production - there has been a decline in production volumes for three years. After the peak of oil production of 81.8 million tons, achieved in 2013, there was a constant decline in this indicator: in 2014, the volume of oil and gas condensate production amounted to 80.8 million tons, in 2015 – 79.5 million tons, in 2016 – 78 million tons and only by 2021 increased to 86 million tons. That is, during the period 2013-2016, there was a decrease in production volumes in physical terms by 4.6%. During the same period, the cost volumes of crude oil and natural gas production also sharply decreased – from 9036 billion tenge in 2013, this indicator fell to 7336 billion tenge.

The decline in the indicators of the oil industry in Kazakhstan led to a reduction in the share of the mining industry in GDP. The situation in metallurgy, the largest manufacturing industry and at the same time an industry that is highly dependent on the global price environment, differed from the situation in the oil industry for the better. In the period 2013-2019, there was an increase in production volumes for such metals as ferroalloys, tinplate, refined silver, gold, lead, zinc, copper. Thus, there was an increase in the production of most of the industrial and precious metals. This process was ambiguous, since in some cases the increase occurred from low levels after the previous strong decline (lead, tinplate), sometimes the growth was insignificant (zinc), sometimes, on the contrary, very significant (copper, lead). Sometimes the production of metals decreased (aluminum), but in some cases there was a steady increase to historical highs, consistently improving over several years (silver, gold). Against this background, the value volumes of metallurgy, unlike oil production, have consistently grown, increasing from 1,752 billion. tenge in 2013 to 3361 billion tenge in 2016. This growth made it possible to largely cover the decline in metal prices on world markets, especially since prices for some metals (for example, zinc) began to rise, and in 2016 were higher than in 2010-2012.

After 2010, against the background of stabilization and subsequent decline in oil prices, accompanied by the cessation of growth in natural volumes of oil production, there was a trend that can be described as deindustrialization - a rapid decline in the share of industry in GDP. Within the framework of this trend, the share of the manufacturing industry continued to decline, to which was also added a sharp decline in the share of the mining industry against the background of falling oil prices. In the period from 2010 to 2016, the share of industry in GDP decreased from 32.9 to 25.5 %,. Thus, the industrial sector in the economy of Kazakhstan has decreased by almost a quarter in seven years, and only 5 years later it is trying to catch up with these figures again, being 31.7 % in 2021.

It should also be noted that the root cause of the decline in the share of industry in GDP was the problems of this type of activity, and not the rapid growth of other sectors of the economy, which could explain the decline in the share of industry. During the period of low oil

prices, there was also a depressed dynamics in non-commodity activities, and there was a significant slowdown in growth rates almost everywhere. Thus, in 2015-2016, trade (due to the decline in 2016) and service industries showed negative dynamics. In some years, negative or close to zero growth rates were demonstrated by information and communication, financial and insurance activities. However, industrial production grew even more slowly and it was precisely this dynamic - especially characteristic of the mining industry in 2011-2016, when it was either close to zero or negative – that caused the decline in the share of industry in GDP.

It can also be noted that during the "first wave of deindustrialization" of the Kazakh economy in 1992-1996, the process of reducing the share of industry in GDP also occurred against the background of a decrease in oil production in kind. In the period from 1991 to 1996, this volume decreased from 25.8 to 22.9 million. tons per year (by 11.2 %), and largely as a result of this, the share of industry in GDP decreased – from 30.8 % in 1992 to 21.2 % in 1996, although at that time deindustrialization was also caused by an intense decline in the manufacturing industry, especially in its high-tech industries. Thus, long-term trends in the development of Kazakhstan's industry demonstrate a high degree of dependence of aggregated growth indicators on the mining industry, primarily on oil production, which in turn depends on world oil prices. In this regard, it should be noted that the decline in oil production in Kazakhstan in the 90s also occurred against the background of a fairly significant and prolonged decline in world prices, during which the price of a barrel decreased from 30-32 dollars in 1990 to 16-17 dollars in 1995 [4, p. 76-82 p].

Thus, trends in the share of industry in GDP over long time periods demonstrate the existence of a clear relationship between the level of industrialization of the Kazakh economy and oil prices, as well as the volume of its production in kind. Long periods of decline in the share of industry in GDP, as well as its growth, are correlated with the corresponding changes in these two indicators, which allows us to conclude that it is the state of the oil industry in Kazakhstan that is the determining factor in the level of industrialization of the economy, determined by the share of industry in GDP. This conclusion can also serve as a basis for determining the priorities of Kazakhstan's industrial policy, the key of which should be to stimulate further development of the oil and gas sector and other basic industries.

Assessing the structural changes in the economy of Kazakhstan over the past few years, several main trends can be identified– including those caused by unfavorable foreign economic conditions. These include the following:

- * Rapid and significant reduction in the share of industry in GDP
- * Reduction of the share of the manufacturing industry in GDP, despite a number of ongoing government programs aimed at its development, which indicates the inefficiency of these programs.
- * The loss of the mining industry's leading role in the economy of Kazakhstan in favor of trade in 2014, which means a rollback of the economic structure to the situation of the 90s, in an attempt to slowly return to the former state of the economy.
- * Maintaining a tight relationship between the performance of industry and the conjuncture of world commodity markets, which causes a direct impact of oil prices on the structure of the Kazakh economy.
- * The depressed state of other basic industries that previously acted as locomotives of "second-tier" growth – construction, finance, transport – and a significant reduction in their share in GDP compared to the period of the 2000s, which reduces the base of economic growth.

These trends of recent years allow us to draw a number of conclusions about the state of the economy and economic policy of Kazakhstan:

1. The state of the economy of Kazakhstan depends crucially on the basic industries, since it was the decline in industry, primarily in its extractive sector, that caused a sharp decline in GDP growth
2. Diversification and modernization of industry and the economy as a whole do not occur, despite the implementation of the State Program for Accelerated industrial and innovative

development – the share of manufacturing industry in GDP is currently lower than in 2010, and its outpacing growth rates compared to the mining industry are primarily due to the decline in the extractive sector caused by falling oil prices.

3. As a result of the structural changes in the Kazakh economy that have taken place in recent years, at present the primary task is to overcome the emerging trend of deindustrialization (reduction of the share of industry in GDP), which has been going on for the past 10 years and has led to the situation.

4. The priority of industrial policy should be to support basic industries, including the mining industry, on which the situation in industry as a whole depends to a decisive extent, and through it - in the manufacturing sector and in macroeconomic dynamics.

List of literature:

1. Statistics of industrial production URL: <https://stat.gov.kz/official/industry/151/statistic/6>
2. Mining and oil and gas industry of the Republic of Kazakhstan URL: https://kase.kz/files/presentations/ru/14_05_2021_oil_gas_mining.pdf
3. Processing industry of the Republic of Kazakhstan URL: https://kase.kz/files/presentations/ru/kase_manufacturing_industry_june_2020.pdf
4. Kazakhstan in figures 1991-2008. Statistical collection/Agency of the Republic of Kazakhstan/Astana, 2009 – 76-82 p.

ПЕРСПЕКТИВЫ РАЗВИТИЯ ИНВЕСТИЦИОННОЙ ПОЛИТИКИ КОММЕРЧЕСКИХ БАНКОВ В СОВРЕМЕННЫХ УСЛОВИЯХ

Ермекова К.А. ст., преподаватель
Карагандинский университет Казпотребсоюза

В свою очередь реальный сектор остро нуждается в инвестиционных кредитных ресурсах банков и эффективном функционировании фондового рынка. Однако, по результатам анализа активов банковского сектора (во второй главе), несмотря на положительную динамику их роста в докризисный период, как таковой капиталотворческой функции они не выполняли. Это связано с тем, что не весь финансовый капитал был задействован в капитализации стоимости, определенная его часть использовалась в спекулятивных операциях. В данной ситуации возрастает роль государства, как мотиватора в отходе банков от спекулятивных операций, а также регулятора и гаранта в соблюдении единых правил и прозрачности для всех участников рынка инвестиций.

Таким образом, требуется принятие необходимых защитных мер на уровне государства, которое должно иметь механизмы и инструменты, нейтрализующие надвигающиеся негативные тенденции. Под усилением роли государства в инвестиционной сфере предполагается оптимальное сочетание государственного и рыночного методов с учетом современных реалий [1].

Существующий дефицит инвестиционных ресурсов, их нерациональное использование вызывает необходимость выхода из сложившейся ситуации путем аккумуляции внутренних ресурсов и направления их на развитие реального сектора экономики. Отдельное развитие финансового и промышленного капитала становится неэффективным, поэтому необходима их концентрация для устойчивого развития экономики.

Как известно, основным движущим мотивом целенаправленной деятельности участников инвестиционного процесса в рыночных условиях является возможность получения максимальной прибыли. Только при совпадении интересов всех

взаимодействующих субъектов, в том числе и банков возможно оживление их инвестиционной активности.

Расширение банковского посредничества путем активизации кредитования реального сектора экономики служит немаловажным фактором роста производства, его модернизации, обновления продукции.

Основными факторами, сдерживающими инвестиционную активность банков, являются: нехватка долгосрочной ресурсной базы, низкий уровень рентабельности отечественных предприятий, неразвитость гарантийной базы в части обеспечения прав кредиторов, недостаточная степень доверия населения.

Для решения данных проблем, Правительством была принята Концепция развития финансового сектора Республики Казахстан до 2030 года, основная цель которой заключается в осуществление крупных инвестиционных программ, ориентированных на мультипликативный эффект роста экономики.

В основу реализации данной Концепции легли основополагающие вопросы развития финансового сектора и повышения его конкурентоспособности путем создания условий для эффективного функционирования финансовой системы, направленной на удовлетворение потребностей реального сектора экономики в необходимых ресурсах.

В среднесрочной перспективе были намечены следующие основные направления:

- развитие государственных проектных облигаций под крупные отечественные инвестиционные проекты, с активным участием государства и привлечением в них институциональных инвесторов;

- развитие механизмов государственно-частного партнерства (ГЧП) путем выпуска облигаций с гарантией государства;

- разработка и внедрение новых финансовых инструментов, доступных как для институциональных инвесторов, так и для физических лиц: индексные фонды (ETF), секьюритизированные активы (SPV), фьючерсы, опционы, исламские инструменты;

- аккумуляция внутренних ресурсов массовых инвесторов, ориентированных в перспективе на долгосрочные вложения;

- активизация участия Банка Развития Казахстана в деятельности финансового центра;

- внедрение новых и ликвидных финансовых инструментов на рынке ценных бумаг, в т.ч. облигации, обеспеченные выделенными активами (механизмы секьюритизации), производные ценные бумаги, инфраструктурные облигации, долговые ценные бумаги, обеспеченные государственной гарантией;

- развитие механизмов секьюритизации;

- развитие на фондовом рынке новых производных финансовых инструментов, таких как деривативы [2]. Грамотное применение на практике дало бы возможность использовать их в качестве инструментов управления рисками. Для этого необходимо наличие отечественного ликвидного рынка долгосрочных и краткосрочных ГЦБ. Однако на современном этапе вопросы по развитию производных ценных бумаг, в рамках действующей Концепции до сих пор остаются не решенными.

Одним из тормозящих факторов инвестиционного процесса в стране является то, что фондовый рынок в Казахстане еще находится на стадии становления, при этом основными недостатками его являются:

- отсутствие диверсификации эмитентов на фондовом рынке;

- неразвитость долгового рынка негосударственных компаний;

- невысокая доля участия на фондовом рынке физических лиц;

- недостаточное количество инструментов на рынке;

- незначительный уровень «free-float» (доля акций, находящихся в собственности мелких инвесторов);

- низкая прозрачность деятельности эмитентов в связи с нежеланием раскрывать информацию о себе;

- недостаточная ликвидность фондового рынка [3].

В целях разрешения данных недостатков со стороны государства должны быть предприняты соответствующие меры:

- повышение ликвидности рынка;
- привлечение на рынок дополнительных инвесторов и эмитентов;
- совершенствование принципов защиты прав инвесторов и держателей ценных бумаг;
- создание условий для добросовестной конкуренции участников рынка.

Значительная часть ценных бумаг крупнейших компаний на рынке, которые являются ведущими в казахстанской экономике, недоступны основной массе отечественных инвесторов. Эта ситуация сложилась в виду того, что контрольными пакетами акций владеют отечественные стратегические инвесторы, не заинтересованные в продаже акций сторонним акционерам. Таким образом, объем ценных бумаг, принадлежащих мелким инвесторам, свободно обращающихся на рынке акций не превышает 1 %. Вдобавок этого, значительная доля операций с акциями, совершаемых на KASE проходит в виде прямых сделок. Также доля вторичного рынка акций в общем обороте фондового рынка минимальна и наблюдается тенденция дальнейшего его снижения.

Исходя из этого, основными целями и задачами развития банковского сектора в среднесрочной перспективе являются:

- расширение доступа населения к банковским продуктам и повышение уровня защиты потребителей финансовых услуг;
- повышение уровня прозрачности деятельности отечественных банков второго уровня в целях повышения доверия населения к банковскому сектору;
- развитие конкуренции и либерализация доступа иностранных банков на отечественный финансовый рынок;
- совершенствование банковского надзора на основе наилучшей международной практики и повышение эффективности управления внешним заимствованием банковского сектора страны [4].

Указанные цели и задачи приобретают особое значение на данном этапе, ввиду негативного влияния мирового финансового кризиса на банковский сектор Казахстана.

Прошедший мировой финансовый кризис выявил слабые стороны отечественного финансового сектора, что вызвало необходимость в разработке нового проекта «Концепции развития финансового сектора Республики Казахстан в посткризисный период», направленного на устранение выявленных проблем и ошибок финансового сектора в ходе данного кризиса и определения путей выхода из сложившейся ситуации для дальнейшего стабильного роста.

Основная цель Концепции посткризисного периода направлена на стимулирование инвестиционной активности как инструмента реализации макроэкономических решений, укрепление доверия к финансовому сектору республики, как со стороны инвесторов, так и со стороны потребителей финансовых услуг.

На фоне негативных явлений в данной Концепции значительная роль в регулировании и стимулировании экономики отведена государству. В ситуации сильной зависимости финансового сектора от внешних заимствований, приоритетным направлением считается активизация по мобилизации внутренних источников финансирования.

В Концепции посткризисного периода, разработчики ссылаются на то, что в стране сформирована многоуровневая система финансовых институтов, позволяющая в полной степени удовлетворить потребности в финансовых услугах. Ввиду этого регулирующие органы считают неэффективным создавать специализированные банки, обосновывая это неспособностью самостоятельного их функционирования, и потребности в постоянной поддержке государства. Однако, как известно, коммерческие банки изначально были

созданы как банки, предоставляющие краткосрочные кредиты. Долгосрочным же кредитованием занимаются специализированные инвестиционные банки. В Казахстане банки универсальные, то есть совмещают в себе кредитование краткосрочного и долгосрочного характера. Поэтому, на наш взгляд, для дальнейшего посткризисного развития, как страны, в общем, так и рынка инвестиций (в т.ч. фондового), необходимо присутствие на ней специализированного инвестиционного банка.

На наш взгляд, главным недостатком предыдущей и новой Концепций является отсутствие взаимосвязи финансового сектора с реальным сектором экономики. Все приоритетные направления и меры по устойчивости экономики в основном направлены только на стабилизацию и развитие финансового сектора. При рассмотрении обеих Концепций прослеживается логический переход приоритетных направлений из одной в другую, в соответствии с рисунком 1.



Рисунок 4. Ключевые направления принятых Концепций развития финансового сектора Республики Казахстан

Ввиду того, что финансовый сектор вторичен по отношению к реальному сектору, в первую очередь необходимо сформировать конкретные программы по развитию материальной сферы, с привязкой уровня экономики к ней.

Предполагается, что предложенный механизм, способствует активизации банков как стимулятора развития реального сектора экономики. Это даст возможность отечественным банкам эффективно участвовать в индустриальном прорыве страны и перехода ее на новую ступень развития.

Казахстанский рынок инвестиций, несомненно, обладает огромными инвестиционными возможностями, в руках его участников сосредоточены немалые инвестиционные ресурсы. Однако, для того чтобы данный капитал эффективно способствовал росту экономики, крайне необходимо формирование и развитие современных конкурентоспособных инвестиционных продуктов.

Список литературы:

1. Исанов А.С., Талимова Л.А. «Халықаралық валюта-қаржылық қатынастар». Қарағанды қ. Қазтұтынуодағы Қарағанды университеті. Оқу-құралы-Қарағанды- 2020 ж.
2. Борисова Е.И., Ермекова К.А. «Инвестицияларды қажыландыу және несиелендіу». Оқу- құралы – Қарағанды қ. - 2020ж.
3. Ермекова К.А., Исанов А.С., Алимкулов К.А. «Банктегі заманауи ІТ технологиялары». Оқу құралы – Қарағанды қ. 2021ж
4. Гусманова Ж.А., Ермекова К.А., Курманалина А.К. «Коммерциялық банктедің қажылық талдауы». Оқу құралы –Қарағанды қ. 2021
5. Исанов А.С., Талимова Л.А., Қалқабасева Г.М. «Ақша-несиелік саясат». Қарағанды қ. Қазтұтынуодағы Қарағанды университеті. Оқу-құралы қ. 2020 ж.
6. Талимова Л.А., Сайфуллина Ю.М., Калкабаева Г.М., Есмагамбетов Т.У. «Цифровые технологии расчетов и межбанковский клиринг». Қазтұтынуодағы Қарағанды университеті. Оқу-құралы.- 2020 ж.
7. Гусманова Ж.А. Курманалина А.К. «Банковское дело». Қазтұтынуодағы Қарағанды университеті. Электронды оқу-құралы.- 2020 ж.

ЖЕР ҚОЙНАУЫНА МЕНШІК ҚҰҚЫҒЫН РЕТТЕУДІҢ ЕРЕКШЕЛІКТЕРІ

Елубай Ш., Ю-20-1к тобының студенті
Хауия С., құқық магистрі, аға оқытушы
Қарағанды университеті Қазтұтынуодағы

Қазақстан Республикасы Конституциясының 6-бабында меншіктің міндет жүктейді, оны пайдалану сонымен қатар қоғам игілігіне де қызмет етуге тиіс. Меншік субъектілері мен объектілері, меншік иелерінің өз құқықтарын жүзеге асыру көлемі мен шектері, оларды қорғау кепілдіктері заңмен белгіленеді. Жер және оның қойнауы, су көздері, өсімдіктер мен жануарлар дүниесі, басқа да табиғи ресурстар мемлекет меншігінде болады. Жер, сондай-ақ заңда белгіленген негіздерде, шарттар мен шектерде жеке меншікте де болуы мүмкін [1].

Қазақстан Республикасы Конституциясының 6-бабында Қазақстан Республикасында тиісті аумақта тұратын халықтардың өмірі мен қызметінің негізі ретінде пайдаланылады және қорғалады. Бұл құқықтық құрылым табиғи ресурстар болып табылатын жер қойнауының ұлттық маңыздылығын бейнелейді, бұл оларды пайдалану мен басқарудың ерекше тәртібін анықтайды.

«Жер қойнауы және жер қойнауын пайдалану туралы» ҚР кодексінің 1 - бабының 1-тармағына сәйкес [2] жер қойнауы деп жер қыртысының топырақ қабатынан төмен, ал ол болмаған кезде жер бетінен төмен және су айдындары мен ағын сулардың түбінен геологиялық зерттеу мен игеру үшін қол жетімді тереңдікке дейін созылатын бөлігі түсініледі. 2017 жылғы 27 желтоқсандағы «Жер қойнауы және жер қойнауын пайдалану туралы» кодексінің 2-бабында мемлекеттік жер қойнауы қоры Қазақстан Республикасының аумағы мен оның континенттік қайраңындағы барлық пайдаланылатын және пайдаланылмайтын жер қойнауы учаскелерінен тұрады делінген.

130 жер қойнауы учаскелері жылжымайтын заттарға (мүлікке), яғни азаматтық құқықтар объектілеріне жатады. Азаматтық айналымдағы азаматтық құқықтар объектілерінің орналасуы бапта анықталған. Сонымен бірге, барлық ғалымдар табиғи ресурстарды қарапайым мүлік ретінде қарастыруға болады, ал оларды пайдалану құқығы мүліктік құқық ретінде қарастырыла бермейді. Сонымен қатар, революцияға дейінгі Қазақстан тау-кен заңнамасында жер иесі жер қойнауына құқығы жоқ, тек жер қойнауын игеру құқығы, яғни жер қойнауы құқық объектісі ретінде танылмады деп есептелген.

Айталық, Р.Н. Салиева былай деп жазады: «Удинцев: «...заңды иеленудің мәні ретінде жер қойнауы жоқ». 1923 жылғы жер қойнауы туралы ережелер мен жаңа ереже жобасына түсінік бере отырып, Удинцев "...кең таралған қазбаларды жер иесіне немесе жер пайдаланушыға беруге келетін болсақ, ол жер беті бар адамның құқығын кеңейту, оған осы қазбаларды өз экономикасының мүддесі үшін игеруге меншік құқығын беру ретінде қарастырылуы керек және жеке құқық категориясы болып табылады» деп жазды. Бұдан шығатыны, Удинцев жер қойнауындағы пайдалы қазбаларды (жер қойнауы) мүліктік құқықтар объектілеріне жатқызу мүмкіндігін әлі де мойындайды. Сонымен қатар, ол «заңның арнайы салалары - тау, жер, Орман және басқалары, олардың азаматтық құқығынан барлық айырмашылықтарына қарамастан, теориялық тұрғыдан оқшауланбауы керек» деп атап өтті. Олар онымен көптеген тармақтарда байланыста болады және бұл жағдайлар кейбір институттарды, мысалы, көршілік, мүліктік-құқықтық пайдалану және Азаматтық Кодексте көзделмеген басқа да институттарды анықтау тұрғысынан ерекше мәнге ие болуы мүмкін» [3, 116-117 бб.].

С.В. Колдаев өз жұмысында В.К. Григорьевтің табиғат объектілері меншік емес және олардың құқықтық жағдайы мемлекеттік меншіктің басқа объектілерімен салыстырғанда бірдей емес деген пікірін келтіреді. Сондықтан, В.К. Григорьевтің пікірінше, бұл объектілерді жалпы мүліктік массаға қосуға болмайды, ал оларды пайдалану құқығын мүліктік деп санауға болмайды [4, 63-б].

Осыған байланысты О.М. Козырьдың жер қойнауы учаскелерін азаматтық-құқықтық мағынада заттарға жатқызуға болмайды деген көзқарасы қызықты болып көрінеді, өйткені әрқашан ерекше мемлекеттік меншікте қалатын жер қойнауы учаскелерін пайдалануға беру Әкімшілік-құқықтық акт - тиісті лицензия беру негізінде жүзеге асырылады. Мұндай тұжырымды келесі себептермен негіздеуге болады: жер қыртысының астынан минералды шикізатты алу лицензия негізінде жер қойнауы учаскесін пайдалану құқығын алған субъектінің кәсіпкерлік қызметінің басты мақсатына айналады. Бұл жағдайда жер қойнауы учаскесін тау-кен бөлу көмекші-мақсатты және шұғыл сипатта болады, ал қаралып отырған жылжымайтын мүлік объектісін пайдалануға алу тәртібі едәуір дәрежеде әкімшілік сипатқа ие болады. Пайдалануға алынған жер қойнауы учаскесінен пайдалы қазбаларды ең аз шығынмен алу пайдаланушының экономикалық қызығушылығын төмендетеді, ол арнайы табиғат қорғау іс-шараларын өткізгеннен кейін жер қойнауы учаскесін жария меншік иесіне қайтарады. Жер қойнауы иесі мен пайдаланушының құқықтық қатынастарының мәні жер қойнауы учаскелерінен басқа мүлікті - минералды шикізатты алуға дейін азаяды, бұл субъектілердің шарттық қатынастарының негізгі мәні болып табылады. Осылайша, минералды шикізатты іздеу және өндіру үшін жер қойнауы учаскесін тау-кен бөлу жылжымайтын мүліктің осы түрін кәсіпкерлік қатынастар саласына қосу болып табылады деп айтуға болмайды [5, 99-б].

Азаматтық кодекстің 129-бабы, егер олар айналымнан шығарылмаса немесе айналыммен шектелмесе, азаматтық құқықтар объектілері бір адамнан екінші адамға әмбебап мұрагерлік тәртібімен немесе басқа жолмен еркін иеліктен шығарылуы немесе ауысуы мүмкін. Сонымен бірге, осы баптың 3-тармағында жер және басқа да табиғи ресурстар жер және басқа да табиғи ресурстар туралы заңдарда олардың айналымына жол берілетін шамада иеліктен шығарылуы немесе бір адамнан екінші адамға ауысуы мүмкін екендігі көзделген. Жер қойнауы учаскелеріне қатысты олардың айналым қабілеттілігін айқындайтын құқықтық акт 2017 жылғы 27 желтоқсандағы «Жер қойнауы және жер қойнауын пайдалану туралы» кодексі болып табылады. Аталмыш заңның 1.2-бабының 3-тармағы жер қойнауы учаскелері сатып алу, сату, сыйға тарту, мұраға қалдыру, салым, кепіл нысанасы бола алмайды немесе өзге нысанда иеліктен шығарылмайды. Осылайша, заң жер қойнауы учаскелерін азаматтық айналымнан алуды белгілейді.

Табиғат объектілері белгілі бір құқықтық режимге бағынады деген тұжырымға қарсы болмай, оларды шынымен қарапайым мүлік ретінде қарастыруға болмайды, біз табиғи объектілер мүлдем меншік емес екендігімен келіспейміз. Қазақстан Республикасының Азаматтық кодексінің 130 бабына сәйкес жер қойнауы учаскелерін жылжымайтын заттарға, демек, мүлікке жатқызады; заттардың басқа жағдайы жер қойнауын пайдалану құқығының айналым қабілетінің толық жоғалуына әкеледі.

Біздің ойымызша, Р.Н.Салиеваның тұжырымы да дұрыс, ол қарастырылып отырған саладағы жер қойнауы учаскелері мен әртүрлі (табиғатта бар) пайдалы қазбаларды (жер қойнауы ресурстары) меншік қатынастарының объектілеріне жатқызады. Сонымен қатар, іздеу және барлау кезеңінде жер қойнауы учаскелері, соның ішінде олардың құрамындағы пайдалы қазбалар (оның ішінде мұнай мен газ) объект болып табылады, ал өндіру кезеңінде нақты пайдалы қазбалар, атап айтқанда мұнай мен газ объект болып табылады [3, 118-б].

Сондай-ақ, жер қойнауы учаскелерін пайдалану құқықтары азаматтық құқықтардың шектеулі айналым объектілеріне жататындығымен келісуге болады. Азаматтық кодекстің 129-бабында айналымда болуға арнайы рұқсат бойынша рұқсат етілген азаматтық құқықтар объектілері (шектеулі айналым объектілері) заңда белгіленген тәртіппен анықталады. Жер қойнауы туралы заңнама мемлекеттік билік органдарының шешімін, сондай-ақ жер қойнауы учаскелерін пайдалану құқықтарын алу, жүзеге асыру және оларға билік ету мақсатында жер қойнауы учаскелерін пайдалану құқығына лицензияның болуын талап етеді [6, 28-б].

Қазақстан Республикасында жер қойнауы мен жер қойнауы ресурстарына мемлекеттік меншік құқығы олардың табиғи пайда болуында бекітілген, өйткені пайдалы қазбалар мемлекеттік меншіктен жеке меншікке өтуі мүмкін. Қазақстан Республикасының «Жер қойнауы және жер қойнауын пайдалану туралы» кодексінің 2.1 мазмұны бойынша жер қойнауына бірыңғай мемлекеттік меншік біртұтас болып табылады, яғни жер қойнауы және олардың табиғи байлықтары унитарлы мемлекетке - Қазақстан Республикасына меншік нысаны ретінде тиесілі және бүкіл мемлекеттің мүддесі үшін қолданылады. Өйткені «Жер қойнауы және жер қойнауын пайдалану туралы» кодексі ҚР Конституциясы мен ҚР Азаматтық кодексі қабылданғанға дейін қабылданғандықтан олармен қарама қайшылыққа түспеуге тиіс және ҚР Конституциясы мен ҚР Азаматтық кодексі табиғи ресурстарға мемлекеттік меншікті де жеке меншікті де бекітеді.

Айта кету керек, Қазақстан Республикасының Конституциясында барлық жер қойнауына мемлекеттік меншік құқығын тікелей бекітетін норма жоқ. Сонымен қатар, Қазақстан Республикасының Конституциясының 6 бабының 3 -тармағы «Жер және оның қойнауы, су көздері, өсімдіктер мен жануарлар дүниесі, басқа да табиғи ресурстар мемлекет меншігінде болады. Жер, сондай-ақ заңда белгіленген негіздерде, шарттар мен шектерде жеке меншікте де болуы мүмкін»[1]. Осы норманың мазмұнынан екі қорытынды жасауға болады: не заң шығарушы жер қойнауы учаскелерінің еркін айналымының болашақ мүмкіндігін қарастырды, не бұл жағдайда тек табиғи ресурстар

болып табылатын, адамға белгілі және ол экономикалық тұтыну көзі ретінде пайдаланатын, табиғаттың объективті бар компоненттері ретінде анықталған пайдалы қазбаларды ғана айтамыз.

Ғылыми әдебиеттерде жер қойнауына меншіктің мемлекеттік формасы меншіктің барлық нысандарының тең құқықтылығы принципін бұзады деген пікір айтылады [9, 19-б]. Бұл ұстанымды сынға ала отырып, басқа ғалымдар "мемлекеттегі меншік қатынастардың дамуының қазіргі кезеңінде мемлекеттік меншікті табиғи ресурстардың жекелеген түрлеріне мемлекеттік және жеке меншікке бөлу тенденциясына қарсы табиғи жағдайда жер қойнауы мен олардың ресурстарына бірыңғай мемлекеттік меншіктің сақталуын және нығаятын қамтамасыз ету қажет.

Мұндай тәсіл жер қойнауы мен пайдалы қазбалардың олардың табиғи жатуындағы, сондай-ақ қоғамдық (жалпыұлттық) ресурс ретіндегі табиғи ресурстардың, әдетте жаңартылмайтын не қайта бастау үшін ұзақ циклдарды талап ететін маңызына байланысты, оларды пайдалану мен билік етуді мемлекеттің бақылауымен жүзеге асыру қажет" [7, 35-б].

Сонымен қатар, құқықтық әдебиеттерде мемлекеттік меншік қатынастарын құқықтың қай саласының нормалары реттейді деген мәселе бойынша бірыңғай ұстаным жоқ. Кейбір авторлар табиғи ресурстарға меншік құқығын азаматтық заңмен реттеу мүмкіндігін жоққа шығарады. Сонымен, О. С. Колбасов табиғи ресурстар тек азаматтық-құқықтық мағынада ғана емес, сонымен бірге жалпы меншік объектілері бола алмайтындығын айтады [8]. А.Н. Вылегжанин, А.Ф. Самохвалов мемлекеттік аумақтың маңызды бөлігі болып табылатын табиғи ресурстардың құқықтық режимі меншік құқығымен анықталмайды деп мәлімдейді [9]. Бірқатар ғалымдар мемлекеттік меншік қатынастары тек мемлекеттік құқық институты деп санайды.

Мұндай көзқарастардың негізінде азаматтық құқықты тек жеке құқық ретінде категориялық түсіну жатыр. Алайда, бірде-бір саланы тек жеке-құқықтық немесе тек жариялы-құқықтық принциптер деп санауға болмайды. Сонымен қатар, мемлекеттік меншік құқығы институты тек қана азаматтық-құқықтық институт болып табылатын көзқарасты мүлдем дұрыс деп тану мүмкін емес.

Меншік құқығы ұғымы объективті және субъективті мағынада ерекшеленеді. Объективті мағына меншік құқығын экономикалық категория ретінде меншік қатынастарын бекітетін және қорғайтын және меншік иесіне мүлікті иелену, пайдалану және оған билік ету құқығын қамтамасыз ететін құқықтық нормалардың жиынтығы ретінде болжайды. Субъективті мағынада меншік құқығы-бұл белгілі бір тұлғаға тиесілі өкілеттіктер. Қазақстан Республикасының Азаматтық кодексінің 188 бабына сәйкес «Меншік құқығы дегеніміз субъектінің заң құжаттары арқылы танылатын және қорғалатын өзіне тиесілі мүлікті өз қалауынша иелену, пайдалану және оған билік ету құқығы» деп қарастырылады. Бұл өкілеттіктер жер қойнауына мемлекеттік меншік құқығының мазмұнын да қамтиды, өйткені меншік құқығы барлық субъектілерге тең мүмкіндіктер беруі керек.

Қазақстан Республикасының Азаматтық кодексінің 188 бабы мемлекеттік меншік құқығы не бір бастапқы өкілеттік - басқару екенін көрсетеді, не «үштікті» басқару құқығымен толықтырады, басқару және бақылау немесе басқару құқығын ауыстырады.

Азаматтық айналымдағы теңдік негізінде әрекет ететін меншік иесі ретінде мемлекеттің өкілеттіктеріне және оның органдары арқылы мемлекеттің әкімшілік өкілеттіктеріне ену орынсыз болып көрінеді. Бірқатар ғалымдар қолданыстағы заңнама меншік нысанын тек бірдей өкілеттіктері бар әртүрлі субъектілерге тиесілі мүлікпен байланыстырады деп санайды, сондықтан мемлекеттік меншік құқығының мазмұны осы бапта бекітілген меншіктің жалпы мазмұнынан өзгеше деген пікірмен келісу қиын.

Меншік құқығы-бұл затты тікелей иелену мүмкіндігі. Бұл жағдайда В.А. Тарховтың "заттың үстемдігі" ұғымын қолданудың орындылығын жоққа шығаратын пікірімен келісу

керек, өйткені адамдар мен заттар арасындағы емес, адамдар арасындағы қатынастарды қарастырған кезде бұл мүмкін емес [10, 103-б.].

Жер қойнауына меншік құқығының субъектісі мемлекет болғандықтан, меншік құқығын мемлекет те жүзеге асырады, бірақ белгілі бір жер қойнауы учаскесін басқа адамға пайдалануға бермегендіктен ғана. Соңғы жағдайда жер қойнауын пайдаланушы иеленуді жүзеге асыратын болады, алайда мұнда бір өте маңызды сәтті ескеру қажет - жер қойнауын пайдаланушы жер қойнауы учаскесіне меншік құқығына ие емес, тек жер қойнауын пайдаланудың шектеулі құқығына ие.

Иелену пайдаланумен тығыз байланысты, сондықтан кейбір авторлар жер қойнауы сияқты объектіні өндірістік мақсатта пайдалану иеліксіз мүмкін емес деп нақты айтады. Пайдаланушы меншік құқығына ие болмай, жер бетінің астында орналасып, пайдалану үшін қажетті барлық іс-әрекеттерді жүзеге асыра алмас еді. Затты пайдалану әр түрлі әрекеттерде немесе әрекетсіздікте көрінуі мүмкін және затты кез-келген пайда, жеміс, табыс алу үшін пайдалануды және әр түрлі қажеттіліктерді, атап айтқанда өндірістік, тұтынушылық қажеттіліктерді қанағаттандыруды білдіреді. Мемлекет жер қойнауын пайдалануға бере отырып, Жер қойнауы иесінің өкілеттігін жоғалтпайды. Атап айтқанда, мемлекет лицензия беру кезінде жер қойнауын пайдаланудың мақсаты мен шектерін белгілейді, оның тиісінше орындалуын бақылауды жүзеге асырады. Мемлекет әрқашан өзінің пайдалану құқығын басқа адамдарға беретіндіктен, мемлекеттік меншік құқығының мазмұны үш емес, екі өкілеттіктен тұрады: меншік құқығы және иелік ету құқығы [11, 25-б].

Билік ету құқығы-меншік құқығын сипаттайтын ең ерекше құқық. Бұйрық беру құқығы дегеніміз-заттың заңды және нақты тағдырын анықтау мүмкіндігі. Әкімшілік актілер дегеніміз-затты иеліктен шығару, одан бас тарту, кепілге қою, өңдеу, затты иесінің іс-әрекетімен жою және т. б. сияқты әрекеттерді түсіну. Жер қойнауына билік ету құқығы меншік құқығын тоқтатуға бағытталған іс-әрекеттер жасау мүмкіндігін қамтымайтынын атап өткен жөн, өйткені жер қойнауына мемлекеттік меншік құқығы ерекше сипатқа ие және жер қойнауын басқа адамдарға иеліктен шығаруға болмайды.

Жер қойнауының айрықша меншік иесі бола отырып, мемлекет қазіргі уақытта жер қойнауын пайдаланудың жеткілікті қатаң режимін (пайдаланушының лицензия алу қажеттілігі, жер қойнауына өзге субъектілердің заттық құқықтарының болмауы, пайдаланушының өкілеттіктерінің шектеулілігі және т.б.) белгілеумен ғана шектеледі. Қоғамдық меншік иесінің жер қойнауы мен олардың учаскелеріне қатысты мұндай заңды ұстамдылығы себептердің екі тобына байланысты болуы мүмкін. Бірінші топ-Жер қойнауы учаскелерін қауіпсіз игеруді, тиісті пайдалануды және, ең бастысы, қалпына келтіруді қамтамасыз ететін техникалық және технологиялық процестердің жетілмегендігімен байланысты техногендік шығу себептері. Екінші топқа Азаматтық құқық тұрғысынан әлдеқайда маңызды себептер кіреді, олар әлі күнге дейін жер қойнауы учаскелерінің "жетілмеген тауарлығы", экономикалық айналым субъектілері үшін осы жылжымайтын мүліктің коммерциялық тартымдылығы жеткіліксіз.

Пайдалы қазбаларды өндіру үшін мұнай өндіру кешенінің шаруашылық жүргізуші субъектілеріне жер қойнауы учаскелері тау - кендік бөлу-жер қойнауын пайдалануға лицензия беру кезінде алдын ала шекаралары белгіленетін жер қойнауының геометрияланған блогы түрінде пайдалануға беріледі.

С.А.Степанов атап өткендей, А.Л.Маковскийге сілтеме жасай отырып, " жер учаскесі сияқты, жер қойнауы учаскесі бастапқыда жекешелендіріліп, кейіннен қоғамдық ерік - жігермен айналымға енеді-тиісті мемлекеттік органдардың геологиялық немесе тау-кендік жер учаскелерін ресімдеуі. Жер учаскесін бөліп беруден айырмашылығы, белгілі себептер бойынша жер қойнауы учаскесін бөлу нақты жүзеге асырылмайды. "Өнімді бөлу туралы келісімдер туралы" Заңы осы жылжымайтын затты сәйкестендіруді және оның сипаттамаларын шартты геометриялық шамалармен және дәл осы (жер қойнауы учаскесі емес) жер қойнауын пайдаланудың мақсаты болып табылатын алынатын пайдалы

қазбалардың шамамен алынған көлемімен бұлдырата отырып, іс жүзінде сәйкестендіруді және айқындылықты болдырмайтын дәл осындай жер қойнауы учаскесін бөлуді көздейді» [12, 97-98бб].

«Жер қойнауы және жер қойнауын пайдалану туралы» кодексінің 7-бабына сәйкес пайдалы қазбаларды өндіру, пайдалы қазбаларды өндірумен байланысты емес жерасты құрылыстарын салу және пайдалану, ерекше қорғалатын геологиялық объектілерді құру үшін жер қойнауы учаскесін пайдалану құқығын алған, сондай-ақ минералды шикізатты барлау және өндіру кезінде өнімді бөлу туралы келісімге сәйкес жер қойнауын пайдаланушының берілген лицензияға сәйкес оның шекараларында жер қойнауын пайдалануды жүзеге асыруға айрықша құқығы бар. Тау-кендік бөлу шекарасында жер қойнауын пайдалануға байланысты кез келген қызмет ол берілген жер қойнауын пайдаланушының келісімімен ғана жүзеге асырылуы мүмкін.

Аталған айрықша құқықтар мүлікті жалға алу құқығына жақын, бірақ тек осы бап бойынша жалға алу түріне ғана. Бұл ретте С.В. Колдаев жер қойнауын пайдалану құқығының жалға беруден екі айырмашылығын атап көрсетеді. Біріншіден, мемлекет жер қойнауын пайдалану құқығын тек меншік иесі ретінде ғана емес, сонымен бірге егемен, мемлекеттік орган ретінде де береді; екіншіден, жер қойнауын пайдаланудың айрықша құқықтары олардың мазмұны бойынша жылжымайтын мүлікке меншік құқығына өте жақын, ал Ресей азаматтық заңнамасы бойынша жалдау құқықтары міндетті құқықтарға ие [4, 59 б.].

Жер қойнауының әлеуметтік-экономикалық мақсатына байланысты маңызды мәнге ие жер қойнауын пайдалану саласындағы қатынастарды құқықтық реттеудің қарастырылған кемшіліктерін жою, біздің ойымызша, туындайтын қатынастарды үйлестіруге, жағдайдың болжануына және жер қойнауын пайдалану саласындағы тәуекелдерді азайтуға ықпал етеді, нәтижесінде тұтастай алғанда Қазақстандағы экономикалық жағдайға әсер етеді.

Қолданылған әдебиеттер тізімі:

1. Қазақстан Республикасының Конституциясы 30.08.1995ж. //www.zakon.kz
2. «Жер қойнауы және жер қойнауын пайдалану туралы» 2017 жылғы 27 желтоқсандағы №125-VI ҚР Кодексі. //www.zakon.kz
3. Салиева Р.Н. Правовое обеспечение развития предпринимательства в нефтегазовом секторе экономики. Новосибирск, 2001.
4. Колдаев С.В. Договорные формы недропользования: дис. ... канд. юрид. наук. М., 2005.
5. Козырь О.М. Недвижимость в новом Гражданском кодексе России // Гражданский кодекс России. Проблемы. Теория. Практика. М., 1998. С. 286.
6. Никитин М.С. Возникновение и прекращение права пользования недрами в российском законодательстве // Законодательство. 2002. № 1. С. 28.
7. Теплов О.М. Развитие федерального законодательства о недрах // Журнал российского права. 2003. № 3. С. 35.
8. Колбасов О.С. Выступление на парламентских слушаниях по теме: «О собственности на природные ресурсы (объекты)» // Думский вестник. 1995. № 7. С. 88-90.
9. Вылегжанин А.Н., Самохвалов А.Ф. Управление природными ресурсами России: к учету международно-правового и иностранного законодательного опыта // Государство и право. 2000. № 1. С. 23.
10. Тархов В.А., Рыбаков В.А. Собственность и право собственности. Уфа, 2001.
11. Башмаков Г.С. Правовое регулирование разведки и разработки общераспространенных полезных ископаемых. М., 2002. С. 25.
12. Степанов С.А. Система объектов недвижимости имущества в гражданском праве: теоретические проблемы: дис. ... докт. юрид. наук. Екатеринбург, 2004. С. 99.

ҚАЗІРГІ ЖАҒДАЙДА КОММЕРЦИЯЛЫҚ БАНКТЕРДІҢ ИНВЕСТИЦИЯЛЫҚ САЯСАТЫН ДАМУ ПЕРСПЕКТИВАЛАРЫ

Жетписбаева Б.А. Ф-18-1к тобы студенті.
Ермекова К.А. аға оқытушы
Қазтұтынуодағы Қарағанды университеті

Өз кезегінде нақты сектор банктердің инвестициялық кредиттік ресурстарына және қор нарығының тиімді жұмыс істеуіне аса мұқтаж. Алайда, банк секторының активтерін талдау нәтижелері бойынша (екінші тарауда) дағдарысқа дейінгі кезеңдегі олардың өсуінің оң серпініне қарамастан, олар капитал жасау функциясын атқарған жоқ. Бұл барлық қаржылық капиталдың құнын капиталдандыруға қатыспауына байланысты, оның белгілі бір бөлігі алыпсатарлық операцияларда қолданылды. Бұл жағдайда банктерді алыпсатарлық операциялардан алыстатудағы мотиватор ретіндегі мемлекеттің, сондай-ақ инвестициялар нарығының барлық қатысушылары үшін бірыңғай ережелер мен ашықтықты сақтаудағы реттеуші мен кепілгердің рөлі артады.

Осылайша, жақындап келе жатқан теріс үрдістерді бейтараптандыратын тетіктері мен құралдары болуға тиіс мемлекет деңгейінде қажетті қорғау шараларын қабылдау талап етіледі. Мемлекеттің инвестициялық саладағы рөлін күшейту арқылы қазіргі заманғы болмысты ескере отырып, мемлекеттік және нарықтық әдістерді оңтайлы үйлестіру болжанады [1].

Инвестициялық ресурстардың қазіргі тапшылығы, оларды ұтымсыз пайдалану ішкі ресурстарды шоғырландыру және оларды экономиканың нақты секторын дамытуға бағыттау арқылы қалыптасқан жағдайдан шығу қажеттілігін туындатады. Қаржылық және өнеркәсіптік капиталды жеке дамыту тиімсіз болады, сондықтан оларды экономиканың тұрақты дамуы үшін шоғырландыру қажет.

Өздеріңіз білетіндей, нарықтық жағдайда инвестициялық процеске қатысушылардың мақсатты қызметінің негізгі қозғаушы күші максималды пайда алу мүмкіндігі болып табылады. Барлық өзара іс-қимыл жасайтын субъектілердің, оның ішінде банктердің мүдделері сәйкес келген жағдайда ғана олардың инвестициялық белсенділігі жандануы мүмкін.

Экономиканың нақты секторына кредит беруді жандандыру жолымен банктік делдалдықты кеңейту өндірістің өсуінің, оны жаңғыртудың, өнімді жаңартудың маңызды факторы болып табылады.

Банктердің инвестициялық белсенділігін тежейтін негізгі факторлар: ұзақ мерзімді ресурстық базаның жетіспеушілігі, отандық кәсіпорындар рентабельділігінің төмен деңгейі, кредиторлардың құқықтарын қамтамасыз ету бөлігінде кепілдік базасының дамымауы, халықтың сенім деңгейінің жеткіліксіздігі болып табылады.

Осы проблемаларды шешу үшін Үкімет Қазақстан Республикасының қаржы секторын дамытудың 2030 жылға дейінгі Тұжырымдамасын қабылдады, оның негізгі мақсаты экономика өсімінің мультипликативтік әсеріне бағдарланған ірі инвестициялық бағдарламаларды жүзеге асыру болып табылады.

Осы тұжырымдаманы іске асыру негізіне қаржы секторын дамытудың және экономиканың нақты секторының қажетті ресурстарға қажеттіліктерін қанағаттандыруға бағытталған қаржы жүйесінің тиімді жұмыс істеуі үшін жағдайлар жасау арқылы оның бәсекеге қабілеттілігін арттырудың негіз қалаушы мәселелері кірді.

Орта мерзімді перспективада мынадай негізгі бағыттар белгіленді:

- мемлекеттің белсенді қатысуымен және оларға институционалдық инвесторларды тарта отырып, отандық ірі инвестициялық жобаларға мемлекеттік жобалық облигацияларды дамыту;

- мемлекет кепілдігімен облигациялар шығару жолымен Мемлекеттік-жекешелік әріптестік (МЖӘ) тетіктерін дамыту;

- институционалдык инвесторлар үшін де, жеке тұлғалар үшін де қолжетімді жаңа қаржы құралдарын әзірлеу және енгізу: индекстік қорлар (ETF), секьюритилендірілген активтер (SPV), фьючерстер, опциондар, Ислам құралдары;

- келешекте ұзақ мерзімді салымдарға бағдарланған бұқаралық инвесторлардың ішкі ресурстарын жинақтау;

- Қазақстанның Даму Банкінің қаржы орталығының қызметіне қатысуын жандандыру;

- бағалы қағаздар нарығында жаңа және өтімді қаржы құралдарын енгізу, оның ішінде бөлінген активтермен қамтамасыз етілген облигациялар (секьюритилендіру тетіктері), туынды бағалы қағаздар, инфрақұрылымдық облигациялар, мемлекеттік кепілдікпен қамтамасыз етілген борыштық бағалы қағаздар;

- секьюритилендіру тетіктерін дамыту;

- қор нарығында деривативтер сияқты жаңа туынды қаржы құралдарын дамыту [2].

Практикада сауатты қолдану оларды тәуекелдерді басқару құралдары ретінде пайдалануға мүмкіндік берер еді. Ол үшін ұзақ мерзімді және қысқа мерзімді МБҚ отандық өтімді нарығының болуы қажет. Алайда, қазіргі кезеңде қолданыстағы Тұжырымдама аясында туынды бағалы қағаздарды дамыту мәселелері әлі күнге дейін шешілмей келеді.

Елдегі инвестициялық үдерістің тежеуші факторларының бірі Қазақстандағы қор нарығы әлі қалыптасу сатысында тұр, бұл ретте оның негізгі кемшіліктері мыналар болып табылады:

- қор нарығында эмитенттерді әртараптандырудың болмауы;

- мемлекеттік емес компаниялардың борыштық нарығының дамымауы;

- жеке тұлғалардың қор нарығына қатысуының төмен үлесі;

- нарықтағы құралдар санының жеткіліксіздігі;

- "free-float" болмашы деңгейі (шағын инвесторлардың меншігіндегі акциялардың үлесі);

- өзі туралы ақпаратты ашқысы келмеуіне байланысты Эмитенттер қызметінің төмен ашықтығы;

- қор нарығының жеткіліксіз өтімділігі [3].

Осы кемшіліктерді шешу мақсатында мемлекет тарапынан тиісті шаралар қабылдануға тиіс:

- нарық өтімділігін арттыру;

- нарыққа қосымша инвесторлар мен эмитенттерді тарту;

- инвесторлар мен бағалы қағаздарды ұстаушылардың құқықтарын қорғау қағидаттарын жетілдіру;

- нарық қатысушыларының адал бәсекелестігі үшін жағдай жасау.

Нарықтағы Қазақстан экономикасында жетекші болып табылатын ірі компаниялардың бағалы қағаздарының едәуір бөлігі отандық инвесторлардың негізгі бөлігіне қолжетімсіз. Бұл жағдай акцияларды үшінші тарап акционерлеріне сатуға мүдделі емес отандық стратегиялық инвесторлардың акциялардың бақылау пакеттеріне ие болуына байланысты қалыптасты. Осылайша, шағын инвесторларға тиесілі, акциялар нарығында еркін айналымдағы бағалы қағаздардың көлемі 1 % - дан аспайды. Сонымен қатар, KASE-де жасалатын акциялармен операциялардың едәуір үлесі тікелей мәмілелер түрінде өтеді. Сондай-ақ, қор нарығының жалпы айналымындағы акциялардың қайталама нарығының үлесі аз және оны одан әрі төмендету үрдісі байқалады.

Осыны негізге ала отырып, Орта мерзімді перспективада банк секторын дамытудың негізгі мақсаттары мен міндеттері мыналар болып табылады:

- халықтың банк өнімдеріне қолжетімділігін кеңейту және қаржылық қызметтерді тұтынушыларды қорғау деңгейін арттыру;

- халықтың банк секторына сенімін арттыру мақсатында отандық екінші деңгейдегі банктер қызметінің айқындылық деңгейін арттыру;

- бәсекелестікті дамыту және отандық қаржы нарығына шетелдік банктердің

қолжетімділігін ырықтандыру;

- ең үздік халықаралық тәжірибе негізінде банктік қадағалауды жетілдіру және елдің банк секторының сыртқы қарыз алуын басқарудың тиімділігін арттыру [4].

Аталған мақсаттар мен міндеттер әлемдік қаржы дағдарысының Қазақстанның банк секторына теріс әсеріне байланысты осы кезеңде ерекше мәнге ие болады.

Өткен әлемдік қаржы дағдарысы отандық қаржы секторының әлсіз жақтарын анықтады, бұл дағдарыс барысында қаржы секторының анықталған проблемалары мен қателерін жоюға және одан әрі тұрақты өсу үшін қалыптасқан жағдайдан шығу жолдарын айқындауға бағытталған "дағдарыстан кейінгі кезеңде Қазақстан Республикасының қаржы секторын дамыту тұжырымдамасы" жаңа жобасын әзірлеу қажеттілігін тудырды.

Дағдарыстан кейінгі кезең тұжырымдамасының негізгі мақсаты макроэкономикалық шешімдерді іске асыру құралы ретінде инвестициялық белсенділікті ынталандыруға, инвесторлар тарапынан да, қаржылық қызметтерді тұтынушылар тарапынан да республиканың қаржы секторына деген сенімді нығайтуға бағытталған.

Осы тұжырымдамадағы жағымсыз құбылыстар аясында экономиканы реттеу мен ынталандыруда мемлекетке маңызды рөл бөлінеді. Қаржы секторының сыртқы қарыз алуға қатты тәуелділігі жағдайында қаржыландырудың ішкі көздерін жұмылдыру бойынша жандандыру басым бағыт болып саналады.

Дағдарыстан кейінгі кезең тұжырымдамасында әзірлеушілер елде қаржылық қызметтерге қажеттілікті толық дәрежеде қанағаттандыруға мүмкіндік беретін қаржы институттарының көп деңгейлі жүйесі қалыптасқанын айтады. Осыған байланысты реттеуші органдар мамандандырылған банктер құруды тиімсіз деп санайды, бұл олардың тәуелсіз жұмыс істей алмауын және мемлекеттің тұрақты қолдау қажеттілігін негіздейді. Алайда, коммерциялық банктер бастапқыда қысқа мерзімді несиелік беретін банктер ретінде құрылғаны белгілі. Ұзақ мерзімді несиелеумен мамандандырылған инвестициялық банктер айналысады. Қазақстанда банктер әмбебап, яғни қысқа мерзімді және ұзақ мерзімді сипаттағы несиелеуді біріктіреді. Сондықтан, біздің ойымызша, елдің де, жалпы алғанда, сондай-ақ инвестициялар нарығының да (оның ішінде Қор) дағдарыстан кейінгі одан әрі дамуы үшін оған мамандандырылған инвестициялық банктің қатысуы қажет.

Біздің ойымызша, алдыңғы және жаңа тұжырымдамалардың басты кемшілігі қаржы секторының экономиканың нақты секторымен өзара байланысының болмауы болып табылады. Экономиканың орнықтылығы жөніндегі барлық басым бағыттар мен шаралар негізінен қаржы секторын тұрақтандыру мен дамытуға ғана бағытталған. Екі тұжырымдаманы қарастыру кезінде 1-суретке сәйкес басым бағыттардың бір-бірінен екіншісіне логикалық ауысуы байқалады.

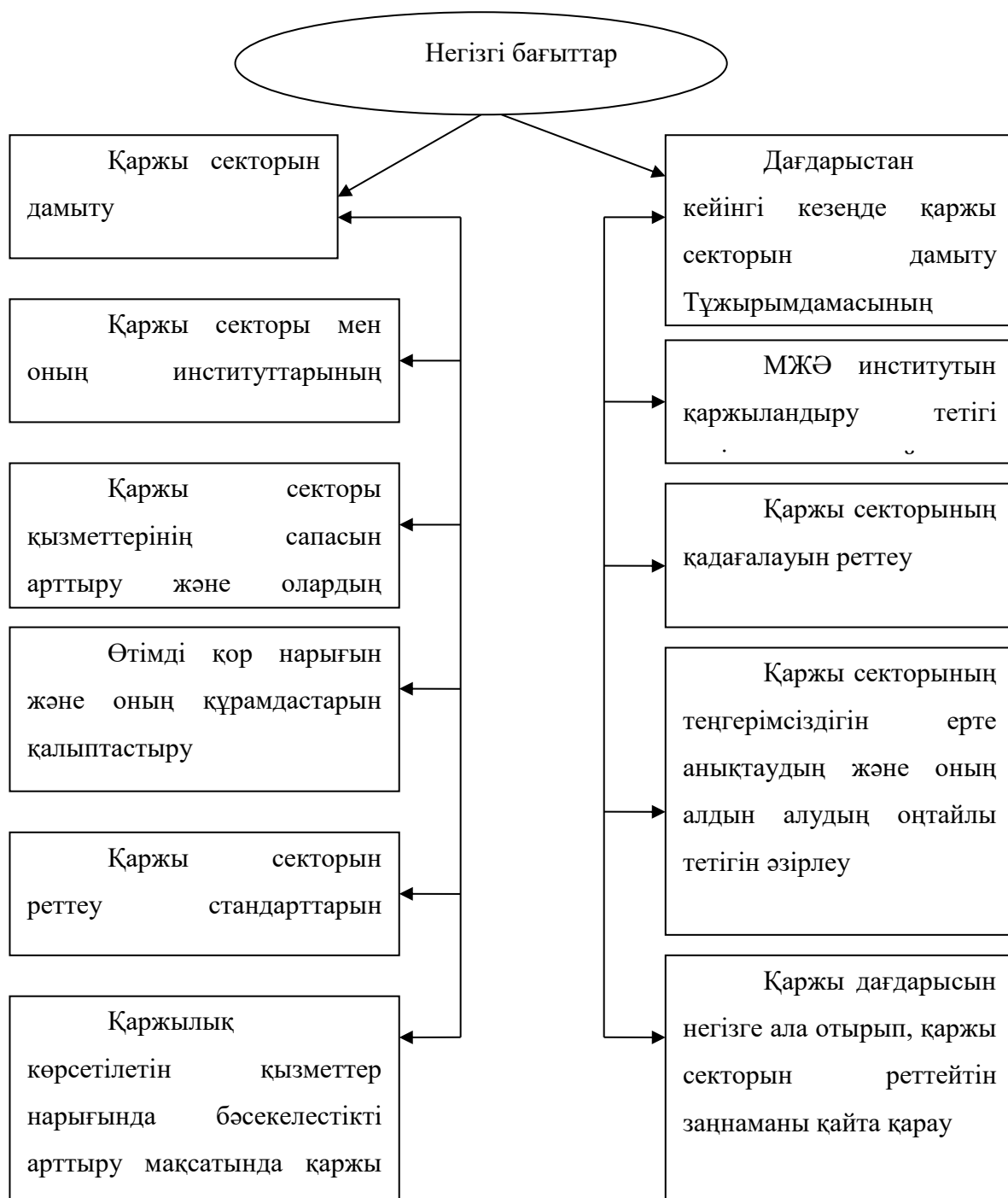

1-сурет. ҚР қаржы секторын дамытудың қабылданған Тұжырымдамаларының негізгі бағыттары

Қаржы секторы нақты секторға қатысты екінші орынға ие болғандықтан, бірінші кезекте экономика деңгейін оған байланыстыра отырып, материалдық саланы дамыту бойынша нақты бағдарламалар қалыптастыру қажет.

Ұсынылған тетік экономиканың нақты секторын дамытуды ынталандырушы ретінде банктерді жандандыруға ықпал етеді деп болжануда. Бұл отандық банктерге елдің индустриялық серпілісіне тиімді қатысуға және оның дамудың жаңа сатысына өтуге мүмкіндік береді.

Қазақстандық инвестициялар нарығы, сөзсіз, үлкен инвестициялық мүмкіндіктерге ие, оның қатысушыларының қолында айтарлықтай инвестициялық ресурстар

шоғырланған. Алайда, бұл капитал экономиканың өсуіне тиімді ықпал етуі үшін қазіргі заманғы бәсекеге қабілетті инвестициялық өнімдерді қалыптастыру және дамыту өте қажет.

Әдебиеттер тізімі:

1. Исанов А.С., Талимова Л.А. «Халықаралық валюта-қаржылық қатынастар». Қарағанды қ. Қазтұтынуодағы Қарағанды университеті. Оқу-құралы-Қарағанды- 2020 ж.
2. Борисова Е.И., Еркекова К.А. «Инвестицияларды қажыландыру және несиелендіру». Оқу- құралы – Қарағанды қ. - 2020ж.
3. Еркекова К.А., Исанов А.С., Алимкулов К.А. «Банктегі заманауи ІТ технологиялары». Оқу құралы – Қарағанды қ. 2021ж
4. Гусманова Ж.А., Еркекова К.А., Курманалина А.К. «Коммерциялық банктің қажылық талдауы». Оқу құралы –Қарағанды қ. 2021
5. Исанов А.С., Талимова Л.А., Қалқабаева Г.М. «Ақша-несиелік саясат». Қарағанды қ. Қазтұтынуодағы Қарағанды университеті. Оқу-құралы қ. 2020 ж.
6. Талимова Л.А., Сайфуллина Ю.М., Калқабаева Г.М., Есмағамбетов Т.У. «Цифровые технологии расчетов и межбанковский клиринг». Қазтұтынуодағы Қарағанды университеті. Оқу-құралы.- 2020 ж.
7. Гусманова Ж.А. Курманалина А.К. «Банковское дело». Қазтұтынуодағы Қарағанды университеті. Электронды оқу-құралы.- 2020 ж.

ҚАЗІРГІ ЗАМАНҒЫ ҚОҒАМДЫҚ САНАНЫ ЖАҢҒЫРТУ ЖАҒДАЙЫНДА ҚАЗАҚСТАН РЕСПУБЛИКАСЫНДА СЫБАЙЛАС ЖЕМҚОРЛЫҚҚА ҚАРСЫ ІС-ҚИМЫЛ ЖАҒДАЙЛАРЫ

Жашенова Д.М.

КММ №97 Гимназиясының мұғалімі

XXI ғасырда Қазақстанның алдында тұрған жаһандық саяси және құқықтық мәселелердің бірі - сыбайлас жемқорлық қылмыстарына және басқа құқық бұзушылықтарға тиімді қарсы тұру [1, 296.]. Қазақстан Республикасы Конституциясының 1 бабына сай Республика қызметінің негізгі қағидаларының бірі саяси тұрақтылық және бүкіл халықтың игілігі үшін экономикалық даму [2].

Кез келген мемлекеттің қажеттілігінің бірі оның тұрақтылығы мен қауіпсіздігінің кепілі. Қазақстан Республикасының тәуелсіз егеменді мемлекет ретінде дамуының басты шарты сыртқы қауіпсіздік, мемлекет аумағының тұтастығы, қол сұғылмауы және бөлінбеуі болып табылады. Сыбайлас жемқорлық мемлекет қауіпсіздігіне зиян келтіретін, мемлекеттің әлеуметтік экономикалық көрсеткішіне кері әсерін тигізетін, сонымен қатар халықаралық аренада мемлекет атағына нұқсан келтіретін дүние [3, 174-175бб.].

Сыбайлас жемқорлық-теріс әлеуметтік құбылыс, тарихи қалыптасқан және тез дамып келеді. Ол мемлекеттік билік пен нарықтық тетіктердің, адамдардың өмір салтының белгілі бір құрамдас бөлігі ретінде әлеуметтік дамуға ие. Әлеуметтік теңсіздік, тауар-ақша қатынастары, материалдық тауарлар мен биліктің біркелкі бөлінбеуі адамдардың жеке немесе делдалдар арқылы пайдакүнемдік (жеке, топтық немесе корпоративтік) мүдделерде бар мүмкіндіктерді пайдалануға деген ұмтылысын тудырады. Пайда табу үшін жемқорлар әр түрлі құқық бұзушылықтарға батылдықпен барады, сонымен бірге сыбайлас жемқорлық тек заңсыз кінәлі ғана емес, сонымен бірге мемлекет пен қоғамның мүдделеріне қайшы келетін өте азғын әрекет екенін жақсы түсінеді.

Тарихи-құқықтық зерттеулер сыбайлас жемқорлық қоғамда әрдайым басқарушылық аппарат пайда болған кезде болғанын дәлелдейді. Сыбайлас жемқорлық-ата-бабаларымыздың бізге, ұрпақтарымызға қалдырған мұрасы емес және біз оны алдың

алуымыз керек. Тағы бір нәрсе, қонақжайлылық, көмек рұқсат етілгеннен асып кетеді, жоғары лауазымды шенеунік туыстары мен жекжаттарының қызметінде өзін қоршап алған кезде, қонақтарды қабылдау сән-салтанатқа шамадан тыс болған кезде, қымбат сыйлықтар әдеттегідей қабылданады. Мұндай мінез-құлықты әдептің ақылға қонымды және тиісті нормаларымен түсіндіруге болмайды, ал заң тұрғысынан олар сыбайлас жемқорлыққа жағдай жасау ретінде ғана қарастырылады.

Сыбайлас жемқорлықтың Қазақстанда бар екендігі және барлық жерде көрінетіні даусыз факт. Бүгінгі таңда жеке адамдар үшін парасыз, сатып алусыз және сыйлықсыз өмірлік маңызы бар мәселелердің ешқайсысын шешу мүмкін емес - қандай да бір лауазым алудан немесе бизнес саласында жеке ісін ашудан бастап балалардың тууын тіркеуге, жоғары оқу орындарына түсуге, медициналық қызмет көрсетуге, жеке автокөлікпен қалыпты жүруге және т.б. дейін.

Сыбайлас жемқорлыққа қарсы іс-қимыл саласындағы заңдылық режимін, адам құқықтары мен мүдделерінің басымдығын талдау аталған проблеманың қазақстандық қоғамды тұрақсыздандыратын факторлар арасында елеулі орын алатынын айғақтайды.

Қазақстан президенті Қасым-Жомарт Тоқаев сыбайлас жемқорлықты жоюдың жеті міндетін атады. Жыл сайын елімізде 2000-нан астам сыбайлас жемқорлық қылмыстары тіркеледі. Орта есеппен 1000-нан астам адам жауапқа тартылады. Біз бірге осы әлеуметтік ауруға батыл қарсы тұруымыз керек. Менің қағидатты ұстанымым: мемлекет сыбайлас жемқорлық толық жойылғанға дейін онымен күресуге тиіс. Мемлекет басшысы азаматтардың құқықтарын қорғауды бірінші міндет деп атады. «Ешкім заңнан жоғары бола алмайды. Орталықта да, жергілікті жерлерде де бірінші басшылар сыбайлас жемқорлыққа тартылған өздерінің бағыныштылары үшін жауап береді. Бұл ретте шаралар постфактум емес, кешенді және жүйелі алдын алу тетіктерін әзірлеу қажет». Екінші міндет-мемлекеттің азаматтық қоғам институттарымен сындарлы әріптестігін нығайту. Әділет министрлігіне құқықтық жалпы оқыту, әсіресе сыбайлас жемқорлыққа қарсы заңнама нормалары бойынша жұмысты күшейтуді тапсырамын. Білім және ғылым министрлігі ерте жастан бастап азаматтарға сыбайлас жемқорлыққа қарсы мәдениеттің негіздерін дарытуы тиіс. Үшінші міндет-қоғамдық бақылауды күшейту. Жер учаскелерін, тұрғын үйлерді, балабақшалардағы орындарды беру — барлығы ашық түрде, қоғамның бақылауымен жүзеге асырылуы тиіс. Мұндай жұмыстың құқықтық тетіктері бар. Төртінші міндет-бюджет саясатының транспаренттілігін арттыру. «Мемлекеттік бағдарламаларды іске асыру және бюджет қаражатын пайдалану үшін мемлекеттік қызметшілердің жауапкершілігі мен есептілігін қатаңдату қажет. Халықтық құралдарды тиімсіз пайдалануға немесе ұрлауға байланысты құқық бұзушылықтардың қатаң жолы болады». Бесінші міндет-өңірлердің сыбайлас жемқорлыққа қарсы саясаттағы рөлін күшейту. «Әкімдерге сөз арнаймын - сыбайлас жемқорлықты жою сіздердің жұмыстарыңыздың негізгі көрсеткіштерінің бірі болады. Сіз жеке жауаптысыз». Алтыншы міндет-мемлекеттік көрсетілетін қызметтер саласын үдемелі Цифрландыру, бұл тұрмыстық сыбайлас жемқорлықты жоюдың маңызды шарттарының бірі болып табылады. «Бүгінде деректер базасының небәрі 33% - ы біріктірілген. Цифрлық даму, Қорғаныс және аэроғарыш өнеркәсібі министрлігі бұл жұмысты сапалы әрі мерзімінде аяқтауы керек. Біздің басымдықтарымыз-Мемлекеттік қызмет көрсетудің ұтқыр форматын кең ауқымда дамыту, Азаматтарды электрондық үкіметпен жұмыс істеу дағдыларына жаппай оқыту». Жетінші міндет-мемлекеттік сатып алу жүйесін жетілдіру және бизнеске әкімшілік қысымды төмендету. «Қазір мемлекеттік сатып алуды 25 мың ұйым жүргізуде. Оларды сыбайлас жемқорлыққа қарсы бақылау қиын. Бюджеттік мекемелердің, әсіресе әлеуметтік саланың басшыларын оларды өткізуден босата отырып, мемлекеттік сатып алуды орталықтандыру қажет. Орталық органдарда мемлекеттік сатып алуды өткізуге саяси қызметшілердің араласуын болдырмайтын айқын тетіктерді әзірлеу міндетін қоямын» [4].

Сыбайлас жемқорлық - бұл әлемдегі бірде-бір ел, бірде-бір саяси жүйе, бірде-бір саяси режим сақтандырылмаған жаһандық проблема.

Сыбайлас жемқорлық қылмысының нақты жағдайы туралы ресми ақпараттың жетіспеушілігіне, оған қарсы күрестің тиімділігін ғылыми негізделген бағалауға және оның жақын болашақта дамуын болжауға байланысты қоғамда сыбайлас жемқорлық туралы көптеген қате түсініктер пайда болғанын көруге болмайды.

Халықаралық саяси-құқықтық құжаттарда сыбайлас жемқорлықтың анықтамасы келтіріледі:

- «сыбайлас жемқорлық қызмет субъектісі өзінің қызметтік жағдайын заңсыз пайдалануда көрінетін этикалық (адамгершілік), тәртіптік, әкімшілік және қылмыстық сипаттағы бұзушылықтар «(БҰҰ Конгресінің қарары:» сыбайлас жемқорлыққа қарсы күрестің практикалық шаралары», 1990 ж.);

- «параға сатып алу (пара алу), сол сияқты мемлекеттік және жеке секторда өкілеттік берілген, лауазымды тұлғаның осы мәртебесінен туындайтын міндеттерді бұзатын адамдарға қатысты кез келген өзге мінез-құлық» (Сыбайлас жемқорлыққа қарсы күрес жөніндегі Еуропа Кеңесі, 1995 ж.);

- «пара алушының міндеттерін немесе мінез-құлқын тиісінше орындамаған, тиісті емес пайда немесе олардың уәделерін берген жағдайда лауазымды тұлғалардың сатылуы және параға алынуы» (Еуропа Кеңесінің Конвенциясы, 1999 ж.) [5].

Сыбайлас жемқорлық белгілері:

1. Сыбайлас жемқорлық құқық бұзушылық субъектісінің мүліктік игіліктер мен артықшылықтарды заңсыз қабылдауы, сондай-ақ осы адамдарды параға сатып алуы;

2. Осы адамдардың өздерінің лауазымдық (қызметтік) өкілеттіктерін және соған байланысты мүмкіндіктерін мүліктік игіліктер мен артықшылықтар алу үшін пайдалануы;

3. Мүліктік игіліктер мен артықшылықтарды заңсыз қабылдауды белгілі бір адамдар тобы ғана жүргізеді: мемлекеттік функцияларды орындауға уәкілеттік берілген адамдар, оларға теңестірілген адамдар, лауазымды адамдар және жауапты мемлекеттік лауазымды атқаратын адамдар;

4. Аталған адамдар қабылдайтын игіліктер, артықшылықтар мен пайдалар тек материалдық сипатта болады.

Сыбайлас жемқорлық әртүрлі жағдайларға бейімделудің жоғары деңгейімен сипатталады. Ол үнемі өзгеріп, жетілдіріліп отырады, сондықтан оның басты ерекшелігі - кідіріс. Іс жүзінде бұл құбылыс туралы толық мәліметтер жоқ, тіпті одан да аз-сот алдында тұрған кінәлі адамдар және олардың тек бірнешеуі ғана, ал қауіпті категориядағы адамдарға нақты қылмыстық жаза тағайындалады [6, 183-185 б].

Сыбайлас жемқорлыққа қарсы күресте түбегейлі және тиімді шаралар қабылдау қылмыстық, экономикалық және әлеуметтік проблемадан оның саяси проблемаға айналып, елдің конституциялық құрылысының негізіне нұқсан келтіретін ұлттық зілзалананың ауқымына ие болуына әкеп соқтыруы мүмкін.

Алғашқы президентіміз Н.Ә. Назарбаевтың бастамасы бойынша Қазақстан ТМД елдерінің ішінде алғашқылардың бірі болып 1998 жылғы 2 шілдедегі «Сыбайлас жемқорлыққа қарсы күрес туралы» Қазақстан Республикасының Заңын қабылдады, 2015 жылғы 18 қарашада «Сыбайлас жемқорлыққа қарсы іс-қимыл туралы» ҚР Заңының қабылдануына байланысты оның күші жойылды. Аталған 2015 жылғы 18 қарашадағы ҚР заңының негізіне халықаралық ұйымдар әзірлеген озық әлемдік тәжірибе мен модельдік актілер алынған. Сыбайлас жемқорлықтың анықтамасы 2015 жылғы 18 қарашадағы «Сыбайлас жемқорлыққа қарсы іс-қимыл туралы» ҚР Заңында келтірілген.

Сыбайлас жемқорлықтың мәні-бұл мемлекеттік аппарат қызметінің белгіленген тәртібін бұзады. Сыбайлас жемқорлық мемлекеттік билікті жеке мақсатта заңсыз пайдалануды көздейді [7].

Сыбайлас жемқорлық – теріс, жағымсыз әлеуметтік құбылыс. Адамзат қоғамы ілгері жылжыған сайын, оның әлеуметтік-саяси құрылымы өзгерсе де, ғылым, мәдениет, өнер дамыды десек те, сыбайлас жемқорлық жеке тұлғаға, қоғамға, мемлекетке қатер төндіретін фактор болып табылады.

Сыбайлас жемқорлықтың мемлекеттің бәсекеге қабілеттілігін едәуір төмендететіні, қоғамда демократиялық қайта құруларды жүзеге асыруды тежейтіні, елдің халықаралық беделіне көлеңке түсіретіні белгілі. Ең бастысы – адамдардың қоғамдық демократиялық негізіне деген сеніміне, заң мен әділдікке деген сеніміне, түптеп келгенде, билікке деген сеніміне сызат түсіретіні даусыз.

Мемлекеттіліктің тамыры терең жайған сайын сол мемлекеттің қоғамдағы қалыптасып келе жатқан жаңа мәселелері де қоғам санасының дамуы мен мәдениетінің әртүрліленетіндігін ескере отырып мемлекет тарапынан қолданатын шараларының да заманауилылығы қалыптасуы керек. Қазіргі таңдағы қолданылып жүрген техникалық инновациялар мен ноу-хауларды қолдану арқылы сыбайлас жемқорлықты етек алуын қысқартып алдын алу шаралары бір жүйеге келтіріліп жыл сайын жаңартылып отырылуы қажет.

Қазіргі қоғам санасында қалыптасқан пікірді, мемлекетке деген сенімінің төмендеуі себептерін жоққа шығару үшін көптеген шаралар жасалып жатыр, сондада күнделікті көріп, есітіп жүрген парақорлық туралы ақпараттар азаматтарымыздың санасындағы пікірлерін өзгертуге ешқандай мұрша беріп жатқан жоқ, бұл әрине мемлекетіміз үшін адал еңбегін сіңіріп жүрген азаматтарымыздың әттеген-ай дейтін тұстары өкінішке орай.

Сыбайлас жемқорлық мәселесін зерттей отырып, сыбайлас жемқорлық мүдделі топтардың экономикалық мүдделерінің көлеңкелі ықпал ету түрі ретінде осы мәселеге қатысты төмендегідей түйін жасауға болады.

Біріншіден, барлығы мойындағандай, сыбайлас жемқорлық – саясаттың ажырамас бөлігі болып табылады. Өйткені лауазымдық тұлғаның игіліктерді бөлуге құқығы бар жерде, мүдделі тұлғалар тарапынан үнемі әлеуметтік ұқсастық жасау мүмкіндігі болып тұрады. Яғни, игілік деп біз тек қана материалдық ресурстарды меңзеп тұрмаған болармыз, сонымен қатар оған лауазым иесінің түрлі әрекеттерге тыйым салу немесе рұқсат ету тағы басқа құқығы да жатады.

Екіншіден, сыбайлас жемқорлық жоғары деңгейге көтерілуі бұл мәселеге шындап көңіл бөлуді талап етеді. Заманауи жемқорлықпен күресу шаралары тек қана репрессивтік сипатта болмауы қажет, заңнамалардың да жетілдіруіне баса назар аударған жөн.

Үшіншіден, осы қоғамдық зауалға қарсы қоғамның бірігуі жемқорлықпен күрестің жеңісіне қол жеткізуге мүмкіндік береді. Толығырақ қарастыратын болсақ, сыбайлас жемқорлықты терең зерттеуге толық қол жете қойған жоқ. Іс жүзінде, анық дүниенің өзіне өмір күнделікті өзгерістер енгізіп отыр. Болашақта көлеңкелі әрекеттер сыбайлас жемқорлықтың жаңа түрлерін туындатуы әбден мүмкін. Қоғам мен мемлекеттің алдындағы басты міндеті – осы қылмыстың деңгейін неғұрлым азайту болып табылады.

Пайдаланылған әдебиеттер тізімі:

1. Тұрсынбаев Д.Е. Сыбайлас жемқорлық ұғымы // Научный мир Казахстана. - 2018. - № 3. - 29-34 б.
2. Қазақстан Республикасының Конституциясы. 1995 жылғы 30 тамыз. (2019 жылдың 23 наурызындағы берілген өзгерістері мен толықтыруларымен қоса). www.zan.kz.
3. Саулебек Н.А. Қазақстан Республикасындағы сыбайлас жемқорлыққа қарсы іс-қимыл негіздері. Оқу құралы ҚКЭУ: 2017ж.
4. Послание К.-Ж. Токаева народу Казахстана «Конструктивный общественный диалог - основа стабильности и процветания Казахстана» от 2 сентября 2019. // <https://www.kazpravda.kz/news/prezident2/polnii-tekst-poslaniya-kasim-zhomarta-tokaeva-narodu-kazahstana> (дата обращения 23.12.2019).
5. Материалы сайта Transparency International [Электронный ресурс] // URL: <https://www.transparency.org> (дата обращения 23.12.2019).
6. Сейтхожин Б.У. Понятие и признаки коррупции // Вторая межд. науч.-практ. конф. «Современные тенденции и инновации в науке и производстве». Россия. Кемеровская область. Филиал федерального государственного бюджетного учреждения

высшего профессионального образования «Кузбасский государственный технический университет им. Т.Ф. Горбачева» - Междуреченск, 2013.

7. Сыбайлас жемқорлыққа қарсы іс-қимыл туралы Қазақстан Республикасының Заңы 2015 жылғы 18 қарашадағы № 410-V ҚРЗ (2021.01.16 № 71-V өзгерістер мен толықтырулар).

THE CIVIL SERVICE PROCESS REFORMING IN THE REPUBLIC OF KAZAKHSTAN

Zhidkoblinova O.V.
PhD, Associate Professor
Karaganda University of Kazpotrebsoyuz,
Stavbunik E.A.
PhD, Associate Professor
Karaganda University of Kazpotrebsoyuz,
Golovanov O.E.
GMU-18-2 group student
Karaganda University of Kazpotrebsoyuz

International experience shows that the greatest success in development is achieved by countries where the state is actually the largest and most active subject of the market economic system, while exercising an effective regulatory impact on its development. In modern conditions, the state should exercise systematic control and supervision in all spheres of public life, but its main function is to develop and implement a balanced strategy for further development.

The civil service reform in Kazakhstan is mainly determined by the following important program documents: «Kazakhstan-2050» Strategy, National Plan «100 concrete steps to implement five institutional reforms», Strategic Development Plan until 2025 of the Republic of Kazakhstan, Presiden's Address to the people of Kazakhstan. In addition, attention should be paid to the relevant documents of the modern regulatory and legislative framework of the Republic of Kazakhstan: the «On the Civil Service of the Republic of Kazakhstan» Law, the main provisions of the «Anti-Corruption Policy of the Republic of Kazakhstan», «Ethical Code of Civil Servants of the Republic of Kazakhstan», etc.

Effective state strategic management can be briefly defined as a «sustainable development strategy», including economic, social and environmental aspects [1]. To solve this most important complex task successfully, rational reform of the existing state apparatus is required, concerning positive foreign experience and its creative application to specific national conditions.

The modern definition of civil service characterizes it as a specific type of professional labor activity performed by government agencies employees in order to solve the relevant problems and perform the functions of the state. Consequently, the modern civil service, on the one hand, should be focused on solving the relevant tasks and performing the functions of the state, which it performs in the person of government agencies and civil servants, and on the other, taking into account the specifics of labor activity in the implementation of these functions and solving specific tasks.

The progressive concept of rational organization and civil service reforming mostly adopted in the well developed countries, presupposes the optimal combination of civil servants with special knowledge, skills and abilities in a specific specialty with professional knowledge, skills and abilities of public administration. It is imperative that civil servants rationally combine their professional qualities with the ability to manage and work effectively in a team that implements a particular project. All above is definitely possible only with the use of modern

competitive procedures, in an atmosphere of real and free competition, as is customary in a mature civil society.

According to foreign researchers, successful reform and further civil service organization improvement requires an effective system of competitive selection of civil servants [2, p.105], greater social orientation and interorganizational consistency of their professional activities [3, p.798], as well as intensive development specialized social enterprises providing government services [4, p.75].

The application of the program-targeted approach can contribute to the systemic development of the civil service, expressed in the improvement of the indicators of its functioning and a closer relationship with the general dynamics of socio-economic development [5, p.108]. An important reserve for improving the modern civil service efficiency is additional motivation of employees of the state apparatus through the correct definition and rational application of the key performance indicator (KPI) to assess the results of their activities [6, p.106]. It should be borne in mind that the actual performance of civil servants cannot always be measured by financial indicators.

The main problems of the foreign models of recruitment effective use and the civil service functioning in modern conditions have been investigated by the author [7, p. 257]. Successful reform of the civil service requires a radical transformation of interaction between citizens and public authorities, taking into account the specifics of the national economic system and the peculiarities of the mentality of the bulk of the population. The same point of view is shared by the authors [8, p.31], who consider one of the most promising directions of reforming the civil service to optimize the interaction of government bodies and society. This can contribute to the emergence of an effective dialogue based on the introduction of the latest information technologies and the involvement of citizens in governance.

For Kazakhstan, the process of civil service formation coincided with the period of sovereignty gaining and the formation of public administration foundations. The very process of development of the public administration system in Kazakhstan from the moment of gaining its independence can be divided into three stages.

The first stage of the formation and development of the public administration system fell on 1990-1993 and passed under the sign of Kazakhstan's transition to independent development, the formation of the foundations of a sovereign state-administrative system in the country. This period was characterized by a strong centralization of the public administration system, large-scale market transformations and the search for an optimal civil service organization model for Kazakhstan.

The second stage of development of the public administration system, which came in 1993-1995, is characterized by changes in the political system of society in connection with the adoption of the first Constitution of the Republic of Kazakhstan on January 28, 1993. During this period, the basic principle of the power branches separation was legislatively enshrined. According to the basic law of the country, representative, executive and judicial bodies were defined as independent branches of state power. This stage is characterized as a mixed form of government (semi-presidential), when the powers of the representative bodies were limited.

The third stage of the public administration system reforming covers the period from 1995 till present. Its main characteristic was the continuation of reforms in the system of state institutions and the process of creating the current foundation of the state-political structure of Kazakhstan. The onset of this stage is associated with the adoption of the current Constitution on August 30, 1995, within the framework of which a bicameral parliament was formed (Senate-upper house, Mazhilis-lower house). During this period, the Constitution established a presidential form of government. The President received constitutional powers to coordinate the actions of all three branches of government. The beginning of the construction of the public administration system was laid back in 1995. By the «On public service» decree of the Head of State, which allowed to regulate the basic principles of the hierarchy of public positions, determine the legal status and establish social guarantees.

Globalization and modern challenges have shown the relevance of improving the quality of decisions made, the effectiveness of which is largely determined by the level of professionalism of the state apparatus. The «On Civil Service» Law of the Republic of Kazakhstan, adopted in 1999, defined a new approach to the formation of a professional and effective civil service system and a unified personnel policy that meets current needs. For the first time in the history of the civil service in Kazakhstan, a classification of civil servants into two types was introduced: an administrative civil servant and a political civil servant.

In the «Kazakhstan-2030» Strategy at a new stage of development of Kazakhstan, 30 most important directions of our domestic and foreign policy, as well as the main ideas of reforming the civil service and personnel policy, were identified. The issues of the qualification characteristics of the relevant positions, the procedures for the selection, placement and rational use of personnel, the mechanism for stimulating labor, acquired paramount importance.

The challenges of globalization, external and internal threats make higher demands on the professionalism of civil servants and their ability to provide better services. Therefore, the task of forming a modern, professional and autonomous state apparatus that ensures the high-quality implementation of economic programs and the provision of public services at the proper level has become one of the five institutional reforms proposed by the President of Kazakhstan.

According to the Strategic Development Plan of the Republic of Kazakhstan until 2020, by the Decree of the President of the Republic of Kazakhstan, the «Concept of a new model of civil service of the Republic of Kazakhstan» was approved, in which it is noted that the professionalization of the civil service system based on the principles of meritocracy, efficiency, effectiveness, transparency and accountability to society is the most important factor in ensuring the competitiveness of the public administration system and high-quality provision of public services to the population. The new model of the civil service of the Republic of Kazakhstan was and remains mixed, including elements of career and positional models of the civil service, and it also clearly shows the corps vertical: political civil servants, managerial corps «A» and executive corps «B» of the administrative civil service.

As part of the «100 Concrete Steps» Plan of the Nation implementation, a three-stage selection system has been operating in the country since 2016. Because of this system, the civil service recruitment system has been significantly improved.

This is evidenced by the results of the annual sociological survey among the population. Thus, about 60% of respondents believe that the quality of those entering the civil service has increased. This is also facilitated by an increase in the attractiveness of the civil service within the framework of the project of the Factor-point scale of the remuneration system.

Concerning the selection system, the first stage is testing for knowledge of the legislation with the establishment of threshold values for passing. The database of such questions is regularly updated, which ensures the transparency and objectivity of the system.

The second stage is the personal qualities assessment, the so-called competencies. Attestation is a logical continuation of the ongoing reform to build a professional state apparatus and contributes to the solution of the task outlined by the Head of State for the formation of a civil service that fully meets the principles of serving the people. Currently, a Unified Competence Framework (competency model) has been introduced for Kazakhstan, which defines a set of personal and professional characteristics that all civil servants must possess. Administrative public positions are divided into 4 levels, each of which corresponds to behavioral indicators depending on the complexity of the position. At the moment, work has been completed to improve it, together with a well-known French company and with the support of the Regional Hub in the field of civil service. The competency requirements for candidates correspond to the modern state apparatus, which is based on the of «serving the people» principle.

So, regardless of the position level applied, candidates must meet such requirements as integrity, customer orientation, responsibility, initiative, stress resistance. This is the basic necessary set of qualities for a civil servant.

Attestation is aimed at identifying the competencies of civil servants necessary for the effective performance of the tasks assigned to them. Competence is knowledge, abilities and skills, the presence and application of which leads to high-quality and effective activities. Competency assessment is actively used by leading countries in the selection and placement of personnel. The definition of competencies is built on three pillars: efficiency, transparency and accountability, and service to the people. At the same time, each competence is built according to the «bottom-up» principle, that is, the level of requirements for civil servants is set depending on the position held, from an expert to a manager.

For the positions of «A» Corps, along with the specified competencies, the presence of a System Management is required.

The developed competency framework complies with OECD standards and best foreign practice. The questions are based on psychometric tasks and situational cases, which together give a complete picture of the candidate. This portrait will be taken into account by the competition commissions during the interview at the third stage.

For the positions of «B» Corps, eleven competencies are taken into account - activity management, efficiency, cooperation, decision-making, customer orientation, self-development, informing the consumer of services, integrity, stress resistance, responsibility, initiative. As part of work management, the employee must understand how his position affects the achievement of the goals of the government body. So, if this is an ordinary employee, then he must be able to evaluate his work contribution, aiming it at high results. To do this, they must show initiative to perform additional work not provided for by their direct responsibilities. He needs to have creative and intellectual abilities, that is, to have useful knowledge about other areas besides the professional one.

For this concern, the employee must be able to analyze the situation and make creative and innovative proposals for improving the work. The results of the analysis, namely the reasons for the identified deficiencies, are necessary for making decisions aimed at eliminating them. It is imperative that, despite the accumulated experience, employees are committed to learning and also share their knowledge with colleagues.

Integral to transparency and accountability is the Integrity competency. In this case, it is assessed how the employee conscientiously performs his work, whether he complies with ethical norms and standards. An obligatory requirement is the manifestation of politeness and correctness towards others, as well as fairness, disinterestedness and impartiality. The employee needs to be aware of personal responsibility for the results of his work.

Serving the people presupposes the presence of such competencies as «Orientation to the consumer of services» and «Informing the consumer of services». First of all, the employee, providing services to the public, must take into account the needs and requirements of the service recipients. To determine their satisfaction with the quality of public services, carry out continuous measurements. If the reasons for their poor-quality rendering are identified, take measures to eliminate the shortcomings. Make proposals for further quality improvement with the introduction of the principles of openness and accessibility of services. It is imperative that those who provide high quality services are considered to be effective workers in this area. Employees should use effective ways to inform the public about the government's policy of providing services to the public [9].

The main reason for introducing the idea of competencies into the practice of civil service activities, as well as into the training of civil servants, is the possibility of using this idea as the main agent of change. The competencies are designed to shift the focus of the perception of public service from the area of legal norms and political attitudes to the area of specific behavior of specialists performing public functions.

Reforming the civil service of the Republic of Kazakhstan is a prerequisite for the effective development of the national economy as a whole. The initiation and launch of changes in the state apparatus will accelerate the implementation of all reforms carried out in our country and ensure their higher effectiveness. Acting as a catalyst for change, the public sector can best

facilitate the implementation of all planned innovations and their adaptation to the specific conditions of development of the national economy of the Republic of Kazakhstan. We can expect optimization and acceleration of the process of making managerial decisions, increasing their efficiency and quality. It is quite possible to obtain significant savings in government spending by improving the efficiency and compactness of the government apparatus. Implementation of the principle of customer focus in reforming the Kazakh state apparatus contributes to increasing the satisfaction of our population and business with state services. It is expected that as a result of the measures taken, the World Bank's governance efficiency index in Kazakhstan may rise from the current 51 to 60–75 percent [10].

Also, the system of not only the civil service, but also the anti-corruption system, which is maximally focused on the prevention of corruption, has been modernized. The Law on Civil Service, which entered into force in 2016, defines the main framework for the updated model of civil service and algorithms for further actions to enhance the efficiency of the entire system of state administration.

Tough measures are envisaged to prevent conditions leading to violation of ethical norms and giving rise to corruption among officials. Along with this, the Ethical Code of the Civil Service has been developed, which regulates the standards of behavior of civil servants at work and at home [11].

According to the code, civil servants must be a standard of high professionalism, honest, fair, modest, and comply with generally accepted moral and ethical standards. It is important to remember that ethics are the moral principles of a civilized society.

As a result of the ongoing reforms, a unique model of civil service was created, based on the principles of meritocracy and professionalism of a civil servant. The role of a civil servant in the process of improving the well-being of citizens is significant, since they act as a conductor of government reforms. The measures taken by the state are focused on meeting the needs of citizens.

Thus, an increase in the efficiency and effectiveness of the work of state bodies is impossible without the reform of the civil service, aimed at the formation of a new personnel policy in the country. In this regard, the concept of reforming the civil service has been developed, which provides for the optimization of the register of civil servants, improvement of remuneration, reforming the system of professional training of civil servants, the formation of a new culture and values in the state apparatus, as well as the introduction of modern methods of human resource management. It is the civil service reform that is called upon to influence the staff of the state apparatus, to fill the structures of state power renewed as a result of the administrative reform with professionals.

As a result, the functions of these bodies and their staffing have been significantly adjusted. In general, the implementation of all measures within the administrative reform framework requires a lot of organizational, including legislative, work and significant material resources. A prerequisite for the success of the administrative reform is the realization that the administrative reform is carried out not for the sake of the state apparatus itself, but in the interests of all citizens without exception.

Reference:

1. Sustainable development: concept, principles, goals. URL: <http://csrjournal.com/ustojchivoe-razvitie-koncepciya-principyceli>. (date of access: 23.09.2020).

2. Barfort S., Harmon N. A., Hjorthet F. [et al.]. Sustaining honesty in public service: The role of selection // *American Economic Journal: Economic Policy*, 2019. - Vol. 11, Issue 4. - P. 96–123. DOI: 10.1257/pol.20170688.

3. Eriksson E. [et al.]. Collaborative public management: coordinated value propositions among public service organizations // *Public Management Review*, 2020. - Vol. 22, Issue 6. - P. 791–812.

4. Powell M., Osborne S. P. Social enterprises, marketing, and sustainable public service provision // *International Review of Administrative Sciences*. 2020. Vol. 86, Issue. 1. P. 62–79. DOI: 10.1177/0020852317751244.

5. Borshchevsky G.A. Assessment of trends in the public service development: methodological issues // *Questions of state and municipal management*, 2017. - No. 1. - P. 103–128.

6. Lesina T.V., Chernov D.A. Key performance indicators in service. Work Efficiency of civil servants // *Bulletin of Eurasian Science*, 2018. - No. 2. - P. 101–114.

7. Dikazhev M.M. To the question of the prospects for the use of foreign models of recruitment and functioning of the civil service in the Russian Federation // *Bulletin of economic security*, 2019. - No. 3. - P. 255–260. DOI: 10.24411 / 2414-3995-2019-10173.

8. Asriyants K.G., Alimirzaeva A.D. Perspective directions of reforming the state service in the Russian Federation // *Regional problems of economic transformation*, 2018. - No. 12. - P. 25–32.

9. On some issues of assessing the activities of administrative civil servants. Order of the Chairman of the Agency of the Republic of Kazakhstan for Civil Service and Anti-Corruption Affairs dated January 16, 2018 No. 13.

10. National report on the state of public service in the Republic of Kazakhstan. URL: <http://kyzmet.gov.kz/ru/pages/nacionalnyy-doklad-o-sostoyanii-gosudarstvennoysluzhby-v-respublike-kazahstan> (date accessed: 09/23/2020).

11. Decree of the President of the Republic of Kazakhstan «On measures to further improve ethical standards and rules of conduct for civil servants of the Republic of Kazakhstan».

БАЛАЛАРДЫҢ ҚҰҚЫҚТАРЫН ҚОРҒАУ МӘСЕЛЕЛЕРІ МЕН ЕРЕКШЕЛІКТЕРІ

Жолдыбек Г.Ж., г.ғ.м.

З.Алдамжар атындағы Қостанай
элеуметтік-техникалық университеті, Қостанай

Қазіргі кездегі адам құқығын қорғаудың халықаралық жүйесі үш деңгейде тұрады: халықаралық, аймақтық және ұлттық. Адам құқығын қорғаудың халықаралық механизмдері Біріккен Ұлттар Ұйымымен, оның жарғысымен және адам құқығының жалпыға бірдей декларациясымен астасып жатыр. [1,101 б]. Қазір әлемде адам мен азаматтың құқықтары мен бостандықтары халықаралық қатынастарда жетекші орындардың бірін алады. Көптеген халықаралық шарттарда мемлекеттер мен адам құқықтары, олардың бостандықтарын құрметтеу, бейбітшіліктің, әділеттілік пен игіліктің басты факторы болып табылады және халықаралық құқық пен барлық мемлекеттердің ынтымақтастығын дамытуды қамтамасыз етеді. Барлық адам құқығы әмбебап, бөлінбейтін, өзара тәуелді және өзара байланысты. Халықаралық қоғамдастық адам құқықтарына жаһандық деңгейде әділ және тең негізде, бірдей көзқарас пен назар аударуы керек. Соның ішінде бала құқықтары жалпы адамзаттық құқықтардың ажырамас бөлігі болып табылады. Баланың ересек адаммен бірдей құқықтары болғанына қарамастан, физикалық және психикалық дамымауына байланысты оған арнайы құқықтар берілуі керек.

Бүгінгі таңда бала құқығы мәселесі өзекті болып отыр. Қазіргі уақытта балалардың жағдайы күрделене түсті: заңсыз сауда, контрабанда, ұрлау, экономикалық және жыныстық қанаушылық, сондай-ақ биоэтикалық проблемалар және балалар денсаулығын теріс пайдалану, пайдалану және коммерциялық мақсатта пайдалану әлемнің барлық аймақтарында күнделікті шындыққа айналды. Бүкіл әлемде миллиондаған балалар олардың дамуына және білім алуына кедергі келтіретін және болашақ өмірлерінен айыратын еңбекпен айналысады. Олардың көпшілігі балалар еңбегінің қайтарымысыз

физикалық немесе психологиялық зиян келтіретін немесе тіпті өміріне қауіп төндіретін түрлеріне қатысады. Бұл жағдай кез-келген баланың құқықтарын толығымен бұзу болып табылады. Барлық уақытта балалар адам болмысының, оның болашағының мағынасын білдірді.

Сондықтан адамзат баласы үшін бар нәрсені беруге міндетті. Бұл туралы 1959 жылы БҰҰ-ның Бала құқықтары декларациясында жазылған.

Оның негізгі тезисі: «адамзат балаға бар нәрсені беруге міндетті». Ол ұлттық және халықаралық деңгейлерде балаларды қорғау мен саулықты қамтамасыз етудің 10 әлеуметтік және құқықтық принциптерін жариялады. Декларация ата-аналарды, жеке тұлғаларды, үкіметтік емес ұйымдарды, жергілікті билік пен үкіметтерді ондағы құқықтар мен бостандықтар мен қадір-қасиеттерді тануға шақырды. Бұл әлемнің түкпір-түкпіріндегі үкіметтер мен жеке тұлғалардың саясатына және істеріне айтарлықтай әсер етті.

1948 жылғы Біріккен Ұлттар Ұйымының Адам құқықтарының жалпыға бірдей Декларациясында балаларға ерекше қорғаныс пен көмек көрсетілуі керек делінген. Бұл тезис Экономикалық, әлеуметтік және мәдени құқықтар туралы халықаралық пактде (атап айтқанда, 10-бапта), азаматтық және экономикалық құқықтар туралы танымал келісімде (атап айтқанда, 23 және 24-баптарда), сондай-ақ мамандандырылған мекемелердің жарғылары мен тиісті құжаттарында айтылды. Балалардың әл-ауқатымен жұмыс істейтін халықаралық ұйымдар 1989 жылы 20 қарашада БҰҰ Бас Ассамблеясы Бала құқықтары туралы Конвенцияны бірауыздан қабылдады. Конвенцияда баланың өмірі мен қоғамдағы жағдайына қатысты барлық аспектілерді ескеретін 54 бап бар [2,79 б]. Бұл әлемнің барлық аймақтарындағы халықтар үшін бірдей маңызды.

Бала құқықтары туралы Конвенция тек дамып қана қоймайды, сонымен қатар Бала құқықтары декларациясының ережелерін де көрсетеді. Конвенция осы Конвенцияға қосылған мемлекеттердің балаларға қатысты іс-әрекеттері үшін заңды түрде жауап беретін мемлекеттердегі Декларациядан гөрі алға шығады.

Конвенция жалпы нормаларды құрғанына қарамастан, ол жекелеген мемлекеттердің әртүрлі мәдени, әлеуметтік, экономикалық және саяси болмыстарын ескереді, бұл барлығына ортақ құқықтар негізінде әр мемлекетке осы нормаларды орындау үшін өзінің ұлттық құралдарын таңдауға мүмкіндік береді. Бұл Конвенцияның әмбебап екендігі туралы пікір айтуға негіз береді.

Конвенция жоғары халықаралық стандарттың құқықтық құжаты болып табылады. Ол баланы толыққанды жеке тұлға, тәуелсіз құқық субъектісі деп жариялайды. Балаға мұндай көзқарас ешқашан болған емес. Адамның азаматтық, саяси, экономикалық және мәдени құқықтарының барлық спектрін көрсететін балалардың құқықтарын анықтай отырып, Конвенция мемлекеттік жауапкершіліктің құқықтық нормаларын белгілейді, арнайы мониторинг тетігін БҰҰ Бала құқықтары комитеті жасайды. Конвенцияның негізгі идеясы баланың жақсы мүдделерін қамтамасыз ету болып табылады. Конвенцияның ережелері балалардың құқықтарын қамтамасыз ететін 4 негізгі талапқа дейін: өмір сүруді, дамуды, қорғауды және қоғамға белсенді қатысуды қамтамасыз етеді.

Конвенция бала құқығының барлық бағытын қамтиды және бір құқықтың жүзеге асуы басқа құқықтардың жүзеге асуынан ажырамайтынын мойындайды. Құжатта баланың ақыл-ой, адамгершілік, рухани дамуына қажет бостандық салауатты және қауіпсіз орта құруға, дәрігерлік қызметке, азық-түлікпен, киіммен, және тұрғылықты жермен қамтамасыз етудегі жетістіктерге мүмкіндік беретіні белгіленеді.

Конвенцияда жетім балалардың, мүгедек балалардың, қашқын балалардың, заңды бұзған немесе бостандығынан айрылған балалардың; есірткі қолданатын және т.б. құқықтарын арнайы қорғау мәселелеріне ерекше көңіл бөлінеді. Мысалы, Конвенцияға сәйкес, қашқын балаларға мемлекет қорғау мен гуманитарлық көмек көрсетуге, сондай-ақ баланы оның жанұясымен қосу үшін ата-анасын іздеп табуға көмектесуге міндетті.

Конвенцияда балаларды қанау, ұрлау және сату, балаларды зорлаумен байланысты жағдаяттар қарастырылған. Конвенцияның маңызды тұсы болып кәмелетке

толмағандардың сотталуына байланысты сұрақтарды реттейтін ережелер табылады. Осылайша, 40 - бапта қылмыстық заңдылықты бұзған балалардың құқын қорғаудың негізгі кепілдіктері белгіленген. Олар:

- кінәсіздік презумпциясы;
- баланы оған қарсы тағылған айыптар туралы тез арада ақпараттандыру және өзін қорғау үшін заңды көмек алу құқымен қамтамасыз ету;
- құзіретті органдар немесе сот органдарының қарастырылатын сұрақтар бойынша адвокаттың міндетті түрде қатысуымен кейінге қалдырмай шешім қабылдауы;
- куә ретінде түсінік беруге немесе кінәні мойындауға мәжбүр етуден босату;
- тәуелсіз органның немесе соттың қылмыстық істі қайталай қарау мүмкіндігі;
- егер бала сот процесінде қолданылатын тілді түсінбесе, оны аудармашының тегін көмегімен қамтамасыз етеді;
- қылмысты тергеудің және сот тексеруінің барлық кезеңінде баланың жеке өмірін құрметтеу және т.б.[2,85 б].

Конвенция кіріспесі БҰҰ-ның соттың кәмелетке толмағандарға байланысты ісіне қатысты минималды стандартты ережелеріне көрсеткіштер беріледі (қысқарт. «Пекин ережелері»). 1985 жылы БҰҰ қабылдаған «Пекин ережелері» БҰҰ-на қатысушы мемлекеттер үшін ұсыны жасау өзгешелікке ие және кәмелетке толмағандардың тергеу және сот тексеруі барысында, сот шешімін шығаруда және әрекет ету шараларын таңдауда, оларды түзеу мекемелерінде ұстау кезінде құқықтарын қорғауды қамтамасыз етуге бағытталған. Конвенцияға сәйкес қатысушы мемлекеттер өздеріне баланы денсаулығына қауіп төндіретін және білім алуда бөгет жасайтын жұмысты орындаудан сақтау міндетін алады. Осы мақсатпен мемлекет жұмысқа қабылданудың төменгі жас мөлшерін, жұмыс күнінің ұзақтығын және еңбек шарттарын белгілейді. Конвенцияда жанұяның және ата-ананың балаларды тәрбиелеудегі маңызды рөлі, және мемлекеттің оларға осыларды орындауда көмектесу міндеті танылған.

Кәмелетке толмағандар арасындағы құқық бұзушылықтың алдын алу - қоғамдағы қылмыстың алдын алудың маңызды аспектісі. Заңды, қоғамдық пайдалы іс-шараларға қатысу және қоғам мен өмірге гуманистік көзқарасты қалыптастыру арқылы жастар қылмыстық әрекетке жол бермейтін қағидаттар бойынша білім алады.

Кәмелетке толмағандар арасындағы құқық бұзушылықтың алдын-алу тиімді болуы үшін жалпы қоғамның күш-жігері жасөспірімдердің жеке басын құрметтеу жолымен үйлесімді дамуын қамтамасыз ету және оның ерте жастан бастап дамуына ықпал ету үшін қажет.

Бас Ассамблеяның 1986 жылғы 3 желтоқсандағы 41/85 қарарымен қабылданған «Әсіресе балаларды ұлттық және халықаралық деңгейде ата-аналарға беру және асырап алу кезіндегі әлеуметтік-құқықтық принциптер туралы декларация» маңызды құжат болып табылады. Онда:

«Бас Ассамблея Адам құқықтарының жалпыға бірдей декларациясын, Экономикалық, әлеуметтік және мәдени құқықтар туралы халықаралық пактіні, Азаматтық және саяси құқықтар туралы халықаралық пакті, Нәсілдік кемсітудің барлық нысандарын жою туралы халықаралық конвенцияны және Әйелдерге қатысты кемсітудің барлық нысандарын жою туралы конвенцияны еске ала отырып, 1959 жылғы 20 қарашадағы өзінің 1386 (XIV) қарарында жариялаған Бала құқықтары декларациясына осы Декларацияның 6-шы қағидасын растай отырып, балаға жауапкершілік міндетті болуын қамтамасыз етеді. Иә, зорлық-зомбылық, ішкі толқулар, қарулы қақтығыстар, табиғи апаттар салдарынан ата-аналарсыз немесе жетім қалған балалар ары қарай, асыраушы қамқорлығында және олардың жауапкершілігінде және кез-келген жағдайда махаббат пен моральдық және материалдық қауіпсіздік жағдайында өсуіне болады деп жазылған. Балаларды асырап алуға немесе асырап алуға беру процедураларында баланың ең жақсы мүдделері бірінші кезекте маңызды екенін ескере отырып, экономикалық дағдарыстар немесе әлеуметтік проблемалар әлемнің негізгі құқықтық жүйелерінде

мұсылман құқығындағы кафала сияқты әртүрлі әлеуметтік пайдалы балама институттар бар, олар өздерінің ата-аналары бақылай алмайтын балаларға отбасылық күтімді алмастыруды қарастырады, әрі қарай бұл жағдайды мойындайды. Белгілі бір мекеме мемлекеттің ішкі заңымен танылады және реттеледі, осы институтқа қатысты осы Декларацияның ережелері қолданылады және бұл ережелер заттың мазмұнына ешқандай әсер етпейді. Басқа құқықтық жүйелердегі балама институттар, ұлттық немесе халықаралық деңгейде баланы патронаттық тәрбиеге немесе асырап алуға беру процедуралары белгіленген кезде ескерілуі керек жалпыға бірдей қағидаттарды жариялау қажеттілігін мойындай отырып, төменде келтірілген қағидаттар сәйкес патронаттық тәрбие немесе асырап алу сияқты құқықтық институттар құру үшін мемлекеттерге міндеттемелер жүктеледі, және төмендегіге қатысты негізгі принциптерді жариялайды:

- отбасының әл-ауқаты;
- балаларды білім алуға беру;
- асырап алу.

Бүгінгі таңда барлық қазақстандық балалардың денсаулығын қорғауға құқықтарын қамтамасыз ету шаралары қажет. Ең алдымен, бізге:

- баланың денсаулығы туралы заңнаманы жетілдіру;
- балаларға салауатты өмір салтын насихаттау;
- баланың, оның ата-анасының денсаулығының жай-күйін, сондай-ақ балалар ауруларының алдын алуды бақылауды қамтамасыз ету [3,70 б].

«Қазақстан Республикасындағы баланың құқықтары туралы» Қазақстан Республикасы Заңының 8-бабына сәйкес, елдің әрбір кәмелетке толмаған азаматы денсаулықты қорғауға ажырамас құқығына ие. Бүгінгі таңда мемлекет жыл сайын денсаулық сақтау саласын қаржыландыру көлемін ұлғайтуда. Қазақстанда ата-анасының қамқорлығынсыз қалған балаларымыздың он төрт мыңнан астамы бар. Олар балалар үйінде және интернатта тұрады. Мемлекеттік қорғауға мұқтаж балалардың көпшілігі - ата-аналық құқығынан айырылған әлеуметтік жетімдер. Жетім балалар мен ата-анасының қамқорлығынсыз қалған балаларға отбасылық тәрбиені жүзеге асырудың тетіктерінің бірі патронаттық жүйені кеңейту керек.

Балалар - біздің болашағымыздың негізі. Балалардың өмірін жақсартудың бірқатар мүмкіндіктері бар, оларды жүзеге асыруға әрқайсымыз қосыла аламыз. Ол үшін бізге қатысуға және белгілі бір жұмысты бастауға ниет білдіру керек. Балалық шақтың мәселелерін шешу тараптардың саяси көзқарастарымен байланысты емес, сондықтан елде жұмыс істейтін барлық күштердің күш-жігерін біріктіруі керек. Балаларға барлық жақсылықты салып, оларды адам құқықтарын құрметтеу рухында тәрбиелеу арқылы біз тұрақты қоғамның болашақ ұрпағының негізін қалаймыз. Менің ойымша, көптеген адамдар мұны біледі және осы қағиданы ұстанады.

Кәмелетке толмағандар арасындағы құқық бұзушылықтың алдын алу - қоғамдағы қылмыстың алдын алудың маңызды аспектісі. Заңды, қоғамдық пайдалы іс-шараларға қатысу және қоғам мен өмірге гуманистік көзқарасты қалыптастыру арқылы жастар қылмыстық әрекетке жол бермейтін қағидаттар бойынша білім алады.

Кәмелетке толмағандар арасындағы құқық бұзушылықтың алдын-алу тиімді болуы үшін жалпы қоғамның күш-жігері жасөспірімдердің жеке басын құрметтеу жолымен үйлесімді дамуын қамтамасыз ету және оның ерте жастан бастап дамуына ықпал ету үшін қажет.

Осы Нұсқаулықты түсіндіру үшін балалардың қажеттіліктеріне назар аудару керек. Жастар қоғамда белсенді рөл атқаруы және оған толықтай қатысуы керек және оларды қоғамдағы өмірге немесе бақылауға дайындық нысаны ретінде қарастыруға болмайды.

Осы Нұсқаулықтарды ұлттық құқықтық жүйелерге сәйкес жүзеге асырған кезде кез-келген қылмыстың алдын-алу бағдарламасының негізгі бағыты жастардың ерте жастан бастап әл-ауқатын жақсарту болып табылады.

Кәмелетке толмағандар арасындағы құқық бұзушылықтың алдын-алу жөніндегі прогрессивті саясатты жүргізудің қажеттілігі мен маңыздылығын, сондай-ақ шараларды жүйелі түрде зерттеу мен әзірлеудің қажеттілігі мен маңыздылығын мойындау керек. Сонымен бірге, баланың дамуына немесе басқа адамдарға зиян келтірмейтін әрекеті үшін баланы криминализация мен жазалауды болдырмау керек. Мұндай саясат пен шаралар мыналарды қамтуы керек:

- жастардың әр түрлі қажеттіліктерін қанағаттандыру және барлық жастардың, әсіресе қауіпті немесе әлеуметтік қауіпті жағдайға тап болған және ерекше күтім мен қорғауды қажет ететін тұлғаның дамуын қамтамасыз ететін қолдау жүйесін құру мүмкіндіктерін, атап айтқанда білім алу мүмкіндіктерін ұсыну. ;

Жасөспірімдер арасындағы қылмыстың алдын-алудың арнайы теориялары және құқық бұзушылықтың қажеттілігі мен мүмкіндігінің себептерін азайтуға немесе осыған әкеп соқтыратын жағдайларды азайтуға бағытталған заңдарды, процестерді, мекемелерді, құралдар мен қызметтерді пайдалануға негізделген;

Ең алдымен кәмелетке толмағанның ортақ мүдделерін ескере отырып және бейтарап және әділ көзқарас негізінде жүзеге асырылуы тиіс ресми органдардың араласуы;

- барлық жастардың әл-ауқатын, дамуын, құқықтары мен мүдделерін қамтамасыз ету;

- жастардың іс-әрекеті немесе жалпы әлеуметтік нормалар мен құндылықтарға сәйкес келмейтін мінез-құлық көптеген жағдайларда өсу процесіне байланысты болатындығын және әдетте, адамдардың көпшілігінің мінез-құлық өздігінен өзгеретінін;

- сарапшылардың басым пікірі бойынша, жас адамды «бұзушы», «құқық бұзушы» немесе «жаңадан қылмыскер» ретінде анықтау көптеген жағдайларда жастардағы жағымсыз мінез-құлықтың тұрақты стереотипін дамытуға ықпал ететінін түсіну[3, 80 б].

Барлық адам құқықтары жөніндегі халықаралық органдар, сонымен бірге баланың құқықтарын қорғауға қатысатындар жалпыға бірдей деңгейде (яғни БҰҰ шегінде) және аймақтық деңгейде (яғни белгілі бір аймақта) жұмыс істейді. Әмбебап органдар, олардың құқықтық сипатына қарай, өз кезегінде, БҰҰ Жарғысы негізінде құрылған контрактілік емес бақылау тетіктеріне және құрылуы адам құқықтары туралы халықаралық келісімдерде қарастырылған келісімшарттық (конвенциялық) бақылау органдарына бөлінеді. Екінші жағынан, әмбебап органдар жалпы және арнайы құзыретке ие бола алады.

БҰҰ Бас Ассамблеясының адам құқықтары саласындағы бірқатар функциялары бар. Атап айтқанда, ол зерттеулерді ұйымдастырады, адам құқықтарының іске асырылуына ықпал ету мақсатында ұсыныстар жасайды, адам құқықтары мәселелері бойынша қарарлар (декларациялар) қабылдайды және шарттарды бекітеді. Сонымен, бала құқықтарына қатысты ол Бала Декларациясы мен Бала құқықтары туралы конвенцияны қабылдады.

Конвенцияның жобасын дайындау кезінде танымал халықаралық және үкіметтік емес ұйымдар оның мәтінін дайындауға айтарлықтай үлес қосты. Олардың күш-жігерін үйлестіру үшін олардың көпшілігі Конвенцияның орындалуына ықпал ететін жеке топқа бірікті.

Халықаралық деңгейде баланың құқықтарын қорғау әртүрлі нысандарда, әртүрлі тетіктер мен әртүрлі органдар мен ұйымдар арқылы жүзеге асырылуы мүмкін. Осы саладағы негізгі проблема - қабылданған шешімдердің көпшілігінің кеңес беру сипаты және көптеген органдардың нақты өмірден және нақты адамдардың нақты құқықтарынан алшақтығы.

Әйтсе де, жалпы алғанда, адам құқықтарын және әсіресе балалардың құқықтарын қорғау проблемаларына қоғамның назарының артуы адам құқығын қорғаудың қолданыстағы тетіктерінің тиімділігін арттыра алатын қозғаушы күш болып табылады.

Пайдаланылған әдебиет тізімі:

1. Г.Искакова., Н.Ғазизова. Қазақстан Республикасының адам құқығы-Астана: Фолиант, 2017.
2. Бала құқығы туралы конвенциясы 1989 жылғы басылым.
3. Бала құқығы туралы Қазақстан Республикасының 2002 жылғы 8 тамыздағы N 345 Заңы.

ПРОБЛЕМЫ И ТЕНДЕНЦИИ РАЗВИТИЯ ИПОТЕЧНОГО РЫНКА В РОССИИ

Ивасенко А.Г., д-р экон. наук, доцент
 Петухова Т.А., студентка
 Сибирский университет потребительской кооперации,
 г. Новосибирск, Российская Федерация

На современном этапе экономического развития ипотечное кредитование направлено на обеспечение населения жильем во многих странах. Одной из главных задач социально-экономической политики каждой страны является функционирование рынка недвижимости в сфере доступного жилья, где ипотека играет важную роль в формировании спроса на жилье. Следовательно, ипотечное кредитование является одним из способов решения жилищного вопроса. Проблемами ипотечного кредитования занимались следующие российские экономисты: И.Т.Балабанова, Г.Н.Белоглазова, Г.Б.Бланк, О.И.Лаврушин и другие. Среди зарубежных экономистов, проводящих исследования в сфере ипотечного кредитования и рынка недвижимости, можно выделить Э. Дж. Долан, К. Кэмпбелл, С. Фишер и других.

По итогам II квартала 2021 г. на российском ипотечном рынке работает 378 кредитных организаций, из которых 270 предоставляют ипотечные жилищные кредиты (таблица 1).

Таблица 1. Количество кредитных организаций – участников рынка ИЖК (единиц)

[7]

Отчетный период	Количество кредитных организаций					
	ействующих, всего	в том числе:				
		предоставляющих ИЖК	предоставляющих ИЖК по ДДУ	приобретающих права требования по ИЖК	осуществляющих перекредитование ИЖК	привлекающих рефинансирование
I квартал 2018 г.	42	390	172	121	61	41
II квартал 2018 г.	24	382	175	118	71	43
III квартал 2018 г.	08	366	164	114	68	43
IV квартал		350	152	114	63	51

2018 г.	84					
I квартал 2019 г.	74	338	148	108	54	40
II квартал 2019 г.	64	329	137	104	53	47
III квартал 2019 г.	54	320	132	104	50	45
IV квартал 2019 г.	42	318	132	102	58	48
I квартал 2020 г.	34	303	127	97	69	45
II квартал 2020 г.	27	297	118	97	59	43
III квартал 2020 г.	18	289	118	97	62	40
IV квартал 2020 г.	06	280	121	94	63	52
I квартал 2021 г.	98	277	117	92	74	47
II квартал 2021 г.	78	270	114	90	64	44

В их число входят крупнейшие банки в России (таблица 2).

Таблица 2. Объем выданных ипотечных кредитов [6]

Банк	В августе 2021 г.	В янв-августе 2021
	млрд руб.	к 8 мес. 2020 г.,%
Сбербанк России	1802,7	75,5
Группа ВТБ	688,4	27,1
Альфа-банк	174,3	92,5
Открытие	108,5	41,7
Россельхозбанк	97,1	16,0
ДОМ.РФ	81,4	42,1
Росбанк	76,6	28,1
Газпромбанк	74,6	0,4
Промсвязьбанк	61,9	12,8

Совкомбанк	56,5	182,2
Райффайзенбанк	46,4	16,8
АК Барс	37,7	138,9
Абсолют банк	35,3	45,2
Уралсиб	29,4	38,0
Санкт-Петербург	24,9	33,2

Кредитные требования коммерческих банков имеют определенные различия в зависимости от выбранного банковского продукта, истории банка и категории клиентов, продолжительности партнерства и др.

За первые девять месяцев 2021 года российские банки выдали ипотечные кредиты физическим лицам на общую сумму около 4 трлн руб., что на 42% больше, чем за первые девять месяцев 2020 года (таблица 3).

Таблица 3. Итоги развития рынка ипотеки в январе-сентябре 2021 года

	2020	Август 2021	Сентябрь 2021	III кв. 2021	Январь – сентябрь 2021	Прогноз 2021
Количество выданных ипотечных кредитов, тыс.	1 780 (+36%)	151 (-8%)	~155 (- 22%)	~457 (- 12%)	~1 394 (+19%)	1800- 1900 +(1-7%)
в том числе: на первичном рынке	484 (+42%)	33 (-36%)		~95 (- 39%)	~336 (+2%)	450-470 -(3-7%)
Доля кредитов, выданных на первичном рынке, %	27 (+1,3 п.п.)	22 (-10 п.п.)		~21 (-9 п.п.)	~24 (-4 п.п.)	24-25 - (2-3 п.п.)
Объем выданных ипотечных кредитов, млрд руб.	4 445 (+51%)	439 (+6%)	~488 (- 3%)	~1 360 (-3%)	~4 054 (+42%)	5400- 5500 +(21- 24%)
Доля рефинансирования в выдачах, %	14,5 (+6,6 п.п.)	7,7 (-4,1 п.п.)				
Средневзвешенная ставка по ипотеке (на конец)	7,36 (- 1,69 п.п.)	7,78 (+0,52 п.п.)				7,5-7,7

периода), % годовых						
- на первичном рынке	5,82 (- 2,46 п.п.)	6,39 (+0,51 п.п.)				6,1-6,3
- на вторичном рынке	8,02 (- 1,34 п.п.)	8,37 (- 0,23 п.п.)				8,2-8,4
Ипотечный порт- фель, млрд руб.	10 223 (+21,0%)	11 799 (+27,4%)				
в том числе: на балансе банков	9 510 (+21,1%)	11 238 (+27,9%)				

По предварительной оценке ДОМ.РФ и Frank RG, в III квартале выдано 458 тыс. кредитов (-12% к III кварталу 2020 г.) на 1 360 млрд руб. (+5%). Снижение во многом обусловлено высокой базой сентября 2020 г., на который пришелся пик выдач «Льготной ипотеки». По сравнению с «доковидным» 2019 г. рост сохраняется как по количеству (+16%), так и по сумме выданных кредитов (+76%)

На первичном ипотечном рынке выдано 95 тыс. кредитов (-39% к III кварталу 2020 г.) на 357 млрд руб. (-26%). Ипотека на первичном рынке снизилась в меньшей степени, чем льготная ипотека – происходит замещение льготной ипотеки спросом на рыночные ипотечные продукты банков (рисунок 1).



Рисунок 1 – Выдача ипотечных кредитов по сегментам

Дополнительно сдерживающее влияние на рынок до конца года будет оказывать опережающий рост цен на жилье по сравнению с доходами населения в течение

последних полутора лет. По итогам 2021 г. ожидается выдача 1,8-1,9 млн кредитов (на 3-7% выше предыдущего года) на 5,4-5,6 трлн руб. (на 21-26% выше уровня 2020 г.).

В России есть несколько программ льготной ипотеки — каждая со своими условиями. В рамках программ банки осуществляют выдачу ипотечных кредитов заемщикам-физическим лицам по ставкам ниже рыночных, а «Дом.РФ» компенсирует кредиторам разницу между льготной и рыночной ставками за счет субсидий из бюджета. Объем компенсации зависит от уровня ключевой ставки Банка России[2].

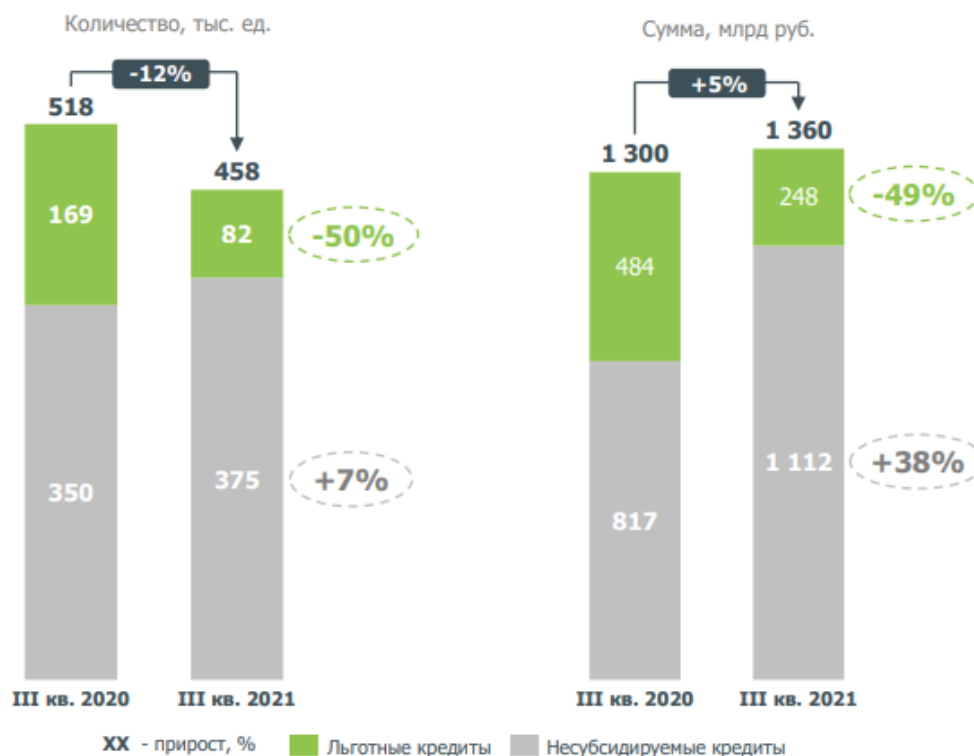
Так, вслед за повышением с 4,25% годовых в июле 2020 г. — марте 2021 г. до 6,75% [1], произошло повышение с июля 2021 года предельной ставки по льготной программы на новостройки «Господдержка 2020» с 6,5 до 7% годовых и снижение максимального размера ссуды до 3 млн руб. — в четыре раза для Москвы, Санкт-Петербурга и их областей и вдвое для остальных регионов страны.

Продление программы «Льготной ипотеки» на новых условиях привело к снижению объема кредитования по программе: среднемесячные выдачи в III квартале 2021 г. снизились по сравнению с I полугодием на 50% по количеству и 64% по стоимости (рисунок 2).



Рисунок 2 – Выдача по «Льготной ипотеке»

Наиболее заметным было снижение выдач в столичных регионах, где ранее максимальный размер кредита составлял 12 млн руб. (Москва, Санкт-Петербург, Московская и Ленинградская обл.). Всего по итогам 2021 г. по программе льготной ипотеки ожидается выдача 336 тыс. кредитов на 1 трлн руб.

Одновременно с этим распространение «Семейной ипотеки» на семьи с одним ребенком, родившимся с 01.01.2018 по 31.12.2022, ожидаемо привело к росту выдач по программе с 1 июля. Уже в сентябре по «Семейной ипотеке» выдано 10,1 тыс. кредитов (на 66% выше среднемесячного уровня за I полугодие 2021 г.) на сумму 38,5 млрд руб. (+92%) (рисунок 3).

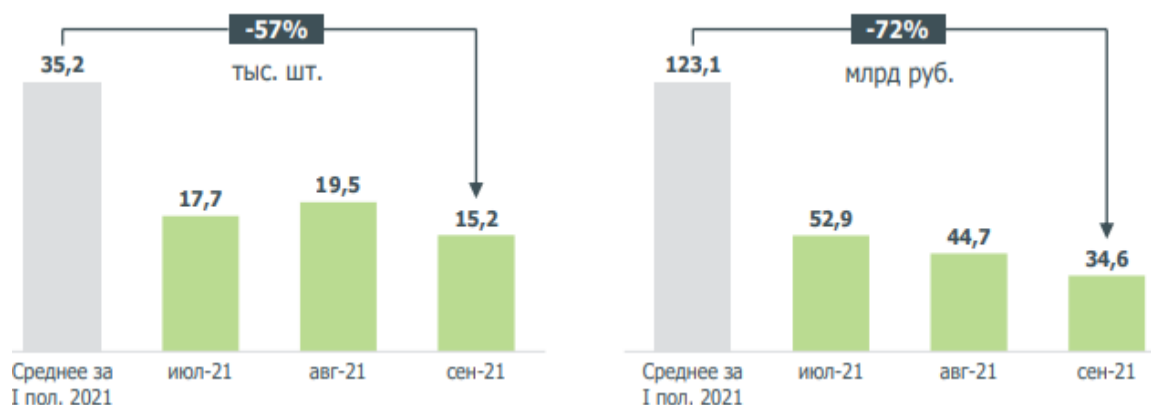

Рисунок 3 – Выдача по «Семейной ипотеке»

С учетом рефинансированных в банках кредитов, которые оформляются дополнительным соглашением, фактический объем спроса на кредиты по программе еще выше. По информации крупнейших банков, в сентябре заявки на «Семейную ипотеку» показали двукратный рост по сравнению с I полугодием 2021 г., что должно отразиться на объемах выдач в последующие месяцы. ДОМ.РФ ожидает рост выдач по программе в 2021 г. до 109 тыс. кредитов (+32%) на 390 млрд руб. (+68%), удвоения количества выданных кредитов в 2022 г. (до 175 тыс. с 79 тыс. в 2020 г.).

Средневзвешенная ставка по ипотечным кредитам, выданным в июле-августе 2021 г. выросла на 0,71 п.п. до 7,78%, в том числе в августе – на 0,11 п.п. (рисунок 4).

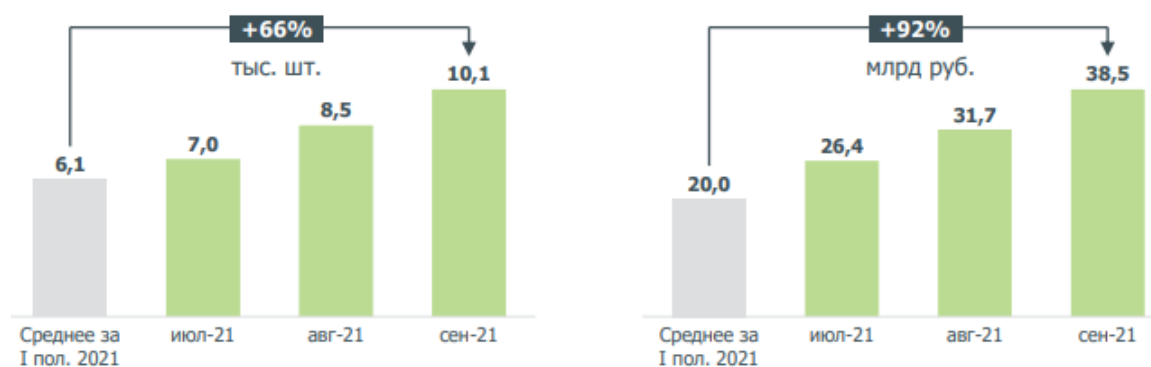

Рисунок 4 – Динамика ставок ипотечного рынка

На первичном рынке рост ставок за III квартал (+0,91 п.п.) обусловлен повышением в июле ставок по «Льготной ипотеке», а также снижением доли субсидируемых кредитов. В августе повышения ставок льготной ипотеки не наблюдалось, что привело к замедлению общего роста ипотечных ставок. Средневзвешенные ставки на вторичном рынке выросли на фоне общего роста ставок в экономике, но в меньшей степени (+0,21 п.п.).

В III квартале 2021 г. наблюдался рост ставок предложения топ-15 ипотечных банков, в том числе по кредитам на новостройки – на 0,32 п.п., готовое жилье – на 0,38 п.п., рефинансирование – на 0,15 п.п. (таблица 4).

Таблица 4. Средние ипотечные ставки предложения по сегментам, %

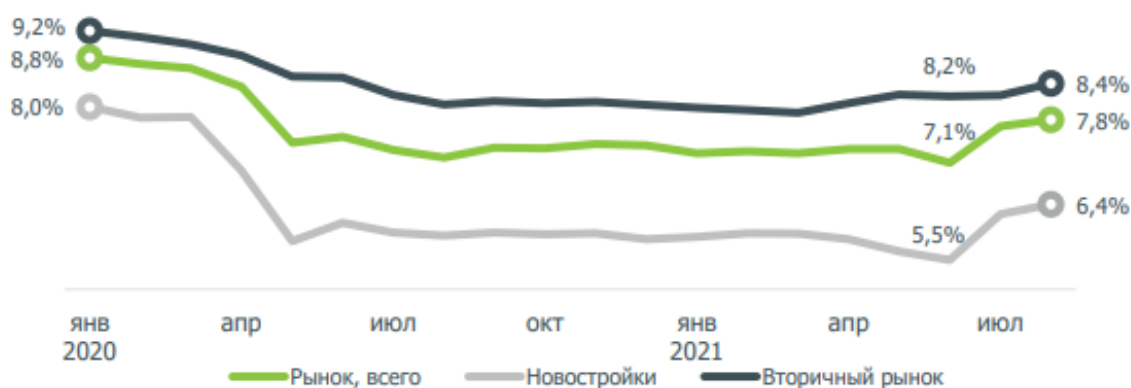
Сегменты	01.20	02.20	03.20	04.20	05.20	06.20	07.20	08.20	09.20
	21	21	21	21	21	21	21	21	021
Рыночные программы	7,86	7,86	7,85	7,87	8,11	8,21	8,29	8,39	8,53
Новостройки	8,06	8,06	8,03	8,05	8,35	8,42	8,47	8,55	8,80
Готовое жилье	7,85	7,85	7,91	7,92	8,02	8,22	8,39	8,57	8,37
Рефинансирование	6,07	6,07	6,07	5,77	5,62	5,59	6,00	5,98	5,99
Госпрограммы	4,85	4,82	4,82	4,82	5,00	5,05	5,07	5,05	4,96
:									
«Льготная»	1,19	1,00	1,00	1,00	1,00	1,00	1,00	0,98	0,13

ипотека»									
«Семейная ипотека»	7,86	7,86	7,85	7,87	8,11	8,21	8,29	8,39	8,53
«Дальневосточная ипотека»	8,06	8,06	8,03	8,05	8,35	8,42	8,47	8,55	8,80

С 1 октября 2021 г. крупнейший игрок рынка ипотеки Сбербанк повысил рыночные ставки по ипотеке по основным программам на 0,4% п.п. Изменение банками ставок предложения отразится в статистике выдач Банка России в сентябре-октябре 2021 г.

В условиях повышения ключевой ставки Банка России до 7,5% и пересмотра ее прогнозной динамики в 2022 г. в среднем до 7,3-8,3% процентные ставки в экономике перешли к росту. Так, доходность к погашению пятилетних ОФЗ, выступающих основным индикатором для банков при определении уровня ипотечных ставок, с начала сентября выросла на 1,25 п.п. до 8,13% на 25.10.2021. Рост доходности ОФЗ формирует риски дальнейшего роста ставок по несубсидируемым ипотечным кредитам до 9,5-10%.

После повышения банками в июле средних ставок по «Льготной ипотеке» на 0,41 п.п. до 6,0% в связи с изменением условий программы в дальнейшем стоимость кредитования в льготном сегменте ипотеки оставалась неизменной. В сентябре ряд крупных ипотечных банков снизили ипотечные ставки по программе «Дальневосточной ипотеки».

Несмотря на снижение кредитов на первичном рынке на 39%, по оценкам, продажи жилья в новостройках в III квартале 2021 г. остались вблизи аналогичного периода предыдущего года – увеличилась доля собственных средств граждан при покупке жилья. Снижения спроса на рынке новостроек не произошло.

По состоянию на 01.09.2021 портфель ипотечных кредитов (с учетом секьюритизации) составил 11,8 трлн руб., (~10% ВВП). Годовой темп прироста ипотечного портфеля по итогам августа 2021 г. замедлился до 27,4% (28,0% на 01.07.2021) (рисунок 5).



Рисунок 5 – Ипотечный портфель: вклад в годовой прирост п.п.

Доля ипотеки в общей задолженности населения в России составила 48% (на уровне предыдущего месяца). По итогам 2021 г. прогнозируется выдача 1,8-1,9 млн кредитов (+1-7%) на 5,4-5,6 трлн руб. (+21-24%). В целом, по итогам 2021 г. ожидается рост ипотечного портфеля примерно до 12,7-13,0 трлн руб. (+24-27%).

Доля ипотеки на цели рефинансирования в общем количестве выданных кредитов за июль-август снизилась на 2,2 п.п. до 9,4% (рисунок 6), учитывая, что ставки по продуктам

рефинансирования выросли, а значительная доля ипотечных заемщиков успели рефинансировать кредиты, ранее взятые по высоким ставкам.

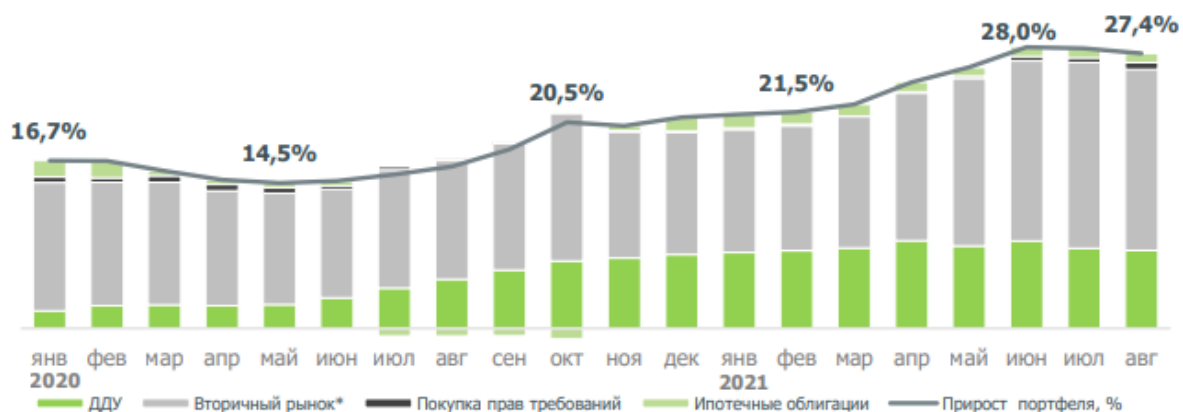

Рисунок 6 – Рефинансирование ипотеки

Вместе с тем спрос на кредиты для целей рефинансирования будет дополнительно поддержан за счет распространения «Семейной ипотеки» на семьи с одним ребенком. Условия программы позволяют рефинансировать ипотечный кредит, оформленный на покупку жилья в новостройках, по льготной ставке до 6%. С учетом того, что рефинансирование зачастую оформляется дополнительным соглашением, итоговая статистика рефинансирования может быть занижена.

Таким образом, по итогам 2021 г. объем предоставленных населению ипотечных кредитов может превысить 5 трлн руб., что станет новым рекордом за всю историю рынка.

Список литературы:

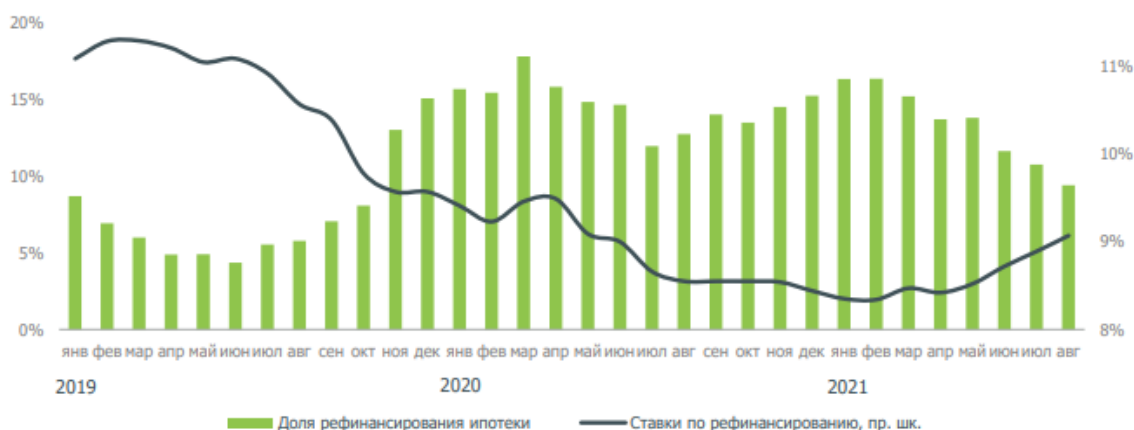
1. Об отдельных вопросах возмещения кредитным и иным организациям недополученных доходов по жилищным (ипотечным) кредитам (займам), выданным гражданам Российской Федерации, и о внесении изменений в некоторые акты Правительства Российской Федерации: постановление Правительства Российской Федерации от 30.06.2021 № 1060 [Электронный ресурс]. – Справочно-правовая система «Консультант плюс». – Электрон.дан. – URL: <http://www.consultant.ru/> (дата обращения: 30.10.2021)
2. В Минфине предложили «притормозить» с расширением льгот по ипотеке [Электронный ресурс] // РБК. – Электрон.дан. – М., 2021. – URL: <https://www.rbc.ru/finances/25/10/2021/6176bd649a7947c0faa048da> (дата обращения: 30.10.2021)
3. Ивасенко А.Г. Земельно-ипотечное кредитование: теоретические и методологические аспекты / А.Г. Ивасенко. – Новосибирск: Изд-во СО РАН, 2008. – 250 с.
4. Итоги развития рынка ипотеки в январе-сентябре 2021 года [Электронный ресурс] // ДОМ.РФ. – Электрон.дан. – М., 2021. – <https://xn--d1aqf.xn--p1ai/upload/iblock/063/063a1e46bc8c6bd983ae41064cbd06ed.pdf> (дата обращения: 30.10.2021)
5. Объем выданных в 2021 году ипотечных кредитов превысил 4 трлн рублей [Электронный ресурс] // Ведомости. – Электрон.дан. – М., 2021. – URL: <https://www.vedomosti.ru/finance/news/2021/10/06/890007-obem-vidannih-v-2021-godu-ipotechnih-kreditov-previsil-4-trln> (дата обращения: 30.10.2021)
6. Объем выданных ипотечных кредитов и средневзвешенная ставка [Электронный ресурс] // ДОМ.РФ. – Электрон.дан. – М., 2021. – URL: <https://xn--d1aqf.xn--p1ai/analytics/> (дата обращения: 30.10.2021)

7. Сведения о рынке ипотечного жилищного кредитования в России [Электронный ресурс] // Банк России. – Электрон.дан. – М., 2021. – URL: https://cbr.ru/Collection/Collection/File/36604/mortgage_lending_market_2021-15.pdf (дата обращения: 30.10.2021)

ЭКОНОМИКАЛЫҚ ТАЛДАУ ЖӘНЕ ДИАЛЕКТИКАНЫҢ МАҢЫЗДЫ КАТЕГОРИЯСЫ

Ирисметова Э., студентка группы GB-413-19
Абдурахманова З.А., м.э.н., старший преподаватель
Университет Дружбы народов им.А.Куатбекова

Экономикалық талдау өндірісті ұйымдастыру және жоспарлаумен тығыз байланысты. Талдау кезінде жоспарлы материалдар кең түрде қолданылады. Кәсіпорын өндірісті жоспарлау әдістемесін жақсы білу керек. Талдаудың бухгалтерлік есептен байланыстылығы 2-і жақты сипатқа ие болады.

1 – жағынан бухгалтерлік есеп мәліметтері, шаруашылық қызметті талдау кезінде деректердің басты қайнар көзі болып табылады.

2 – жағынан талдауға қойылған талаптар, өз кезегінде бухгалтерлік есепке де қойылады.

Сондай – ақ талдау мен статистикалық байланыстар арасындағы белгілі бір байланыстар да орын алады. Сонымен қатар экономикалық кәсіпорынды қаржыландыру және несиелеумен тығыз байланысты. [1]

Ұлттық экономиканың сәйкес салаларын қаржыландыру мен тәртіптілігі қаржыландырудың және несиелеу органдарымен қадағаланады.

Кәсіпорын үшін ақша қаражаттарын басқару өте маңызды. Ағымдағы активтерді басқарудың шеберлігі есепте минималды қажетті ақша қаражаттарын сақтаудан тұрады. Өзінің мәні бойынша ағымдағы оперативті қызмет үшін қажетті сомма сақтандыру қорын сипаттайды. Оның көлемі ең басты төлемдерді жаба алатындай болуы керек.

Ақша ағымдары жоспарланады. Бұл үшін әр айға, ал оперативті басқару үшін декада немесе бес күндік, табыс және шығындар жоспары құрылады. Қызметті жоғары дәрежеде талдауға мүмкіндік жақ. Бұл ғылымда белгілі бір дәрежеде бірін бірі өзара байланысты мәселемен қамтамасыз етіп отырады.

Зерттеудің пәні мен объектілері. Зерттеудің пәні ЖШС-дегі ағымдағы активтердің тұсуі мен шығу есебінің әдістемелік және тәжірибелік сұрақтары болып табылады.

Кәсіпорынның өндірістік құрылымы өнеркәсіп өндірісінің кезеңін ұйымдастыру;

- өндірісті басқару процесін ұйымдастыру;
- шаруашылық статистикасын таңдау өнімді жоспарлау және өнімді сатуды әзірлеу;
- өндірісті қамтамасыздандыру капиталды пайдалану және кәсіпорын табысын қорландыру;
- өндірісті материалдық техникалық базамен қамтамасыз етілуі;
- шикізаттардың материалдарының жеткізілуі босалуы қорды қолдану және оларды ұтымды пайдалану;\өндірістік техниканың жағдайы мен қажетті инфрақұрылымды құрылыс;
- өндірістік шығындарды қамтамасыз өнімнің өзіндігі құқықтың квалификациясы өндірістің баға саясатты, оның ресурстары: қаржылық шаруашылық қызметі, кәсіптегі тәуліктік баға.
- кәсіпорынның жаңару қызметі, өнімнің сапасы және экономикалық проблемалар;

- кадрларды іріктеу, оларды жұмысқа қабылдау, еңбекті ұйымдастыру, еңбекке ақы төлеу, жүйесі және еңбек өнімділігін арттыруды ынталандыру. [2]

Экономикалық талдау бірқатар экономикалық емес пәндермен тығыз байланысты.

1 – кезекте талдаумен байланысты ғылымның ішінде экономикалық теорияны болып көрсетуге болады. Ол экономикалық заңдарды олардың әрекет ету механизмі зерттеп, барлық экономикалық пәндердің дамуының теориялық негізін құрайды. Талдаулық зерттеудің жүргізудің барысында осы заңдардың әрекетін есепке алу қажет. Экономикалық талдау кәсіпорынның шаруашылық қызметін жалпы талдаудың бір бөлігі болып табылады. Ол бір бірімен тығыз байланысты мынадай тараулардан тұрады:

- Қаржылық талдау;
 - Өндірісті басқарудағы талдау.
- Сыртқы қаржылық талдаудың негізгі ерекшеліктері мынада тұрады:
- Талдау субъектілерінің көптілігі;
 - Талдау субъектілерінің мақсаттары және мүдделерінің әртүрлілігі;
 - Типтік әдістемелерін, есеп стандарттарын пайдалану;
 - Талдаудың кәсіпорынның сыртқы есептемелеріне бағытталуы;
 - Талдау нәтижелерінің барлық пайдаланушылар үшін ашықтығы.

Кәсіпорын серіктері сыртқы экономикалық талдауды келесі бағыттар бойынша жасайды:

- Төлем қабілеттілігін және баланс өтімділігін, қаржылық тұрақтылығын талдау;
- Меншікті және қарыз капиталды, активтерді пайдалану тиімділігін талдау;
- Пайданың абсолюттік көрсеткіштерін зерттеу;
- Табыстылықтың салыстырмалы көрсеткіштерін талдау;
- Кәсіпорынның қаржылық жағдайын жалпы бағалау.

Басқарудағы талдаудың ерекшеліктеріне келесілер жатады:

- Талдау нәтижелерінің кәсіпорын басшыларының мүдделеріне бағытталуы;
- Талдау жүргізу үшін ақпараттың максималды көлемін пайдалану;
- Кәсіпорын қызметтерінің барлық жақтарын зерттеу;
- Жоспарлау, есеп және талдау жүйелерінің бір бірімен бірлесуі;
- Талдау нәтижелерінің максималды жабықтығы. [3]

Пайданы табуға мақсатталған кәсіпкерлік қызметтің (бизнестің) концепциясы қаржылық талдаудың мазмұнын және тиімділігін түсінуге мүмкіндік береді. Пайда кәсіпорынның табыстылық түрі ретінде соңғы қаржылық нәтиже болып есептелінеді. Кезкелген бизнестің соңғы мақсатына жету үшін қабылданатын басқару шешімдерді 3 аспектілер арқылы көрсетуге болады:

- Капиталды пайдалану бойынша шешімдер;
- Қорлар арқылы орындалатын шаралар;
- Жүзеге асырылатын шаралардың (қаржылық операциялар, инвестициялық проекттер және т.б.) экономикалық тиімділігін бағалау.

Қаржылық және инвестициялық шешімдерді ұақытылы және сапалы негіздеу кәсіпкерлік қызметтің кезкелген саласында кешенді қаржылық талдаудың мазмұнын сипаттайды. Ондай дәлелдеуді жүргізу үшін бір қатар стандартты әдістер қолданылады.

Қазақстан Республикасында жүріп жатқан түбегейлі саяси және әлеуметтік-экономикалық қайта құрулар есеп жүйесіне күрделі өзгерістер енгізіп, орталық басқару мен қатаң жоспарлау жағдайдарында қалыптасқан бухгалтерлік есеп нарықтық экономикаға сәйкеспегенге айналды. Осыған орай нарықтық экономикаға ену әрбір кәсіпорынның ерекшеліктеріне қарай, оның материалдық өндірістік ресурстарына негізделетін салада жан-жақты зерттеу негіздерін талап етті. [4]

Халықаралық байланыстардың кеңеюі және Қазақстан Республикасының әлемдік қауымдастыққа енуі есеп әдістемесін жетілдірудің, бухгалтерлік есеп пен аудит

тұжырымдамаларын дамытудың объективті қажеттілігін туындатты. Аталмыш тұжырымдамаларға халықаралық қаржылық есеп стандарттары толықтай өту және есепті компьютерлендіру сұрақтары, ішкі бақылау мен тәуелсіз аудиттің даму мәселері кіреді.

Нарықтық экономика оған қатысушылардың барлығынан ой жүйесі мен өзгеше іс-әрекет талап етеді. Ол зауыт қоймалары мен ашық алаңдарда, материалдар мен шикізаттың қисапсыз қорларының көгеріп, тот басып жатуына, яғни миллиондаған теңгенің доғарылып, бекерге ысырап болуына жол бере алмайды. Кәсіпорын мүлкіне салынған әрбір теңге жаңа табыс әкелуі үшін осы қорларды қозғалысқа келтіреді.

Ұлттық экономиканың сәйкес салаларын, қаржыландыру мен несиелеу тәртіптілік қаржылық және несиелеу органдарынан мекемелерімен байланыстылығын белгілейтін шаруашылық. [5]

Қызметті жоғары дәрежеде талдауға мүмкіндік жоқ. Бұл ғылымда белгілі – бір дәрежеде бірлік бірі өзара байланысты. Талдаудың негізгі объектілеріне жататындар.

- Кәсіпорының өндірістік құрылымы өндірілген өндірістің үлгісі, өндіріс кезеңін ұйымдастыру.
- Өндірісті басқару процесін ұйымдастыру.
- Шаруашылық статистикасын таңдау өнімді өндіруді жоспарлау және өнімді сатуды әзірлеу.
- Өндірістің материалдық техникалық, базамен қамтамасыз етілу.
- Шикізаттардың материалдық жеткізілуі босалқы қорды қолдау және оларды ұтымды пайдалану
- Өндірістің техникалық жағдайымен қажетті инфрақұрылымды құрылыс,
- Өндірістік шығындарды қалыптастыру өнімнің өзіндік құнын қав-сы өн-ң баға сая-ты,
- Өндірістің қаржы ресурстары: Қаржылық шаруашылық қызметі,кә-ті тәу-к баға. Кәсіпорын жаңару қызметі өнімнің сапасы және эканомикалық проблемалар. [6]

Пайдаланылған әдебиеттер тізімі:

1. Абрютин М.С. Гарачев А.В. Анализ финансово-экономической деятельности предприятия. Учебно-практическое пособие-М. Издательство «Дело и Сервис», 1998-256с.

2. Анализ хозяйственной деятельности в промышленности: Учебник 2 – е издание / И.А. Богдиновская, Г.Г. Виноградов, О.Ф. Моргун и др. под общ.ред. В.И. Стражева – М.М. выш.школа 1998 – 397 с

3. Баканов М.Н., Шеремет А.Д. Теория экономического анализа: Учебник 7 – е, издательство, доп.и перераб. – М: Финиасы и статистика, 2002 – 416с

4. Балабанов И.Т. Финансовый анализ и планирование хозяйствующего субъекта 2 – е издание, доп.- М.: Финансы и статистика, 2000 – 208с

5. Вакуленко Т.Г., Фомина Л.Ф. Анализ бухгалтерской (финансовой) отчетности для принятия управленческих решения – СПб.: Издательский дом Герда: 2001 – 288с

6. Дюсембаев К.Ш., Егембердиев С.К., Дюсембаева З.К. Аудит и анализ финансовой отчетности: Учебное пособие – Алматы: экономика, 1998 – 294с

ДУЭТ ФИЗИКИ И ПЕДАГОГИКИ

Искакова Г.М., кандидат педагогических наук
Костанайский социально-технический
университет имени академика З.Алдамжар

11-12 марта 2010 года наша страна сделала - исторический шаг: на II Болонском Форуме Министров образования – стран – участниц Болонского процесса (в г. Будапешт, Венгрия и г. Вена, Австрия) Казахстан присоединился к Болонской декларации и стал 47 страной – членом Болонского процесса. Подписание Казахстаном Болонской декларации направленно на повышение качества высшего образования и конкурентоспособности выпускников высших учебных заведений республики на международном рынке труда [1].

С тех пор мы подобно царю Итаки (наверное, многие знают древнегреческий миф о скитаниях Одиссея, поведанного миру Гомером [2]). Поэма Гомера «Одиссея» описывает возвращение на родину с Троянской войны царя маленького острова Итаки Одиссея. Этот путь, полный приключений длился долгих десять лет. Возвращаясь с Троянской войны, хитроумный царь Итаки нашел способ проскочить на судне со своей командой мимо двух двигающихся скал, которые то открывали путь, то наглухо закрывали его, сомкнувшись друг с другом. Также благодаря уловке они избежали участи быть затянутыми в омут Харибды, заглатывавшей все корабли, проплывавшие мимо), прошли сложный путь - избежали закрытости от внешних влияний и сохранили все лучшее от традиционной модели школы, унаследованной от Советского Союза и считавшейся в прошлом лучшей в мире. В противном случае нас раздавила бы самоизоляция. За более чем четверть века независимости многое сделано. Мы - члены Болонского процесса. У нас трехуровневая система высшего образования, академическая свобода, мобильность студенчества и преподавателей. «Образование на протяжении всей жизни» - это девиз ЮНЕСКО активно подхвачен Казахстаном. Цифровая экономика диктует необходимость непрерывного технологического прогресса и как следствие человек поставлен перед необходимостью учиться, развивать свой творческий потенциал и строить карьеру на протяжении всей жизни. Образование перестало быть детским и юношеским этапом. Оно превратилось в непрерывный процесс, сопровождающий человека на протяжении всей жизни.

Программы технологического развития, такие как «Индустрия 4.0» или «Национальная технологическая инициатива» разработаны в ряде ведущих европейских стран, Японии и США. Эти программы направлены на то, чтобы найти вектор развития образовательных технологий и их влияние на происходящие в обществе и государстве процессы. На основании результатов проведенных исследований предполагается повысить конкурентоспособность национальных экономик путем стратегического партнерства бизнеса и образования на основе высоких технологий. Для того чтобы образовательные учреждения могли бы участвовать в создании высокотехнологичных продуктов государство должно создать своего рода «инкубаторы» по подготовке квалифицированных специалистов на основе тесного взаимодействия производства и учебных заведений. В аналитических исследованиях отмечается, что новая экономика предъявляет к образованию требования в сфере компетенций и образовательных стандартов нового типа.

Возможности текущей системы образования не позволяют в полной мере осуществить подготовку необходимых специалистов. Система образования проходит этап слияния с общемировым информационным пространством, поэтому необходимо использование новых методов и технологий в обучении, которые должны лечь в основу национальной модели образования.

Кроме того, понимание общемировых тенденций позволит ориентировать модель образования, как на глобальный, так и на региональные рынки. Как логическое следствие, кадры для страны - это параллельно и кадры для глобального рынка. Важно понять то, как с течением времени развиваются образовательные институты и как они влияют на подготовку высокопрофессиональных кадров, способных быстро перестраиваться в соответствии с требованиями нового витка НТР [3].

Развитие смежных отраслей, особенно сферы образования всегда являлись следствием технологических революций. Параллельно с развитием промышленности развивались и образовательные технологии, и содержательная часть процесса обучения.

При этом можно четко проследить зависимость форм и методов в обучении от этапа, на котором находится промышленность. [4].

В связи с вышеизложенным интересны данные Организации экономического сотрудничества и развития (ОЭСР):

«... Когда технологии опережают образование, возникает социальное неравенство между странами и внутри стран, которое ведет к потрясениям. Например, в период индустриальной революции с 1899 по 1950 годы, когда технологии опережали образование, в мире произошло 12 национально-освободительных восстаний, 7 революций и 84 войны (из них 2 мировых и 16 гражданских), общее количество погибших превысило 100 млн. человек...» [5].

Сегодня образование снова позади технологий. И это серьезная угроза мировой стабильности.

Эту проблему можно решить с помощью одаренных людей. Это наше национальное достояние. Для этого в Казахстане реализуются системные меры по выявлению и поддержке одаренных детей в рамках программ «Дарын». Создана институциональная основа для развития школьного образования: Назарбаев интеллектуальные школы, Национальная академия образования им. Ы. Алтынсарина, центры «Орлеу».

Участие школьников в международных предметных олимпиадах – есть показатель эффективности работы этих программ. В мире самыми престижными считаются следующие семь олимпиад: Международная олимпиада по математике (IMO), Международная олимпиада по физике (IPhO), Международная олимпиада по информатике (IOI), Международная олимпиада по географии (IGeO), Международная олимпиада по лингвистике (IOL), Международная олимпиада по биологии (IBO), Международная олимпиада по химии (IChO).

За 23 года существования республиканского центра «Дарын» в международных олимпиадах приняло участие более 700 казахстанских школьников. По информации РНПЦ «Дарын», в 7 вышеуказанных олимпиадах школьники РК выиграли 420 медалей: 39 золотых, 148 серебряных и 23 бронзовых [6].

На последней олимпиаде казахстанские школьники стали серьезными конкурентами для зарубежных сверстников, завоевав в 2021 году 26 медалей по биологии, информатике, географии, физике и другим предметам. Два «золота», 13 серебряных медалей и 11 бронзовых – это почти в два раза больше, чем в прошлом году [7].

Какой он, одаренный ребенок, и много ли таких детей в Казахстане? Как определить степень одаренности ребенка и как с ним работать? Этот вопрос возник не вчера. Концепция выявления и поддержки одаренных детей возникла в 1980-е годы.

В результате исследований выявлено три аспекта. Первый - каждый человек одарен. Суть этой концепции приближена к теории развития семиотического интеллекта. Задача педагога - раскрыть эту сферу одаренности, склонности и способности личности. Второе - Казахстан сегодня делает серьезную ставку на стратегию научно-технологического развития. Как показывает зарубежный опыт эта стратегия окажется эффективной, если в нее будут вовлечены не менее десяти процентов населения страны (это около 2-х млн. казахстанцев). Даже если половина этого количества - взрослые, то на данный момент около 70 тысяч из почти трех с половиной миллионов казахстанских школьников, или два процента, обучаются в специализированных школах, в которые детей принимают на конкурсной основе. А нам надо найти около миллиона ребят с горящими глазами, увлечь их, сделать так, чтобы им было интересно учиться и развивать нашу страну. Третье - главная отличительная черта одаренности - это высокая мотивация к деятельности. Высокомотивированный человек может много работать, не уставая и легко восстанавливая энергию. Чем больше одаренный ребенок занимается любимым делом, тем быстрее он продвигается.

Но есть одна проблема: талантливых детей должны обучать талантливые педагоги - блестяще, знающие свой предмет и обладающие широким кругозором. На сегодня многие педагогические вузы предлагают традиционное обучение. Но сфера образования, как было сказано выше, очень изменилась: теперь нужно готовить специалистов, обладающих совсем другими компетенциями. Необходимо создать образовательное пространство нового типа и готовить в нем учителей, которые смогут раскрывать и поддерживать таланты детей. Программы по подготовке учителя, владеющего современными образовательными технологиями и механизмами по выявлению, поддержке и развитию одаренных детей уже разработаны петербургскими учеными («Genius: педагог для талантливых школьников» и программа - «Педагог для высокотехнологичной школы») [4]. Словом современная педагогика - это не только модная тема, но и условие выживания любого государства.

Далее необходимо подчеркнуть, что мы теряем поколения молодежи как поколения культурных людей, об этом тревожном веянии нашего времени бьют тревогу и думающие педагоги и родители. Разгул нигилизма и вседозволенности, жажда обогащения любой ценой, связаны именно с потерей культурных корней, с утратой «нравственной оседлости». Реальной угрозой культурной самобытности нашей страны стали тенденции разобщенности, разрыва между ценностями поколений. Нам необходимы точки опоры, духовные, нравственные.

Найти такие точки можно в творческом наследии великого русского ученого и мыслителя XX века академика Д.С. Лихачева (1906-1999) [8]. Академик Лихачёв отличается от тысяч других учёных-гуманитариев не только масштабами своих работ, но и их особым нравственным, гражданским стержнем.

Современное миропонимание - важный компонент человеческой культуры [8]. Хотя бы в общих чертах представлять, как устроен мир, в котором он живет должен каждый культурный человек. Это необходимо не только для общего развития. Любовь к природе предполагает уважение к происходящим в ней процессам, а для этого надо понимать, по каким законам они совершаются. Мы имеем много поучительных примеров, когда природа наказывала нас за наше невежество; пора научиться извлекать из этого уроки. Нельзя также забывать, что именно знание законов природы есть эффективное оружие борьбы с мистическими представлениями. В этой связи, я как преподаватель физики могу сказать, что гуманитарная составляющая современной физики вносит существенный вклад в выработку нового стиля мышления, который можно назвать планетарным мышлением. Она обращается к проблемам, имеющим большое значение для всех стран и народов. Это и проблемы солнечно-земных связей, и проблемы, касающиеся воздействия солнечных излучений на магнитосферу, атмосферу и биосферу Земли; и прогнозы физической картины мира после ядерной катастрофы, если таковая разразится; и глобальные экологические проблемы, связанные с загрязнением Мирового океана и земной атмосферы.

Мощный гуманитарный потенциал современной физики имеет отношение к развитию мышления, формированию мировоззрения, воспитанию эстетического чувства, выработке правильной жизненной позиции. Так что с воспитательной точки зрения физика не менее полезна, чем предметы гуманитарного цикла.

Можно не считать слишком большим преувеличением слова американского физика И. Раби: «Физика составляет сердцевину гуманитарного образования нашего времени» [7].

Изучение физики способствует, в конечном счете, выработке адекватного отношения к окружающему миру и, в частности, активной жизненной позиции. Воздействуя на самый характер мышления, помогая ориентироваться в шкале жизненных ценностей. Знать, что мир в принципе познаваем, что случайность не всегда вредна, что нужно и можно ориентироваться и работать в мире, насыщенном случайностями, что в этом изменяющемся мире есть тем не менее «опорные точки», инварианты (что бы ни

менялось, а энергия сохраняется), что по мере углубления знаний картина неизбежно усложняется, становится диалектичнее, так что вчерашние «перегородки» более не годятся - необходимо любому человеку.

Можно выделить три основных момента в познавательной и развивающей функциях физики. Первый - физика является для человека важнейшим источником знаний об окружающем мире. Второй - физика, непрерывно расширяя и многократно умножая возможности человека, обеспечивает его уверенное продвижение по пути технического прогресса. Третий - физика вносит существенный вклад в развитие духовного облика человека, формирует его мировоззрение, учит ориентироваться в шкале культурных ценностей. Поэтому можно говорить соответственно о научном, техническом и гуманитарном потенциалах физики.

Особенно ярко и весомо и научный, и технический, и гуманитарный потенциалы физики проявились в физике XX столетия. Эти три потенциала содержались в физике всегда, именно это и предопределило ту исключительно важную роль, какую стала играть физика в современном мире.

Поэтому курс физики в общеобразовательных и высших учебных заведениях должен быть гуманитарным, призванным решать познавательные и воспитательные задачи обучения, развивать мышление, формировать мировоззрение. Необходимо, перестроить преподавание так, чтобы мощный «гуманитарный потенциал» физики был выявлен и эффективно использован в процессе обучения. Как правило, в учебниках большое внимание уделяется техническим приложениям физики. Например, что должен знать ученик окончивший школу о трансформаторе? Только то, что это прибор, позволяющий регулировать электрическое напряжение, и его работа базируется на явлении электромагнитной индукции. Для школьников, не интересующихся техникой, вполне достаточно минимальных «чисто физических» сведений о трансформаторе (радиоприемнике, ядерном реакторе, генераторе и других устройствах).

Термин "гуманитарная физика" не имеет отношения к "физике для гуманитариев". Речь идет о физике, необходимой всем ученикам, независимо от их будущей специальности.

В гуманитарной физике сокращение технического материала происходит параллельно с усилением внимания к вопросам, которые связаны с повседневной жизнью человека. Что такое вес, масса, сила тяжести? Какова роль силы трения в жизни людей? Почему в горах холоднее, чем в низинах? и т. д. Все эти вопросы лежат в основе взаимодействия человека и природы, и их рассмотрение необходимо каждому. Именно знание фундамента физики - ее законов - составляет "гуманитарная физика".

Физика, конечно, не гуманитарный предмет. Однако, важная задача при изучении физики - экстраполировать физические законы на человеческие проблемы. С точки зрения физики можно рассматривать немало проблем, имеющих непосредственное отношение к жизни человеческого общества. Понимание универсальных законов природы важно для того, чтобы противостоять невежеству, которое расцветает в обществе, где множество людей не владеют основами физики и готовы верить любым антинаучным измышлениям.

Поворот образования к проблемам развития личности, воспитание гражданских качеств, развитие мышления, приобщение к культурным ценностям, одним словом, гуманитаризация образования – это и есть те самые духовные, нравственные точки опоры.

Гуманитаризация образования - повышая удельный вес гуманитарных дисциплин в учебном процессе, привносит также радикальное изменение самого типа этих дисциплин и дисциплин естественнонаучного цикла. Физика как важная составляющая естественнонаучной культуры не должна быть «слепком» готового знания: необходимо, чтобы она развернулась перед учащимися, как живой процесс поиска, открытий, изобретений, как историческая программа идей и людей, как взаимосвязь и взаимовлияние науки и техники, экономики и хозяйствования, как осознание глобальных проблем человеческого общества. Физику следует рассматривать во всех ее формах и

проявлениях, в причинно - следственной зависимости от остальных сторон человеческого бытия "...образование с попорванным культурным пластом уже принесло и продолжает приносить свои горькие плоды в отставании науки и в ущербности тех, кто ей служит "[9].

Список литературы:

1. Источник: Международное информационное агентство «КазИнформ» (www.inform.kz)
2. Гомер. Одиссея / Гомер. Москва : Директ-Медиа, 2011. - 43 с.
3. Благих И.А., Сальников Д.Ю. Управление производственным циклом предприятия (организации) // Проблемы современной экономики. - 2010. - №4. - С. 97-100.
4. Сайт телеканала СОЮЗ: <http://tv-soyuz.ru>
5. Organisation for Economic Co-operation and Development <http://www.oecd.org/competition/>
6. strategy2050.kz: <https://strategy2050.kz/ru/news/pochemu-intellektualnye-olimpiady-yavlyayutsya-otlichnym-sotsialnym-liftom-dlya-shkolnikov/>
7. Источник: <https://khabar.kz/ru/news/nauka-i-obrazovanie/item/135360-26-medalej-na-mezhdunarodnykh-olimpiadakh-vyigrali-kazakhstanskije-shkolniki>
Источник: <https://spbu.ru/postupayushchim/programms/magistratura/genius-pedagog-dlya-talantlivyh-shkolnikov>
8. Зубок В. Дмитрий Лихачев. Жизнь и век. Вита Нова, 2016.
9. Зинченко В.П., Моргунов Е.Б. Человек развивающийся. Очерки российской психологии. - Изд. 2-е, уточненное и дополненное. - М.: Тривола. 1994. - 304 с.

MS POWER ВІ ПЛАТФОРМАСЫН ҚОЛДАНА ОТЫРЫП, АҚПАРАТТЫҚ РЕСУРСТАРДЫ ТАЛДАУ

Кыдырманова С.К. магистр, аға оқытушы
Балмакаев Т.М., ИС-20-1 тобының студенты
Қазтұтынуодағы Караганды университеті

Ақпараттық ресурстарды талдау барлық ұйымдар мен кәсіпорындардың қызмет түріне қарамастан жұмыс істеуінің негізі болып табылады. Ақпараттық ресурстарды пайдалану негізінде басқару жүйелерін енгізу бәсекелестік артықшылықтар береді: осы ресурстарды тиімді пайдалану, басқарушылық және стратегиялық шешімдерді негізделген қабылдау, тұтынушылардың немесе клиенттердің сегменттерін білу, нарықта қабылданатын және сұранысқа ие инновацияларды енгізу мүмкіндігі, өзгеретін экологиялық жағдайларға икемді бейімделу. Тиісінше, басқарушылық шешімдер қабылдауды тиімді қолдау және компанияның нарықтағы бәсекеге қабілеттілігін арттыру құралы ретінде Business Intelligence (BI) класс жүйелеріне қажеттілік артып келеді. ВІ жүйелері немесе деректерді іздеу жүйелері бизнес пайдаланушыларына дайындалған, құрылымдалған Деректерді талдаудың ыңғайлы құралдарын ұсынады. Мұндай жүйелердің басты артықшылықтарының бірі-көп пайдаланушылардың өңделген визуализацияланған деректері мен аналитикалық құралдарына қол жетімділігі. Нәтижесінде — корпоративтік мәдениеттің жаңа бөлігін дамыту, онда әр қызметкер деректерге негізделген дәлелді шешім қабылдайды, ал пайдаланушы оларды жинау мен өңдеуге емес, ақпаратты талдауға назар аударады. [1]

Power ВІ-бұл Microsoft корпорациясының бағдарламалық жасақтама қызметтерінің жиынтығы, олар компанияның байланыссыз деректер көздерін тұтас интерактивті есептерге айналдырады. Бұл жағдайда дерекқор, Excel файлдары, бұлт көздері мен интернет деректері, мәтіндік файлдар және т.б. болуы мүмкін.

Power BI компанияның жеке есептерін жасауға, сондай-ақ компаниялар мен бизнес-жоспарларды инвесторларға және болашақ серіктестерге ұсынуға арналған. Оны топтық жобалар аясында жұмыс істеу үшін пайдалануға болады.

Power BI келесі қосымшалар және қызметтерді қамтиды:

- деректер модельдерін құруға және басқару тақталарының есептерін жасауға арналған Power BI Desktop қосымшасы (Dashboard);
- есептерді жариялау үшін Power BI (SaaS — Software as a Service) онлайн қызметі;
- 1-суретте көрсетілгендей Windows, iOS және Android жұмыс істейтін мобильді құрылғылар мен планшеттердегі есептерді көруге арналған Power BI Mobile мобильді қосымшалары.

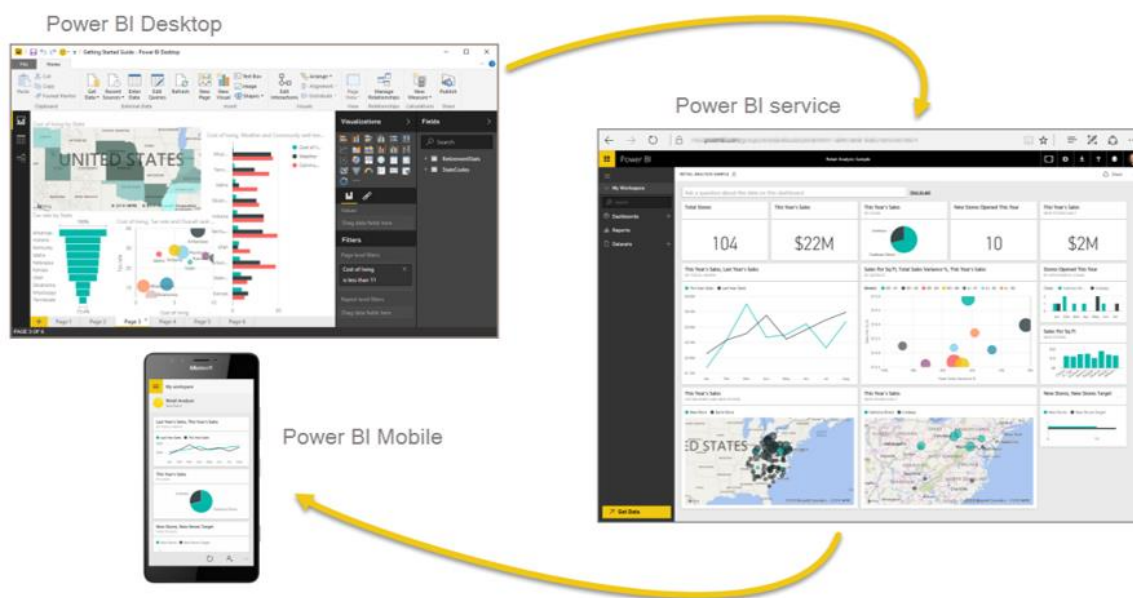

1-сурет-Power BI Desktop қосымшасы, Power BI онлайн қызметі, Power BI Mobile

Power BI қолдану аясы Сіздің компанияңыздың қажеттіліктеріне байланысты. Бизнес-аналитика үшін көптеген мүмкіндіктер ашылады. Мысалы, Сіз Power BI-ді интерактивті қаржылық есептерді автоматтандырылған түрде жасау үшін қолдана аласыңыз, оны тек компанияның басшылары мен жауапты қызметкерлері көре алады.

Деректер көздеріне қосылуды, өңдеу және есептеу тізбегін орнатқаннан кейін есептер автоматты түрде жасалады. Әр уақытта есептер шығаруға уақыт жұмсау қажет емес.

Сіздің сату қызметіндегі әріптестеріңіз мобильді құрылғылардағы сатылымды бақылау үшін Power BI Mobile қосымшаларын қолдана алады. Нақты уақыт режимінде есептерді қалыптастыру менеджерлерге жолда болса да, өзгерістерді жедел бақылауға мүмкіндік береді. Ал маркетинг қызметі көрнекі ақпарат арқылы сатылымдарды (немесе басқа деректерді, мысалы, Google Analytics) талдай алады және клиенттерді тартудың жаңа тәсілдерін жасай алады.

Деректерді визуализациялау — Power BI-дің ең қызықты және әсерлі бөлігі.

Бұл біз айтқан артықшылықтардан басқа:

- әртүрлі деректер көздеріне тікелей қосылу;
- барлық деректер бір есепте біріктірілген-компаниядағы суретті көру үшін әртүрлі есептерді қараудың қажеті жоқ. Әр түрлі көздерден деректерді біріктіру мүмкіндігі, басқа қызметтермен және веб-қосылыммен қосылу үшін API болуы;

- жазылған өңдеу және есептеу тізбегі-есептеулерді қайталаудың және күнделікті монотонды жұмысты орындаудың қажеті жоқ, олар автоматты түрде қалыптасады;

-нақты уақыт режимінде жұмыс істеу мүмкіндігі.

Деректер мен есептерді жаңартудың уақтылығы мен өзектілігі. [2]

Data Visualization сыныбының заманауи аналитикалық қосымшалары интерактивтілікпен, ұтқырлықпен, көрнекілікпен сипатталады. Есептерді құру үшін үлкен деректер массиві қажет емес, өйткені олар жоғарғы деңгейді талдау, трендтерді, үрдістерді, бизнес-процестердің ақпараттық бөлімдерін көрсету үшін біріктірілген деректерге негізделген. Power BI жобалау платформасы мыналарды қамтамасыз етеді:

- Үлкен деректерді өңдеудің және оларды енгізу-шығарудың жылдамдығы.

- Drag and Drop әдісін және өлшемдерді, иерархияларды, топтарды және әртүрлі деректер жиынтығының икемділігін анықтау мүмкіндігін қолдана отырып, пайдаланушылардың жүйені дербес конфигурациялауы.

- Деректерді визуализациялау үшін кең функционалдылық. Диаграммаларды, ақпараттық такталарды және аналитикаға арналған басқа да объектілерді құрудың әртүрлі құралдарын жасаумен қатар, бұл деректердің өзара әрекеттесу мүмкіндігін және олардың графикалық көрінісін білдіреді және керісінше, яғни пайдаланушылар мен деректер арасындағы интерактивтіліктің жоғары дәрежесін жүзеге асырады.

Басқару шешімдерін қабылдау процесін қамтамасыз ету үшін Power BI қосымшасы шешетін міндеттер:

- Бизнес-жағдайларды модельдеу мүмкіндігі.

- Әрбір бизнес-үдерістегі жедел көрсеткіштердің мониторингі және оларды бағалау (ресурстарды пайдаланудың тиімділігі, қаржылық және инвестициялық қызметтің көрсеткіштері, маркетинг қызметінің көрсеткіштері, операциялық көрсеткіштердің стратегиямен өзара байланысы), сондай-ақ стандартты емес сұраулар бойынша оларды талдау.

- Деректерді терең талдауды пайдалану мүмкіндігі.

- Автоматтандыру және масштабтау арқылы ақпаратты өңдеудің қайталанатын әрекеттерін жою.

- Қызметті жоспарлау.

- Компания деректерімен жұмысты оңтайландыру.

Microsoft компаниясының BI-өнімдері таныс интерфейсі бар деректерді талдау үшін құралдарды пайдалануға мүмкіндік береді. Microsoft Power BI-бұл нарықтағы ең қол жетімді ұсыныс, ол басқа Microsoft өнімдерімен оңай біріктіріледі. [3]

Кәсіпорындағы бизнес-процестерді заманауи ұйымдастыру мен модельдеудің жалпы тенденциясы-бұл функционалды бағыттан процеске бағытталған модельге көшу. Жаңа тәсілдің түбегейлі айырмашылықтары 2-суретте көрсетілген.

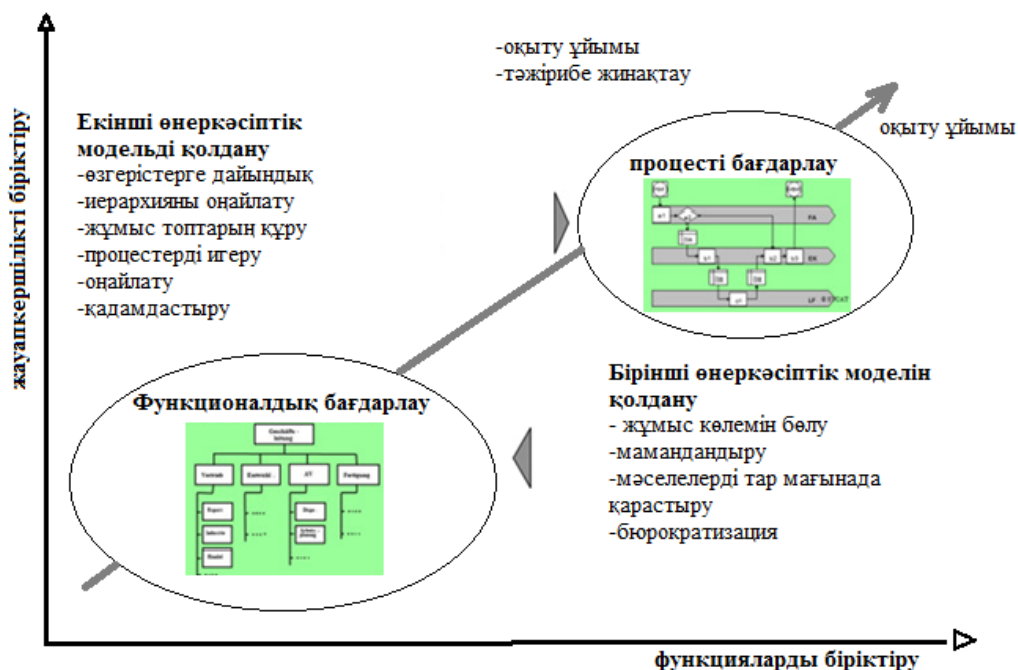

2-сурет-функционалдык бағытталғандардан бизнес-процестердің процесс-бағдарланған моделіне көшу.

3-суретте бизнес-процестерді модельдеу қарастырылған, бұл олардың типологиясын ғана емес, сонымен қатар деңгей есебін де қарастырады. [4]

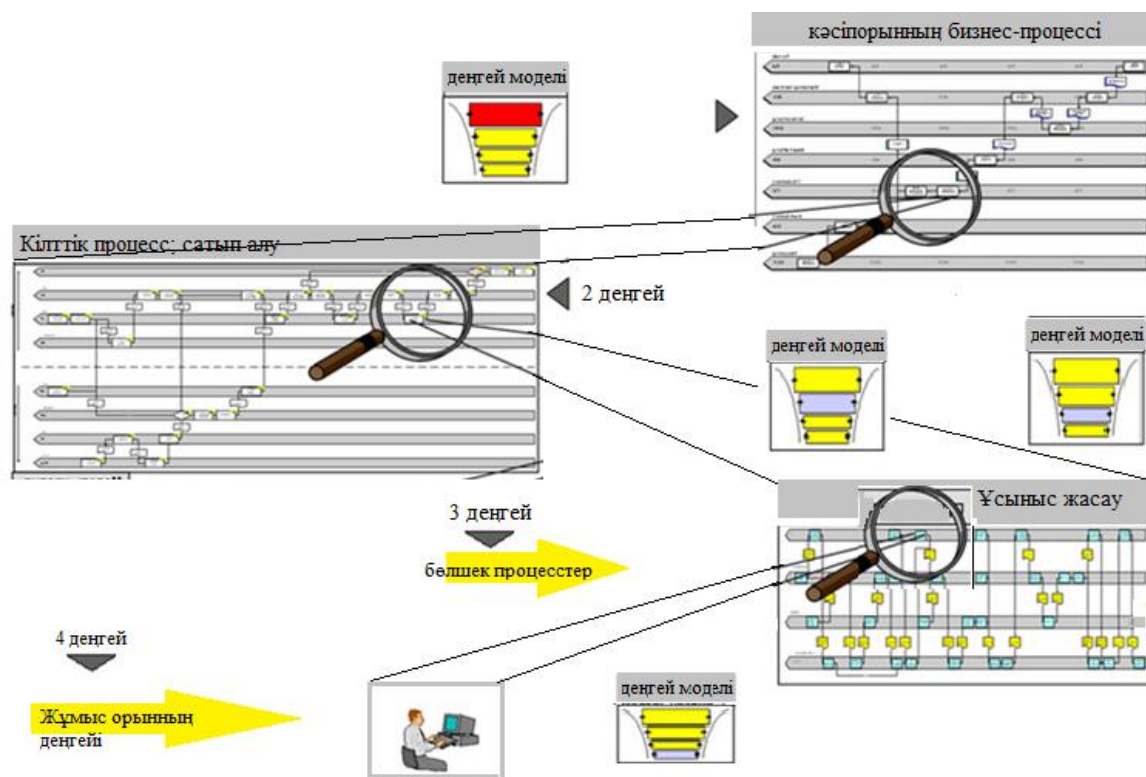

3-сурет-көп деңгейлі қарау моделі

Бизнес-процестерді ұсыну тиісті құралдарды: символдарды, көрсеткіштерді, графиктерді, диаграммаларды, графиктерді, бланкілерді, сондай-ақ арнайы бағдарламалық қамтамасыз ету сияқты шешімдерді пайдалануды көздейді. Автоматтандырылған әдістерді қолдану шығындарды азайтуға, мүмкін болатын процесс шешімдерін модельдеуге және визуализациялауға, сондай-ақ бұрын жасалған шешімдерді қолдануға және өзгертуге мүмкіндік береді. Процестерді талдау және ұйымдастыру мәселелерін шешуге арналған әртүрлі бағдарламалық өнімдер бар. Оларды 3 топқа бөлуге болады: процестерді электронды түрде ұсыну үшін стандартты графикалық пакеттер (визуализация). Технологиялық талдау бағдарламалық жасақтамасы графикалық пакеттерге негізделген және визуализациямен қатар кейбір технологиялық деректерді өңдеуге мүмкіндік береді. Процесске бағытталған бағдарламалық қамтамасыз ету. Бұл топ кең функционалдылықты ұсынады. Әдетте, бұл өнімдерде процестерді талдау, модельдеу және визуализациялау модульдері жүзеге асырылады, бағалау және құжаттама да сақталады. Кейбір жүйелер анимациялық модельдерді құруға мүмкіндік береді. [5]

BI технологиялары ақпаратты автоматтандырылған өңдеуді ескере отырып, негізделген шешімдерді қабылдау жылдамдығын арттыруға мүмкіндік береді. Power BI қосымшасы ұйымның жұмыс істеу сапасын бағалау және жаңа бизнес-мүмкіндіктерді анықтау мақсатында есептерді қалыптастыруға және салыстырмалы талдау жүргізуге уақытты қысқартады. BI шешімдерінің тиімділігіне экономикалық баға беруге мүмкіндік беретін ақпараттық ресурстарды бақылаудың күрделі алгоритмдері максималды пайда алу үшін ақпаратты талдау мен өңдеудің барлық тәсілдерін қолдануға мәжбүр етеді. [6]

Әдебиеттер тізімі:

1. Ильяшенко, О. Ю. Роль BI-систем в совершенствовании процессов обработки и анализа бизнес информации / И. В. Ильин// Наука и бизнес: пути развития – 2017. –с. 124–131.
2. <https://finalytics.pro/inform/power-bi-analyz-vizualizatsiya/> Power BI: бизнес анализ и визуализация данных
3. Андерсон, К. Аналитическая культура. От сбора данных до бизнес–результатов. / М.: Манн, Иванов и Фербер// – 2017. –с. 336.
4. <https://up-pro.ru/encyclopedia/modelirovanie-biznes-processov/> Моделирование бизнес-процессов
5. Chen, H. C., Chaing, R. H. L., Storey, V. C. Business intelligence and analytics: From big data to big impact.// MIS Quarterly – 2012. –р. 1165–1188.
6. Trieu, V. H. Getting value from Business Intelligence systems: A review and research agenda. Decision Support Systems – 2017. –р. 111–124.

РАЗВИТИЕ ИНСТРУМЕНТОВ DIGITAL-МАРКЕТИНГА В УСЛОВИЯХ ПАНДЕМИИ COVID-19

Марсо А.Е., Аброськин Д.Н.
студенты группы МЛ-311
Никонова Я.И. канд. экон. наук, доцент
Сибирский государственный университет путей
сообщения г. Новосибирск, Россия

Новые технологии в нашем современном и постоянно изменяющемся мире проникают абсолютно во все сферы человеческой деятельности. Каждый год растет количество новых интернет-пользователей. Согласно данным из отчёта Digital Global Overview о цифровых трендах, на начало 2020 года во всем мире пользуются телефоном уже более 5,19 миллиарда человек, а Интернет используют уже более 4,5 миллиарда человек. Спустя всего один год эти показатели достаточно сильно возросли, так, статистика на начало 2021 года показывает, что теперь мобильные устройства и смартфоны использует уже 66,6% населения Земли (5,22 миллиарда человек), а Интернет использует почти 60% людей во всем мире (4,66 миллиарда человек) то есть всего за один год количество пользователей увеличилось на 7,3%.

Актуальность данной темы обуславливается и тем, что сейчас мы находимся в условиях пандемии COVID-19, когда использование различных интернет-ресурсов становится одним из необходимых аспектов для жизни. Для многих людей уже вошло в норму не только проводить свой досуг, смотреть фильмы и слушать музыку в интернет-пространстве, но и совершать покупки.

Доля интернет-продаж с начала 2020 года выросла на 60%, что легко объясняется карантином и самоизоляцией. У потребителей изменились предпочтения, если раньше они хотели посмотреть товар вживую, чтобы точно убедиться в его качестве, то сейчас они стремятся сократить цепочку различных социальных контактов. Теперь клиенты предпочитают заказывать все товары из дома, начиная от продуктов питания до бытовой техники и одежды. Из-за такой сложившейся ситуации на рынке e-commerce наблюдается высокая конкуренция, а чтобы выиграть битву за внимание клиентов, нужно обязательно использовать цифровой маркетинг.

В связи с тем, что цифровая среда стремительно набирает обороты в своем развитии, получается, что любая компания, будь то крупная международная организация или малый бизнес, имеет шанс извлечь выгоду из рекламы себя в Интернете. Существует множество вариантов того, как можно использовать цифровой маркетинг с пользой для бизнеса:

- повысить узнаваемость бренда среди людей;
- привлечь как можно больше потенциальных клиентов;
- создать базу лояльных клиентов;
- сопровождать пользователей через, так называемую, маркетинговую воронку (от первого контакта до продажи).

Важно отметить, что стандартные рекламные подходы становятся малоэффективными, а смс-рассылка и спамные сообщения настолько надоели, что могут вызвать лишь негативную реакцию. Значит, чтобы не вылететь с рынка и обойти конкурентов, нужно научиться быстро подстраиваться под аудиторию и следовать актуальным трендам digital-маркетинга [3].

Digital marketing – это такой общий термин, который используют для того, чтобы обозначить таргетивный и интерактивный маркетинг товаров и услуг, с помощью цифровых технологий, для привлечения потенциальных клиентов и удержания их в качестве постоянных потребителей. У цифрового маркетинга есть две главные задачи – это продвижение бренда и увеличение продаж, используя различные методики [4].

Безусловно, существует множество различных digital-инструментов, но стоит использовать самые эффективные и актуальные из них:

1. Поисковая оптимизация (SEO).

SEO – это стратегия, с помощью которой повышается рейтинг сайта в результатах поиска, привлекая на эту страницу более релевантный трафик.

2. QR-код.

QR-код – это тип матричного штрих-кода, который может быть прочитан мобильным устройством. После сканирования, информация переводится, и пользователь может совершить предложенное действие, допустим, перейти на сайт, посмотреть фото или видео, заполнить анкету и так далее.

3. Контекстная реклама.

Это еще один маркетинговый канал, который нужен для того, чтобы донести ваше сообщение до пользователей в интернете. Но такой тип рекламы, как правило, подразумевает большие финансовые вложения. Чтобы использовать этот канал в полной мере, необходимо в первую очередь стратегически правильно подбирать ключевые слова, понимать, сколько вы тратите и куда привлекаете клиентов, если делать все правильно, то контекстная реклама может предоставить более высокий процент потенциальных клиентов и более релевантный трафик, чем SEO [5].

4. Нативная реклама.

Ключевое отличие нативной рекламы от больших всплывающих окон и другой навязчивой рекламы – это соответствие формату и тональности платформы, на которой она появляется. Такая реклама часто есть на сайтах, но она обязательно «сочетается» с окружающими ее статьями. Целью нативной рекламы является побуждение пользователей нажать на контент, который приведет их на страницу вашей компании.

5. Видеомаркетинг.

Принцип видеомаркетинга прост, он заключается в продвижении бизнеса с использованием разных видеороликов. То, какими будут видео - информационными, коммерческими или рекламными, зависит уже от цели, которой хочет добиться маркетолог, а также концепции фирмы. По прогнозам экспертов, в 2022 году примерно 82% трафика получают именно видеоролики.

6. Реклама у лидеров мнений.

Если заключить сотрудничество с лидерами мнений, то это может позволить бизнесу увеличить свой охват в социальных сетях, а также привлечь на основной сайт качественный трафик, повысить узнаваемость бренда и укрепить лояльность аудитории. Реклама у блогеров может иметь разные формы:

- текстовые посты, а также фотографии или короткие видеоролики;

–видео Stories, имеющие среднюю длительность 15 секунд. Они, в свою очередь, могут быть дополнены ссылками на аккаунт рекламодателя;

–именные гивы (giveaway), лицом которых является лидер мнений.

7. Чат-боты, как дополнение рекламы в социальных сетях

Чат-бот, разработанный на основе искусственного интеллекта и машинного обучения, является универсальным инструментом взаимодействия с потребителем. Запуск чат-бота позволит не только всегда оставаться на связи с покупателем, но и сократить расходы на персонал и создание мобильных приложений: более 69% клиентов охотно общаются с виртуальным помощником, предпочитая его другим формам коммуникации [2].

О популярности digital-инструментов можно судить по частоте их использования потребителями для выбора товаров (рисунок 1).



Рисунок 1 – Частота использования digital-инструментов потребителями для выбора товаров в период пандемии COVID-19 [6]

Таким образом, пандемия COVID-19 привела к быстрому внедрению цифровых каналов в разных странах и отраслях, но за последние шесть месяцев рост цифровых технологий остановился и может начать замедляться, когда пандемия ослабнет, даже если общее внедрение цифровых технологий остается намного выше допандемического уровня (рисунок 2).

Индустрии, пользователи которых утверждают, что станут использовать цифровые услуги реже с окончанием пандемии COVID-19



Рисунок 2 – Прогноз использования digital-инструментов потребителями для выбора товаров после окончания пандемии COVID-19 [6]

Подводя итоги, можно выделить следующие плюсы использования digital-инструментов:

- обширный круг взаимодействия с целевой аудиторией;
- широкие массы людей могут быть проинформированы в самые короткие сроки;
- возможность получения более подробной и качественной информации, посредством обмена обратной связи с клиентом;
- из-за мощного воздействия на людей может создаваться большая вовлеченность;
- повышение узнаваемости и авторитетности бренда, а также проявление доверия к нему;
- повышение конкурентоспособности за счет нестандартного подхода и использования наибольшего количества каналов коммуникации;

Из минусов использования digital-инструментов можно выделить следующие:

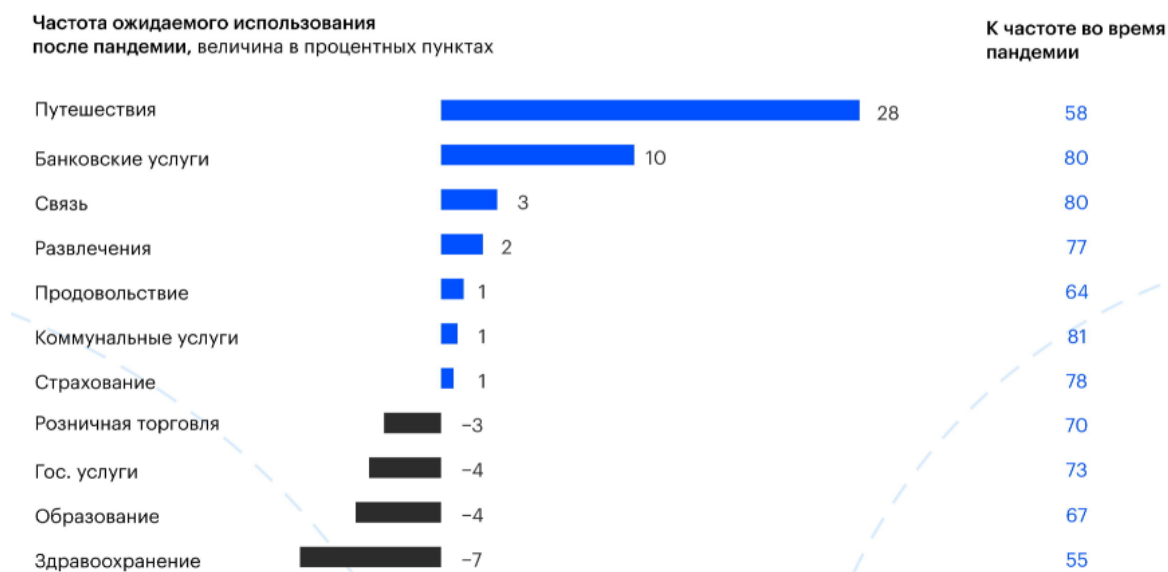
- есть риск затеряться в огромном количестве спамной информации, существующей в интернете, при плохой постройке рекламной кампании;
- достаточно большая конкуренция в некоторых отраслях;
- высокая цена некоторых каналов [1].

Таким образом, мы можем сделать вывод, что использование digital-маркетинга – это отличный способ для того, чтобы охватить более широкую аудиторию, чем привычными методами, ведь он позволяет нацелиться на потенциальных клиентов, которые с наибольшей вероятностью купят тот или иной продукт или услугу. Кроме того, digital-маркетинг позволяет ежедневно отслеживать успех кампаний и своевременно вносить изменения для наибольшей эффективности. С каждым днем цифровая среда становится все более популярной площадкой для ведения бизнеса, поэтому важно использовать digital-инструменты комплексно, чтобы достичь высокого охвата и других бизнес-показателей, шагая в ногу со временем.

Список литературы:

1. 120 полезных инструментов цифрового маркетинга в 2021 году [Электронный ресурс]. – вс. – Электрон.дан. – URL: <https://vc.ru/marketing/306432-120-poleznyh-instrumentov-cifrovogo-marketinga-v-2021-godu> (дата обращения: 09.11.2021)

2. Тренды digital-маркетинга: 10 самых популярных рекламных инструментов в 2021 году [Электронный ресурс]. – InSales. – Электрон.дан. – URL: <https://www.insales.com/ua/blogs/blog/trendy-digital-marketinga> (дата обращения: 09.11.2021)
3. Тюриков А.Г. Интернет-реклама: учебное пособие / А.Г. Тюриков, Д.Е. Шляпин. – М.: Дашков и К, 2008. – 141 с.
4. Юрасов А.В. Электронная коммерция: учебник для вузов. – М.: Дашков и К, 2008. – 480 с.
5. Digital marketing: каналы, стратегии и инструменты в 2021 году [Электронный ресурс]. – MediaNation – Электрон.дан. – URL: <https://medianation.ru/blog/issledovaniya/digital-marketing-kanaly-strategii-i-instrumenty-v-2021-godu/> (дата обращения: 09.11.2021)
6. What's next for digital consumers [Электронный ресурс]. – McKinsey. – Электрон.дан. – URL: <https://www.mckinsey.com/business-functions/mckinsey-digital/our-insights/whats-next-for-digital-consumers> (дата обращения: 09.11.2021)

ҚАЗАҚСТАН РЕСПУБЛИКАСЫ ЭКОНОМИКАСЫНЫҢ БӘСЕКЕГЕ ҚАБІЛЕТТІЛІГІ

Мағульжанова А., МН-31қ тобының студенті
Аешева А.К. Экономика, бизнес және құқық колледжі
Қазтұтынуодағы Қарағанды университеті

«Бәсекеге қабілеттілік» ұғымының көптеген анықтамалары бар. Жалпы алғанда, бәсекеге қабілеттілікті белгілі бір объектінің немесе субъектінің берілген жағдайларда бәсекелестерден асып түсу қабілеті ретінде анықтауға болады. Елдің бәсекеге қабілеттілігін мемлекеттің еркін адал бәсекелестік жағдайында әлемдік нарықтың талаптарын қанағаттандыратын және осы елдің халқы мен оның жекелеген азаматтарының әл-ауқатын арттыратын тауарлар мен қызметтерді өндіру және сату қабілеті ретінде анықтауға болады. Бәсекеге қабілеттіліктің ең көрнекті көрсеткішін алғаш рет 1986 жылы Дүниежүзілік экономикалық форум (Женева) халықаралық ұйымы жасаған. Ұлттық бәсекеге қабілеттілік 2006 жылға дейін бәсекеге қабілеттіліктің өсу индексімен бағаланды, ол қазіргі уақытта жаһандық бәсекеге қабілеттілік индексімен алмастырылды [1].

Бәсекеге қабілеттілікті бағалау теориясы мен әдіснамасын әзірлеуге қазақстандық және шетелдік ғалым-экономистер М.Портер, Е.И.Мазилкина, Р. А. Фатхудинов, С. Фокин, Н. М. Маркова, В. Л. Абрамов және басқалар елеулі үлес қосты.

01.01.2021 жағдай бойынша тіркелген кәсіпорындар саны 467623 құрайды. 2020 жылы Қазақстан Республикасының аумағындағы ұйымдардың саны 21005-ке артты.

Ұйымдар саны бойынша экономиканың мынадай салалары ең көп өсім көрсетті:

1. Көтерме және бөлшек сауда; автомобильдер мен мотоциклдерді жөндеу;
2. Құрылыс;
3. Өзге де қызмет түрлерін ұсыну.

2020 жылы Қазақстанда барлығы:

- жаңа кәсіпорындар – 36286;
- таратылған ұйымдар – 15281.

2020 жылы Қазақстан Республикасында даму үшін 46 басым бағыт экономиканың мынадай салалары болды: тау-кен өндіру және өңдеу өнеркәсібі, сондай-ақ ауыл шаруашылығы саласы. 2020 жылы жоғарыда аталған салалардың ұйымдары нарығында мынадай өзгерістер болды:

- тау-кен өндіру өнеркәсібінде 481 компания тіркелді;
- өңдеу өнеркәсібінде 1612 кәсіпорын ашылды;

- ауыл шаруашылығы саласында 1675 ұйым өз қызметін бастады.

Тау-кен өнеркәсібіндегі ұйымдардың ең көп саны Алматы қаласында ашылды. Нұр-сұлтан және Шығыс Қазақстан облысында – тиісінше 146, 93 және 45 компания. Өз қызметін тоқтатқан кәсіпорындар саны: Алматы-19, Нұр - сұлтан және Маңғыстау облысы - тиісінше - 8.

Өңдеу өнеркәсібі саласында компаниялардың ең көп саны Алматы, Нұр-сұлтан, Шымкент қалаларында – тиісінше 457, 300, 136-да ашылды. Ал Алматыда 12 компания - 142, Астанада 68 компания, Павлодар облысында 59 кәсіпорын таратылды. Ауыл шаруашылығы саласында кәсіпорындардың ең көп саны Алматы, Ақмола және Түркістан облыстарында ашылды-тиісінше 233, 206, 178 ұйым. Бұл ретте Түркістан облысында 157 ұйым, Ақмола және ШҚО – да 61 ұйым, ал Алматы облысында 46 компания таратылды. 2020 жылы COVID-19 пандемиясы және әлемдік экономика қарқынының төмендеуі жағдайында Қазақстаннан тауарлар экспортының көлемі де төмендеді. Экспорттың жалпы төмендеуі құндық мәнде 20% - ды немесе -11 477 264,8 мың АҚШ долларын құрады. Негізгі себеп елдің негізгі экспорттық тауары – энергия тасығыштарға бағаның төмендеуі болды. Бұл ретте экономиканың кейбір салалары осы жағдайларда экспорт көлемін өсіре алды. Экспорттың ең көп ұлғаюын келесіден байқауға болады:

Химиялық және онымен байланысты салалардың өнімдері;

бағалы және жартылай бағалы тастар; тоқыма материалдары мен тоқыма бұйымдары;

жер үсті көлігі құралдары, ұшу аппараттары, жүзу құралдары;

дайын тамақ өнімдері;

алкогольді және алкогольсіз сусындар мен сірке суы;

темекі және оның алмастырғыштары.

Импорттың жалпы көлемі бір жыл ішінде 3,7% - ға немесе 1 397 488,1 мың АҚШ долларына өсті.

Ең үлкен өсімді көрсетті:

- машиналар мен жабдықтар жасау;

- электротехникалық жабдықтар мен олардың бөліктері;

- химиялық және онымен байланысты салалардың қажетті өнімдері;

- дайын тамақ өнімдері;

- алкогольді және алкогольсіз сусындар мен сірке суы;

- темекі және оның алмастырғыштары;

- оптикалық, фотографиялық, кинематографиялық, өлшеу құралдары мен аппараттары.

Сыртқы сауда айналымының нәтижесі оң. Қазақстан экспортының көлемі импорт көлемінен 7 443 919,7 мың АҚШ долларына асып түсті. Өңірлік бөліністе қазақстандық энергия тасымалдаушылардың негізгі тұтынушылары болып табылатын Еуропа елдеріне экспорт көлемінің барынша төмендеуі орын алды. Бұл төмендеу ішінара Қытай мен Азия елдеріне экспорттың ұлғаюымен өтелді.

2020 жыл – COVID-19 пандемия жылы -экономиканың барлық салаларын қатаң шектеу жағдайларына қойды. Қазақстанда өндірістің жалпы құлдырауы 3% - ды құрады (ҰЭМ Статистика комитетінің деректері бойынша). Дегенмен, мұндай жағдайда да кейбір салалар өндірісті арттыра алды. Осылайша, музыкалық аспаптар өндірісі өндіріс көлемін 201,6% – ға, зергерлік және ұқсас бұйымдар өндірісі 138% – ға, автокөлік құралдары, трейлерлер, жартылай тіркемелер өндірісі 75% - ға, өзге де көлік құралдары өндірісі 117,7% - ға ұлғайды. Сондай-ақ фармацевтика, тау-кен өндіру саласы мен қара металлургия, резеңке және пластмасса бұйымдары өндірісі айтарлықтай өсім көрсетті. Сусындар, табиғи су, тамақ өнімдері, қағаз және қағаз өнімдері, сондай-ақ электр энергиясы, тоқыма бұйымдары мен асыл және түсті металдар өндірісінің көлемі ұлғайды.

Өндіріс көлемінің ең көп төмендегенін келесілер көрсетті:

1. Жиһаздан басқа, ағаш және тығын бұйымдары өндірісінің салалары; сабаннан және тоқуға арналған материалдардан жасалған бұйымдар өндірісі;
2. Былғары және оған жататын өнімдер өндірісі
3. Басқа санаттарға енгізілмеген машиналар мен жабдықтарды өндіру
4. Киім, жиһаз, электр жабдықтарын өндіру.

Химия өнеркәсібі, мұнай және газ өндіру, көмір және лигнит өндіру, металл кендерін өндіру салалары өндірісінің көлемін төмендетті. Ел халқының шамамен 45% - ы ауылдық жерлерде тұрады және экономикалық белсенді халықтың шамамен 30% - ы табысы ауыл шаруашылығы секторында жұмыспен қамту есебінен қалыптасады. ҚР ҰЭМ Статистика комитетінің деректеріне сәйкес, жұмыспен қамтылғандардың жалпы санының 8,5 млн-ы, 2 млн-ы ауыл шаруашылығы саласында жұмыс істейді. Қазақстанның ЖІӨ 2019 жылы 67,7 трлн. теңге және өткен кезеңмен салыстырғанда 4,1% өсімді көрсетті. 2020 жылға арналған ЖІӨ-нің болжамды мәндері 4% - дан 6% - ға дейінгі дәлiзде болды. Коронавирустық Пандемия, мұнай бағасының құлдырауы және әлемдік экономиканың жалпы құлдырауы 2020 және 2021 жылдары ЖІӨ деңгейіне қатысты өз түзетулерін жасады. Әлемдік экономикадағы дағдарыстық құбылыстарға қарамастан, 2020 жылы Қазақстан экономикасына инвестициялар 2018 жылғы сол кезеңдегі негізгі капиталға инвестициялардан 8% - ға жоғары және 2019 жылғы көрсеткіштен 1-ге жоғары-7-ші кезең. 2020 жылдың бірінші жартыжылдығында тікелей шетелдік инвестициялар көлемі 3 034,9 млн. АҚШ. Бұл ретте 2020 жылдың бірінші жартыжылдығында Қазақстан экономикасына таза тікелей шетелдік инвестициялар 1881 млн. АҚШ долларын құрады, оның ішінде өндіру саласына-1514,9 млн. АҚШ долларын, өңдеуші өнеркәсіпке – 45,3 млн. АҚШ долл. құрады, ауыл шаруашылығына-6,9 млн. АҚШ. Бұл ретте таза тікелей шетелдік инвестициялардың ең көп ағыны АҚШ-тан келіп, 673,3 млн. АҚШ долларын, Нидерландыдан – 667,1 млн. АҚШ долл., Гонконгтан-492,6 млн. АҚШ долл., Ұлыбританиядан-284,1 млн. АҚШ долл., Кипрден – 165,1 млн. АҚШ долл., Түркиядан-136,0 млн. АҚШ долл.. Қазіргі уақытта бәсекелестік нарықтың ажырамас қасиеті болып табылады, оның тиімділігі неғұрлым жоғары болса, бәсекелестік неғұрлым белсенді болса және оның көрінісі үшін жағдай соғұрлым жақсы болады. Бәсекелестік қатынастарды дамыту нарықтық тетіктердің жалпы елде де, оның өңірлерінде де тұрақты экономикалық өсуді қамтамасыз етуге тиімді әсер етуінің қажетті шарты болып табылады.

Бәсекеге қабілеттілік рейтингінде 21 позицияға жақсарту бірінші кезекте соңғы жылдардағы мемлекеттің экономикалық саясатымен байланысты, атап айтқанда, дағдарысқа қарсы шаралардың, сондай – ақ Қазақстан Республикасын үдемелі индустриялық-инновациялық дамыту бағдарламасы бойынша, «Бизнестің жол картасы-2020», «Қазақстанды индустрияландыру картасы», «2020 жылға дейінгі Стратегиялық даму жоспарының» арқасында, бұл макроэкономикалық көрсеткіштердің 48 көтерілуіне (жан басына шаққандағы ЖІӨ-нің ұлғаюы, 2020 жылы Қазақстанда шикізаттық емес экспорттың рекордтық белгісіне қол жеткізу, ел экономикасын дамытудың неғұрлым жоғары сатысына көшу) әсер етті.

Әдебиеттер тізімі:

1. ДЭФ 2012-2013 Жаһандық бәсекеге қабілеттілік индексідегі Қазақстан экономикалық зерттеулер институтының талдамалық жазбасы. [Электрондық ресурс].
2. Экономикалық зерттеулер институты // ғылыми-зерттеу жұмысы туралы есеп / / бәсекеге қабілеттілік деңгейін талдау. Астана, 2012. 86 б.
3. ҚазАқпарат «ДЭФ Жаһандық бәсекеге қабілеттілік индексі рейтингінде Қазақстан 51-орынға ие болды» . [Электрондық ресурс].
4. Камиева А.А. ұлттық экономиканың бәсекеге қабілеттілігі: теория және практика // XXI ғасырдағы ғылым, экономика және білім берудің өзекті мәселелері: II Халықаралық ғылыми-практикалық конференция материалдары, 2012 жылғы 5 наурыз – 26 қыркүйек отв. ред. Е. Н. Шереметьева, 2012. 392 б. ISBN 978-5-903878-27-7. Б.39-46.

5. Нәбиев Е. Н. «Әлемдік экономикалық дағдарыс жағдайында Қазақстан экономикасының бәсекеге қабілеттілігі». [Электрондық ресурс].

6. Қазақстан Республикасы Экономика және бюджеттік жоспарлау министрлігінің ресми сайты «2011-2012 Дүниежүзілік экономикалық форумның Жаһандық бәсекеге қабілеттілік индексі рейтингінің қорытындылары туралы (Женева, Швейцария)» URL: <http://minplan.gov.kz/economyabout/568/39993>.

ЖҮН БҰЙЫМДАРЫ АРҚЫЛЫ МЕКТЕП ОҚУШЫЛАРЫНЫҢ КӘСІБИ ДАЙЫНДЫҒЫН АРТТЫРУ ЖОЛДАРЫ

Молдашева Р. А.

Маңғыстау облысы, Ақтау қаласы,
№ 20 Мұхтар Әуезов атындағы ЖББ мектеп «КММ»,
«Көркем еңбек» пәні мұғалімі

Жуманова Ш. У.

Қарағанды облысы, Ұлытау ауданы,
Жезді кенті, № 6 Тірек мектебі (РО) КММ
«Көркем еңбек» пәні мұғалімі

Қолөнер - ежелден келе жатқан кәсіп. Ол халықтың өмірімен, тұрмысымен бірге дамып, ұрпақтан ұрпаққа беріліп отырады. Өнер туындыларының иесін шебер деп атаған. Қолөнер дүние жүзінің әр халқында бар. Сонымен қатар әр елдің, әр халықтың тарихи дамуына, тұрмысына, тарихи ерекшелігіне және эстетикалық талғамына байланысты өзіндік ерекшелігімен өшпес із қалдырады, Қазіргі таңда қолөнер элементтері үй интерьерлерінде көрініс тауып келеді. «Киім сәндеу кезінде, бас киімді әшекейлегенде көп қолданып жүр. Оның орындалу технологиясына да ерекшеліктер енгізіп отыр. Мысалы: ою- өрнекпен әшекейленген бұйымда қатырма жапсыру, моншақтармен, түрлі түсті тастармен безендіру жиі кездеседі [1,12]». Неше түрлі жібек, жылтыр жіптері қолданылады. Дегенмен, көне заманнан келе жатқан қазақ қолөнері өз халқының дәстүрлі көркемдік мұрасын сақтап қалған.

Халқымыздың ғасырлар бойы мал шаруашылығымен шұғылдануы, мал жүнін пайдалануына табиғи негіз болды. Өйткені көшпелі тұрмыс қажетін өтейтін өнімдерге мұқтаж еді. Жүннен жасалған бұйымдар мықты, шыдамды, тұрмысқа қолайлы, денсаулыққа пайдалы, алып жүруге жеңіл. Бұл өнімдер тұрмыс тәжірибе барысында сараланып, дамып отырған.

«Басу» сөзі былай қарағанда «басып тұрып салмақ түсіру» деген ұғымды білдіреді. Бірақ басу сөзі тағы бір мағынаны - ыстық өткізу деген ұғымды білдіреді [2,20]». Бізде «бауырына басу» деген сөз бар. Бұл адамның мейірім, махаббатын бейнелейтін сөз. Мысалы: «жұмыртқа басу» сөзін алсақ, күш түсіру деген ұғым қате болар еді. Құс жұмыртқаға өз денесінің жылуын өткізеді, жандандырады. Сондықтан бұл жердегі «басу» сөзінің мағынасы ыстық өткізу, затты (денені) бір түрден екінші түрге өткізуді білдіреді. Киіз жасайтын бірден-бір талшық - жүн. Соның ішінде қой жүні. «Егер электронды микроскоп арқылы жүннің талшықтарын қарап көрсек, оның алғашқы қабаты - кутикула деп аталады. [3,41]». Соның негізінде талшық өзара бірігіп, бу мен ыстық су әсерінен тұтасып қалады. Киіз басу өнері де осыған негізделеді.

«Өнер көзі халықта», «халықсыз өнер, өнерсіз халық жоқ», оны жаңғыртып, іске асыру біздің парызымыз. Түрлі бұйымдардың әсемдігі, өрнегі тұрмысқа сән беріп, адамдарға рухани ләззат әкелген. Шебердің қолынан шыққан бұйымдар күнделікті тіршілікпен қатар сол заманның қолөнер мәдениетінің баға жетпес үлгісі болмақ. Киізден тұрмысқа қажетті әр түрлі бұйымдар жасап қана қоймай, оған ою-өрнек салудың табиғи ыңғайлығын пайдалана отырып, сәндік қасиетін көне заманнан бері кеңінен пайдаланған.

Оны дамыта отырып, жер жерде халық шеберлерінің өнегелі істерін жас ұрпаққа насихаттау, қолөнер бұйымдарының сапасын арттыра беру аса құрметті, игілікті іс болмақ.

Қолөнерде топпен бірігіп жұмыс жасау тұлға бойында шыдамдылық, мейірімділік, ұжымдық жауапкершілік, өз ойын ортаға салып, бірігіп бір мәселені шешу секілді жағымды қасиеттерді дамытады.

Қазақтың ою және өрнек сөздері біріге келіп, латынша «орнамент» деген ұғымға теңеседі. Сәндеу, әсемдеу мағынасында келетін орнамент сөзі көп елдің тіліне сіңген халықаралық термин. Осы сәндеу, әсемдеудің бір түрі, яғни өсімдік немесе геометриялық фигуралар іспеттес элементтердің симметриялы орналасқан көркем өрісі мен құрылымын ою деп атаймыз. Оюдың әрбір элементінде терең мағына, үлкен мән бар. Әр ою композициясы белгілі бір мақсатқа, мағына мен мазмұнға құрылады. Оюлардың ежелден келе жатқан нұсқаларындағы элементтер - құстың, гүлдің, жануарлардың түрін тұспалдап тұратыны белгілі. Мәселен, көне дәуірдегі қолөнершілер «егіз» өрнегін, яғни егіз жануарды бейнелегенде өмірде бейбітшілік пен тепе-теңдікті сақтау ұғымын білдірген. Ертеде ұзатылған қыз өзінің үйіне сәлемдеме ретінде текемет немесе сырмақ жіберетін болған. Ондағы ою-өрнек түрі мен түсіне қарап, ата-анасы қызының жай күйіне қанық болған. Мысалы қошқар мүйіз бен өсімдік стилі көбірек салынса қызының бай, дәулетті отбасына барғанын, бақытты екенін білдірген.

Қазіргі кезде елімізде ұлттық құндылықтардың қайта өркендеуіне жол ашылды. Адамзат қоғамның рухани және мәдени қорының қымбат қазыналарының бірі - халықтың қолөнері мен әдет-ғұрпы, қай халықтың болмасын бітім тұлғасы, психологиялық, этникалық жан сезім белгілері, оның қолөнері мен әдеп-ғұрып, салт-санасынан көрінеді. Ел тарихын, тұрмыс тіршілігін ой елігінен жеткізер болсақ, халық өміріндегі әдеп-ғұрып, салт-санасынан ауысуы тарихи оқиғалардан кейін, заманның өзгеруіне байланысты болғаны айқын.

Кейінгі ұрпақ үшін қасиеті мен кәдірі, мәні мен мағынасы, берер тәлім-тәрбиесі мен ұлағаты ерекше асыл мұра - қазақтың ұлттық киімдері. Қазақтың аса құрметті бұйымдарының бірі - киім, Алғашқы ұлттық киім түрлері нақты кімнің қолынан шыққаны, кімнің ойлап пішкені, бізге беймәлім. Оның есесіне жылдар көші жылжыған сайын ұлттық киімдер дами түсіп, үнемі байытылып отырған. Ұлтымыздың бет-бейнесі болып саналатын ұлттық киімімізді қастерлеп, дамытуға өзінің үлесін қосқан “Сымбат” академиясы президентінің шығармашылық туындылары қазақтың ұлттық киімдері тарихынан, осы заманғы талаптарына дейінгі аралықты қамтиды. “Сымбат” сән академиясы қазақтың ұлттық киімдерін бүгінгі ұрпаққа қайта жаңғыртуда өз үлесін қосуда[4,4]».

Қазіргі заман киім үлгісін дайындау үшін алдымен ыңғайлығын, үнемділігін, тиімділігі мен эстетикалық сапасын ескеру қажет. Себебі, дизайнер костюм үлгісі арқылы халыққа белгілі бір ақпаратты жеткізуге ұмтылады. Суретші модельер немесе дизайнердің шығармашылық еңбек етуіне әсер ететін факторлардың бірі—шынайы өмір мен қиялдан шыққан туындылар нәтижесінде және қоғамдағы әрбір аспекті дизайнер санасында көркем образды шығаруға, туындатуға әсер етіп, бұйым үлгілерін жобалауда тамаша жетістіктерге жетті.

Болашақ технология пәні мұғалімнің кәсіби дайындығы педагогикалық оқу орнында аяқталмайды, ол кәсіби қызметтің барлық кезеңі бойына жалғасады. Мұғалімнің кәсіби білімінің үздіксіздігі оның шығармашылық қабілеті дамуының, оның қызметтің интегративті элементі және жеке педагогикалық тәжірибесінің әрдайым дамуының алғы шарты болып табылады, олар;

- орта және жоғары оқу орындарындағы қолөнер тарихы курсының ғылыми және психология-педагогикалық негізінің құрылымымен мазмұны;

- қолөнер пәнін оқытудың принциптері мен әдістері;

- пән бойынша бейнелі күнтізбелік, тақырыптық күнтізбелік және сабақ

жоспарларының жасалуы;

- сабақта көрнекіліктерді пайдалана білу;

- иллюстрация материалдарын талдай білу;

- қолөнер пәні сабақтарында ойын-тапсырмаларын пайдалана білуі;

сәндік қолөнерінің түрлері мен жанры тақырыбында шығармашылық көрмелер ұйымдастыра білу;

- оқушылардың білімдерін бағалай білу;

- өзінің өткізген сабақтарын талдай білу;

- әлеуметтік-эстетикалық компоненттілік - қолөнердің өнегелі және эстетикалық құндылықтарын ажырата білу,

- өнер шығармаларына эстетикалық көзқарасын қалыптастыру;

- қабылдау және оның ерекшеліктері мен қайталанбастығын бағалай білу[5,15].

Практикалық немесе оқушылардың өзіндік жұмыстарында:

- оқушылар және жеткіншектермен оқу-тәрбие жұмысын жүргізуде бақылау, талдау шеберліктерін игерту;

- оқушылардың жас ерекшеліктері мен жеке ерекшеліктерін ескере отырып, оқу-тәрбие жұмысын жоспарлауды үйрету;

- әр алуан типті сабақтарды әртүрлі әдістерді қолдану арқылы оқушылардың танымдық қызметін дамытуға арналған сабақтар өткізуге дайындау;

- ұжым оқушылармен сынып жетекшісі функцияларын тиянақты орындауға, оқушылармен жеке оқу-тәрбие жұмысын жүргізуді үйрету;

- педагогикалық қызметке шығармашылықпен, зерттеушілікпен келуін дамыту, өз еңбектерін талдау дағдылықтарын дамыту, өз білімдерін жетілдіру қажеттігін дамыту.

Біріншіден оқушыларды қолөнер пәнін оқытуға дайындауда білімділікке емес, алған білімін өмірдегі кездесетін жағдайларды шешуде пайдалана алатындай етіп дайындау, оның функционалдық сауатының қажетті деңгейде болуына басымдық берілуі керек.

Екіншіден жаңа технология ретінде сабақ үрдісінде оқушылардың өзара белсенділігін арттыру (интерактивті) әдісін жетілдіру және оның формаларын түрлендіре отырып, мұғалімдер арасына тарату, педагогикалық жүйедегі жұмыстарды іске асыруда тыңғылықты жүргізу керек,

Оқушылардың қолөнер пәнін оқытуға дайындау әдістемесінде мұғалімінің шеберлігін қалыптастырудың тағы бір тиімді жолы ол педагогикалық іс-тәжірибеден өтуі.

Ғылыми педагогикалық әдебиеттерде педагогикалық іс-тәжірибе болашақ маманның педагогикалық қызметке дайындаудың алғашқы білімдері мен педагогикалық іскерліктерін, дағдыларын меңгертетін алғашқы кезең ретінде танылады. Болашақ мұғалімдер көркемдік білім беруге дайындалу үшін педагогикалық іс-тәжірибе алдында мынандай дайындықтан өтеді: бірінші, қолөнер тарихы мен теориясы, қолөнерді оқыту әдістемесі, Қазақстан қолөнері тарихы, Мәдениеттану пәндерін оқу барысында, қолөнер пәнін оқыту әдістемесі, арнаулы пәндерді оқыту барысында қолөнері шығармаларын қолданады.

Педагогикалық тәжірибенің негізгі мақсаты - жалпы ғылыми, мәдениеттілікке, психологиялық-педагогикалық, әдістемелік және өнертанымдық білімдерін тереңдету мен теориялық білім негізінде педагогикалық, дағды мен құзіреттілігін қалыптастыру.

Педагогикалық тәжірибенің негізгі міндеті - оқушылардың алған теориялық білімдерін тереңдету және оқушылармен оқу-тәрбие тәжірибесінде қолданып бекіту.

Педагогикалық тәжірибе арқылы тұлғалық кәсіби-педагогикалық бағытта, мұғалімнің кәсіби даярлығы шешіледі.

Тәжірибе уақытында болашақ мұғалім-эстетикалық тәрбиені қадағалайды және талдайды, мектеп талабына сай қолөнер пәнінен педагогикалық қызметті жоспарлайды [6,8].

Өздік жұмыс

Таңдап алынған үлгі «Қалпақ» жасау деп аталады. Бұл суретте қалпақты киізден жасау технологиясы көрсетілген. Қалпаққа боялған жүн пайдаланылады. Бұл қалпақты жүнді сабынды сумен басу тәсілімен басылады.

Жүннен қалпақ басу технологиясы

1. Алдын ала жүнді өңдеу, жуу, қалаған түсіңізге бояу, кептіру.
2. Үстел үстіне клеенка жайып, үстіне суды жақсы сіңіретін мата және тор мата (сетка) үлгінің астына төсеуге, үстіне жабуға арналған.
3. Үлгі қою (қалпақтың)
4. Үлгіні айналдыра жүн тарту (тігінен, көлденеңінен)
5. Су бүрку, бетін тор матамен жауып сабын жағу, сипалау, ысқылау
6. Сол төселген матаға бірнеше рет шиыршықтап орап басу, домалату (барлық жағынан қайталау).
7. Үлгіні екінші жағына аударып, жүн тарту, шабақтап (тігінен, көлденеңінен)
8. Бетін тор матамен жауып, су бүрку, сабын жағып, сипалап, ысқылау
9. Ішіндегі үлгіні алу қайшының көмегімен үлгіні аламыз, кесілген жерді тор матамен жауып, ысқылап, сипалау
10. Бұйымды (қалпақты) ақырын-ақырын лақтыру
11. Бұйымды ақырын түзеп, тағы сол төселген матаға орап, ары-бері домалатып, илеу (қалпақ түріне келгенше)
12. Таза сумен шаю, сосын қалыпқа салып кептіру.

Киіз басу кезіндегі қауіпсіздік ережелері

1. Жүнді бояғанда, жуып дайындағанда қолыңа қолғап ки
2. Киіз басу кезінде бір-бірінді аландатып көңілін бөлме
3. Жұмыс барысында тәртіп сақтау керектігін ұмытпа
4. Керек заттарды алдын-ала дайындап ал.

V. Алдыңа алжапқыш байла

V. Сабақты қорытындылау

1. Киіз басу қай ғасырда пайда болған?
2. Киізді қазақ халқы қайда қолданған?
3. Жүннің адам ағзасы үшін пайдасы бар ма?
4. Жүнді қайдан және қандай жолмен алады?
5. Қазақ халқы ертеде қандай шаруашылықпен айналысқан?

VI. Сабақты бекіту.

Ұлттық өнерге арналған мақал-мәтелдер айту.

VII. Үйге тапсырма беру. Жүннен әшекей бұйым моншақ жасау.

Пайдаланылған әдебиеттер:

1. Адамқұлов Н.М., Кәкейқызы Қырғауыл. «Термебау өнері». Алматы 2013 ж.
2. Қазақтың қолданбалы өнері. Алматы кітап 2007
3. Ысқаққызы Ә. Қазақтың дәстүрлі қолөнер туындау негізі, Алматы «Өнер» 1990.
4. Шырынбаева Г.Қ. Қазақ халқының қолөнері. Алматы, Кітап.
5. Ысқаққызы Ә. Сырмақөнері 12-14 бет. Алматы, Кітап 2007
6. Адамқұлов Н.М. т.б. Технология пәнін оқыту әдістемесі. Алматы. 2015 ж.
7. Үй тұрмыс энциклопедиясы – Алматы. 1990
8. Қазақ халқының салт - дәстүрлері - Алматы 2009

THE PLACE OF INNOVATION IN THE AGRO-INDUSTRIAL COMPLEX

Moldakenova E. K., Yersultankyzy A.,
Amrenova G. K. senior lecturer,
L.N. Gumilyov Eurasia National University,
Faculty of Economics, Department of Management,
Nur-Sultan, Kazakhstan

To bring the agricultural sector of Kazakhstan to new frontiers, the President of the Republic of Kazakhstan N.A. Nazarbayev set the most important task: "Agriculture of Kazakhstan should be innovative". Often the concept of innovation causes a simple farmer to misunderstand. What does it mean to innovate? How to do this in the absence of money? Innovation is not only some fundamental changes in technology. Innovations are all those innovations that contribute to reducing costs, increasing production volumes, improving product quality, and ultimately increasing farmers' incomes [1].

Let's consider some statements about innovations by the recognized expert on strategies and competition Michael E. Porter in his book "Competition". "Companies achieve competitive advantages through innovation. They approach the understanding of innovations in the broadest sense, using both new technologies and new methods of work ... Innovations can be declared in a new product design, in a new production process, in a new approach to marketing or in a new method of professional development" . Giving an example with the production of Japanese cars, M. Porter points out the growth factors of Japanese enterprises: "innovations in technological processes that provide leadership in creating new products that meet the requirements of the time, as well as the introduction of other practical methods to improve quality and productivity" . This implies the following provisions:

- innovations are a factor in increasing the competitiveness of enterprises;
- innovations are understood not only as new technologies, but also as new methods of work:

a new product design, a new production process, a new approach to marketing, a new method of professional development, product quality and labor productivity.

M. Porter writes that for the most part innovations are quite simple; do not lead to significant improvements and a major technological breakthrough. In other words, innovation should be understood as not only fundamental changes in technology and working methods, but also as small innovations that allow firms to gain competitive advantages.

Further, M. Porter analyzes the sources of innovation: investments in development research or market research, new companies, expanding the scope of the company's activity, attracting new resources, another country with different conditions or methods of competition.

Another important methodological point considered by M. Porter: "After a company achieves a competitive advantage through innovation, it is able to maintain it only with the help of constant improvements". It follows from this that a one-time introduction of innovation into production is not a guarantee of long-term effective functioning of the enterprise, innovations need to be introduced constantly: "the only way to keep the competitive advantage won is to constantly improve it" [2, p. 218].

That is, innovation, like any product, has a life cycle. It should be noted that the development of the economy has always been carried out on the basis of the introduction of innovations, "but the age-old slowness of this process did not allow it to be tested". Modern innovation processes differ in that they become a condition for development, innovations "form the basis of the development of socio-economic systems, determine the pace and scale of their growth, structural changes".

As noted above, M. Porter said that the introduction of innovations allows you to gain competitive advantages. Russian scientists call the main socio-economic effect of the implementation of innovative activities the reduction in the cost of a unit of manufactured

products, i.e. the reduction of total costs (living and materialized) per unit of manufactured products: "this determines the target function of innovation, resolving the contradiction between the ever-expanding economic needs of society and limited opportunities to meet them". In principle, the reduction in the cost of a unit of production is nothing more than a competitive advantage. This is what the activities of any enterprise should be aimed at in general. At the same time, the entrepreneur should measure the additional costs of innovation with the effect of their implementation: the effect should be higher than the innovation costs, only in this case there is a sense of innovation. Innovation should not be an end in itself. The contradiction here is that new equipment is always more expensive than the old one. However, reasonable implementation of innovations allows you to get the same competitive advantage[3, p. 53].

One of the innovations of the innovative organization of production in the agricultural sector of the economy of Kazakhstan is the formation of clusters. "A cluster, or an industrial group," as M. Porter notes, "is a group of geographically adjacent interconnected companies and related organizations operating in a certain area, characterized by common activities and mutually complementary". By this definition, the cluster is close to the concept of "agro-industrial complex". As we know, the agro-industrial complex is a functional multi-sectorial system due to the close interconnection and interaction of agriculture and related branches of the economy for the production of means of production for agriculture, processing and sale of agricultural products. So what is the difference between an agricultural cluster and an agro-industrial complex? The directive establishment of relations between its spheres accompanied the formation of the agro-industrial complex in the Soviet Union. Moreover, these relations passed through the power structures. Now, the most important difference is that the agro-industrial complex is a group of unrelated industries and enterprises. The agro-industrial complex, which had previously been a single functioning organism, lost its position during the reforms. This was a consequence of privatization by dividing integral technological systems into property shares and dividing material and technical resources. As a result of which large-scale production was replaced by small-scale production, the material and technical base of the complex was fragmented, it became impossible to use modern technologies and farming systems, i.e. the possibility of organizing production for a full cycle of agricultural work was practically blocked. Currently, this is a big drag on the development of. M. Porter highlights the main advantage of a cluster: "A cluster can be defined as a system of interconnected firms and organizations, the value of which as a whole exceeds the simple sum of its components" [2, p. 275].

M. Porter also defines other advantages of clusters:

- "Clusters are better aligned with the very nature of competition and the sources of achieving competitive advantages."

- "Clusters are better than industries, use important connections, complementarity of industries, dissemination of technologies, experience, information, marketing, as well as awareness of consumer needs."

- "The perception of a group of companies and organizations as a cluster allows us to identify favorable opportunities for coordinating actions and beneficial mutual influence in areas of common interests without distorting competition or limiting the intensity of competition."

- "The cluster provides an opportunity for constructive and effective dialogue between related companies and their suppliers, with the government, as well as other involved institutions."

The most important feature of the cluster is that it stimulates the introduction of innovations: "Clusters influence competition in three ways: firstly, by increasing the productivity of their member firms and industries; secondly, by increasing the ability to innovate and, thus, to increase productivity; thirdly, by stimulating new business entities that support innovation and expand the boundaries of the cluster". Thus, the main difference between the cluster and the agro-industrial complex is that it contributes to increasing labor productivity, introducing innovations, and the emergence of new innovative business structures.

The following factors contribute to the growth of labor productivity within the cluster:

1. access to specialized factors of production and labor. M. Porter notes that "the availability of local resources minimizes the need for inventory and eliminates the need for import costs and associated delays";

2. access to information: "proximity to each other, supply and technology connections, as well as the presence of constant personal contacts and public relations facilitate the flow of information flows within clusters";

3. complementarity: "for example, in the tourism business, the satisfaction of guests depends not only on the supply of primary tourist facilities (beaches, historical attractions), but also on the level of comfort and service in hotels in the region, service in restaurants, availability and quality of souvenirs, the state of airports, transport infrastructure, etc;

4. access to organizations and public goods: the possibility of using the results of public investments in specialized infrastructure, educational programs, information, trade exhibitions [2, p.281].

In Kazakhstan, grain companies of the republic are an example of the effective functioning of associations formed by vertical integration based on a cluster approach to the organization of production. These enterprises began to do their business mainly in the financial and commercial sphere. In the future, through the acquisition of procurement, processing, servicing and trading enterprises of the bread products system, they began to penetrate into the grain business. Currently, several dozen large grain companies represent powerful agricultural, industrial, trade and financial groups in the grain market of the republic. Their penetration into this market was due to the need to stabilize the supply of raw materials from agricultural enterprises. Later they started investing in grain production. The ways of such penetration were the conclusion of contracts for the supply of agricultural products to producers of fuel, machinery, fertilizers, etc. in exchange for the harvest and the transfer of the agricultural enterprise to the management of grain companies. The transfer of the property of indebted enterprises because of a lack of working capital to repay the debt to grain companies accompanied the first way. The second way, that is, the transfer to management, was accompanied by the investment of agricultural production by grain companies under the pledge of land and property, which led to the formation of shared ownership in the process of gradual redemption of the agricultural enterprise by the grain company. In addition, the latter bought the property of financially insolvent enterprises during their rehabilitation and liquidation.

The grain companies of the republic currently operating in the grain market have a number of advantages. Firstly, because of the diversification of production, they bear less risk, which is associated with the instability of weather conditions and the possibility of crop loss. Secondly, using the scale of production, they get the effect of reducing average production costs. Thirdly, they have collateral and can receive loans. Fourth, many such companies have the means available to them to build their own infrastructure units.

Innovations, according to the theory of M. Porter, can also include new methods of state support for agricultural industries (preferential taxation, lending and subsidizing, cheaper leasing of agricultural machinery and equipment), which contributed to the growth of crop yields. In 2011, thanks to state support, half of all areas were sown and harvested with high-performance state-of-the-art equipment, and moisture-saving cultivation technologies were used on more than 70% of all crops. Grain-producing enterprises have raised the yield to 18.5, and in some places up to 30 quintals per hectare. The drip irrigation method was widely used for the first time in Israel, where experiments on its implementation began in the 1950s in conditions of water scarcity. At first, it was used in greenhouse production, but now it is widely used in the open ground for growing vegetables, fruits and grapes. The use of drip irrigation gives the greatest effect in areas of insufficient moisture, and this is typical for Kazakhstan. The method is the most economical, and at the same time an effective way of watering. The main feature of drip irrigation is the supply of water to the root zone of each plant. Due to this, the minimum consumption of water and other resources (fertilizers, energy, and labor costs) is ensured; the

risk of plant diseases is reduced, since the vegetative mass and fruits do not get wet; the spread of weeds is prevented, since the zone between the rows remains dry. As a result, the yield increases.

In previous years, large crop losses were associated with the use of outdated equipment, old combines. The support provided by the state allowed agricultural producers to use leasing to purchase new machines. The state subsidizes up to 80% of the interest rate on loans issued by financial institutions to agricultural enterprises for equipment leasing [4].

Currently, a feature of domestic agriculture is the presence of a large number of scattered small farms that are less capable of perceiving innovations. Therefore, an innovative direction of entrepreneurship development in the agricultural sphere may be the consolidation of enterprises by combining or merging them. The advantage of large-scale production over small-scale production is proved by the experience of the USA, where 72% of small farms owning 31% of machinery and equipment, concentrating 44% of the labor force, produce only 10% of gross farm income. At the same time, they use land and machinery 4 times, and the labor force is 7 times worse than the remaining 28% of large farms. Small farms cannot fully utilize advanced equipment and the latest technologies. We agree with the opinion of economists from Kazakhstan who believe that "the desire to increase the efficiency of agriculture through the intensive revival of small farms at the beginning of the XXI century means a hopeless way to return to a historically obsolete form of management"; "the experience of farming has shown that this path is associated with a huge decline in agricultural production, a large loss of the created production and social potential in rural areas...

The most acceptable way for the development of agriculture turned out to be the reform of property relations based on the preservation of large-scale production". Russian researchers point to "the limitations and non-universality of small business in the modern economy, primarily related to its incapacity for large and capital-intensive projects and the deployment of large-scale R&D, as well as its instability" [5, p.58].

During the Soviet period, Kazakhstan was a powerful agrarian region, an important supplier of many agricultural products that were produced in large-sized collective farms and state farms. Insufficiently thought-out privatization policy in the agricultural sector has led to the destruction of large agricultural enterprises. The transformation of the latter into small-scattered farms and peasant farms significantly reduced the efficiency of their management. Small plots of land turned out to be unsuitable for the use of modern agricultural machines and technologies. The massive transition to small-scale land ownership contributed to the mass naturalization of the country's agriculture. Small-scale production has become suitable only to meet the needs of the producer and his family and does not provide extended reproduction. Only large enterprises, due to the size of their business, are able to fully comply with the necessary technological cycle, introduce advanced technologies, and increase profitability due to production and sales volumes.

Large-scale farms of various forms of ownership have the following advantages:

- they are more receptive to the achievements of scientific and technological progress;
- they have more opportunities to resist unfavorable natural and economic factors, solve issues of social development of the village, improve intra-economic relations, strengthen incentives for labor results, develop infrastructure;
- they mainly combine technologically more advanced production with the development of private ownership of the means of production, including land;
- large farms can use the main production assets, production and social infrastructure more efficiently, apply new equipment and technology. A higher proportion of technological labor with the use of machinery and equipment in large agricultural enterprises leads to higher labor productivity compared with small farms;
- they have more opportunities for rational use of land, the use of scientifically based crop rotations. Due to the scale effect, their costs per unit of land area, land cultivation, harvesting are significantly lower, and production efficiency is higher. Primary processing or deep processing

of agricultural products, their storage and sale are also carried out more efficiently at large enterprises;

-at a large enterprise, the human factor is used more rationally. It has more opportunities to ensure a rational work and rest regime, it is cheaper to share non-production infrastructure facilities;

-Government subsidies are also of great benefit to large farms, since small farms with a small production volume cannot produce and sell enough products on the market to receive significant assistance from various forms of price support. Thanks to its larger volume of production, it is the large economy that benefits;

-in large corporate structures, as noted in the economic literature, synergistic (from Greek. synergos - together acting) effects of concentration of production, centralization of capital and intersectoral integration. This happens as a result of balancing, coordinating and synchronizing all stages of production, processing, storage and sale of products, eliminating its losses, improving its quality and compliance with standards, eliminating many intermediary links between agriculture, industry and consumers, reducing overhead and transportation costs, improving the use of labor and raw materials [6, p.84].

Large enterprises have the opportunity to diversify their production in order to insure themselves against accidental risks. Along with grain production, they can grow industrial crops, vegetables, cattle for meat and milk, pigs, sheep, etc. In this case, even with the death of the crop from natural disasters, for example, spring frosts, it is possible not to go broke and get income from other activities. The effect that is obtained in industry and other industries because of narrow industrial specialization, which allows the use of highly qualified workers, improve the quality of products, etc., in agriculture is quite unstable again due to dependence on natural and climatic conditions and a high degree of risk. The narrow specialization of agricultural enterprises also cannot but show its negative impact on their financial stability in the face of inevitable fluctuations in market conditions. Experience shows that those farms that have a diversified production structure can prevent a crisis. In addition to agricultural production, the activities of such large enterprises may include processing and other industrial productions, which is a manifestation of vertical integration. Along with traditional agricultural activities, non-agricultural ones are developing, for example, storage, cleaning, drying of grain and oilseeds in on-farm elevators, production of flour, vegetable oil, manufacture of bricks and other building materials, MTS, garage, construction shop, housing and communal services, social facilities (often unprofitable), etc. According to some reports, the sale of processed meat products can increase the profitability of raising livestock by 15-20%, ensuring the financial stability of the enterprise. Diversification of the economy brings even greater benefits when creating retail structures, since at least 20% of the final retail price of food products is formed in them.

Thus, the innovation of the agricultural sector of the economy of Kazakhstan can be carried out in many directions, covering both the improvement of methods of state support for agricultural producers and the creation of new cluster-type structures. The main criterion of innovative development is the formation of competitive advantages.

List of literature:

1. Speech of the President of the Republic of Kazakhstan N.A. Nazarbayev on November 11, 2011 at the Republican Forum of workers of the agro-industrial complex [Electronic resource] // www.akorda.kz
2. Porter, Michael E. Competition / translated from English - M.: Williams, 2005. - 608 p.
3. Theory of innovative economics: textbook / edited by O.S. Belokrylova. - Rostov n/A: Phoenix– 376 p.
4. Rules on the financing of activities related to subsidize interest rates on loans issued by financial institutions, enterprises for processing of agricultural products to replenish their fixed and working capital, equipment leasing: approved by the decree of the government of the Republic of Kazakhstan dated February 15, 2010 No. 97 [Electronic resource] // ukimet.kz

5. Abirov J. A. Sigarev M. I., I. A. Kurakov Economic mechanism of management in the agricultural production of Kazakhstan (Experience and problems) / Casnio APK. - Almaty: Bastau, - p. 281.

6. Omelchenko E. On the problem of interaction of small and large-scale enterprise in modern social production // Russian Economic Journal. - - No. 8. - pp. 84-87.

НАН ЖӘНЕ НАН ӨНІМДЕРІНІҢ ҚАЗАҚСТАН НАРЫҒЫНДА АЛАТЫН ОРНЫ

Мәулен Ә. Д.
ТПП-20-4ск тобының студенті
Абзалбек М.С. Магистр, аға оқытушы
Қазтұтынуодағы Қарағанды университеті

Нан және нан-тоқаш өнімдері - бұл біздің елімізде өз шикізаты мен өндірісі есебінен өз қажеттіліктерін толық қамтамасыз ететін негізгі азық-түлік тауарларының бірі. Нан пісіру саласы жетекші тамақ салаларының бірі бола отырып, біздің қоғам өмірінің барлық салаларына әсер етеді.

Осылайша, Қазақстанның бидай мен бидай ұны өндірісіндегі әлемдік көшбасшылығы, жер ресурстарымен қамтамасыз етілуі, органикалық өнім өндірісі мен экспортының жоғары әлеуеті қазақстандық тамақ өнеркәсібін дамыту үшін елеулі мүмкіндіктер береді.

Нан және нан өнімдері біздің еліміздің тұрғындарының тамақтануында жетекші орындардың бірін алады. Қазіргі жағдайда осы жаңа бәсекеге қабілетті өнімдердің ассортиментін кеңейту маңызды экономикалық міндет болып табылады. Оны тамақтану кәсіпорындарында немесе тамақ өнеркәсібінде қолдануға ұсынылатын заманауи технологияларды қолдану арқылы тиімді шешуге болады, бұл оны өндіруге төмен шығындармен жоғары сапалы өнім алуға мүмкіндік беруі көзделеді.

Нан-тоқаш өнімдерін шығаруға қатысты өндірілетін өнім көлемін ұлғайтуға, ассортиментті кеңейтуге, сапаны арттыруға, қамыр дайындаудың ұзақ сатыларын азайту арқылы өнімнің құнын төмендетуге мүмкіндік беретін қарқынды технологияларды қолдануды білдіреді [1].

Нан-тоқаш және ұннан жасалған кондитерлік өнімдердің сапасын арттырудың маңызды факторы сапа көрсеткіштеріне сәйкес және қол жетімді шикізатпен қамтамасыз ету болып табылады.

Нан - бұл адам рационының маңызды құрамдас бөліктерінің бірі, адасның тағамдық заттар мен энергияға физикалық қажеттілігінің 60% - ын қамтамасыз етеді.

ҚР нан өнімдерін тұтыну нормасы - 131 кг нан-тоқаш өнімдері (ұнға қайта есептегенде 95 кг), оның ішінде қара бидай наны — 69 кг (ұнға қайта есептегенде 47 кг). Бұл нормативтер Қазақстан Республикасының тұтыну туралы мәлімдемесінде көрсетілген.

Қазақстан Республикасында бұрынғы нан өнімдері жүйесінің 500-ге жуық нан зауыты, 550-ге жуық тұтыну кәсіпорындары, 5,5 мыңнан астам ұсақ жеке кәсіпорындар ашылып, жұмыс істеу негізінде. Шағын наубайхана кәсіпорындары жылына 0,6 млн тоннадан астам нан өндіреді (ҚР-дағы нан өндірісінің жалпы көлемінің 16,6%-ын құрайды). Шағын наубайханалардың саны соңғы жылдары артып келеді, оларда нан-тоқаш өнімдерін өндіру көлемі өсуде (мысалы, Алматыда қуаты тәулігіне 0,1-ден 1,0 тоннаға дейін ауытқитын 23 шағын наубайхана бар).

Шағын наубайхананың дамуы келесі оң факторлармен бірге жүреді:

- тұтынушы жаңа пісірілген (және тіпті ыстық) өніммен қамтамасыз етіледі;
- нан-тоқаш өнімдерінің ассортименті кеңеюде, өнімдер берілген рецепт бойынша шығарылады, нанның ұлттық сорттарының өндірісі жандануда;

- наубайханалар ұтымды орналастырылады, кезектер қысқарады, халықтың нан сатып алу уақыты үнемделеді;
- наубайханалар желісінің кеңеюі;
- нанды тасымалдау;
- өнімнің микро-тұқымдану қаупі;
- наубайханалар арасындағы бәсекелестігі күшеюіне, соның негізінде нанның сапасының жоғарылануына әкеледі.

Стандартқа сай емес өнімдердің пайда болуының негізгі себептері:

- өндіріс технологиясының бұзылуы;
- төмен сапалы ұнды пайдалану;
- жақсартқыштарды бақылаусыз қолдану, нәтижесінде нан жақсы түрге ие, бірақ иісі мен қанағаттанарлықсыз дәмнің болуы;
- шағын бизнес кәсіпорындарында зертхананың болмауы, соның негізінде шикізат пен дайын өнімнің сапасы мүлдем бағаланбайды.

Қазіргі уақытта елдегі нан өнімдерінің асортиментінде шамамен 1000 аса сорты бар. Нанның негізгі сорттарына (бидай және қара бидай наны) бағаны мемлекеттік реттеу салдарынан нан тұтынушылардың арасынан "арзан" тамақ өнімінің бірі ретінде орнын алды.

Нан және нан өнімдерін өндірудің технологиялық процесі келесі Нан өндіру процесі өте күрделі және қиын болып келеді. Нанды алу үшін келесі кезеңдерден өту керек. Олар:

- шикізатты қабылдау,
- өнімді дайындау,
- қамырды илеу,
- қамырды ашыту процесі,
- қамырды бөлу,
- қамырды формалау,
- пысыру,
- суыту,
- сақтау және сатуға дайындау.

Өндіріске шикізатты қабылдау және сақтау. Нан өнеркәсібінде бидайдың ұны, су, ашытқы, тұз және шекер ең басты шикізат көзі болып есептеледі. Қосымша шикізат өнімдеріне өсімдіктің майы, маргарин, сүттің өнімдерін жатқыза аламыз. Қазіргі күнде өндірісте қосымша шикізат ретінде фермент, активті заттар, крахмал, сүт сарысуын қолданады.

Әрбір нан өнімдерін дайындайтын өндірістерде шикізатты сақтап тұратын қоймалар болады. Қоймада сақталып тұратын шикізат өнімдері илеу процесі алдында негізгі дайындықтан өту керек, содан кейін ғана олардың санитарлық жағдайы және технологиялық құрамы жақсартылуы негізделеді.

Ұнды нан өндіріске диірмендерден жинап әкеледі, олардың бөлек қоймасында сақталынады. Келіп түскен ұнды жұмысшылар стандартқа сай талдау жасап, соған қатысты берілген құжаттармен салыстырады. Бидай ұнының құрамы стандартқа сай болмаған жағдайда қайта талдауға жіберіледі.

Өндірісте ашытқының пресстелген, сұйық, кептірілген түрлері қолданады. Пресстелген ашытқының өзі жасушаларының жиналуымен ерекшеленеді. Пресстелген ашытқыны 0-4°C температурада сақтау керек. Соның негізінде ашытқы 12 тәулік сақталып тұра алады.

Тұз найбайханаға өндірістерден үлкен қаптарда әкелінеді, бөлек қоймада сақтайды. Тұзды қамырға 23-26% ерітінді концентрациясы ретінде қосу қажет.

Шекер қаптарда жеткізілгеннен кейін таза, құрғақ жерде сақталынады, ауа ылғалдылығы 70%-дан аспау керек. Қантты ерітінді ретінде қамырға қосады, оның концентрациясы 51-62% жетеді.

Нан пысыруда келесі сүт өнімдері қолданылады: сүт, кілегей, қаймақ, ірімшік немесе сарысу. Табиғи өнімдер тез бұзылатындықтан оларды міндетті түрде төмен температурада сақтау керек. Сүт, кілегей және қаймақты қатты мұздатуға болмайды, өйткені олар өзіне тән табиғи дәмі бұзылады. Олар металлды үлкен бидонда 0-8°C температура негізінде сақталады.

Сүт өнімдерін 8-10°C температурада 6-12 сағат, 6-8°C температурада 12-18 сағат сақтайды. Ірімшікті 0°C- 7 тәулік, мұздатылған күйінде 4-6 айға дейін сақтауға болады.

Нанды илеу- ең басты техникалық жұмыс, одан нан өнімдерінің әрі қарай дұрыс әзірленуі мен құрамының сақталуына байланысты болып келеді. Нанды илеу процессі үшін жылы суға ашытқы, тұз бен шекерді және тағы да қосалқы заттарды арластыру үшін арнайы трубаларға жіберіледі. Араластыру процесінен кейін қамырды көтерілу үшін біраз уақытқа жылы жерге қойып қою қажет.

Қамырды ашыту процесі. Ашытқы - ол микроорганизм болып саналады, ол өзінің процессінде оттегіні жұтады да, көмірқышқыл газын шығарады, соның негізінде қамырда ауа көпіршіктері пайда болады. Қажетті қалып пен дәмге ие болғаннан кейін нан ысыту цехына жіберіледі.

Қамырды бөлу және формалау. Қазіргі технология дамыған заманда нан өндіретін цех астыңғы қабатта орналасады.

Пісіру. Нанды өндірудің келесі бір кезеңі ол нанды пісіру. Ол арнайы пеште қыздырылып пісіріледі. Пісірудің температурасы 220-240°-қа дейін жету керек. Пісірудің ұзақтығы оның көлеміне және массасына байланысты мысалға: 15-60 минут құрауы мүмкін. Бастапқыда қамырдың көлемі тез үлкейеді, кейін процесс тежеледі, ал сосын мүлде тоқтайды да нанның қалпы тұрақты болып қалады. Әр түрлі сұрыптағы нанның өзінің дайындау технологиясы болады.

Сақтау және сатуға дайындау процесі. Нанды дайындау ол соңғы кезең емес. Нанды салқындату процесі орын алады. Әрі қарай дүкен немесе халыққа қызмет көрсету орындарына жіберіледі.

Биологиялық құндылығына тоқтала кетсек, қара бидай нан құрамында 40-45% көмірсулар бар. Олардың калориясы жай нанмен салыстырғанда аз әрі витаминге толы, тағамдық құндылығы жоғары келеді. Қышқылдылығы жоғары болғандықтан көгеріп кетуден сақтайды.

Халық арасында бірінші сұрыпты бидай ұнынан пісірілген нан және нан-тоқаш өнімдері, қара бидай наны және жоғары сұрыпты бидай ұнынан жасалған өнімдер үлкен сұранысқа ие. Сонымен қатар, бүгінгі таңда дүкендердің сауда сөрелерінде балама (қымбат) нан-тоқаш өнімдерінің алуан түрін байқауға болады, мысалы, көп дәнді нан, жоғары тағамдық құндылығы бар органикалық нан-тоқаш өнімдері және т.б. сонымен қатар, наубайхананың басым бөлігін мамандандырылған кәсіпорындар өндіретінін атап өтеміз. Ірі қалаларда жеке шағын наубайханалары бар бөлшек сауда дүкендері дамып келеді. Олардың дамуымен бөлшек сауда дүкендерінің нарық құрылымына әсері күшейе түсті. Талдау көрсеткендей, мұндай дүкендер төмен баға саясатын ұстанады.

Бұйымдардың сапасын жалпы бақылау белгіленген ережелерге сәйкес жүргізіледі. Нанның сапасы бактериологиялық, химиялық және органолептикалық талдау негізінде анықталады [2].

Кесте 1. Нанның жалпылама стандарттары

Көрсеткіштің атауы	Сипаттамасы
Сыртқы түрі: - қалыпты нан	Пісіру барысында қажетті нан пішініне сәйкес келетін, үстіңгі қыртысы сәл дөңес, бүйірі жоқ.
- электродтарды нан	Дөңгелек, сопақ немесе ұзын сопақ.
-беті	Стандартқа сәйкес ірі жарықшақтар мен жарықшақтар жоқ, ойықтары, кесіктері бар немесе оларсыз.

-түсі	Ашық сарыдан қара қоңырға дейін, күйдірусіз.
Үгінділердің жағдайы: -пісіру	Қатты піскен емес, дымқыл болмауы, үлпілдек келу, ашытқының көп не аз мөлшерде болмауы.
-иін қандырып илеу	Кесектер мен іздердің жоқтығы.
-кеуектілік	Толық піскен, қуыстар мен тығыздағыштардың жоқтығы.
-дәмі	Нанның стандартқа байланысты дәмі, артық қоспаның болмауы.
-иісі	Артық қоспалардың иісінің сезілмеуі.

Нан мен нан өнімдерінің сапасына оларды өндіру процесінде теріс және оң факторлар әсер етеді.

Мұндай факторларға мыналар жатады:

- қызметкерлердің біліктілігі;
- өндірістік және басқа технологиялық жабдықтау;
- шикізат сапасы.

Нан өнімдерінің сапасы туралы айтатын болсақ, біз тек сыртқы түрін ғана емес, сонымен қатар олардың тағамдық құндылығын, сонымен қатар органолептикалық қасиеттерін де айтамыз. Оларға дұрыс қалыптасқан қыртыс, үгінділердің біркелкі және кеуекті құрылымы жатады.

Әр түрлі факторларға байланысты нанның ақауларын келесідей топтастыруға болады:

- үгінділердің біркелкі емес кеуектілігі;
- үгінділердің сәйкес келмейтін ылғалдылығы;
- біркелкі емес боялған қыртыс;
- өнімнің дұрыс емес формасы;
- серпімділік жеткіліксіз және т.б.

Осы ақаулардан басқа, нан-тоқаш өнімдерінде көптеген басқа заттар болуы мүмкін, соның ішінде жағымсыз дәм мен иіс, олар технологиялық кемшіліктердің де, негізгі және қосалқы шикізаттың төмен сапасының нәтижесі болып табылады.

Мұндай ақаулар көп жағдайда бірден анықталмайды, бірақ біраз уақыттан кейін. Осыған байланысты мұндай ақаулар екі топқа бөлінеді:

- бұйымдарды жасау технологиясындағы ең аз өзгерістер арқылы оңай анықталатын және жойылатын ақаулар;
- негізінен нан пісіргеннен кейін анықталған ақаулар және шикізаттың төмен сапасына байланысты оларды жою қиынға соғады.

Нан өндіріп, шығару біздің елде маңызды рөл алады. Кішігірім наубайханаларды дамуына көп көңіл бөлу керек. Бұрынғы және қазіргі кездегі нан өндіру тәжірибесі адам болашағының нан дайындау технологиясын жақсаруына әкеледі. Онымен қоса тамақ өнімдерінің сапасы көтерілуде және де сапаны одан сайын көтеру үшін технология мен техниканы әрі қарай дамытуды талап етеді [3].

Сурет 1 - "Сарыарқа Нан" зауытының нан әзірлеу процесі

Дұрыс қойылған технологиялық процесс қажетті сападағы өнімнің шығуын қамтамасыз етеді. Сонымен қатар, қазіргі уақытта нарықтың дамуына оң серпін нанның балама маркаларын кең ассортиментте ұсынатын көптеген шағын кәсіпорындардың пайда болуына мүмкіндік береді. Жоғарыда келтірілген кеңестерді қолдана отырып, нан өндіру технологиясын сақтай отырып және ең бастысы, тек жоғары сапалы өнімдерді қолдана отырып, сіздің нан өнеркәсібіңіз ұзақ жұмыс істеуіне негіздейді.

Нан кәсіпорындары үшін мінез-құлық сегментациясы да үлкен маңызға ие. Қарағанды қаласының Нан және нан-тоқаш өнімдері нарығында "Заводской наны"

алдыңғы орынды алады. Сатып алушылардың ең көп үлесі (80%) осы" нанды сатып алатыны көрсетілді.

Жаңа піскен нан өндіретін жетекші өңірлер Қарағанды, Ақтөбе және Алматы қалалары болып табылады, өйткені оларда тұрғындардың ең көп саны тұрады. Бұл аймақтарда жаңа піскен нан өндірісі біртіндеп өсіп келеді, бұл шағын жеке кәсіпорындардың (наубайханалардың) ашылуы, нан өнімдерінің ассортиментін кеңейту, бөлшек сауда желілерінде өз өндірісін дамыту сияқты факторларға байланысты.

Қарағанды қаласының Нан және нан-тоқаш өнімдері нарығының жай-күйін зерттеу мынаны көрсетті:

- халықтың нан тұтынуы жыл сайын өсуде;
- нан мен нан өнімдерін тұтынудың табыстың өсуіне тәуелділігі;
- нан-тоқаш өнімдерін сатып алу құрылымында:
- соңғы жылдары нан және нан-тоқаш өнімдерінің саудасының жақсаруы байқалуы;
- нан өнімдерін сатып алу кезінде сауда кәсіпорындарының орналасқан жерінің тұрғылықты жеріне немесе жұмыс орнына жақын болу факторының үлкен рөл атқаруы;
- нанның балғындығы және әр түрлі ассортименттің болуы сияқты факторлар да назардан тыс қалмайды.

Қазіргі уақытта тамақтану өнімдерінің сапасын жақсарту басты міндеттердің бірі болып табылады. Оны шешу жолдары әр түрлі және ең алдымен ресурстарды үнемдеумен, өнім түрлерін жетілдірумен, рецепттер мен технологияны жетілдірумен, дәстүрлі емес шикізатты қолданумен, тағамға профилактикалық бағыт пен бірқатар қорғаныш қасиеттерін берумен, халықтың тамақтануындағы дәстүрлерді жандандырумен және нығайтумен байланысты.

Жалпы алғанда, бұл көптеген отандық ірі нан зауыттары бар сонау кеңес уақытынан алды, жаңғыртуға өз өндіріс. Нанның негізгі сорттарын шығаратын наубайханалардың көпшілігі халықтың көпшілігінің тамақтануының негізі ретінде арзан нанмен қамтамасыз етудің маңызды стратегиялық міндетін шешеді. Айта кету керек, Қазақстанда ірі кәсіпорындармен қатар, нарықта параметрлері бойынша орташа жеке кәсіпорындар (қуаты тәулігіне 20-40 тонна нан-тоқаш өнімдері) пайда болып, табысты жұмыс істеуде [4].

Әдебиеттер тізімі:

1. Ауэрман Л.Я. Технология хлебопекарного производства. – Изд. 7-е, доп. – Учебник для вузов. – М.: Пищевая промышленность, 2002. – 58 с.
2. Чистова М.В. Совершенствование технологии хлебобулочных изделий из пшеничной муки, обогащенных пищевыми волокнами. - М.: 2012.- 167 с.
3. Суворов И.В. Разработка витаминноминеральных смесей для обогащения пшеничной муки и хлебобулочных изделий.- М.: 2011.- С.150.Г.В. Шадрина «Экономический анализ и его теория»- 125 с.
4. Пономарева Е.И. Научные и практические основы технологии хлебобулочных изделий функционального назначения с использованием сбивных полуфабрикатов. - М.: 2009.- 475 с.

ҚАЛА ИНФРАҚҰРЫЛЫМЫН ДАМЫТУДЫ ҚАРЖЫЛЫҚ ҚАМТАМАСЫЗ ЕТУ МӘСЕЛЕЛЕРІ

Мансур Н. А., 2 курс магистранты
Райымбекова А.Т., э.ғ.к., аға оқытушы
Қызылорда Болашақ университеті

Қала инфрақұрылымының дамуын мемлекеттік реттеудің негізгі мақсаты – қалалардың тұрақты экономикалық өсуіне мүмкіндіктер жасау негізінде бүкіл республика

экономикасының өркендеуіне жол ашу болып табылады. Көздеген мақсатқа жету - мемлекеттік және өңірлік мүдделердің бірлігін, олардың ұштастырылуын көздейді.

Әрбір қала үшін инфрақұрылымдық дамудың нақты және анық кешені қажет. Инфрақұрылымдық даму кез-келген қаланың шаруашылық өмірінің қалыптасуы мен дамуына әсер етеді, өйткені, «кешенділік» ретінде сипатталатын инфрақұрылым сапасы қаланың экономикалық өсуі үшін аса маңызды, себебі, оның барлық тұтынушылары әрдайым инфрақұрылымның барлық қызметтерін қажетсінеді. Бұл тақырыптың өзектілігін көрсетеді.

Қаланың сауда және тұтыну нарығын дамытудың негізгі мақсаты оның инфрақұрылымын жетілдіру және тауар нарығында теңгерімді сұраныс пен ұсынысты қамтамасыз ету болып табылады. Оны іске асыру үшін басым бағыттар: сауда саласын дамыту үшін жағдайлар жасау, тұтыну нарығын дамытудың жай-күйі, үрдістері мен перспективалары туралы маркетингтік зерттеулер жүргізу, қазіргі заманғы ақпараттық технологияларды пайдалану негізінде тұтыну нарығы субъектілері үшін ақпараттық база құру, сондай-ақ экономиканы дамытудың қазіргі заманғы талаптарына жауап беретін тұтыну нарығының инфрақұрылымдық стандарттарын әзірлеу болып бөлінеді.

Қаланың тұрақты және үйлесімді даму қағидаттарына сәйкес қалалық ортаның сапасын арттыру мынадай параметрлермен сипатталады: экологиялық қауіпсіздік, қала құрылысы шешімдерінің мәдени сабақтастығы, қаланың үйлесімділігі мен алуан түрлілігі, Көлік және инженерлік инфрақұрылымның сенімділігі мен қауіпсіздігі, тұрғын үй проблемасын шешудің кешенділігі, өндірістік аумақтарды тиімді пайдалану, қоғамдық орталықтар жүйесінің дамуы мен қолжетімділігі. Сапалы қалалық ортаны қалыптастыру қала аумағын оның қолданыстағы шекараларында қайта құру және абаттандыру, қала құрылысы саясаты және тиісті нормативтер, қаланың әлеуметтік-мәдени әлеуеті және осы проблемаларды шешуде қалалық биліктің ықпал етуінің ұйымдастырушылық әдістері арқылы жүзеге асырылады.

Қазіргі заманауи жағдайларда қалалық инфрақұрылымның инновациялық дамуын басқару мәселелері келесі белгілермен сипатталады:

- шаруашылық етуші субъектілердің шектеулі территорияларда әрекет етуі;
- қалалық инфрақұрылымды дамытудың мақсаты нақты бір қаланың дамуына арналған өзара байланысқан көрсеткіштердің және олардың мәндерін жиынтығын білдіреді;
- қалалық инфрақұрылымның даму бағдарламасын іске асыру үшін негізінен жергілікті ресурстардың қолданылуы;
- қалалық инфрақұрылымды дамытудың барлық бағдарламалары бірттастылық ретінде оның барлық салаларының дамуын қарастырады, бағдарламаның жүзеге асырылуын басқару бір орталықтан іске асырылады.

Қызылорда қаласы тұрғындарының 95 пайызы «Батыс Европа-Батыс Қытай» автожолының бойында орналасқан елді мекендерде тұрып жатыр. Халықтың орналасу тығыздығы әр 1 шаршы шақырымға 112 адамды құрап, орташа облыстық көрсеткіштен (1 шаршы км 3,3) жоғары. Қызылорда қаласында халық саны тұрақты өсіммен сипатталады.

Кесте 1. Қала экономикасының орнықты дамуын қамтамасыз ету және өнеркәсіптің шикізаттық емес саласын басымды дамыту

1	Мақсатты индикаторлар	Өлшем бірлігі	Жоспарлы көрсеткіштер					Ақпарат көзі	Жауапты орындаушы
			2021 Жыл	2022 Жыл	2023 Жыл	2024 Жыл	2025 жыл		
			4	5	6	7	8		
2	3	4	5	6	7	8	9	10	

1	Өндеу өнеркәсібіндегі шығарылған өнімнің нақты көлем индексі	%	05,0	106	110	10	10	Ресми статистикалық деректер	«КӨ жТБ» ММ
2	Өндеу өнеркәсібіндегі негізгі капиталға инвестициялар	млрд. теңге	8,0	12,9	14,0	5,5	8,9		
3	Металл емес минералдық өнімдер өндірісінің, НКИ	%	03,0	104	107	05	05		
Ескертпе-[1] әдебиет негізінде автор құрастырған									

Қаланың 2021-2025 жылдарға арналған АДБ және іс-шарасы шеңберінде: 2025 жылға қарай 1434 жаңа жұмыс орнын ашуға мүмкіндік беретін, индустрияландыру картасына енген 11 серпінді инвестициялық жобаларды жүзеге асыру:

- «Қызылорда қаласында қуаттылығы жылына 197 100 тонна табақша шыны шығару және өндеу зауыты құрылысы» («Orda Glass LTD» ЖШС);
- «Қуаттылығы жылына 500 тонна екіокись молибден ұнтағын үшөкись молибден ұнтағына техникалық айналдыру өндірісін ұйымдастыру» («Тримо» ЖШС);
- «Қызылорда қаласында «Комаз» шағын арматура зауытын салу» («Room Trade KZ» ЖШС);
- «Ас тұзын терең өндіру зауыты құрылысы» («BSK Қаратау» ЖШС);
- «К4, К5 экологиялық кластағы мотор майларын өндіру» («Қызылорда Рефинэри ЖШС);
- «Қызылорда қаласында модульдік типтегі ілеспе-мұнай және газдың GTL өнімдеріне өндеу зауытының құрылысы және қызметі» («GTL-Қазақстан» ЖШС);
- «Қуаттылығы жылына 300 мың тонна жоғары қысымды шыныталшықты пластикалық труба өндіретін зауытының құрылысы» («АПК ПромСервис» ЖШС);
- «Ет комбинатын салу» («Сыр маржаны» ЖШС) жобасы;
- «Шыны талшықты және композитті материалдарды өндіру зауыты» («Қызылорда композиттік зауыты» ЖШС) жобасы;
- «Құрғақ қоспаларын өндіру бойынша цехты кеңейту» («ВЕГА-Пром» ЖШС») жобасы;
- «Түйе жүнін өндеу және сырмалы көрпе өндіру цехы» («Орда ТЕХСАР» ЖШС) жобасы. «Қарапайым заттар экономикасы» бағдарламасы бойынша кондитерлік өнімдері («Браунис» ЖШС) және ет өнімдерін өндеу және консервілеу («Ақбарыс Орда» ЖШС) өндірісін кеңейту[1].

Қала бюджетін қаланың әлеуметтік-экономикалық дамуын ынталандыру мен тұрақтылығын арттырудың тиімді құралына айналдыру оны оңтайландырудың негізгі мақсаты болып табылады. Бюджеттің кіріс базасын ұлғайту саласындағы басым бағыттар: мемлекеттік реттеудің фискалдық әдістері есебінен салық түсімдерін ұлғайту, салықтық әкімшілендірудің сапасын арттыру, инвестициялық кредиттеу тетіктерін пайдалану және басқалар болып ұсынылады.

Жергілікті бюджеттердің жобаларын әзірлеу процесі мынадай кезеңдерді қамтиды:

- алдағы қаржы жылына арналған түсімдердің болжамды көрсеткіштерін айқындау;
- ағымдағы бюджеттік бағдарламалар мен бюджеттік даму бағдарламаларына арналған шығыстардың лимиттерін айқындау;
- жергілікті бюджеттік бағдарламалар әкімшілерінің бюджеттік өтінімдерін жасауы;
- жергілікті бюджеттік бағдарламалар әкімшілерінің бюджеттік өтінімдерін қарау;

– мәслихаттың тиісті қаржы жылына арналған жергілікті бюджет туралы шешімінің жобасын әзірлеу.

Алдағы жылға бюджет кірістерінің түсімін болжау Қазақстан Республикасының Салық және Бюджет Кодекстеріне, басқа да нормативтік құқықтық актілеріне сәйкес жүргізіледі [2,2-12 б.].

Бюджет кірістерін жоспарлау жоспарланатын кезеңге бюджет түсімдерінің көлемдерін анықтау бойынша шешімді әзірлеу процесі болып табылады. Бюджет түсімдерін болжаудың негізгі қағидалары төмендегідей:

– сабақтастық қағидасы – алдағы кезеңге негізге алынған орта мерзімді фискалдық саясат бағыттарын сақтап, өткен және ағымдағы қаржы жылдар бюджетінің атқарылу нәтижелерін ескере отырып, бюджетті жоспарлау;

– негізділік қағидасы – нормативтік құқықтық актілер негізінде бюджет кірістерін жоспарлау;

– әкімшілік-аумақтық бірліктер бойынша болжамды көрсеткіштерді есептеуді қалыптастыруда бірыңғай тәсіл қағидасы;

– объективтілік қағидасы – жалпы республикалық және аумақтық кесіндіде салықтың, алымдардың және басқа да міндетті төлемдердің жеке түрлері бойынша бюджет түсімдерінің болжамын анықтау дұрыстығы.

Бюджет жобасын әзірлеуде орталық, жергілікті атқарушы және басқа да мемлекеттік органдар ұсынатын болжамдық мәліметтер келесі салықтық емес түсімдер бойынша қолданылады:

– Қазақстан Республикасы Үкіметінің депозиттері және екінші деңгейлі банктер шоттарындағы сыртқы мемлекеттік займдар бойынша сыйақылар (мүдделер);

– жер қойнауы туралы ақпаратты пайдалануға ұсыну үшін төлем;

– қару-жарақ және әскери техниканы сатудан түсетін түсімдер;

– жер учаскілерін жалға беру құқығын сату үшін төлем.

Гранттарды жоспарлаудың негізі:

– республиканың әлеуметтік-экономикалық дамуының орта мерзімді жоспары;

– донорлардың өтеусіз қаржылық және техникалық көмек беру туралы ұсыныстары [3,5 б.].

Қолданыстағы экономикалық әдебиетте қаржылық қамтамасыз ету шаруашылық субъектісі позициясынан қарастырылады және кәсіпорынның шотындағы ақша қаражаттарының сомасының ұғымы ретінде түсіндіріледі.

Қойылған мақсаттарды іске асыруда қаржы саясаты маңызды рөл атқарады. Оны жасап жүзеге асыру процесінде қоғам алдында тұрған міндеттерді орындаудың шарттары қамтамасыз етіледі; ол экономикалық мүдделерге ықпал жасаудың белгілі құралы болып табылады.

Қаржы саясаты – қаржыны басқарудың түпкі мақсаты, оның нақты нәтижесі; мемлекетке өзінің қызметтерін орындауды қамтамасыз ету, сайып келгенде экономиканы тұрақтандыру мен қоғам прогресі үшін жағдайлар жасау мақсатымен қаржы ресурстарын жұмылдыруға, экономикалық жүйе шеңберінде оларды қайта бөліп, пайдалануға тиімділіктің белгілі бір дәрежесіне жетуге бағытталған мемлекеттік шаралардың жиынтығы [4,87 б.].

Қаланың әлеуметтік саласындағы жағдайды бағалай отырып, бұл материалдық–техникалық базаның әлсіздігінде екенін атап айтқан дұрыс, оны дамытуға, жетілдіруге және нығайтуға, жаңа объектілер салуға бюджеттік қаржыландыру көлемі жеткіліксіз. Сондықтан оны шешу жолдары қарастырылуа қажет.

1-суреттен көріп отырғанымыздай, қаржы ресурстарын қалыптастыру, бөлу және пайдалану бағыттарын жасау кезінде негізгі критерий ретінде шешуші нәтижеге қол жеткізу - экономиканың субъектілерін әлеуметтік және экономикалық дамуын қамтамасыз ету. Одан басқа қаржылық қамтамасыз ету қаржылық жоспарлаудың құрамдас бөлігі ретінде қарастырылады.



Е с к е р т п е-[5] әдебиет негізінде автор құрастырған

Сурет 1 - Экономикалық дамуды қаржылық қамтамасыз ету процесі

Байланыстырушы және бағыттаушы буын болып, қаржылық жоспар және баланстың жүйесін қамтитын қаржылық жоспарлау табылады. Бұл тәсіл жоспарлы экономиканың әкімшілік сипаты тән экономикалық жүйемен объективті түсіндіріледі. Ол өз кезегінде қаржылық механизмнің басқа ішкі жүйелері: ұйымдық құрылым мен қаржы тетіктері өз функцияларын орындауды тоқтатып әлеуметтік-экономикалық дамудың тепе-теңсіздігіне әкеп соқтырды. Осыған орай қаржылық жоспарлаудың тәсілінің өзін қайта паймдау қажеттілігі туындайды. Біздің ойымызша, нарық жағдайында қаржылық жоспарды мақсат емес, қаржылық қамтамасыз етудің құралы ретінде қарастырған жөн. Сондықтан қаржылық қамтамасыз ету ұғымы қаржылық жоспарлау ұғымына қарағанда кеңірек.

Қаржылық қамтамасыз ету - қаржы ресурстарын қалыптасытру, бөлу және пайдаланудың объективті процесі. Ал қаржылық жоспарлау қаржылық қамтамасыз ету процесін жоспарлы басқаруға бағытталған бағдарламалық құжатты білдіреді [5,115 б.].

Жергілікті бюджеттердің атқарылуы, олардың атқарылуын бағалау, есептілік жүргізу, мемлекеттің байланысты гранттарын, активтерін, мемлекет кепілдік берген қарыздарды, мемлекеттік мекемелердің тауарларын (жұмыстар мен көрсетілген қызметтер) өткізуден түсетін, өз иелігінде қалатын ақшаны пайдалану бөлігіндегі қызметінің Қазақстан Республикасының заңдарына сәйкестігін тексеруде мемлекеттік қаржылық бақылау функциясы қолданылады.

Жергілікті бюджетті басқару сапасын бақылау және бағалау жүйесі жергілікті маңызы бар мемлекеттік заңды тұлғалардағы қаржылық менеджменттің деңгейін көтеруге ынталандыру жасау арқылы жергілікті мемлекеттік басқару органдарының жұмысының тиімділігін арттырудың алғышарттарын жасауға бағытталған.

Экологиялық сыйымдылық шегінде қаланы дамытудың ұйымдастырушылық-экономикалық тетігін әзірлеу қаланың тіршілік ету ортасының қауіпсіздігін және табиғи кешенінің тұрақтылығын қамтамасыз етудің негізгі мақсаты болып табылады. Бұл

саладағы басым бағыттар: қоршаған ортаны қорғау, көлік инфрақұрылымы, тұрмыстық және өнеркәсіптік қалдықтарды кәдеге жарату саласындағы басқару жүйесін жетілдіру, сыртқы абаттандыру объектілерін дамыту, қаладағы төтенше жағдайлардың қауіпі мен салдарын азайту болып табылады.

Инженерлік инфрақұрылымның сенімділігі мен қауіпсіздігін арттыру қала инфрақұрылымының өндірістік және экологиялық қауіпсіздігінің міндеті болып табылады. Бұл саладағы басым бағыттар: халыққа тұрғын үй - коммуналдық қызметтер көрсету жүйесінде энергия және ресурс үнемдеуді қамтамасыз ету, муниципалдық басқару жүйесінің ақпараттық инфрақұрылымын, сондай-ақ ақпараттық-коммуникациялық технологиялар салаларын және ақпараттық қызметтер саласын дамыту болып табылады.

Нарықтық экономикада қаржылар бүкіл өңірлік шаруашылықтың қызмет етуін ретке келтіретін негізгі шарт болып табылады. Сондықтан өңірдің қаржылық ресурстарын тиімді басқару мәселесін шешу пәрменді өңірлік саясаттың жүзеге асырылуын көздейді. Өңірдің қаржылық ресурстары кәсіпорындардың, мекемелердің, ұйымдардың қаржыларынан, бюджеттік және несиелік ресурстардан құралады.

Өңірдің экономикалық әлеуетінің жағдайы мен деңгейі қаржылық ресурстарды қалыптастыру мен басқарудың қажетті алғышарты болып табылады.

Кез-келген реформаны, оның ішінде экономикалық реформаларды жүргізу экономикаға, әлеуметтік салаға және инфрақұрылымды дамытуға орасан зор қаржы ресурстарын салуды талап ететіні белгілі. Осы мақсатта, әсіресе, аймақтардың дамуында жергілікті бюджеттердің атқарар рөлі аса маңызды. Өңірлерде қалыптасатын қаржылық қатынастар негізінен жергілікті бюджеттердің қалыптасуы мен орындалуы арқылы жүзеге асырылады.

Жеке өңірлер бюджеттеріне қаражаттардың түсу көлемі мен құрылымына елдегі экономикалық жағдай; қаржы-бюджет саясаты, өндіріс дамуының аймақтық деңгейі, оның құрылымы, инфляция қарқыны, бағаның өсуі және т.б. сан алуан факторлар әсер етеді.

Рыноктық қатынастар жағдайында жергілікті басқару органдарының қызмет ету саласы кеңее түседі, сондықтан олар әлеуметтік, экономикалық, экологиялық, демографиялық мазмұндағы мәселелерді шешуде өз бетінше әрекет ете алады. Жергілікті басқару органдарына мемлекеттің әлеуметтік бағдарламаларын, мемлекеттік қаржыны тиімді басқаруды, бюджеттік сала құрылымын қайта құру, аумақтың экономикалық өркендеуі үшін қолайлы шарттар қалыптастыру сияқты аса маңызды міндеттерді жүзеге асыру жүктеледі.

Қалалық қоршаған ортаны басқару жүйесінің барлық элементтері жүйелі және сәтті жүзеге асырылған жағдайда, қалалық ортаның құрылымдық элементтерінің жұмыс істеу тиімділігін арттыру және оны дамытуға шектеулер жүйесін оңтайландыру мүмкіндігі арқасында, қазіргі заманғы жағдайда қалалық инновациялық дамудың жаңа тәсілдері жүзеге асырылады.

Әдебиеттер:

- 1.2021-2025 жылдарға арналған Қызылорда қаласын дамыту бағдарламасы. Қызылорда қаласы, 2021 жыл.
- 2.Бутакова О.В. Методические основы совершенствование бюджетного регулирования// Финансовый весник.-2014, № 2.-12с.
- 3.Арыстанбаева С.С.Финансовое обеспечение в системе государственного регулирования развития национальной экономики//Саясат.2015. -№11.-5с
4. Шуба В.Б. Модели межбюджетных отношений конкретных стран: общее и особенное // Финансы, 2013. - № 10. - С.87
5. Құлпыбаев С.,Мельников В.Д. Қаржы негіздері.Оқулық.-Алматы, 2015.-115б

ҚАЗАҚСТАН РЕСПУБЛИКАСЫНЫҢ ТУРИСТІК ҚЫЗМЕТІНЕ ТАЛДАУ

Рымбек А.С., Ю-21-1 П тобының магистранты

Соңғы уақытта шетелдік туристердің Қазақстан Республикасының туристік көрікті жерлеріне деген қызығушылығының артуы байқалады. Қазақстанның туристік тартымдылығы бірегей табиғи аймақтар мен қорықтардың, әлемдік деңгейдегі тарихи-мәдени көрікті орындардың болуымен түсіндіріледі. Бұл ресурстарды сауатты пайдалану республикада туризмнің барлық түрлерінің дамуына ықпал етеді. 01.01.2007 ж. жағдайы бойынша статистикалық деректер туристік белсенділіктің тұрақты ұлғаюына сендіреді.

Кесте 1. 2014-2019 жылдары Қазақстан Республикасында қызмет көрсетілген туристердің саны (ҚР Туризм және спорт жөніндегі Агенттігінің деректері)

	2014	2015	2016	2017	2018	2019
Туристер саны	154,4	171,4	229	250	280	310

1-кестеде көрсетілген кестеден, туристік белсенділіктің орташа жылдық ұлғаюы жылына 28% шегінде ауытқиды. Мәселен, 2014 жылдан бастап 2019 жылға дейінгі кезеңде қызмет көрсетілген туристердің саны 154,5 мың адамнан 2 есе дерлік өсті және 310 мың адамды құрады. Отандық экономикадағы қолайлы үрдістер, сондай-ақ кластерлік даму бағдарламасын іске асыруға байланысты саланы мемлекеттік қолдау туристердің жалпы санының өсу үрдісі сақталады деп болжауға мүмкіндік береді.[2]

2-кестеде ұсынылған деректерге сәйкес 2014-2019 жылдар аралығында Қазақстан Республикасында орындалған жұмыстар мен көрсетілген туристік қызметтер көлемінің ұлғаюының үдемелі және тұрақты үрдістеріне қатысты қорытынды жасауға болады.

2.Кесте. Қазақстан Республикасының туристік индустриясында орындалған жұмыстар мен қызметтердің көлемі, мың теңге (ҚР Туризм және спорт жөніндегі Агенттігінің деректері)

Көрсетілген қызмет көлемі	2015	2016	2017	2018	2019
Теңге есебімен	946239	1112520	1976543	3208760	3861401

2-кестеде келтірілген деректер Республиканың туристік саласында орындалған жұмыстар мен қызметтер көлемінің оң динамикасын көрсетеді. Мәселен, 2015 жылғы жағдай бойынша орындалған жұмыстардың көлемі 946239 мың теңгені құрады, 2016 жылы сол көрсеткіш ұлғаю жағына өзгерді және 1112520 құрады, 2017 жылы 1976543 мың теңге, 2018 жылы – 3208760, ал 2019 жылы – 3861401 мың теңге шегінде өсу байқалды.

Осылайша, 2016 жылдан бастап 2019 жылға дейінгі кезеңде Қазақстанның туристік саласында орындалған жұмыстар мен қызметтер көлемінің өзгеруінің орташа жылдық серпіні 25% - ды құрайды. Туризмнің ел экономикасына экономикалық әсері елден және елге бағытталған, туристік экспорт пен импортпен генерацияланатын ақша ағындарының көрсеткіштері арқылы көрінеді. Туристік қызмет көрсету экспортынан түскен табыстардың басым бөлігі келетін шетелдік туристерден, сондай-ақ отандық көлік билеттерін сатудан және болатын елде басқа да қызметтерге түседі. Елдің туристік импортын шетелдік сапарлар кезінде оның азаматтары жұмсаған ақша, олар болатын

елдерде көліктік шығыстарды және басқа да қызметтерді төлеуді, сондай-ақ туризм индустриясының шетелдік инвесторларына дивидендтерді төлеуді құрайды. Елдің туристік қызметтер экспортынан түскен табысы мен туристік қызметтер импортының құны арасындағы айырмашылық теріс (тапшылық) және оң болуы мүмкін туристік төлем балансын білдіреді.

Әлемдік тәжірибеде туризм негізінен мыналарға жіктеледі: келу, шығу және ішкі, сонымен қатар келу туризмі шетел валютасы түсімдерінің негізгі генераторы болып саналады, сондықтан Қазақстандағы туризмнің түрлік құрылымын зерделеу қажет. Қазақстан Республикасының туристік саласының құрылымы әлемдік деңгейге ұқсас және 3 құрамдас бөлікті қамтиды: көшпелі; ішкі; кіру

Туристік саланың даму деңгейін бағалау үшін осы құрамдастардың сандық көрсеткіштерін талдаймыз. Туристік саланы дамытудың бастапқы кезеңінде, көрсетілетін қызметтер көлемінің ұлғаюына негізінен шығу туризмі есебінен қол жеткізілді.

3). "Көшпелі туризм" ұғымы Эйфель мұнарасының немесе Египет пирамидасының жетілуі, Темза немесе Меконг бойынша қайықпен сырғанау, Карл Варларда немесе Ессентуктерде және т. б. емдеу сияқты басқа мемлекеттердің тақырыптық келуінің көптеген түрлерін қамтиды. 2016 жылы Қазақстандағы шығу туризмінің көлемі 94,6 мың адамды, ал 2017 жылы – 121 мың адамды құрады. Көшпелі туризм сегментіндегі сатудың негізгі массасын демалыс, рекреация және демалыс мақсатында туризм деп аталатын (44,7%) құрайды. Шығудың қалған мақсаттары коммерциялық – шоп-турлар (29%), іскерлік және кәсіби (18,7%) болып табылады.

Сонымен, алыс шетелдерде демалу мақсатында ең үлкен сұраныс осындай елдердің туристік өнімдеріне байқалады:

Түркия-63,1 мың адам (кетушілердің жалпы санының 30%);

Қытай-48,6 мың адам (кетушілердің жалпы санынан 23,1%));

Біріккен Араб Әмірліктері – 23,8 мың адам (кетушілердің жалпы санының 11,3%).

Коммерциялық шоп-турлар негізінен Қытайға, Біріккен Араб Әмірліктеріне және Грецияға ұйымдастырылады.

Көшпелі туризмнің оң динамикасын Қазақстан халқын қамтамасыз етудің өскен деңгейімен түсіндіруге болады. Республиканың туристік саласының даму деңгейін көрсететін келесі түрі келу туризмі болып табылады. Мәселен, Қазақстан Республикасында қазіргі кезеңде келу туризмі көлемінің ұлғаюының оң серпіні байқалады, бұл Қазақстан Республикасында туристік саланы дамытудың оң үрдістерін көрсетеді.

Кесте. 3. 2016-2019 жылдар кезеңінде Қазақстан Республикасына келген туристердің саны (ҚР Статистика жөніндегі Агенттігінің деректері)

	2015	2016	2017	2018	2019
ҚР келген туристер саны(млн)	20,8	44,0	60,0	75,0	90,0

3-кестеде ұсынылған статистикалық мәліметтерге сәйкес 2015 жылы Қазақстанның туристік фирмалары Қазақстанға келген 44,9 мың адамға қызмет көрсетті, бұл өткен жылға қарағанда 1,5 есе көп. Бұл ретте ТМД елдерінен Қазақстан Республикасына 42,2 мың адам келді, бұл 2016 жылмен салыстырғанда 13,7 мың адамға (28,5 мың) артық. Ресми статистикалық деректерге сәйкес 2016 жылы келу турпотогының 50% - дан астамын Германиядан туристер құрады. ТМД елдері арасында ең үлкен үлесті Ресейден келген туристер құрайды-67,5%.

2017 жылы Қазақстан Республикасы Статистика агенттігінің деректері бойынша туристік ұйымдар 171427 туристерге және экскурсанттарға қызмет көрсетті (оның ішінде келу туризмі – 74728 және ішкі туризмі – 66928 адам). Қазақстан Республикасы Ұлттық қауіпсіздік комитеті Шекара қызметінің деректері бойынша осы кезеңде республикаға келген резидент еместердің саны 3679859 адамды құрады, бұл өткен жылмен салыстырғанда 26,8% - ға артық. Кеткен резиденттердің саны 2292946 адамды құрады, 2001 жылдың осы кезеңімен салыстырғанда туристердің бұл ағыны 780 адамға азайды.

2018 жылдың қорытындысы бойынша келу туризмі 2% - ға артып, 4 млн.365 мың адамды немесе келушілердің жалпы ағынының 41% - ын құрады. Ішкі туризмге қатысушылар саны да 5,3% - ға артты. Кеткен туристер саны 7,3% - ға азайып, 3004,0 мың адамды құрады (28,2%). 2017 жылмен салыстырғанда 2018 жылы Қазақстанда ішкі және келу туризмін дамытудың оң үрдісі байқалды, бірақ туристік ағын жалпы 11 млн. адамнан 10,6 млн. адамға дейін азайды.

Қазақстандық шығушылардың басым бөлігі демалыс үшін елден кетеді. Оның үстіне көпшілігі демалыс өткізіп, алыс шетелдерге күш жинап, тек аз ғана бөлігі ТМД елдеріне жіберіледі. Бірақ шетел азаматтары Қазақстанға келіп, статистикалық мәліметтер көрсетіп отырғандай, негізінен жұмыс сапарларында, яғни бізде іскерлік туризм белсенді дамып келеді.

2018 жылы түрлі конференциялар мен басқа да халықаралық іс-шараларға елге 23,3 мыңнан астам адам келді. Алайда, демалыс мақсатында республикаға шетелдіктердің 30% - ы келді. Қазір экологиялық туризмге ерекше қызығушылық тудырады. Келу туризмі іс жүзінде 90% - ға іскерлік туризммен ұсынылған. Осылайша, жазда демалыс маусымында елге келушілердің саны төмендеуі мүмкін.

Қазіргі таңда әлемде танымал экологиялық және экстремалды туризм (шетелдік туристердің сұранысын пайдаланатын биік таулы турлар, мысалы, "Хан-Тенгри" компаниясы ұсынады) келу туризмінің құрылымында аз ғана пайызды алады. Соған, қарамастан біраз жандануы бұл бағытта көлемі нарықтың мұндай турлар айтарлықтай әсер етпейді. Туристік тұрғыдан дамыған көптеген елдерде ішкі туристік нарық туризмнің жалпы кірісінің 30-дан 50% - ға дейін әкеледі. Бұл тұрғыда Қазақстан жақсы перспективаға ие. Туризмнің осы түрінің дамуына тиісті көңіл бөлінбеуіне байланысты, мемлекет бюджеті үлкен соманы ала алмайды, инфрақұрылымдарды бұзуды жалғастыруда, табиғи, мәдени және тарихи ескерткіштердің экологиялық жай-күйіне елеулі зиян келтіреді.

Қазақстандық туристерде шетелдік кінә қою деңгейіне қарағанда төмен болуына қарамастан, демалыс индустриясының жеткілікті дамымағанына қарамастан, ішкі туризмді дамытуға да кері әсерін тигізеді. Ел ішінде сапарлар жасайтын азаматтардың көпшілігі оларды не іскерлік мақсатта, не туысқандары мен таныстарына бару үшін жасайды. Демалыс орнын таңдау мүмкіндігі болған жағдайда қазақстандықтардың көпшілігі өз демалысын Қазақстаннан тыс жерлерде өткізгісі келеді. Бүгінде ішкі туризм негізінен табиғи, ұйымдастырылмаған болып табылады. Кейбір курорттардың, санаторийлердің және туристік базалардың қызметі ерекшелік сипат ала алмай отыр [3, 57-59бб].

Ішкі туризмді дамытуға теріс әсер ететін мәселелер келу туризмінің мәселелері сияқты. Егер Қазақстан азаматтары толыққанды демалуға болатын орындарды білмесе де, келу туризмін дамыту туралы айтуға бола ма? Егер білсе, онда сервистің толық болмауына байланысты елде демалыс өткізгісі келмейді. Тіпті Қазақстан мен шет елдердегі баға айырмашылығы қазақстандық демалыс пайдасына оң шешім қабылдауға әсер етпейді .

Бұдан әрі 2018-2019 жылдары туризм түрлері бойынша қызмет көрсетілгендер санының өсу көрсеткішін қарастырайық (4- кесте).

Көрсеткіштер	Қызмет көрсетілген туристер саны, мың адам	Жалпы ағынның % үлес салмағы
--------------	--	------------------------------

	2018	2019	2019% 2018ж қарағанда	2018	2019	2019ж2018 ж.қарағанда
Барлық қызмет көрсетілген туристер, мың адам	10649	12388	116,3	100	100	-
Келу туризмі	4 365	5 206	119,3	41	42,03	+1,03
Ішкі туризм	3 280	3 495	106,6	28,21	30,8	+3,59
Көшпелі туризм	3 004	3 687	122,7	28,2	29,76	+1,56

4-кестеде келтірілген деректерден 2018-2019 жылдар аралығында қызмет көрсетілген туристердің саны 1739 мың адамға артты, бұл пайыздық қатынаста 116,3% - ды құрады. Елге келген шетелдік туристердің саны 2019 жылы 119,3% пайыздық қатынаста 841 мың адамға артты. Сонымен қатар, қарастырылып отырған кезеңде ішкі туризм көлемі артты. Мәселен, 2019 жылы 2018 жылмен салыстырғанда өсу 215 мың адамды құрады, пайыздық қатынаста 106,6%. 2019 жылы шығу туризмінің көлемі 2018 жылмен салыстырғанда 683 мың адамға ұлғайды. адам, пайыздық қатынаста 122,7%.

Туристік белсенділіктің орташа жылдық ұлғаюы 1-суретте көрсетілген кестеден, жылына 28% шегінде ауытқиды. Мәселен, 2016-2019 жылдар аралығындағы кезеңде қызмет көрсетілген туристердің саны 154,5 мың адамнан 2 есе дерлік өсті және 310 мың адамды құрады. Отандық экономикадағы қолайлы үрдістер, сондай-ақ кластерлік даму бағдарламасын іске асыруға байланысты саланы мемлекеттік қолдау туристердің жалпы санының өсу үрдісі сақталатынын болжауға мүмкіндік береді. 2-суретте ұсынылған деректерге сәйкес 2016-2019 жылдар кезеңінде Қазақстан Республикасында орындалған жұмыстар мен көрсетілген туристік қызметтер көлемінің ұлғаюының серпінді және тұрақты үрдістеріне қатысты қорытынды жасауға болады.

2018 жылдан 2019 жылға дейінгі кезеңде келу туризмінің үлес салмағы 1,03% - ға, ішкі туризм 3,59% - ға ұлғайды, ал шығу туризмі 1,56% - ға ұлғайды. Осылайша, қарастырылып отырған кезеңде келу туризмі көлемінің ұлғаюының оң серпіні Қазақстан Республикасының туристік саласындағы сапалы өзгерістер туралы көрсетеді. Қазақстан Республикасындағы туризмнің басқа екі түрі көрсеткіштерінің өсу серпіні де елдің туристік саласының нығаюын көрсетеді. Осылайша, статистика деректері бойынша 2019 жылы өткен кезеңмен салыстырғанда қызмет көрсетілген туристердің жалпы санына қатысты шығу туризмінің үлесі айтарлықтай азайды.

3-кестеде және 5-кестеде көрсетілгендей, қазіргі уақытта келу және ішкі туризмнің жиынтық үлесі шығу туризмінің үлесінен едәуір асып түседі. Мәселен, 2018 жылдың қорытындысы бойынша келу туризмі 2017 жылдың 1,7% - ға артып, 4 млн.365 мың адамды немесе келушілердің жалпы ағынының 41% - ын құрады. Ішкі туризмге қатысушылар саны 17,4% - ға артып, 3 млн.280 мың адамды (30,8%) құрады. Кеткен туристер саны 23,3% - ға азайып, 3004,0 мың адамды құрады (28,2%). Қазақстан Республикасы Ұлттық Банкінің төлем балансының деректері бойынша ("сапарлар" бабы), резидент еместерге 2018 жылы көрсетілген қызметтердің көлемі 684,5 млн. 2018 жылы елдің ЖІӨ-ге туризмнің үлесі 1,3% - ды құрады.

2019 жылы келу туризмі 2018 жылға қарағанда 1,03% – ға, шығу туризмі-1,56% - ға ұлғайды, ішкі туризм керісінше 2,59% - ға азайды және 3495 мың адамды құрады, оның ішінде сандық көріністе ішкі туризмнің көлемі 2018 жылға қарағанда ұлғайды. Сонымен қатар Қазақстан Республикасы Статистика жөніндегі агенттігінің деректерін талдау 2017 жылдан бастап 2018 жылға дейін келу туризмінің географиясының кеңейгенін көрсетеді: 2000 жылы 60 ел, 2018 жылы 161 ел. [4].

Осылайша, егер туристік индустрияның 2019 және алдыңғы жылдардағы көрсеткіштерін салыстырсақ, онда оң серпін байқалады. Туристік сала дамып келеді: 2018 жылы қазақстандық туристік қауымдастықтың деректері бойынша, туринадустрия компанияларының кірістері 30,5 млрд.теңгені, ал 2019 жылы 44,72 млрд. теңгені

(44,3%–ға өсті), салықтық түсімдер тиісінше 6,5 және 7 млрд. теңгені құрады. Қазіргі туристік фирмалардың саны 9% – ға артты, қазір олардың саны мыңнан сәл аз-921. Қонақ үйлер мен туристерді орналастыру орындарының саны 17,6% - ға өсті. Қазақстандық туристік қауымдастықтың деректері бойынша 2019 жылы Қазақстан 5,2 млн. туристке барды, ал 2018 жылы бұл көрсеткіш 4,3 млн. – ды құрады.

Қазақстан Республикасында туризмді дамытудың 2001 жылғы 6 наурыздағы тұжырымдамасына сәйкес ішкі және келу туризмін дамыту мақсатында жергілікті, өңірлік және халықаралық деңгейлерде туризм индустриясын және қажылыққа оның түрлерінің барлық алуан түрлерінде (танымдық, іскерлік, спорттық, сауықтыру, экзотикалық т.б.) дамыту жөнінде жұмыс жүргізілді. Отандық туроператорлар экологиялық турларды ұйымдастыру бойынша 78 бағыт, 126-сауықтыру, 61-аңшылық пен балық аулауды ұйымдастыру бойынша, 18-ат, 46-шытырман оқиғалы турлар, 56-Жібек жолы бағдарламасы бойынша, 17-сынық бойынша, 56-мәдени-танымдық турлар, 315-демалыс күнінің бағыты бойынша маршруттар әзірледі.

Осылайша, қазақстандық туризмнің үдемелі және тұрақты дамуын келу және ішкі туризм көлемінің өсу қарқыны куәландырады. Ішкі туризмнің барынша дамуы Астана, Алматы қалаларында, Шығыс Қазақстан, Қарағанды, Алматы және Ақмола облыстарында байқалады. Алматы, Қарағанды, Солтүстік Қазақстан және Батыс Қазақстан облыстарында көшпелі туризм неғұрлым дамыған. Республикада туризмнің іс жүзінде бар барлық түрлері дамыған: мәдени-танымдық, ойын-сауық, экологиялық, экстремалды, сауықтыру, әлеуметтік, балалар, спорттық, іскерлік, ғарыштық туризм.

Туризмнің экстремалды түрлерінің ішінде туристер арасында аң аулаудың ұлттық түрлері, атап айтқанда, бүркітпен және аушы ителгімен, қазақ - тазасымен аң аулау сияқты аса танымал түрлері. Геосаяси жағдай мен табиғи-шикізат ресурстары Қазақстанға бизнес және халықаралық іс-шараларға қатысу мәселелері бойынша келетін туристердің санын арттыруға мүмкіндік береді. Бұл, ең алдымен, Алматы, Астана, Атырау қалалары. Геосаяси жағдай мен табиғи-шикізат ресурстары бизнес және халықаралық конвенцияларға қатысу мәселелері бойынша Қазақстанға келетін бизнес-туристердің санын арттыруға мүмкіндік береді. Жоғарыда көрсетілген орталықтардың инфрақұрылымы негізінен халықаралық стандарттарға сәйкес келеді. Алматы қаласы республика үшін стратегиялық (әуе, автомобиль, темір жол) қақпа болып табылады және негізгі көші-қон дәл осы қала арқылы жүреді.

Әр түрлі форумдар өткізуге ыңғайлы ғимараттар мен қонақ үйлерден басқа, қаланың демалуға және ойын-сауыққа қажетті барлық заттары бар, сонымен қатар жақын маңдағы қала аумағында 500 км радиуста тамаша рекреациялық аймақтар орналасқан. Астана қаласы осындай стратегиялық аймаққа айналады. Қазіргі заманғы келбеті мен инфрақұрылымы бар біздің мемлекетіміздің жас елордасы ретінде қалаға деген қызығушылықты арттыру қалада халықаралық және ішкі туризмнің қарқынды дамуына септігін тигізеді.

Туристік қызметті талдау шетелден келген туристер сапалы қызмет көрсететін және қызметтердің толық жиынтығын ұсынатын қонақ үйлерде тоқтауды қалайтынын көрсетті. Елдің ірі қалалары-іскерлік орталықтарында халықаралық деңгейдегі қонақ үйлер желісінің одан әрі дамуы нақ іскерлік туризмге байланысты болады. Мәдени-танымдық туризмнің неғұрлым перспективалы өңірлері Алматы қаласы және Алматы облысы болып табылады, Жібек жолы бойынша туризмді дамыту (Алматы - Түркістан - Ташкент - Самарқанд - Бұхара - Үргенч - Мары - Ашғабат – Алматы бағыты бойынша "Жібек жолының маржаны" халықаралық туристік поезы). Республикада ішкі мәдени-танымдық туризмді дамыту үшін Қазақстанның UNWTO аясында UNESCO-мен ынтымақтастықта жүзеге асырылатын "Жібек жолы" трансконтиненталдық туристік бағдарына қатысуы үлкен мүмкіндіктер ашады. [5,986].

Қазақстанда туристік саланы дамытудың перспективалық бағыттарының бірі экологиялық туризм болып табылады. Қазақстанның қорық аймақтарына қызығушылық

танытатын туристер саны өсуде, ұйымдастырылған туризмнің жаңа нысандары: велосипед, жылқы, су түрлері дамиды. Қазақстан Республикасында экологиялық туризмді дамыту қажеттілігі тек экономикалық факторларға - жаңа жұмыс орындарын құруға, шалғайдағы өңірлерде жергілікті қоғамдастықтарды дамытуға ғана емес, сондай – ақ әлеуметтік тапсырысқа-халықтың денсаулық сақтау және бос уақытты пайдалану мәселелеріне неғұрлым тұтас, жүйелі тәсілге деген қажеттігіне негізделген. Дүниежүзілік туристік ұйым сарапшыларының деректері бойынша, соңғы он жылда экологиялық туризм ең танымал болып келеді және кез келген мемлекеттің тұрақты даму құралдарының бірі болып табылады.

Туристік әлеуетті зерттеу қорытындылары көрсеткендей, Қазақстан экологиялық туризмді дамыту үшін үлкен мүмкіндіктерге ие. Оның негізін Еуразия ортасындағы бірегей табиғи жағдайлар мен ландшафттар, көптеген табиғи, тарихи ескерткіштер, әртүрлі тарихи кезеңдерде Қазақстан аумағын мекендеген халықтардың мәдени және этникалық мұрасы құрайды.

Туристік белсенділіктің орташа жылдық ұлғаюы 1-суретте көрсетілген кестеден, жылына 28% шегінде ауытқиды. Мәселен, 2016-2019 жылдар аралығындағы кезеңде қызмет көрсетілген туристердің саны 154,5 мың адамнан 2 есе дерлік өсті және 310 мың адамды құрады. Отандық экономикадағы қолайлы үрдістер, сондай-ақ кластерлік даму бағдарламасын іске асыруға байланысты саланы мемлекеттік қолдау туристердің жалпы санының өсу үрдісі сақталатынын болжауға мүмкіндік береді. 2-суретте ұсынылған деректерге сәйкес 2016-2019 жылдар кезеңінде Қазақстан Республикасында орындалған жұмыстар мен көрсетілген туристік қызметтер көлемінің ұлғаюының серпінді және тұрақты үрдістеріне қатысты қорытынды жасауға болады.

Қазіргі уақытта Қазақстанда экологиялық туризмнің дамуы байқалады. Қазақстан Республикасы Статистика агенттігінің деректері бойынша заңды тұлға мәртебесі бар ұлттық ерекше қорғалатын табиғи аумақтар 2018 жылы 391,6 мың туристке қызмет көрсетті, туристік топтарға барудан түскен табыс 2018 жылы 9,1 млн.теңгені құрады. Алайда, экологиялық туризмнің басқа туризм түрлерінен табиғи ортаға елеусіз әсер еткеніне және аса дамыған инфрақұрылымды қажет етпейтіндігіне қарамастан, бұл бағыттағы қызмет рекреациялық-туристік инфрақұрылымның көп бөлігінің қалыптасу кезеңінде болуына байланысты күрделі қиындықтарға тап болады.

Қазақстандағы экологиялық туризмнің экономикалық әлеуеті шексіз-Щучье-Бурабай аймағы, "Сары - Ағаш", "Арасан – Қапал", "Моялды", "Баянауыл", "Жаңақорған", "Каспий" - Қазақстанның "маржандарының" толық емес тізбесі. Қазақстандағы экологиялық туризмнің экономикалық әлеуеті іс жүзінде шексіз, алайда оның қалыптасуы мен дамуы үшін айтарлықтай күрделі салымдар мен шығындар талап етіледі. Экологиялық туризм үшін қажетті инфрақұрылым құру туристер үшін табиғаттың бірегей бұрыштарының қолжетімділігін қамтамасыз етуге мүмкіндік береді. Шығыс Қазақстан облысындағы Белуха тауы ауданында Рахман кілттерінде туристік кешен салу, Алматы облысындағы тау шаңғысы курорттарының желісін құру және басқалар сияқты экологиялық туризм объектілері бойынша инвестициялық жобаларды іске асыру мақсатында инвестициялар мен жеке капитал тарту үшін жағдай жасау қажет. [6, 117-118бб].

Туристік саланың басқа басым бағыты ойын-сауық туризмі болып табылады. Ойын-сауық туризмі Каспий теңізіндегі жағажай және круиздік туризмнен тұрады. Туризмді дамыту саласындағы тағы бір қызықты жоба "Ғарыштық туризмді" ұйымдастыру болып табылады. Ғарыштық туризм дамыту жоспарлануда Байқоңыр қаласында жоба шеңберінде "Қазақстан – ғаламшардың бірінші ғарыш айлағы". Үлкен экономикалық әлеует оқушыларға, жастарға, зейнеткерлерге, мүгедектерге, соғыс және еңбек ардагерлеріне және мемлекет, мемлекеттік және мемлекеттік емес қорлар, өзге де қайырымдылық ұйымдары мен қорлары демалуға құқығын пайдаланған кезде халықтың аз қамтамасыз етілген бөлігі ретінде әлеуметтік қолдау көрсететін өзге де азаматтарға

саяхат жасау мақсатында бюджеттен тыс қаржыландыру көздерінен субсидияланатын әлеуметтік туризмді дамытуды білдіреді.

Бұл ретте мүгедектігі бар адамдар мен қарт адамдар саяхаттар индустриясының және әлемдегі басқа да демалыс түрлерін тұтынушылардың неғұрлым көп тобын, сондай-ақ туризм индустриясының осы кеңейіп келе жатқан нарығының бір бөлігіне айналған балалары бар отбасыларды құрайды бірақ олардың, көптеген қонақ үйлерге, көлік құралдарына және туристік көрікті жерлерге баруға арнайы рұқсаты жоқ.

Осылайша, туристік ресурстардың қолжетімділігі туризмді дамытуда неғұрлым маңызды фактор болып отыр. Туристік ресурстар мен қызметтерге қолжетімділіктің кеңеюіне алып келетін туристер санының ұлғаюына қарамастан, көптеген туроператорлар әлі де осы тұрғыдан шаралар қабылдаудың маңызын түсінбеуде. Сондықтан туристік ресурстардың қолжетімділігін қамтамасыз етуге жәрдемдесудің нақты саясаты мен стратегиясын әзірлеу, туризм индустриясындағы персоналды арнайы даярлау деңгейін көтеру, қоғамның мүгедектігі бар туристердің қажеттіліктері туралы және туризмнің әлеуметтік-экономикалық дамуындағы маңыздылығы туралы хабардар болуын арттыру қажет.

Әлеуметтік туризмді, оның ішінде өлкетану, спорттық, көркемөнерпаздар, емдеу-сауықтыру, мәдени-танымдық, экологиялық туризмді, отбасылық саяхаттарды, қарт адамдар мен мүгедектер туризмін, жастар мен балалар-жасөспірімдер туризмін дамытудың тәрбиелік және патриоттық маңызы зор. Осындай мәселелерді шешуде туристік өнімді қалыптастырудың институционалдық элементтері бірінші дәрежелі рөлге ие болады. Қазақстан бірегей мәдениетте, бай және әр түрлі табиғатта, іскерлік белсенділікте өскен бәсекелі артықшылықтарға ие, бұл мәдени-танымдық, экологиялық, іскерлік туризмді дамытуға, спорттық, шытырман оқиғалы туризм сияқты белсенді демалыс түрлерімен айналысуға мүмкіндік береді.

Жалпы туристер үшін Қазақстанның барлық аумағы бойынша 700-ден астам саяхат бағыты ұсынылады. Ең қызықты, тартымды және перспективалы маршруттар әзірленді: "Саяхат" ЖШС Қызылорда облысы, "Жібек Жолы компаниясы" ЖШС, "Жібек жолы-Қазақстан" Ұлттық компаниясының "Туристік агенттігі" ЖШС, "Хантенгри" МАЛ ЖШС, "Азия туризм" ЖШС, "Тұран-азия" ЖШС Алматы қаласы, "Ақкөл" ЖШС, "Шиндал-Сан" ЖШС Алматы облысы, "Экосистем" ЖШС, "Рахман қайнарлары" ЖШС, "Шара" ЖШС Шығыс Қазақстан облысы, Маңғыстау облысының "Фирма-Турист" ЖШС, "Камек тур" ЖШС " Оңтүстік қазақстан облысы. Тур Жамбыл облысының операторлары "Тараз – ежелгі Жібек жолы қаласы", "Тараз - Түркістан" және т.б. маршруттарды әзірледі.

Пайдаланылған әдебиеттер:

- 1.Қазақстан Республикасының "Қазақстан Республикасындағы туристік қызмет туралы" 2001 жылғы 13 маусымдағы N 211 Заңы.
2. ҚР Туризм және спорт жөніндегі Агенттігінің 2014-2019жж деректері
- 3.А.С.Андреева. Развитие туризма в Казахстане.Астан. 2013
4. ҚР Туризм және спорт жөніндегі Агенттігінің 2017-2019жж.деректері
- 5.Г.Калиева. ҚР Туризм дамуының қазіргі жағдайын бағалау. Алматы. Поиск №4, 2013.
- 6.Г.Б.Уахитова. Қазақстан экономикасындағы туристік қызметтер нарығын басқару.Канд. диссертация, Қарағанды, 2008.

ЖЫЛЖЫМАЙТЫН МҮЛІКТІ БАҒАЛАУ ӘДІСТЕРІ

Сайлауов А.Е., 1 курс магистранты, КАРТУ
Ғылыми жетекшісі: Абдраимова Г.К., э.ғ.к., доцент КАРТУ

Нарықтық экономика элементтерінің ішінде өндірістік заттар құрамына кіретін (же р учаскесі, әкімшіліктік, қоғамдық өндірістік саудалық және басқа да құрылыстар, құрылыс жабдықтары) жылжымайтын мүлік ерекше орын алады және барлық жеке меншік түрдегі мекемелермен кәсіпорындар үшін шаруашылықтық іс-әрекеттер және даму негізі болып табылады.

Жылжымайтын мүліктің өзге түрі азаматтардың жеке бастарына тіршілік етуінің негізі болып табылады және оны олар жеке тұтыну үшін өндірістік емес мақсатта азаматтардың меншігіндегі тұрғын үйлердің, пәтерлердің, саяжайлық құрылыстар, сондай-ақ үй, гараж, шаруашылық құрылыстар сияқты коммерциялық мақсатта қолданылады және тұтыну нысандарына қызмет етеді, соған байланысты көптеген азаматтар мен жеке мекемелер жылжымайтын мүлік нарығындағы операцияларға тартылушылық жылжымайтын мүлік қасиетін тауардың ерекше түрі ретінде қарау деп түсіндіріледі. Жылжымайтын мүлік нысандарының физикалық сипаттамасы оның өлшемі және пішіні қоршаған ортасы, коммуналдық ортадағы келеңсіздіктер және қауіп-қатер туралы деректерді сипаттайды. Осы сипаттамалар жиынтығы нысанның пайдалы жағын сипаттайды [1]. Пайдалылық-жылжымайтын мүлік құнының негізін құрайды, алайда ол өз бетінше құнды анықтай алмайды. Кез келген нысан белгілі дәрежеде жарамдылық және ұсыныстық шектеулі сипаттамасы сияқты құнға ие болады. Бағалау әдістері:

Жылжымайтын мүлік объектісіне бағалау жүргізу кезінде, яғни нарықтық құнын анықтауда, бағалаудың кіріс тәсілі, шығын тәсілі және салыстырмалы әдістері қолданылады.

Құн – бұл меншіктің ақшалай баламасы [2]. Жылжымайтын мүлік объектісінің нарықтық құны – ашық нарықтағы бәсекелестік жағдайында сатылуға мүмкін ықтимал баға болып табылады, яғни бұдан болжауға болады: • Мәміледегі тараптардың біреуі жылжымайтын мүлік объектісін сатуға міндетті емес, ол екінші тарап оны сатып алуға міндетті емес. • Тараптар мәміленің мәнінен хабардар және өз мүдделері тұрғысында әрекет жасайды. • Бағалау объектісі оферта формасында ашық нарыққа ұсынылған. • Мәміле бағасы өзімен бірге бағалау объектісі үшін сыйақыны және мәмілені бекітуде өзге де тараптың болмауын ұсынады. Нарықтық құн - мәміле тараптары бағалау объектісі туралы жан-жақты, барлық ақпараттарды орнықтыру үшін әрекет жасау арқылы бәсекелік жағдайындағы мәміледе құрылған объектінің біршама ықтимал бағасы, ал, Қазақстан Республикасының «Бағалау қызметі туралы» заңында көрсетілгендей бұл бағаға ешқандай да төтенше жағдайлар әсер ете алмайды [3]. Кіріс әдісі-жылжымайтын мүлік объектісінің құнын объекті пайдалану кезінде күтілетін (болжанатын) кірістерге негізделген анықтау әдістері болып табылады:

1) тікелей капитализация әдісі - жылжымайтын мүлік ті пайдалану тұрақтылығының сақталуы жағдайында құнды анықтау. Бастапқы инвестицияны есептемегендегі тұрақты кірістер шамасы арқылы капитал кірісі мен капитал қайтымын бір уақытта есептеу.

2) Ақша ағымдарының дисконттау әдісі - объекті тұрақты пайдалануда тәуекел дәрежесіне тәуелді әрқелкі және өзгеріп отыруы жағдайында ақша ағымдары түсімінің құнын есептеу.

Капитализация - бұл конвертациялық кірістердің ағымдық құны.

Мүліктің құнын анықтау капитализацияның жалпы коэффициенті базасында орындалатын формула: $V = NOI/R$

Мұнда, NOI-таза операциялық кіріс, R-капитализацияның жалпы коэффициенті. Бұл әдіс көбіне шаруашылық субъектілерінің өтінішінде көрсетілген объектілерді, яғни жанар-жағар май станциялары, дүкендер, шаштараз үйлері және т.б бағалау кезінде қолданылады. Салыстырмалы әдіс - бірнеше ұқсас - салғастырылымды объектілердің сатылу бағасын салыстыру жолымен объект құнын бағалау әдісі, яғни бұл салыстырылым объектілерінің бір-бірінің айырмашылықтарын ескере отырып, сәйкес түзетулер енгізгеннен кейін ғана іске асырылуы қажет. Салыстырмалы әдіс - Коммерциялық

жылжымайтын мүлік нарығын зерделеу бойынша конъюнктуралы зерттеуді жүргізу керек. Салыстырмалы әдіс арқылы бағалау ауданның экономикалық жағдайына, географиялық орналасуына және тұрғын үй нарығының қалыптасу дәрежесіне байланысты. Ауданда тұрғын үйлер нарығы дамымаған, сондықтан бұл әдісте объектің нақты құнын шығара алмайды. Шығын әдісі - бұл барлық тозу түрлерін шығарып тастағандағы жылжымайтын мүлік объектісінің Толық орынбасу және қайта өндірудің толық құнын анықтау әдісітері

1). Элементтер бойынша есептеу әдісі-тозуды есептеумен қатар, бірыңғай бағалар жинағы, сметалық нормалар мен ережелерді, сметалық нормалар мен белгіленген бағалар және өзге де нормативтерді қолдану арқылы орынбасудың немесе қайта өндірудің құнын анықтау;

2). Топталған жалпы көрсеткіштер құны әдісі- ұқсас объектілердің сатылуы туралы жалпы ұсыныстар немесе топталған сметалық нормативтер жинағын, қайта қалпына келтіру құнының топталған көрсеткіштерін, құрылыс құнының топталған көрсеткіштері және өзге де нормативтерді қолдану негізінде (тозуды шығарып тастағандағы) орынбасудың немесе қайта өндірудің құнын анықтау.

$C = C_b * S * K_{физ} * K_{функц} * K_{зон} * K_{изм.мрп}$ C-теңге түріндегі салықтық салым мақсаты үшін мүлік құны

C_б-бір шаршы метрдің базалық құны; S- мүліктің пайдалы аумағы шаршы. Метр; K_{физ} - физикалық тозудың коэффициенті; K_{функц} - функционалды тозудың коэффициенті; K_{зон} - аймақталған коэффициент; K_{изм.мрп} - айлық есеп көрсеткіштерінің өзгеру коэффициенті. Тозу-уақыт кезіндегі жылжымайтын мүлік объектісінің физикалық, функционалды және өзге сипаттарын жоғалту процесі; Физикалық тозу - бұл эксплуатация шарттарымен байланысты табиғи-климаттық және өзге де факторлардың әсерінде бүлінулер мен тозуларды тудыратын дефекттер салдарынан объектің құнын жоғалтуы; Функционалды тозу - қазіргі заманғы ғимараттар мен имараттарға сай көлемді –жоспарланған, архитектуралық жетілдірілуі тәрізді функцияларды іске асыру мүмкіндіктерінің болмауы нәтижесінде бағаланатын объектің құнын жоғалтуы; Экономикалық ескіру - жылжымайтын мүлік нарығының өзгеруі нәтижесіндегі объектің құнын жоғалтуы.

1-әдіс: Сатуды салыстыру тәсілі. Сату салыстыру тәсіл әдетте бір-отбасы үйлері мен жер бағалау кезінде қолданылады. Кейде нарықтық деректер тәсілі деп аталады, бұл сипаттаманы жақында сатылған қасиеттері бар жылжымайтын мүлікті салыстыру арқылы алынған құнды бағалау. Бұл ұқсас қасиеттері деп аталады салыстырма, әрбір тиіс, және жарамды салыстыру қамтамасыз ету мақсатында:

Субъект қасиетіне мүмкіндігінше ұқсас болыңыз

Соңғы бір жыл ішінде ашық, бәсекеге қабілетті нарықта сатылды.

Нарық жағдайында сатылды. Бағалау процесінде кем дегенде үш-төрт салыстырмалы деректерді қолдану керек. Салыстырмалы параметрлерді таңдау кезінде ескеру керек факторлардың ең маңыздысы – бұл меншіктің нарықтық құнына үлкен әсер етуі мүмкін мөлшері, салыстырмалы ерекшеліктері және, мүмкін, ең бастысы – орналасуы.

Салыстырылатын қасиеттер

Екі бірдей қасиеттер бірдей болмайтындықтан, салыстырмалы сипаттамалардың сату бағаларына түзетулер енгізіліп, ұқсас емес ерекшеліктер мен құндылыққа әсер ететін басқа факторлар ескеріледі, соның ішінде:

Ғимараттардың жасы және жағдайы.

Сату күні, егер экономикалық өзгерістер салыстырмалы өнімді сату күні мен бағалау күні арасында пайда болады. Сату ережелері мен шарттары, мысалы, жылжымайтын мүлікті сатушы қысымға ұшыраған болса немесе мүлік туыстар арасында сатылған болса (жеңілдетілген бағамен)

Орналасқан жер, өйткені ұқсас қасиеттер әр ауданнан көршіге қарай әр түрлі болуы мүмкін

Физикалық ерекшеліктер, оның ішінде лот мөлшері, көгалдандыру, құрылыстың түрі мен сапасы, бөлмелердің саны мен типі, тұрғын алаңының шаршы футтары, ағаш едендер, гараж, ас үйді жаңарту, камин, бассейн, орталық ауа және т.б.

Заттық меншіктің нарықтық құнын бағалау салыстырылатын заттардың сату бағасының түзетілген деңгейіне сәйкес келеді. Салыстырылатын заттардың сату бағаларына енгізілген кейбір түзетулер басқаларына қарағанда субъективті болатындықтан, әдетте, ең аз түзету енгізілген салыстырмалы көрсеткіштерге салмақтылық қарастырылады.

2-әдіс: шығындар тәсілі. Шығындық әдіс бір немесе бірнеше ғимараттар арқылы жақсартуға болатын қасиеттерін құнын бағалау үшін пайдалануға болады. Бұл әдіс амортизацияны ескере отырып, ғимараттың (үйдің) және жердің құнын бөлек бағалауды қамтиды. Бағалаулар барлық жақсартылған меншіктің құнын есептеу үшін қосылады. Шығындар тәсілі ақылға қонымды сатып алушы қолданыстағы жақсартылған мүлік үшін салыстырылатын лотты сатып алу және салыстырмалы ғимарат салу бағасынан гөрі көп ақша төлемейді деген болжам жасайды. Бұл тәсіл бағалау кезінде жылжымайтын мүлік жиі сатылмайтын және табыс әкелмейтін тип болған жағдайда пайдалы. Бұған мектептер, шіркеулер, ауруханалар мен үкіметтік ғимараттар жатады.

Ғимараттың құнын бірнеше тәсілмен бағалауға болады, оның ішінде жақында салынған салыстырмалы квадрат футтың құны пәндік ғимараттағы квадрат футтың санына көбейтіледі; шығындар жеке құрылыс компоненттерінің өлшем бірлігіне, оның ішінде жұмыс күші мен материалдардың құрылысына кететін шығындар негізінде бағаланатын орнында бірлік әдісі; және материалдың ағымдағы бағасы мен ілеспе монтаждау шығындарымен бірге пәндік ғимаратты ауыстыру үшін қажет болатын шикізат мөлшерін бағалайтын сандық-зерттеу әдісі.

Амортизациялық аударымдар

Бағалау мақсатында амортизация жылжымайтын мүліктің жақсару құнына теріс әсер ететін кез-келген жағдайды білдіреді және мыналарды ескереді:

Физикалық тозу, соның ішінде бояу мен шатырды ауыстыру сияқты емделетін нашарлау және құрылымдық мәселелер сияқты емделмейтін нашарлау.

Функционалды ескіру, бұл жеке меншік иелері бұдан былай қажет деп санамайтын физикалық немесе дизайн ерекшеліктерін білдіреді, мысалы, ескірген құрылғылар, ескірген құрылғылар немесе төрт жатын бөлмесі бар үйлер, бірақ тек бір ванна

Экономикалық ескіру, шулы әуежайға немесе ластайтын зауытқа жақын орналасу сияқты мүлікке сыртқы факторлар әсер етеді.

Әдістеме. Жердің құнын бос сияқты және оны ең жоғары және жақсы пайдалануға пайдалануға болатындай етіп бағалаңыз, сатылымды салыстыру тәсілін қолдана отырып, жер амортизацияланбайды.

Ғимаратты (ғимараттарды) салу мен алаңды жақсартудың ағымдағы құнын бағалаңыз.

Нашарлау, функционалды ескіру немесе экономикалық ескіру нәтижесінде пайда болған жақсартулардың амортизациялық мөлшерін бағалаңыз.

Құрылыстың сметалық құнынан амортизацияны алып тастаңыз.

Жалпы меншік құнын анықтау үшін ғимараттың (үйлердің) тозған құнына жер учаскесінің болжамды құнын және алаңды жақсартуды қосыңыз.

3-әдіс: Табысты капиталдандыру тәсілі. Көбінесе қарапайым кіріс тәсілі деп аталатын бұл әдіс инвестордың талап ететін кірістілік коэффициенті мен жылжымайтын мүлік өндіретін таза табыс арасындағы тәуелділікке негізделген. Ол тұрғын үй кешендері, кеңсе ғимараттары, сауда орталықтары сияқты табыс әкелетін қасиеттердің құнын бағалау үшін қолданылады. Кірістерді капиталдандыру әдісін қолдана отырып бағалау, егер

объектіден болашақ табыс әкеледі деп күтуге болатын болса, және оның шығындары болжанатын және тұрақты болған жағдайда өте қарапайым болуы мүмкін.

Тікелей капиталдандыру. Бағалаушылар тікелей капитализация әдісін қолданғанда келесі әрекеттерді орындайды:

Жылдық әлеуетті жалпы кірісті бағалаймыз. Тиімді жалпы кірісті анықтау үшін бос орындар мен жалдау ақысының шығынын ескеріңіз.

Жылдық таза операциялық кірісті есептеу үшін жылдық операциялық шығындарды алып тастаймыз.

Әдеттегі инвестор меншіктің белгілі бір түрі мен сыныбы бойынша табыс үшін төлейтін бағаны бағалаймыз. Бұл кірістілік немесе капиталдандыру коэффициентін бағалау арқылы жүзеге асырылады.

Мүліктің құнын бағалау үшін жылжымайтын мүліктің жылдық таза кірісіне капиталдандыру коэффициентін қолданыңыз.

Жалпы кірісті көбейткіштер. Жалпы табыс мультипликаторы (ИНД) әдісі әдетте ретінде сатып алынатын емес, бағалау, басқа қасиеттері үшін пайдаланылуы мүмкін табыс қасиеттері бірақ бұл жалға мүмкін осындай бір- және екі-отбасы үйлерінде ретінде. GRM әдісі жылжымайтын мүліктің сату бағасын оның жалдау бойынша күтілетін кірісімен байланыстырады. (Осыған байланысты «Жылжымайтын мүлікті жалға беру құқығын бағалаудың 4 тәсілі» бөлімінен қараңыз).

Тұрғын үй объектілері үшін жалпы айлық табыс әдетте пайдаланылады; коммерциялық және өндірістік қасиеттер үшін жылдық жалпы кіріс пайдаланылатын болады. Жалпы табысты көбейту әдісін келесі түрде есептеуге болады:

Өткізу бағасы ÷ Жалгерлік табыс = Жалпы кірісті көбейту

Соңғы GIM-ді құру үшін кем дегенде үш ұқсас қасиеттерден алынған сату және жалдау туралы деректерді пайдалануға болады. Одан кейін GIM нарықтық құнын анықтау үшін объектілік мүліктің болжамды әділ нарықтық жалдауына қолданылуы мүмкін, оны келесідей есептеуге болады:

Жалға беруден түскен кіріс x GIM = Нарықтық құны.

Бағалау әдістерін қолдану аймақтың әлеуметтік-экономикалық, географиялық жағдайына тәуелді. Өйткені, бағалаудың кіріс және нарықтық тәсілдемелерін бір мезетте қолдану бағаланатын объектінің нақты құнын шығара алмайды.

Әдебиеттер тізімі:

1. Г. Поляковский. Жилищная экономика. М,2015.
2. И.Т. Балабанов. Экономика недвижимости. С-П, Питер, 2016.
3. ҚР «Бағалау туралы қызметі» заңы.

«ЕХРО-2017» ЭКОНОМИКАЛЫҚ КЕҢЕЙТУДІҢ НӘТИЖЕСІ РЕТІНДЕ

Салдешова А. М. У – 31қ студенті
Оспанова Г.С. Жоғары санат арнайы пәндер
оқытушысы, магистр
Қазтұтынуодағы Қарағанды университетінің
экономика, бизнес және құқық колледжі

Тәуелсіздік - мәңгілік елдің тұғыры. Ел боламын десең, бесігіңді түзе «Еліңнің ұлы болсаң, Еліңе жаның ашыса, азаматтық намысың болса, қазақтың ұлттық жалғыз мемлекетінің нығайып - көркеюі жолында жан теріңді сығып жүріп еңбек ет. Жердің де, елдің де иесі өзің екеніңді ұмытпа!» деген Елбасымыздың сөзі әр қазақ баласының намыс отын жағары сөзсіз.

Бір қаламның ұшымен жазылып, барша қауымның жүрегіне орнаған, бір ауыздан айтылып, кең өлкемді шарлаған осынау бір ыстық сөз, ыстық көңіл лебізі бүгін ғана емес, бар уақытта да қан тамырымыздың лүпіл - бүлкіліндей естіледі бізге. Иә, бұл – бүкіл қазақ жұртының, дүйім Қазақстан елінің қызу құштарлықпен, сарқылмас сүйіспеншілікпен айтар, ардақ тұтар асыл лебізі. Ол – өлең, ол – ән, ол – сұлулық, ол – асқақ арман, ол – шалқыған дәулет, көркейген сәулет! Елдік туымыз тігілген үлкен үйіміз, алтын шаңырағымыз да осында.

Жарастығымыздың да, жақсылығымыздың да, тыныштығымыздың да қиясы, махаббатымыздың да ұясы – Қазақстан.

Талай - талай қас батырлар жанын қиып, қорғап қалған, талай арулар махаббат құрбаны болған, талай өзегі өртенген өкінішті жандар мен қуаныштан жүрегі жарыла шаттанған пенделердің куәгері болған қасиетті Отанымыз – Қазақстан!

Қазақстан - тәуелсіз ел. Сол тәуелсіздік жолында қазақ бабам не көрмеді десеңізші?! Еліміздің басынан азап та, аштық та, сұм соғыс та өтті. Әсіресе, ХХ ғасыр қазақ халқы үшін ауыр тиіп, қайғыға толы кезеңімен есте қалды.

Мың тоғыз жүз он алтыншы жылдағы көтеріліс, жиырмасыншы жылдардағы аштық, отызыншы жылдардағы тоталитарлық жүйе, ұлы Отан соғысы, мың тоғыз жүз сексен алтыншы жылғы жерді дүр сілкіндірген Желтоқсан оқиғасы. Бұның барлығы да қазақ жеріне ауыр жара салды. Қанша қиыншылық келсе де, біз оларды ешқашан ұмытпаймыз.

Себебі, бұл - тарих. «Өткенімізді ұмытсақ, болашақ бізді кешірмейді» деген ұлы даналық сөз бар емес пе? Осы даналықтың әрдайым жадымыздасақталғанын қалаймын.

Сонау ел, басына түскен нәубет жылдары тарыдай шашырап кеткендердің елге оралған сәттегі туған жерді, ата – бабаларының кіндік қаны тамған топырақты құшырлана сүйген сәттегі бейнелерін көргенде қалайша толқымассың?! Міне, ежелден еркіндікті аңсаған азат халқымыз тәуелсіздігінің 30 жылдығын тойлайды.

Бәрінен бұрын адамның жан дүниесі, рухы мен ар – ұжданы азаттықты тілейді екен. Сол халқым өз табиғатына тән тіршілік кешкісі келсе, несі айып? Ақыры бұғау біткенге сыймай, шідер біткенді шірдей тартып, халқымыз тәуелсіз ел дербестігіне қол жеткізді.

Тәуелсіздік – ұлттық тілдің, дәстүрдің, салт - сананың мызғымас тірегі, күші, алтын дінгегі, халықтың бақ жұлдызы. Тәуелсіздік – арман! Жер бетінде қанша ұлт болса, сонша арман бар. Сол арманға біздің қазақ халқы жетті.

Қазақстанның тәуелсіздік жылдарында қол жеткізген жетістіктері. Жас мемлекетіміз қалыптасқан аз уақыттың ішінде көптеген ірі экономикалық, саяси, мәдениет, спорт және әлеуметтік сияқты түрлі салаларда жетістіктерге қол жеткізді. Бүгінгі Қазақстан – тек өзі орналасқан аймақта ғана емес, бүкіләлемдік мәселені талқылауда және шешуде ықпалды рөл атқаратын ел.

– Біздің Республикамыздың Тәуелсіздігін жариялау ең алғашқы маңызды және шешуші жетістік болғаны сөзсіз. Қазақстан әлемнің халықаралық картасында пайда болып, өзінің шекарасын белгілеп, негізгі құжаттарды қабылдады.

– 1991 жылғы 29 тамызда Нұрсұлтан Назарбаевтың Жарлығымен Семей ядролық полигоны жабылды. КСРО ыдыраған кезде Қазақстанға әлемдегі төртінші ядролық қару қоры мұра болды. 1949 жылдан бастап Семей ядролық полигонында барлығы 500 жарылыс өткізілді. Қазақстанның бастамасы бойынша 29 тамыз Ядролық сынақтарға қарсы халықаралық іс-қимыл күні болып жарияланды. Айта кету керек, бұл саясат ірі әлемдік державалар тарапынан сенімді нығайтуға ықпал етіп, сол арқылы ҚР-сына тілектестік қарым-қатынасты қамтамасыз етті.

– 1991 жылдың 2 қазанында қазақтың тұңғыш ғарышкері Тоқтар Әубәкіров ғарышқа ұшты. Ол ғарышқа "Мир" орбиталық кешеніне бару экспедициясының зерттеуші ғарышкері ретінде аттанды. Біздің отандасымыз орбитада бірінші қазақстандық ғарыш бағдарламасы бойынша тәжірибелер өткізді.

– 1992 жылы Қазақстанның Мемлекеттік рәміздері – егемендігіміздің мызғымас негіздері қабылданды. "Қазақстан Республикасының Мемлекеттік рәміздері туралы" Конституциялық Заң 2007 жылғы 4 маусымда қабылданды.

– 1993 жылғы 28 қаңтарда Қазақстан Республикасының алғашқы Конституциясы қабылданды. Ата Заңымыздың қабылдануы ең алғашқы жетістіктеріміздің қатары деп есептеуге болады, себебі, Конституция - тәуелсіздіктің айғағы, теңдігіміздің бұлтартпас дәлелі.

– Сол жылдың 15 қарашасында айналымға тәуелсіздіктің тағы бір атрибуты – ұлттық валюта енгізілді.

– Ішіне 130-дан астам ұлт пен ұлыс өкілдерін сыйдыра білген, береке мен бірлікті, татулықты ту еткен қазақ елі үшін Қазақстан халқы ассамблеясының құрылуы тарихи маңызды шешімдердің бірегейі еді. 1995 жылдың 1 наурызында Елбасы Жарлығымен құрылған ассамблея халқымызға және бүкіл дүние жүзі мемлекеттеріне бейбітшілік пен келісімді насихаттап, этносаралық және конфессияаралық толеранттылықтың қазақстандық моделін паш етті.

– 2013 жыл Тұңғыш Президент жариялаған «2050 Стратегиясы - қалыптасқан мемлекеттің жаңа саяси бағыты» атты Жолдау бойынша жұмыстардың қолға алынуымен ерекшеленді.

– 2010 жылдың 1-2 желтоқсаны еліміздің тарихында қалатын айтулы датаға айналды. Себебі бұл күндері Қазақстан Республикасының басшылығымен ЕҚЫҰ-ның (Еуропадағы қауіпсіздік және ынтымақтастық ұйымы) 56 мемлекеттің басшысы елордамызға жиылып, нәтижесінде Қазақстан халықаралық ірі ұйымның бірінші төрағасы болды.

– Спортымыздың жаңа сатыға көтерілгендігін 2012 жылы өткізілген Лондон олимпиадасы мен 2016 жылғы Риода өткен олимпиадада қол жеткізген жетістіктерімізден көруге болады. Аты бүкіл әлемге әйгілі Геннадий Головкин секілді еліміздің туын көкке желбіретер азаматтарымыз барда қазақтың туы сол күйінше көктен түспейді.

– 2019 жыл Қазақстан үшін тосын оқиғаларға толы болды. 19 наурызда Қазақстанның Тұңғыш Президенті Нұрсұлтан Назарбаев өкілеттігін тоқтатты. 9 маусымда кезектен тыс сайлау өтіп, 70 пайыздан астам дауыс жинаған Қасым-Жомарт Тоқаев ел Президенті болып сайланды.

– 2017 жылы асқан өнерлі өнер саңлағы Димаш Құдайбергенов алдымен Қытай Халық Республикасындағы Singer 2017 байқауында топ жарды, онымен тоқтап қана қоймай Қазақстанымызды, еліміздің мәдениеті мен сан жылдар бойғы дәстүрін әлемге таныстырып, паш етті. Бұл оқиға еліміз үшін айтулы оқиғалардың біріне айналды.

– 2020 жылы Қазақстан басқа елдермен қатар коронавирус пандемиясына тап болды. Айта кету керек, біздің ғалымдар қазір клиникалық сынақтан өтіп жатқан екі вакцинаны ойлап тапты.

ЕХРО-ның жалғасы-елге әкелген олжасы. Соңғы бесжылдық мемлекетімізге атын көкке көтерер айтулы жетістіктерімен ерекше болды. Ең маңызды және ауқымды іс-шаралардың бірі 2017 жылы Халықаралық, мамандандырылған ЕХРО көрмесін өткізу болды. Қазақстан ТМД-да оны өткізген алғашқы ел болды. Көрмеге 115 мемлекет пен 22 халықаралық ұйым қатысты. Оған төрт миллионға жуық адам келді, олардың жарты миллионы басқа елдерден келді. Көрменің тақырыбы «Жасыл энергия» болды.

Бұл халықаралық көрме Қазақстан Республикасының сыртқы саясатына әсер еткенін ерекше атап өткім келеді. Бүкіл тарих бойында Тәуелсіз Қазақстан өзінің имиджін жақсартуға ұмтылады, өйткені бұл елдің халықаралық аренадағы беделі мен маңыздылығын арттыруға мүмкіндік береді. Халықаралық қатынастар тұрғысынан Мен бұл көрменің екі пайдасын көремін: 1. Елдің имиджін жақсарту;

2. Қытайдан емес, Голландия, Австрия, Канада, Швейцария және т. б. елдерден шетелдік инвестициялар мен біліммен толтыруға болатын жаңа экономикалық саланы құру.

Бұл жұмыста сыртқы саясат Қазақстанның қаржылық, ғылыми-техникалық, мәдени бағыттардағы ынтымақтастығы мен жұмысынан бастау алады. 2017 жылмен салыстырғанда Қазақстан экономикасының жасыл секторына инвестициялардың өсуі 146,3%-ға өскенін көріп, ЭКСПО-2017 жақсы нәтиже көрсеткенін және шетелдік инвесторларға елдің осы секторына қаражат салудың тиімділігі мен сенімділігін көрсеткенін көрсетеді.

Бүгінгі таңда тартылған инвестициялар көлемі 4,4 млрд долларды құрайды-6,3 млрд теңге мемлекеттік бюджетке салық түрінде түсті. Сондай-ақ ЕХРО аумағында "Астана Хаб" IT-стартаптардың халықаралық технопаркі жұмыс істейді. Мұнда өз жобаларын бастаушы стартаперлер жүзеге асырады және бұл мүлдем тегін. ЕХРО аумағында Astana IT University екі жылдан бері жұмыс істейді. Алғашқы жұмыс күнінен бастап ол бакалавриат бағдарламасы бойынша екі мың студент қабылдады. 2021 жылы мұнда магистратура ашылады. Қазір вокзал да, көрме кешені де, әуежайдың жаңа терминалы да, жаңа автобус желілері де ЭКСПО мұрасы болып табылады.

Елдің жыры – ЭКСПО! Өйткені шараның өзегі болған жаңғырмалы энергия – қазіргі ғылым мен техниканың ең озық үлгісі. Үш ай жазда елорданы әлемге танытқан, дүрілдеткен, думандатқан, тың идеялар мен «ақылды» технологияларды әйгілеген халықаралық жиын Қазақстанға орасан зор жетістік әкелді. Оның ең бастысы – көрмені өткізу мәртебесін жеңіп алғанымыз. «Көрме біткеннен кейін ғимараттардың барлығы бекер қалмайды. Біздің павильонымыз музейге айналады. Екі павильонда қаржы орталығы болады. Бір павильонда Қазақстанның көрмесі болады», деді Елбасы. Президент сөзіне қарағанда, бір павильонда IT-стартаптар паркі ашылып, жастарға, ғалымдарға жаңалықтар ашуға барлық мүмкіндік жасалады. Тағы бір павильонда мектеп оқушыларын білімге, мамандыққа баулитын орталық болмақ. Бұлардың әрқайсысы өз алдына бір жетістік.

«2 миллион адам келеді деп ойлап едік, 4 миллионға жақын адам келді. Жалпы, ары-бері кіріп шыққан адамдардың саны 25 миллионнан асты. Астанаға, Қазақстанға экономика жағынан пайдасы көп болды. 1 400 қазақстандық компания қатысып, құрылыс материалдарын берді, құрылыс жұмыстарына қатысты. Олар 640 млрд теңгенің қаражатын игерді. Қонақ үйлердің, мейрамханалардың, дүкендер мен концерт залдарының барлығы толды. Олардың барлығы ақша тапты, бизнес көтеріліп, қала бюджетіне үлкен қаржы құйылды. Осының барлығы пайдалы. Негізгісі бүкіл дүние жүзінен, 185 елден адамдар келді, Қазақстанның облыстарынан мүлде Астананы көрмегендер келді»-деді Елбасы.

«Статистикалық мекемелердің дерегіне сүйенсек, айталық Астананың өзінде экономикалық салалардың барлығында көрсеткіштердің өскенін байқап отырмыз. Үйлердің өту көрсеткіші 33 пайызға, тауар айналымы 20 пайызға, сауда ойын-сауық кешендеріне адамдардың баруы екі есеге өскен. Туризм саласы жандана бастағаны байқалады. Туроператорлардың қызметі 78 пайызға жоғарылған. Біз «Ашық аспан» бағдарламасын жарияладық. Авиарейстер саны көбейтілді. Мысалы Будапешт, Варшава, Хелсенки секілді басқа да қалаларға жаңа рейстер ашылды. Сондай-ақ рейстердің жиілігі де арта түсті. Күніне 7000 адам авирейспен қаламызға ұшып келеді, ал 16 мың адам басқа көліктермен келіп жатыр. Бұл өте жақсы көрсеткіш. Маусым айында қызмет көрсету саласынан түскен салық көлемі екі жарым есеге ұлғайған. Бұл дегеніміз экономиканың барынша жанданғанын көрсетеді. Осындай дағдарыс кезінде бізде шағын және орта бизнес субъектілері көбейді. Жалақы да әжептәуір өсті.»-деді Ахметжан Есімов басқарма төрағасы.

Қазір павильондар бос, туристер өте аз. 500 гидтің орнына барлығы 40 студентші жұмыс істейді. «ЭКСПО-2017» көрмесін өткізу Қазақстандағы жасыл экономиканың дамуына серпін беруі тиіс еді. Бірақ әзірге бірде-бір жоба іске асырылған жоқ.

ЭКСПО-ның айқын артықшылықтарының бірі ішкі туризмді ынталандырды, бұл Қазақстанда онша дамымаған еді. Экономика ғылымдарының кандидаты және сарапшы Жангелді Шимшиков ЭКСПО-ның экономикалық емес, әлеуметтік-гуманитарлық әсері көбірек деп санайды. Оның айтуынша, бұл көрме арқылы Қазақстан өзіне назар аударуға бірегей мүмкіндік алды, бірақ көп миллиондық туристердің үміті ақталмады:

Көпшілік 565,1 млрд теңгеге (2,1 млрд доллар) пайдалы әрі өзекті нәрсе жасауға болады деген пікірмен келіседі. Мысалы, ол жоқ аудандарда ауыз сумен қамтамасыз ету жүйесін құру.

EXPO-2020 DUBAI: Қазақстан павильоны. Ол "мүмкіндік" аймағында орналасқан. Еліміздің павильонын аралау аясында келушілер Қазақстанның қарқынды дамуы, оның мәдени әртүрлілігі, адам және табиғи ресурстардың байлығы, сондай-ақ туристік, технологиялық және инвестициялық мүмкіндіктері туралы біледі. Сондай-ақ, келушілер ұлттық тағамдар мейрамханасында Қазақстанның аспаздық тағамдарымен таныса алады. Павильон бейнесі дәстүрлі шығыс сәулетімен рухтандырылған және заманауи цифрлық шешімдер мен дәстүрлердің синтезі болып табылады. Павильон жеңілдетілген құрылымнан жасалған.

Аймаққа кіру прешовтан басталады, онда ДНҚ коды және адамзат көші-қонының қалыптасуы ашылады. Бірінші аймақ "Қазақстан-Ұлы Дала Елі" деп аталады, онда республиканың бірегей табиғаты көрсетіледі, киелі жерлер, мәдени мұралар, биоалуантүрлілік, елдің табиғи мүмкіндіктері ұсынылады. Екінші аймақ Астана Нұр-Сұлтан мен Республика өңірлеріне арналған. Үшінші аймақ "Болашақ жолы" деп аталады. Бұл аймақта еліміздің барлық алдыңғы қатарлы мүмкіндіктерін көрсету жоспарланып отыр. QazExpoCongress атап өткендей, үшінші аймақта бейне мазмұны көрсетіледі. Келушілерді тарту үшін арнайы интерактивті ойындар өткізу жоспарлануда. Төртінші аймақ - "Final show". Мұнда, ұлттық компанияда атап өткендей, көрменің тақырыбы ашылады: ақыл-ойды қалыптастыра отырып, адам мен жасанды интеллект арасындағы симбиоз көрсетіледі. Қазақстан Дубайдағы EXPO 2020 дүниежүзілік көрмесінде елдің павильонын құруға 8 миллиард теңгеге жуық қаражат жұмсады.

Пайдаланылғын әдебиеттер:

1. [Қазақстан Республикасының Тәуелсіздігін ресми түрде алғаш мұхиттың арғы жағында жатқан Америка Құрама Штаттары, кейін Қытай мен Ұлыбритания мойындады] <https://sputnik.kz/society/20181216/8509745/tauelsiz-kazakhstan-tarihyndagy-27-jetistik.html>
2. [Елбасының қанатты сөздері - ұрпаққа өнеге] <https://abai.kz/post/47978>
3. [Дубайда EXPO-2020 көрмесінде Қазақстан павильонының техникалық ашылуы] <https://tengrinews.kz/news/dubae-sostoyalos-tehnicheskoe-otkryitie-pavilona-kazahstana-449778/>
4. [Қазақстан Республикасының Тәуелсіздік күні] // <http://kk.wikipedia.org/wiki>

TRENDS OF DIGITAL TRANSFORMATION IN HIGHER EDUCATION

Старостина М.В. студентка группы ИТА-21-2
Жумағалиева А.А. маг.гум.наук, ст.преподаватель
Карагандинский университет Казпотребсоюза

The development of new technologies has always followed new discoveries in other, sometimes related, areas of the development of human thought and the needs of society. Learning technologies have always been built on new theories of the psychology of learning. The second half of XX century was marked by a discovery that had a very great influence on the

development of all aspects of society - the appearance of a personal computer and modern means communications.

The word technology comes from the Greek “techne”, which means "art", “skill”. From a certain point of view, all of the above concepts can be interpreted as processes. The process is usually understood as a set of certain actions aimed at achieving the set goal [1, p. 5].

Cloud technologies, mobile platforms and the Internet are driving the new digital economy, which in turn will inevitably transform the education sector. The XXI century is characterized by the transition to a new qualitative state of the life of a person and society. Humanity has entered a new era – informational. The characteristic features of the modern post-industrial era are the market economy, the development of open democratic societies, the widespread introduction of communications, and the Internet and computer technologies [2, p. 272].

Digitalization has been declared an important trend in the development of modern states: “smart cities” and smart objects are emerging. It is no coincidence that the modern transformation of higher education is determined by a number of global processes: the transition from an industrial to a post-industrial economic structure, which leads to a change in basic activities and requirements for qualifications and competencies; the transition to digital media and the possibility of its rapid transfer to anywhere on the planet via the global Internet, which leads to a change in the structure of the educational process, its organizational formats and applied pedagogical technologies.

In the future, there should be changes in the mission of higher education in society. A higher school integrating education, science and innovation should become, first of all, the framework of a cognitive society (to form the intellectual potential of the country for the transition to a knowledge economy) and an institute for the development of society (an institute that develops development strategies, technological solutions, projects, new activities). Universities are losing the status of “temples of knowledge”, their activities are becoming more and more pragmatically oriented and marketed. The role of higher education as a forge of personnel will not disappear, but will become subordinate in importance. In these conditions, universities are developing as centers of innovation and competence.

Transformational processes in education have begun all over the world. They are also needed in domestic education. The digital economy requires that every student (and not only the best) master the competencies of the XXI century (critical thinking, the ability to self-study, the ability to fully use digital tools, sources and services in their daily work) and be able to creatively (not according to a template) apply existing knowledge in a rapidly developing digital environment. The new Federal State Educational Standard has already set the task of forming the ability of each student to manage their own teaching. Digital transformation of education should solve this problem [3, p. 225].

Digital transformation in an enterprise is the use of digital technologies to radically increase labor productivity. Digital transformation of education is the updating of planned educational results, the content of education, methods and organizational forms of educational work, as well as the evaluation of the results achieved in a rapidly developing digital environment for the cardinal improvement of the educational results of each student. The task is to harmonize in a single educational process: mastering by students of pre-selected content (it is socially set); achievement by students of externally formed and independently selected goals; support and development of the ability of students to learn, formation of their educational independence, generation and development of their personal identity in the process of mastering both socially set and independently selected content.

Digital technologies create conditions for solving this problem by improving the means of planning and organizing the educational process, the widespread use of active teaching methods and the transition to a personalized, effective organization of the educational process (abbreviated as PRO).

Digital transformation of education is a job for many years. It affects all levels of education and is impossible without the active participation of students, teachers, management staff, all

stakeholders, including parents and employers, politicians and members of the public. This work can be divided into three large interconnected groups [4, p. 50].

- * Development of digital education infrastructure.

- * Development of digital teaching materials, tools and services, including digital assessment.

- * Development and dissemination of new models of educational work organization.

Distance learning has many positive aspects.

Opportunity to study at the place of residence

It is far from always that the inhabitants of the province have the opportunity to leave for a large city to enter the institute. Distance learning technologies in education allow you to study without leaving your hometown.

The ability to combine work and study

Students have the opportunity to receive education on the job - this is especially important for those who want to improve their qualifications or get a second higher education.

Access to quality technology and educational content

The student can learn from quality teaching materials, communicate with teachers and draw up an individual curriculum.

Objectivity of certification

Distance learning technology presupposes constant control of the quality of knowledge assimilation, an impartial assessment of results, the absence of the possibility of bribery on the ground through the introduction of objective automated procedures for assessing knowledge that exclude the human factor.

Individual approach to training

A flexible schedule, the ability to combine study and work, as well as the adaptation of educational products to the individual rate of assimilation of information make distance learning convenient for everyone [5, p. 2].

All this requires a qualitative update of the existing practice of pedagogical research, turning it into a tool of scientific and methodological support and support for the processes of digital transformation of education.

For example, at the Karaganda University of Kazpotrebsoyuz, digital transformation is aimed at forming a digital ecosystem and transforming the experience of students. It includes such elements as digital recruitment using social networks and text messaging as part of decision-making; providing students with the opportunity to register via their mobile phones in scalable cloud information systems created for them; introducing a variety of online learning options that allow them to form individual learning trajectories; using technologies to monitor academic performance. By combining these elements into a large-scale digital sphere, groups in the educational institution work together to raise the experience.

The digital landscape of our university, as in many higher educational institutions, developed through highly specialized information systems. At the same time, over time, the availability of technological solutions for performing tasks increased, the main emphasis was placed on micro solutions to meet current needs. But with the development of digital technologies, a systematic approach to the construction of digital information systems has become more appropriate, which is considered not only as a research methodology, but also as an intellectual and creative technique in the methods of managerial thinking, giving a comprehensive view of the organization existing in a market environment.

We consider digital transformation as the creation of a single digital ecosystem that allows the university to solve the following tasks: to achieve the academic goals set out in the Strategic Development Program of the university, to create a cohesive, open and interested community of teachers, students, parents, employees, graduates and other people who understand and appreciate the aspirations and values of the university. And also to become a model of a well-managed university - flexible, efficient and open to progress, with a culture of cooperation and innovation.

A cohesive digital ecosystem supports the mission of our university to promote Kazakhstan's society through its special approach to science and education - open, intellectually rigorous and ethically grounded. Our university's emphasis on innovative student-centered learning and interdisciplinary collaborative research has never been more relevant.

The bibliography

1. O.I. Pashenko Information technologies in education. Publishing house NVGU, 2013, p. 5
2. Fedotova, EL Information technologies in science and education [Electronic resource]: textbook / E.L. Fedotova, A.A. Fedotov. - Moscow: FORUM: INFRA-M, 2019. (Higher education). - URL: [https://ibooks.ru/reading.php? Product id = 361295](https://ibooks.ru/reading.php?Product%20id%3D361295), p. 272
3. E.V. Baranova [and others]; ed. T.N. Noskova. Information technologies in education [Electronic resource]: textbook / - St. Petersburg: Lan, 2016, p. 225
4. Akxyukhin A.A. Vitsen A.A. Meksheneva Zh.V. 50-52 Journal of Modern Science-Intensive Technologies. - 2009. - No. 11 - P. 50-52
5. Original article: <https://www.kp.ru/guide/organizatsija-obrazovanija.html>

ФИНАНСОВЫЕ АСПЕКТЫ ИННОВАЦИОННОЙ МОДЕЛИ ЭКОНОМИЧЕСКОГО РОСТА КАЗАХСТАНА В УСЛОВИЯХ НОВОЙ ГЛОБАЛЬНОЙ РЕАЛЬНОСТИ

Талимова Л.А.
д.э.н., профессор, зав.кафедрой
«Банковский менеджмент и финансовые рынки»
Карагандинского университета Казпотребсоюза

В Послании народу Казахстана «Новые возможности развития в условиях четвертой промышленной революции» от 10 января 2018 года Первый Президент страны - Лидер нации Н.Назарбаев обратил особое внимание на то, что сегодня мир вступает в эпоху Четвертой промышленной революции, эру глубоких и стремительных изменений: технологических, экономических и социальных. Следовательно, важно быть готовыми к глобальным изменениям и вызовам новой эпохи [1]. Эпоха «нефтяного изобилия» практически подходит к концу. Стране требуется новое качество развития. Глобальные тренды показывают, что оно должно основываться на широком внедрении элементов Четвертой промышленной революции.

В настоящее время человечество делает определенные шаги в новую, постиндустриальную социальную цивилизацию, двигателем которой является научно-технический прогресс (НТП). Большинство развитых стран мира, опираясь на теорию длинных волн, завершают создание технологического базиса V поколения и формируют VI технологический уклад, ключевыми факторами которого являются био- и нанотехнологии, геновая инженерия, информационно-коммуникационные сети, системы искусственного интеллекта и космические технологии.

Проведенные нами исследования теории длинных волн ученого-экономиста Кондратьева Н.Д. [2-7] позволяют сделать вывод о том, что ключевым двигателем постиндустриальной цивилизации является внедрение новейших технологий во все сферы экономики для повышения ее конкурентоспособности в рыночных условиях.

Между тем, в экономике Казахстана имеется ряд серьезных внутренних проблем, одной из них является то, что в настоящее время процесс модернизации экономики осуществляется в основном путем развития производств, связанных с IV технологическим укладом. Такое развитие экономики создает риск все большего технологического отставания страны от мировых стандартов. В стране продолжается

процесс старения основных производственных фондов: степень их износа увеличилась более чем на 50 % и в некоторых отраслях составляет критические 80–90 % [8]. В сравнении с экономиками развитых стран объем инвестиций в основные фонды промышленности экономики Республики Казахстан недопустимо мал и составляет в 2016-2017 гг. 16,5% - 17,0% к ВВП [9].

Причины низкой инвестиционной активности отечественных предприятий разнообразны. Лидером среди факторов, ограничивающих инвестиционную деятельность, был и остается недостаток собственных финансовых средств у предприятий, а также высокий процент по кредиту. Острая значимость обновления основных фондов связана с устоявшейся технологической отсталостью промышленности [8].

Единственно правильной моделью экономического роста Казахстана является инновационная модель развития [9]. Инновационный путь развития экономики, включая многогранные технологические, экономические, организационные и социальные новации, формирует новую социальную модель и высокие стандарты качества жизни. Это обуславливает также и разработку научных основ новой системы социальных стандартов жизнедеятельности человека, формирующегося под воздействием инноваций в сфере доходов и потребления, социально-трудовой сфере, социальном комплексе, экологической защите. Развитие новейших технологий приводит к увеличению потребностей населения в информационных продуктах и услугах, в повышении уровня образования, приобретении новых знаний и профессиональных навыков.

Одной из наиболее острых и важных проблем инновационного развития в Казахстане на сегодняшний день является незавершенность научных исследований, их отрыв от производства. Проводимые прикладные разработки не имеют продолжения в виде коммерциализации и внедрения в производство.

В качестве основных факторов, препятствующих повышению инновационной активности предприятий, можно выделить также высокую стоимость нововведений, недостаточность собственных финансовых средств и неприемлемые условия инвестирования и кредитования.

Инновационное развитие экономики и модернизация является активно обсуждаемой темой в современной научной литературе, но проблема финансирования инновационных программ, создания и эффективного функционирования механизмов их финансирования, значительно менее исследована. Поэтому вопросы создания механизмов финансирования и диверсификации источников финансирования инвестиций на инновации являются для Казахстана ключевыми. В современных условиях эта проблема остается, пожалуй, самой острой и актуальной.

Проведенный анализ состояния инновационной деятельности казахстанских предприятий по данным Комитета по статистике РК показал, что уровень их инновационной активности довольно низок и составил в 2018 году всего лишь 9,3% (в Швеции данный показатель составляет 57%, в Германии – 70%, в Финляндии – 46%, Австрии – 70%, Великобритании – 62%). Кроме того, технологический уровень предприятий характеризуется достаточно умеренной производительностью труда в обрабатывающей промышленности – 38,9 тысяч долларов США/чел, что в среднем в 2 раза меньше стран ОЭСР, а также высокой степенью износа основных средств в промышленности (порядка 40%) [9, 10].

На программном уровне инновационное развитие Казахстана было определено еще в 2010 году в Концепции инновационного развития Республики Казахстан до 2020 года [11], Государственной программе индустриально-инновационного развития РК на 2015-2019 годы (ГПИИР, вторая пятилетка) [12], а также в Программе «Цифровой Казахстан» (декабрь 2017 года) [13], Программе по привлечению инвестиций «Национальная инвестиционная стратегия» (август, 2017 г.) [14]. При этом следует иметь в виду, что

цифровизация различных сфер и отраслей Казахстана является стержнем Третьей модернизации экономики страны.

Рост национальной экономики будет обеспечиваться за счет увеличения производительности труда. Она возрастет до 2050 года, т.е. за 33 года в 5 раз - с 25 тыс. в 2017 году до 120 тыс. долл к 2050 году на одного работника к 2050 году. Будет обеспечен переход к инновационной модели развития. Увеличатся расходы на научно-исследовательские разработки до 3% к ВВП. Это приблизит Казахстан к уровню стран с наукоемкой экономикой. В 2 раза снизится энергоемкость [13].

Глобальный переход к «цифровизации» может привести к радикальным изменениям во многих секторах экономики. По мнению многих экспертов, в ближайшие 5-7 лет наша жизнь может кардинально измениться, и наша задача – обеспечить включение Казахстана в список передовых технологических стран, не пропуская этот технологический цикл.

На первый план выходят цифровые технологии. С наступлением новой глобальной технологической эры активная индустриализация страны становится стратегической задачей. Казахстан находится на начальном этапе индустриализации.

В основе воплощения в жизнь новой инновационной модели экономического роста Казахстана лежит ее финансово-инвестиционное обеспечение.

Проанализируем источники финансирования инновационной деятельности в Казахстане (таблица 1). Одним из основных источников финансирования науки практически во всех странах Содружества в настоящее время являются бюджетные средства. Финансированием инновационной деятельности в Казахстане занимается Национальное агентство по технологическому развитию (АО «НАТР»).

Таблица 1

Анализ структуры и динамики источников финансирования затрат на НИОКР за 2012-2017 гг. (в млрд.тг)

Показатели	2012 г.	2013 г.	2014 г.	2015 г.	2016 г.	2017г.	Темп роста 2017г.к 2012г, (в %)
Валовые затраты, всего	68,5	73,9	73,6	86,6	89,5	92,7	135,5%
уд. вес, %	100,0	100,0	100,0	100,0	100,0	100,0	
Внутренние затраты	50,9	61,7	66,3	69,3	66,6	68,9	135,4%
уд. вес, %	74,9	83,5	90,1	80,0	74,4	74,3	
в том числе:							
бюджетные средства	30,7	39,3	43,3	40,7	35,4	35,9	116,9%
уд. вес, %	59,8	63,7	65,3	58,7	39,6	38,7	
собственные средства	17,1	17,8	19,9	25,4	26,4	28,2	164,9%
уд. вес, %	33,3	28,8	30,0	36,7	29,5	30,4	
иностраннные инвестиции	0,3	0,5	0,5	1,3	1,0	1,3	433,3%
уд. вес, %	0,6	0,8	0,8	1,9	1,1	1,4	
прочие средства	3,2	4,1	2,7	2	3,8	3,4	106,3%
уд. вес, %	6,2	6,6	4,1	2,9	4,2	3,7	

Внешние затраты	17,2	12,2	7,2	17,3	22,9	23,8	138,4%
уд. вес, %	25,1	16,5	9,8	20,0	25,6	25,7	
Примечание: составлено автором на основе данных Комитета по статистике Министерства национальной экономики [15].							

За период с 2012 года по 2017 год общая сумма всех средств, направленных на финансирование НИОКР в Республике Казахстан, составила 484,8 млрд. тенге и возросла в 2017 году по сравнению с 2012 годом в 1,4 раза.

При этом, если в 2012 году доля бюджетных средств составляла 59,8% всех валовых затрат на НИОКР, то уже в 2017 году эта доля снизилась до 38,7%, т.е. на 21,1%, во-первых, в результате увеличения объемов иностранных инвестиций на НИОКР в 4,3 раза за этот период, во-вторых, в результате роста внешних затрат на эти цели в 1,4 раза - с 17,2 млрд.тенге в 2012 году до 23,8 млрд.тенге в 2017 году, т.е. на 6,6 млрд.тенге, и наконец, в-третьих, за счет роста объемов собственных средств предприятий на НИОКР в 1,6 раза - с 17,1 млрд.тенге в 2012 году до 28,2 млрд.тенге в 2017 году, т.е. на 11,1 млрд.тенге, что характеризует увеличение спроса на инновации у предприятий. Это, на наш взгляд, является хорошим фактором для инновационного развития экономики страны.

В развитых странах, таких как Япония, США, Великобритания каждый год увеличивается доля расходов на проведение научных исследований, разработку и внедрение новой техники и технологий. К сожалению, пока в Казахстане уровень расходов на НИОКР остается очень низким, что обуславливает низкую конкурентоспособность отечественной промышленности.

Казахстан в 2017 году занял 78 место из 127 стран в мировом рейтинге Глобального инновационного индекса, снизившись по сравнению с 2016 годом на 3 позиции. Ключевой индекс основан на двух подчиненных индексах: Innovation Input – ключевые элементы национальной экономики, которые обеспечивают инновационную активность и Innovation Output – результаты инновационной деятельности в экономике [16].

По Индексу Инновационного Вклада (Innovation Input) Казахстан в 2017 году занял 64 место (повышение на 1 позицию в сравнении с 2016 годом), в том числе по показателям человеческий капитал и исследования – 71 место (снижение на 5 позиций), развитость инновационной инфраструктуры – 60 место (снижение на 6 позиций), уровень развития рынка – 80 место (улучшение на 12 позиций) и уровень развития бизнеса – 87 место (улучшение на 9 позиций). В тоже время, по результатам инновационной деятельности (Innovation Output) Казахстан занимает лишь 93 место, в том числе по результатам в области знаний и технологий 88 место (снижение на 5 позиций), по результатам творческой деятельности – 95 место (улучшение на 4 позиции). В итоге, идет снижение таких параметров, как человеческий капитал и исследования, инновационная инфраструктура, знания и технологии.

Таким образом, согласно результатам рейтинга, Казахстан оказался в группе «Отстающих» (Underperformers), где инновационный индекс к внутреннему валовому продукту (ВВП) на душу населения находится ниже среднего, в связи с отрицательным влиянием следующих факторов:

- недостаточной развитости рынка инноваций и технологий;
- низкого уровня инновационной активности бизнеса;
- низкого уровня результативности исследовательской деятельности.

Среди лидеров Глобального инновационного индекса 2016 года четыре страны – Япония, США, Соединенное Королевство и Германия – выделяются в плане «качества инноваций», - важного индикатора, отражающего уровень развития высшего образования, число научных публикаций и количество поданных международных заявок на патенты. Казахстан по данным показателям также все еще имеет большие заделы для роста.

По данным Отчета о глобальной конкурентоспособности экономик Всемирного экономического форума за 2017-2018 годы позиция Казахстана в 2017 году по сравнению с 2016 годом ухудшилась на 4 пункта и была зафиксирована на 57 месте из 137, по фактору «Технологическая готовность» Казахстан в 2017 году занял 52 место, улучшив позицию на 4 пункта. [17].

Таким образом, следует выделить наиболее проблематичные факторы, препятствующие ведению бизнеса в Республике Казахстан, которые сводятся к следующему (таблица 2):

Таблица 2

Самые проблематичные факторы, препятствующие ведению бизнеса в Республике Казахстан

Проблемы	балл
Доступ к финансированию	14,5
Коррупция	13,8
Недостаточно образованная рабочая сила	11,9
Инфляция	9,7
Налоговое регулирование	8,7
Неэффективная государственная бюрократия	8,7
Плохая трудовая этика в национальной рабочей силе	6,9
Налоговые ставки	6,9
Недостаточная способность к инновациям	5,3

Из проведенного нами анализа видно, что наиболее проблематичным фактором ведения бизнеса в Казахстане является доступность к финансированию, а также острый недостаток источников финансирования бизнеса вообще и, в первую очередь, финансирования развития инноваций.

Проведем анализ структуры внутренних затрат на НИОКР в Казахстане за 2012-2017гг. (таблица 3).

В мировой практике затраты на НИОКР распределяются следующим образом: фундаментальные исследования - 13-15%, прикладные исследования - 25-30% и опытно-конструкторские разработки - 55-60%.

Отсюда следует, что в Казахстане структура затрат на НИОКР несовершенна. В последние годы она даже ухудшилась, поскольку удельный вес расходов на фундаментальные исследования снизился с 11,3% в 2012 году до 10,8% в 2017 году, что меньше среднемирового уровня в 13-15%. Несмотря на то, что доля затрат на опытно-конструкторские разработки ниже мирового уровня почти в 2 раза, тем не менее она продолжает снижаться за анализируемый период с 30,15 в 2012 году до 22,3% в 2017 году, что уже ниже мирового уровня почти в 3 раза.

Какова же роль государственного и частного финансирования фундаментальной науки? Ответ на этот вопрос дают зарубежные ученые-экономисты А.Дэвид, Д.Драйкер [18], по мнению которых, частные компании начинают действовать в научно-исследовательской сфере, чтобы укрепить связи с крупнейшими центрами академической науки.

Таблица 3

Структура внутренних затрат на научные исследования и разработки в Республике Казахстан за 2012-2017 годы (в млрд.тг.)

Показатели	2012г	2013г	2014г	2015г	2016г	2017г	Темп роста
------------	-------	-------	-------	-------	-------	-------	------------

							2017 г. в % к 2012 г.
Внутренние затраты, всего	50,9	61,7	66,3	69,3	66,6	68,9	135,4%
в %	100,0	100,0	100,0	100,0	100,0	100,0	
в том числе:							
фундаментальные исследования	1,3	18,2	15,3	15,8	13,8	11,2	95,6%
в % к итогу	22,1	29,5	23,0	22,9	20,7	16,2	
прикладные исследования	24,3	33,4	38,3	36,9	35,9	42,3	168,3%
в % к итогу	47,8	54,1	57,9	53,3	53,9	61,5	
опытно-конструкторские разработки	15,3	10,1	12,6	16,5	16,9	15,4	96,7%
в % к итогу	30,1	16,4	19,1	23,8	25,4	22,3	
Примечание: составлено автором на основе данных Комитета по статистике Министерства национальной экономики [15].							

Следовательно, фундаментальные исследования, финансируемые из госбюджета и из частных источников, не подменяют, а дополняют друг друга. При этом частный сектор более заинтересован во взаимообмене на ранних стадиях разработки новой технологии. На стадии запуска продукта в серию частные компании предпочитают работать самостоятельно или в составе определенных «стратегических союзов».

В Казахстане же также несовершенна структура инвестиций в инновации, осуществляемая за счет государства и частных инвесторов. Предприятия, компании и фирмы пока недостаточно финансируют инновационные научные исследования и разработки. Между тем, в Японии доля частных инвестиций в инновации составляет 80%. Остальные 20% финансирует правительство Японии. Причем финансируются преимущественно исследования, осуществляемые в интересах гражданского общества. Основная доля бюджетного финансирования приходится на университеты и государственные научные организации.

Однако фундаментальные исследования финансируются главным образом за счет государства, а финансирование фундаментальной науки частным сектором не превышает 10%. Как правило, финансируемые государством научно-технические программы с большими трудностями находят применение на практике.

В целом, в странах с развитой рыночной экономикой, доля участия частного сектора в финансировании науки составляет от 60 до 90%, чему способствуют действующие в этих странах меры экономического стимулирования спроса. Большинство развитых стран мира добились преобладающей доли частных инвестиций в НИОКР за счет предоставления налоговых льгот и преференций компаниям и фирмам (налоговые каникулы, отнесение затрат к вычетам и др.).

Например, в Сингапуре из налогооблагаемого дохода вычитаются суммы, в два раза превышающие затраты на инновации. Эта беспрецедентная мера позволила стране за очень короткий срок основать высокотехнологичные компании и придать инновационный характер науке.

Вопрос государственно-частного партнерства в научной сфере – немаловажный элемент развития экономики, вследствие того, что государство существенно увеличивает

бюджетное финансирование научно–исследовательских опытно-конструкторских работ, а общая доля расходов на всю науку, не увеличивается, а даже имеет тенденцию к снижению. Следовательно, несмотря на увеличение объемов финансирования со стороны государства, частный сектор из сферы научных исследований не уходит.

Главным заказчиком НИОКР в рыночной экономике должен быть сам предприниматель, который лучше знает свои потребности в инновациях. Предприниматель должен быть экономически заинтересован во внедрении инноваций. Без экономической мотивации навязать предпринимателю извне пусть даже совершенные разработки практически невозможно.

В Казахстане в настоящее время на уровне государства разрабатывается система мер стимулирования притока частных инвестиций в науку, например, через предоставление налоговых льгот, как для инвесторов, финансирующих НИОКР, так и для компаний, внедряющих новые отечественные технологии в производство, и что очень важно такую систему налоговых льгот для заказчиков–инвесторов предполагается закрепить в законодательном порядке.

В Казахстане созданы определенные налоговые льготы для научных организаций. Но сегодня важно стимулировать не только предложение исследовательских услуг, а спрос на них со стороны частного сектора. В этой связи, государству целесообразно сформировать некоторое количество первоклассных потребителей услуг науки, помогая предприятиям покупать результаты научных исследований и разработок за счет целевого финансирования этой сферы. Данная мера позволит повысить инновационную активность казахстанских предприятий и обеспечить модернизацию национальной экономики.

Список литературы:

1. Послание Президента Республики Казахстан Н.Назарбаева народу Казахстана. 10 января 2018 г. Новые возможности развития в условиях четвертой промышленной революции. www.zakon.kz.
2. Кондратьев Н.Д. Мировое хозяйство и его конъюнктура во время и после войны. Гл. 5. – Вологда, 1992.
3. Кондратьев Н.Д. Большие циклы конъюнктуры // Вопросы конъюнктуры, Т.1, Вып.1, - М., 1925; Кондратьев Н.Д. Большие циклы экономической конъюнктуры // Большие циклы конъюнктуры: доклады и их обсуждение в институте экономики. – М., 1928; Кондратьев Н.Д. Динамика промышленных и сельскохозяйственных цен // Вопросы конъюнктуры. Т. IV. - М., 1928.
4. Кондратьев Н.Д. Основные проблемы экономической статистики и динамики. Предварительный эскиз. – М.: Наука, 1991.
5. Кондратьев Н.Д. План и предвидение (к вопросу о методах составления перспективных планов развития народного хозяйства и сельского хозяйства в частности) – Вопросы экономики, 1992, № 3. С. 3-16.
6. Кондратьев Н.Д. Проблемы экономической динамики. М.: Экономика, 1989.
7. Кондратьев Н.Д. Проблемы предвидения // Вопросы конъюнктуры. 1926.Т.2, Вып.1.
8. The Financial Aspects of the Third Economic Modernization in Kazakhstan. Nurilya Kuchukova, Galymzhan Kerimbek, Botagoz Saparova, Aigerim Zhussupova, Akilbek Ilyas. The Journal of Social Sciences Research ISSN(e): 2411-9458, ISSN(p): 2413-6670 Vol. 4, Issue. 12, pp: 483-490, 2018 URL: <https://arpgweb.com/journal/journal/7> DOI: <https://doi.org/10.32861/jssr.412.483.490>.
9. Кучукова Н.К. Финансовые стимулы улучшения структурно-инвестиционной политики Республики Казахстан в целях достижения долгосрочной макроэкономической стабильности. Новая финансовая модель как фактор повышения благосостояния казахстанцев: Сб. материалов межд. Науч.-практ. конф. – Астана: Евразийский национальный университет им.Л.Н.Гумилева, 2019. 820 с. (С.5-9). ISBN 578-601-337-111-5.

10. <http://natd.gov.kz//Стратегия развития акционерного общества «Национальное агентство по технологическому развитию» на 2014-2023 годы.>
11. Концепция инновационного развития Республики Казахстан до 2020 года. www.zakon.kz.
12. Государственная программа индустриально-инновационного развития Республики Казахстан на 2015 – 2019 годы. www.zakon.kz
13. Государственная программа «Цифровой Казахстан», декабрь, 2017 год. www.zakon.kz.
14. Программа по привлечению инвестиций «Национальная инвестиционная стратегия» (август, 2017 г.) www.zakon.kz.
15. Основные социально-экономические показатели Казахстана. Статистический ежегодник. Комитет по статистике МНЭ РК. – Астана, 2011-2018гг. - <http://www.stat.kz>.
16. Отчет мирового рейтинга Глобального инновационного индекса <https://www.globalinnovationindex.org/>.
17. <https://www.weforum.org/reports/the-global-competitiveness-report-2017-2018>.
18. Дэвид А, Дайкер Д. Государственная поддержка науки и техники в рыночных условиях.// <http://www.informika.ru/text/magaz/newspaper/-/messedu/cour/0067/1000.html>.

СОРТИРОВКА БЫТОВЫХ ОТХОДОВ: ОПЫТ ЗАРУБЕЖНЫХ СТРАН И СИТУАЦИЯ В КАЗАХСТАНЕ

Рамодина В.И.
студентка ОП «Маркетинг», 4 курс
Каирова А.А. м.э.н., ст. преподаватель
Университет «Туран»

Рост численности населения нашей планеты, развитие технического прогресса и освоение недр земли порождают множество проблем в экологической среде. Наиболее актуальной на сегодняшний день является проблема сортировки и утилизации бытовых отходов. Согласно данным Всемирного банка ежегодно человечество производит более 2 млрд. тонн твердых коммунальных отходов (далее ТКО). Ученые предполагают, что к 2050 году объем отходов вырастет до 3,5 млрд. тонн в год [1].

К ТКО или еще называют твердым бытовым отходам (далее ТБО) относятся отходы, которые оставляет после себя человек в течении своей жизни – это пищевые отходы, пластик, стекло, макулатура и т.д. [2]. В крупных городах данная проблема является очень серьезной. Не исключением является и город Алматы (рисунок 1).



Рисунок 1 – Бытовой мусор в одном из дворов Алматы [3].
Фото предоставлено экообществом «Зеленое спасение».

На сегодняшний день один казахстанец ежегодно создает 400 – 450 кг. ТБО [4]. В большинстве случаев весь этот бытовой мусор вывозится на загородные полигоны (рисунок 2).



Рисунок 2 – Полигон твердых бытовых отходов близ Уральска, июль, 2018 г. [3].

По данным Министерства экологии, геологии и природных ресурсов Казахстана в стране насчитывается 8884 стихийных свалок [2]. Небрежное обращение с ТБО неизбежно ведет к возникновению экологических проблем. Так, «благодаря» свалкам, в атмосферу выбрасываются газы, ускоряющие образование парникового эффекта. Тяжелые металлы, скапливающиеся на полигонах ТБО, вымываются и, просачиваясь в почву, попадают в подземные источники [2].

Для многих государств мира вопрос грамотного управления ТБО стал вызовом в сохранении экологической обстановки в своей стране. Главы государств понимали, что, если не предпринять каких-либо действий сейчас, то в будущем их будут ждать серьезные проблемы. Каждый стремился найти свой выход из сложившейся ситуации.

Одной из первых стран, которую волновали проблемы ТБО, – это была Япония. Еще в XI веке японцы уже умели перерабатывать бумагу [4]. В 1924 году в Токио был построен первый мусоросжигательный завод. С 1990-х годов в стране появляется свод законов, обязывающий граждан сортировать отходы. Этому послужил рост использования упаковок, в последствии отправляющиеся на полигоны. Безусловно, подобная ситуация привела к появлению стихийных свалок. Однако, правительство Японии сумело вовремя разработать эффективный план действий. Началась эра активного информирования жителей страны о сортировке мусора, в том числе и по телевидению. В середине 90-х гг. по всей стране начали открываться центры переработки. В них можно было обменять сломанный товар на новый, узнать о возможности ремонта и переработки. Экологическое образование было введено в школах, как обязательный предмет. Сейчас японцы делят мусор на четыре вида: сгораемый, несгораемый, крупногабаритный и перерабатываемый (рисунок 3). Каждый из видов забирают строго по графику. Нарушение правил сортировки грозит штрафом. Производители продукции обязаны писать на упаковке инструкцию, как можно ее утилизировать [1].



Рисунок 3 – Боксы для сортировки отходов в Японии [5].

Германия является одной из успешных, подающих пример, стран в борьбе с ТБО. Еще в конце 80-х гг. жители страны начали осознанно сортировать отходы, именно поэтому сейчас для них сортировка мусора является привычным делом. В каждом дворе Германии стоят как минимум три контейнера для пищевых отходов: пластика, бумаги и стекла (рисунок 4).



Рисунок 4 – Боксы для мусора в Германии [6].

Ненужная одежда сдается в благотворительные организации, крупный мусор, например, мебель отвозится на свалку. Главной задачей государства является правильно расфасованные по контейнерам отходы. При нарушении норм, существует система штрафов. Так за выкинутые в неподходящем месте отходы можно заплатить от 30 евро до 75 евро (15000 – 37 000 тг.). Ежегодно в стране производится около 41 млн. тонн мусора – это примерно по 500 кг. на одного человека, из них 60 – 80% уходит на повторную переработку для получения электроэнергии [1].

Ежегодно в США производится более 250 млн. тонн ТБО. По статистике санитарного управления города на каждого жителя Нью-Йорка приходится около 11,5 кг. мусора в неделю [1¹¹]. В стране действует система штрафов, которая стимулирует жителей правильно выбрасывать отходы. Так, например, в крупных жилых комплексах Нью-Йорка на каждом этаже есть мусороприемники с инструкцией (рисунок 5).



Рисунок 5 – Боксы для сортировки отходов в США [5].

Настоящая проблема всех американских городов – это пластиковый мусор. По данным, приведенным Агентством по охране окружающей среды США, за год в стране производится более 30 млн. тонн пластика, большая часть из которой не перерабатывается. Власти принимают разные меры по этому поводу. С 2019 г. в Нью-Йорке нельзя подавать еду в одноразовых пищевых контейнерах из пенополистирола. В стране действуют более 550 заводов, на которых перерабатываются отходы [1].

В отличие от восточно – азиатских и европейских стран тема сортировки и переработки отходов для постсоветских стран является новой и требует изучения. В странах Европы всего лишь 1% отходов остается не переработанным. В нашей же стране только 5% твердых отходов перерабатываются, остальные 95% вывозятся на полигоны [7].

В Казахстане существует Экологический Кодекс, в котором представлены требования при обращении с разными видами отходов.

На сегодняшний день в стране действует система штрафов, но стихийные свалки продолжают расти. Всего в нашей стране около 160 действующих предприятий по переработке отходов, но ситуация продолжает ухудшаться. Неэффективную сортировку в Казахстане делает, в первую очередь, отсутствие информированности граждан и низкий уровень экологической грамотности. В городах стоят урны для раздельной сортировки мусора, но они не используются по назначению.

Совокупный объем накопленных в Казахстане ТБО составляет порядка 100 млн. тонн. Ежегодно образуется около 5 – 6 млн. тонн ТБО дополнительно. При этом на данный момент большинство отходов вывозят на полигоны без сортировки. Количество полигонов растет, всего их в Казахстане более 8000, включая стихийные свалки [8].

В 2017 г. студент Айбек Рахим образовал эко-проект «МУ Tazalyk» (рисунок 6).



Рисунок 6 – Основатель эко-проекта «МУ Tazalyk» [9].

Он и еще несколько ребят создали приложение, чтобы утилизация отходов не доставляла лишних хлопот. Через приложение можно увидеть пункты приема вторсырья Kazakhstan Waste Recycling. Команда бесплатно приезжает в компании и забирает перерабатываемые отходы. Сейчас они сотрудничают более чем с 200 компаниями [9].

Помимо данного проекта есть несколько других. Молодой, но набирающий обороты, стартап «RocketPlastic» принимает пластик, перерабатывает и создает из него мебель. Основатели проекта открыли первую школу по переработке пластика в Казахстане и сейчас успешно сотрудничают с многими эко-проектами [10].

Компания «Kazakhstan Waste Recycle» занимается сбором вторсырья и имеет по городу Алматы 30 точек сбора. У каждого вида отходов есть своя цена за килограмм. Компания закупает отходы как у физических лиц, так и у компаний и предприятий. В месяц собирается и сортируется около 4000 тонн макулатуры, что спасает от вырубки 85 тысяч деревьев, а это 10 кв. км. леса [9].

Таким образом, проведенный анализ показал актуальность вопроса сортировки бытовых отходов казахстанцами, в том числе и алматинцами. Главная проблема- это отсутствие экологического образования, понимания серьезности проблемы и мотивации для сортировки отходов.

Несомненно, такие компании как «MY Tazalyk» и другие активно участвуют в решении наболевшей проблемы, но этого недостаточно в масштабах катастрофы. Считаю необходимым в дошкольную и школьную программы обучения ввести вопросы экологической грамотности, опираясь на опыт Японии. Весомый вклад внесет запуск социальной рекламы среди населения страны с целью повышения уровня информированности в вопросах правильного управления ТБО. К примеру, если каждый день сдавать в переработку одну поллитровую пластиковую бутылку, то за один год соберется более 10 кг. вторсырья, которое можно превратить в 19 футболок. Не менее эффективным, на наш взгляд, стало бы внедрение в дошкольное и школьное образование уроки по грамотному управлению бытовыми отходами и, в целом, защите окружающей среде.

Сейчас мы живем во времена, когда людям важно получать какую-либо выгоду. Как было рассмотрено выше, в городах уже установлены баки для сортировки отходов, но они не приносят достаточной пользы. Считаю целесообразным установить баки улучшенной версии, в частности, для стекла, пластика, бумаги и одежды. За каждый килограмм, отправленный на переработку, горожанин будет получать купон на скидку в компаниях – партнерах (кофейни, книжные магазины, магазины аксессуаров). Через воплощение данной идеи можно достичь нескольких целей:

1. увеличить количество переработки отходов путем сокращения их выбросов;
2. развить и укрепить в людях осознанность и ответственность за наше будущее путем сортировки отходов.

Экология города зависит от каждого из нас. Всего один человек может изменить систему. Кто-то задумался об этом уже сейчас и сделал первые шаги, а кто-то до сих пор не понимает для чего нужна сортировка отходов. В конечном итоге, сортировка ТБО продолжает и будет оставаться неотъемлемой частью нашей жизни и, соответственно, жизни Казахстана.

Список литературы:

1. Раксина А. От отходов на улицах до глубокой сортировки: мировой опыт борьбы с мусором // https://tass.ru/spec/mirovoi_musor (дата обращения 26.10.2021)
2. Отходы // <https://ecomuseum.kz/proekty> (дата обращения 26.10.2021)
3. Урналиев С. Почему утилизация мусора в Казахстане – проблемный вопрос? 31 января 2019 // <https://rus.azattyq.org/a/kazakhstan-problemy-utilizatsii-i-pererabotki-otkhodov-v-kazakhstane/29741211.html> (дата обращения 26.10.2021)

4. Проект Stop Musor: как изменилось отношение людей к мусору 31 марта 2021 // <https://strategy2050.kz/ru/news/proekt-stop-musor-kak-izmenilos-otnoshenie-lyudey-k-musoru/> (дата обращения 26.10.2021)
5. Малютина А. Как сортируют и перерабатывают мусор в Японии 10 ноября 2015 // <https://recyclemag.ru/article/kak-sortiruyut-i-pererabatyivayut-musor-v-yaponii> (дата обращения 26.10.2021)
6. Сортировка и переработка бытовых отходов в Германии // <https://zagranportal.ru/germaniya/zhizn/sortirovka-musora-v-germanii.html> (дата обращения 26.10.2021)
7. Салапаева У. Вторая жизнь мусора июль 2014 // https://forbes.kz/woman/vtoraya_jizn_musora/ (дата обращения 26.10.2021)
8. Операция “Утилизация”. Как в Казахстане решить проблему отходов // <https://www.caravan.kz/gazeta> (дата обращения 26.10.2021)
9. Лучшие экологические стартапы, которые полезны и добились успеха в Казахстане 21 октября 2019 // <https://weproject.media/articles/detail/luchshie-ekologicheskie-startapy-kotorye-polezny-i-dobilis-uspekha-v-kazahstane/> (дата обращения 26.10.2021)
10. Неринг Э. Работает ли сортировка мусора в Казахстане? 9 сентября 2020 // <https://the-steppe.com/obshchestvo/rabotaet-li-sortirovka-musora-v-kazahstane> (дата обращения 26.10.2021)

ПРОБЛЕМЫ УТИЛИЗАЦИИ КЕРАТИНСОДЕРЖАЩИХ ОТХОДОВ ПТИЦЕПЕРЕРАБАТЫВАЮЩЕЙ ОТРАСЛИ

Резниченко Р.О. Каршева К.О.
магистранты 2 курса группы Т-41451
Шанин В.А., аспирант 2-го курса
Алексеев Г.В.

доктор технических наук, профессор факультета
пищевых биотехнологий и инженерии.

Национальный исследовательский университет
ИТМО, г Санкт-Петербург, Российская Федерация

На сегодняшний день средний уровень промышленной переработки вторичного сырья в птицеводческой отрасли едва достигает 20%. Остальные 80% утилизируют путем захоронения или сжигания, что приводит к загрязнению воздуха, почвы и воды. Наблюдается нарастающая негативная перспектива, ухудшения экологического состояния прилегающих к птицефабрикам земель может отразиться негативными последствиями для населения близлежащих населенных пунктов, возникновению инфекционных, инвазионных заболеваний у птицы, животных и даже людей. Что в свою очередь может привести к эпизоотии животных, к эпидемии населения близлежащих населенных пунктов и не только. Проблема утилизация перьевых отходов птицеводства приобретает всё большее значение и создает существенную экономическую нагрузку на себестоимость продукции птицефабрик. Перо составляет около 7% от общей массы взрослой птицы. Так что можно представить количество образующихся отходов на стандартной птицефабрике. Перья представляют собой отходы, которые относятся к 4 группе опасности, но в случае аварии период восстановления может занять до 5 лет. Но с другой стороны такие отходы могут быть и выгодным сырьем, которое не только не станет накладывать дополнительную стоимость на мясо птицы, а напротив, позволит сделать его дешевле и приносить дополнительную прибыль предприятию. Сами по себе перья, представляют собой кератин содержащие отходы, в них содержится около 87-90% протеина, основу его

составляет кератин, так же в них содержится 5-8% влаги, а остальное это дополнительные минеральные вещества[1,2].

Кератин – относится к семейству фибриллярных белков, имеет высокую молекулярную массу и сложную по строению структуру, что говорит о том, что даже в измельченном виде он практически не усваивается птицей. Устойчивость кератина к воздействию вызвана присутствием в его строении дисульфидных связей. Если эти связи тем или иным способом разрушить молекула разделится на отдельные менее устойчивые к воздействию ферментов пищеварительной системы пептидные звенья.

Отличительная особенность кератина — это высокая устойчивость к внешнему воздействию, поэтому способы переработки кератинсодержащего сырья направлены на то, чтобы перевести кератин из неусвояемой в усвояемую форму. Главным методом по переработки кератинсодержащего сырья в усвояемую форму является гидролиз. Существует 3 основных вида гидролиза, которые активно применяются в различных отраслях. Рис 1.



Рисунок 1 - Переработка кератинсодержащего сырья.

Чаще всего переработку кератинсодержащих отходов проводят с целью получения кормовой муки, но также есть технологии получения аминокислот фармацевтических препаратов и т.д. Для получения этих продуктов используются различные вариации гидролиз с предварительной обработкой сырья, в некоторых случаях для ускорения процесса используются комбинированные варианты проведения гидролиза Таблица – 1.

Таблица 1 – Основные технологические режимы способов кислотного и щелочного гидролиза кератинсодержащего сырья

Страна (разработчик)	Вид получаемой продукции	Способ гидролиза	Применяемая аппаратура
Россия	Корма, пищевые добавки	Щелочной предварительным набуханием в течение суток Кислотный	Железобетонные чаны, автоклав
Украина	Аминокислоты, корма и заменитель цельного молока	Кислотный Щелочной	Автоклав
Польша	Корма	Щелочной	Автоклав
Германия	Фармацевтические препараты	Кислотный	Открытый котел
Болгария	Пищевые и кормовые добавки	Кислотный	Открытый котел

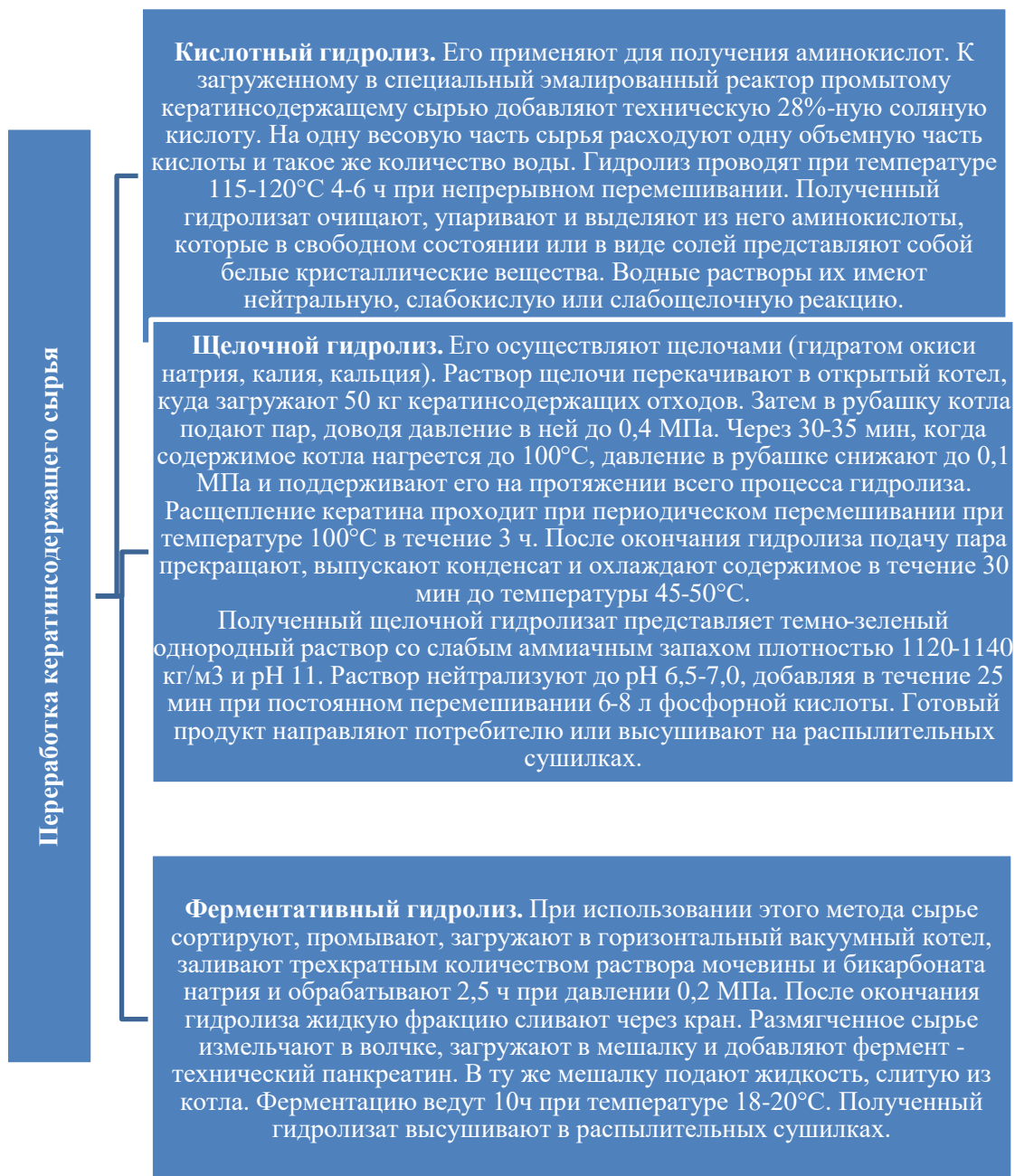
Представленные методы применяются не повсеместно и как говорилось ранее 80 % отходов захораниваются либо сжигаются [3]. Такие показатели говорят о неэффективности предлагаемых методов, дороговизне процесса или низких показателях качества получаемой продукции. Для повсеместного внедрения переработки кератинсодержащего сырья необходим пересмотр технологического процесса и получаемого продукта. Проблема является актуальной, так как при использовании вторичного сырья получится не только избавиться от экологической проблемы, но и принести дополнительный доход птицефабрикам, так как при поголовье бройлеров 10 млн голов отходы пера могут превышать 950 т в год, мясокостные отходы – 5 тыс. т в год. Доля мяса птицы в общем объеме производства мяса достигла 42 %, что соответствует мировым тенденциям. Лидером производства мяса из разных видов птиц является куриное мясо – более 97 % производства [4]. Утилизация отходов переработки птицы выливается в значительную проблему для предприятий птицепрома и приобретает все большее экономическое значение, создавая определенную нагрузку на себестоимость готовой продукции.

Однако непищевые отходы птицепрома после соответствующей переработки могут быть вовлечены в хозяйственный оборот, поскольку являются источниками ценных минеральных веществ.

Список литературы:

1. Пискаева А.И. Биотехнологические аспекты утилизации отходов птицеперерабатывающих предприятий // Уникальные исследования XXI века. 2016. №10 (22).
2. Алексеев, Г.В. Компьютерные технологии при проектировании и эксплуатации технологического оборудования. /Г.В. Алексеев// Учебное пособие. Санкт-Петербург, ГИОРД,- 2012,-С. 256.
3. Asanov A., Bazarkhankizi A. The influence of nature and composition of functional groups of water soluble polymers on the structure forming properties of soils./A. Asanov , A.

THE MAIN DIRECTIONS IN THE MARKET OF DIGITAL COMMUNICATIONS

Suvorova A.V.
 student of VT-18-2 group
 Faber E.N., Master, Senior Lecturer
 Karaganda University of Kazpotrebsoyuz

Digital marketing should include more than just ways to attract customers using the Internet. It is also a set of digital technologies and services for promoting goods and services. Digital marketing is used to promote products and services using digital channels to reach consumers [1; 2, с.26–30]. At this stage, advertisers' digital marketing costs exceed those of TV ads. Marketing communications in the Digital environment have a number of significant differences from the traditional form of communication both in the channels of information transmission and in the tools used - the content and impact of messages on consumers. Marketing communications in the Digital environment is a type of advertising in an interactive format [3]. The table 1 shows the channels and communications of two types of marketing - traditional and digital.

Table 1 - Traditional and digital marketing channels and tools

Traditional channels and tools of marketing communications	Marketing channels and digital communications tools
Advertising in the media	Computers, tablets
Sales promotion	Smartphones
PR	Smart gadgets
Outdoor advertising	Contextual advertising in social networks
Direct marketing	Guerrilla advertising on social media
Viral advertising	Digital TV, SMM
Fair events	Native advertising
Personal sales	Blogs and Websites
Service maintenance	QR codes in advertising posters and magazines
Event-events	SMS mailing
Special souvenirs	In-app advertising
Marketing mix	Advertising windows

The main digital marketing tools are:

- new media, "media +";
- native advertising;
- targeting;
- banner ads on blogs and websites;
- SMM;
- advertising on social networks;
- in-app advertising;
- display advertising;

- commodity aggregators;
- email marketing;
- remarketing.

Digital marketing is successfully used to promote goods and online stores and is an online interaction between a seller and a buyer through personalization and targeting. This is done using the Internet, e-mail, modern smartphones, other gadgets and information technologies in order to maintain a constant dialogue with customers and manage their loyalty.

The specified toolkit is used to achieve various goals. For example, display advertising is aimed at improving the brand image and promoting a new product. However, there is trade display advertising, the purpose of which is to meet the existing demand for goods and services.

The formation of an opinion among buyers about the goods of an online store depends on the number of positive reviews that help buyers form an opinion about both the product and the work of the online store itself. However, customers who are satisfied with the product and service write reviews on their own initiative much less often than dissatisfied customers who seek to express their negative opinion to the store and warn potential buyers about the inadequate quality of the product or service. Therefore, online stores often stimulate such reviews, for example, by promising a discount. And often positive reviews are written by the employees themselves, forming a false opinion about the product.

However, on social networks and special sites for reviews and other social platforms, users can express an unbiased honest opinion about certain products.

The most urgent and important task of an SMM specialist is reputation management, that is, carefully monitoring the appearance of negative reviews addressed to the company. Of course, fighting negative user reviews by removing those reviews is more than wrong. If a company's reputation is dear, it will negatively affect it. In this case, you need to take the problem seriously. If certain facts are indicated in the negative review and the review is constructive, it is necessary to solve the buyer's problem by reimbursing his losses, not forgetting to highlight this on the website of the online store so that other users can see that the problem has been resolved and in case of friction they will be treated with understanding and preventively [4]. If the review is destructive and is caused by the resentment of the buyer, a competitor or a person who asserts himself at the expense of others by unleashing a conflict, then in such cases it is necessary to choose a strategy for solving the problem depending on the type of negative.

It is important not to ignore such reviews, so that in the future it does not affect the reputation of the company. Important features of digital marketing tools are audience segmentation and the ability to choose goods and services of interest to the user. In this case, the user follows only the links that lead to those goods that the consumer needs or is interested in. Based on consumer search queries, the company can offer its customers exactly what they need. The company uses programmed reactions of advertising systems and sites for this. At this moment, there is an interaction between the client and the online store. This interaction is based on the correctness of the selected programming algorithms.

There are a number of modern trends in the digital marketing market:

- creation of interactive content;
- email marketing;
- internet of things;
- native advertising;
- Big Data.

It's no secret that interactivity has a high degree of effectiveness for the audience. Interactive advertising affects the user much more than similar offers in the form of ordinary photos or texts. Social media apps like Instagram, Periscope or Snapchat have long gained popularity with a huge number of users, which attracted companies there, because these apps have all the tools needed for influencer marketing and branding.

Email marketing is a popular trend for working with user data. This data is used to improve the targeting of your newsletters. In this case, you should pay attention to micro-targeting and

hyper-segmentation, since correct segmentation increases the number of clicks on links by almost 90%.

In order to grab the customer's attention, you need high-quality and interesting content. Many marketers enjoy using storytelling, a highly effective tool for telling a simple, straightforward story that has an idea, structure, and style. Storytelling allows you to have a powerful interaction with a potential client, as it captures his attention from the very first minute and keeps the client's interest to the end, simultaneously forcing him to feel sympathy for the hero and thereby conveying the main idea along the way. The purpose of storytelling is to motivate the subject to take a particular action.

Don't underestimate the importance of communication. Communication and storytelling are essential to firmly enter the shopper's mind. By combining these two points, talking about a product, we create an opinion about it among the audience, which is what specialists working in social networks like Instagram, Periscope, Tik Tok use.

Since personalized marketing, designed for targeted and targeted appeal, the use of interactive advertising is gaining momentum, there is a need to process and use large amounts of data. This data allows you to work with groups of customers or even targeted, create personal purchase offers, which leads to increased audience loyalty, increased sales without the need to constantly attract new customers.

The choice of strategy, channels, tools and trend in digital marketing is an urgent problem for every modern company striving to successfully sell its products. Companies are faced with the task of choosing an adequate marketing channel for the company and effective media planning.

Bibliography:

1. Sovershaeva S.V. Evaluation of the effectiveness of digital (digital) marketing communications: author. diss. ... Cand. econom. Sciences: 08.00.05. - SPb, 2014.
2. Astashova Yu.V., Demchenko A.I. Interaction with consumers and business partners: models and information support / Yu.V. Astashova, A.I. Demchenko // Concept: Scientific-methodical electronic journal. - 2013. - No. 11 (27). - S. 26-30.
3. Zarella Dan. Internet Marketing Science. - М.: Mann, Ivanov and Ferber, 2014. - 220 p.
4. Senators A. Battle for a VKontakte subscriber: SMM - leadership. - М.: Alpina publisher, 2017. -- 150 p.

МЕТАЛЛОЁМКАЯ ОТРАСЛЬ РОССИИ: РЕАЛЬНЫЕ СТРУКТУРНЫЕ ИЗМЕНЕНИЯ И ПЕРСПЕКТИВЫ РАЗВИТИЯ

Третьякова Н.А.
студентка группы ПНК-К-0-Д-2020-2
Парасоцкая Н.Н.
к.э.н., профессор РГСУ
Российский государственный
социальный университет, г. Москва

Несомненно, экономика с каждым годом меняется, большинство её изменений мы ощущаем на себе. Прошедший 2020 год сильно повлиял на российскую экономику и экономику мира в целом.

Металлоёмкая отрасль-одна из самых развитых отраслей российской экономики. Она занимает второе место по важности в российской экономике.

Итак, что же мы называем металлоёмкими отраслями? Отрасли, требующие много сырья (металла) называют металлоёмкими. Продукция данных отраслей востребована как в стране, так и за её пределами. Выделяют 2 ветви металлоёмких отраслей: машиностроение и металлургия.

Отрасли металлоёмкого машиностроения:

- судостроение;
- энергомашиностроительное;
- авиастроение;
- железнодорожное машиностроение.
- космическое машиностроение;

Основной базой для развития национального хозяйства на сегодняшний день является перерабатывающая отрасль. Развитые страны давно отошли от эксплуатации первичного сектора экономики. Способность эффективно пользоваться технологическим потенциалом позволяет занять прочное конкурентное место на международном уровне.

Почему развитие машиностроения – необходимое условие прогресса во всем хозяйстве России? Технический уровень всех отраслей хозяйства, производительность труда в них зависят от того, какими машинами, приборами, оборудованием пользуются их работники. Продукция машиностроения определяет качество жизни людей. Поэтому развитие и постоянное обновление в машиностроении – необходимое условие прогресса во всем хозяйстве страны.

Следующим звеном металлоёмкой отрасли является металлургия. Она подразделяется на:

- чёрная металлургия
- цветная металлургия

Чёрными называют металлы, основу которых составляет железо (чугун, сталь, ферросплавы). Черная металлургия является базовой для многих других отраслей промышленности. Увеличение объемов производства в металлопотребляющих отраслях и прежде всего в машиностроении и строительстве позволили сохранить тенденцию роста металлопотребления в стране. Цветная металлургия включает добычу, обогащение руд цветных металлов и выплавку цветных металлов и их сплавов. Россия обладает мощной цветной металлургией, отличительная черта которой – развитие на основе собственных ресурсов.

Машиностроительная отрасль обладает своими особенностями и характеристиками, которые накладывают отпечаток на принципы ведения экономической деятельности. Тенденции развития металлоёмких отраслей:

- Электрификация.
- Химизация.
- Компьютеризация.
- Информатизация.
- Роботизация.

Машиностроение занимает ведущее положение в сфере научно-технического прогресса, стимулирует деятельность по повышению производительности труда, а также по эффективности организации работы смежных отраслей. Разработка и модернизация средств труда происходит во многом благодаря запросам машиностроительного сектора, который нуждается в механизации и автоматизации ряда процессов. Все эти элементы постепенно вошли в производственную деятельность, что привело к экономии живого труда, повышению производительности и эффективности работы предприятий. На экономику машиностроительной отрасли влияет доступный уровень образования. Это высокотехнологичная отрасль, требующая подготовленных специалистов в области инженерии и экономической деятельности.

Экономика машиностроения представляет собой комплекс вопросов экономических отношений предприятий в условиях конкурентной среды в рамках отрасли. Особенности машиностроительного производства требуют знания и правильного применения экономических законов. Отбор продукции данной отрасли, способной удовлетворить рыночный спрос при наличии жесткой конкуренции, осуществляется на основе технико-экономических показателей и их методической оценки. Так же выбор технологи

производства основывается на экономических факторах, критериях оптимальности. Любая область деятельности на машиностроительном предприятии тесно связана с экономическим анализом, который позволяет рационально использовать ресурсы.

Металлургический сектор является экспортно-ориентированным. В структуре экспорта РФ продукция металлургического комплекса является второй по значению товарной группой (после топливно-энергетического комплекса) и составляет около 9%.

Особенности металлургического сектора:

- Высокий уровень концентрации и монополизации производства - большая часть производства металлургической продукции приходится на небольшое количество крупных предприятий. К примеру, более 80 % объёма промышленного производства черной металлургии России приходится на 9 крупных компаний.

- Металлургия – крупный загрязнитель окружающей среды.

- Основные риски сектора связаны с его экспортной ориентацией – волатильность мировых цен на металлы, изменение валютного курса.

- Основными направлениями развития сектора являются: применение бездоменных способов плавки, расширение использования вторичных ресурсов, повышение доли производства сплавов научно-технологического уровня, внедрение новых энергоёмких технологий, уменьшение экологических загрязнений.

Несомненно, 4 индустриальная революция оказывает влияние на металлургию, пускай это еще не очень заметно. Например, металлургические компании внедряют информационные системы, направленные на повышение эффективности производства. Менеджменту важно знать, сколько сырья потребляется в той или иной печи, какие бывают отклонения от нормативов расхода, какие причины их вызывают, какой уровень потребления и т.д. Новые технологии позволяют контролировать эти параметры максимально точно и оперативно.

Остановка строек и снижение объемов различных производств, вызванные эпидемиологической ситуацией и падением потребительского спроса, привели к изменениям прогнозов и по горно-металлургической продукции. Ситуация требовала от предприятий быстрых решений по адаптации к новым реалиям. В 2019 году был отмечен наибольший рост металлопотребления в таких высокотехнологичных отраслях, как железнодорожное машиностроение, пищевое машиностроение. Только производство грузовых вагонов увеличилось на 15,5%, пассажирских вагонов — на 15,2%, электровозов магистральных — 12,1%, тепловозов магистральных — на 32,2%.

Расширение внутреннего спроса со стороны стройиндустрии будет обеспечено за счет замены ветхого жилья, изношенной инфраструктуры, ЖКХ и увеличения показателя площади жилья на душу населения.

На текущий момент в результате пандемии промышленные предприятия оказались под воздействием совокупности факторов, среди которых стоит отметить замедление потребления металлопродукции во всем мире вследствие введения необходимых карантинных мер. Отмечается снижение инвестиционной активности в ТЭК (сокращение спроса на трубы большого диаметра и трубы нефтегазового сортамента) и покупательной способности населения, что также приводит к снижению потребления металлоёмкой техники, включая бытовую технику, автомобили, стройматериалы.

Тем не менее, металлургия оказалась в целом устойчивой к кризисным явлениям, связанным с распространением новой коронавирусной инфекции. Индекс металлургического производства за январь-май 2020 года составил 96,8% к аналогичному периоду прошлого года, производство стали — 98,9%, готового проката — 98,6%. Поддержка отрасли осуществляется в рамках системных мер и решений, принимаемых президентом и правительством РФ и отраженных в общенациональном плане по восстановлению экономики.

Итак, можно сделать вывод, что металлоёмкая отрасль промышленности испытала на себе влияние пандемии и экономического кризиса. Однако не смотря на это она

понесла минимальные потери и имеет все шансы приумножить свою прибыль по итогам 2021 года.

Кроме того, перед металлоёмкой отраслью стоят такие цели, как механизации производственных процессов, в частности роботизации, усиление доли экологичности производства, уменьшение вреда окружающей среде.

Список литературы:

1. Вдовин Роман Алексеевич 3D виртуальное моделирование и оптимизация технологического процесса литья детали «Завихритель II контура» ГТД с использованием компьютерных технологий // Вестник СГАУ. 2012. №3-3 (34). URL: <https://cyberleninka.ru/article/n/3d-virtualnoe-model>.
2. Кузьменко Л.М., Гриневская С.Н. Моделирование процессов развития машиностроения: анализ состояния и направления работы // Вестник Института экономических исследований. 2019. №4 (16). URL: <https://cyberleninka.ru/article/n/modelirovanie-prots>.
3. Акулич Н.В. Технология машиностроения. - Ростов на/Д: Феникс, 2015. - 395 с.
4. Штейнберг Екатерина Евгеньевна Влияние современных экологических инициатив на международную торговлю продукцией черной металлургии // Российский внешнеэкономический вестник. 2021. №1. URL: <https://cyberleninka.ru/article/n/vliyanie-sovremennyy>.
5. Перспективы российской металлургической отрасли -Москва. - URL: <https://journal.open-broker.ru/research/perspektivy-rossijskoj-metallurgicheskoy-otrasli/>

РАЗВИТИЕ ТРАНСНАЦИОНАЛЬНЫХ КОРПОРАЦИЙ В ПЕРИОД ПАНДЕМИИ COVID-19 НА ПРИМЕРЕ КОМПАНИИ AMAZON

Туркешев. Е.К. студент группы МЭ-18-2
Аубакирова. А.Т. к.э.н., доцент
Карагандинский университет азпотребсоюза

Пандемия перевернула бизнес по всему миру, однако это очень хорошо сказалось на компании Amazon. Череда локдаунов, и последующих после них - «щелкни для покупки» подталкивала компанию немного дальше к полному доминированию в сфере онлайн-покупок, поскольку в мае общий объем продаж в электронной коммерции почти удвоился. Но если бы больше было лучше для всех, основатель и генеральный директор Amazon Джефф Безос не появился бы перед Конгрессом США на слушаниях по антимонопольному законодательству. К примеру, в середине марта Amazon уведомила продавцов, что во время пандемии ее склады будут принимать только предметы домашнего обихода, медицинские принадлежности и «другие востребованные товары», но не объяснили, как она определила, что будет принимать.

По данным финансовой компании Facteus, потребительские расходы на Amazon в период с мая по июль выросли на 60% по сравнению с аналогичным периодом прошлого года. Исключительная мощь компании - ей принадлежит 38% рынка электронной коммерции, за которой следует Walmart с 6% - находилась под пристальным вниманием задолго до COVID-19. Но изоляция, которая повысила доминирующее положение компании, также усугубила ее последствия для других предприятий.

На этом фоне возник интерес к обновлению федеральных законов, написанных более века назад, чтобы исправить искажения монополий в экономике. Безос предстает перед Подкомитетом по антимонопольному, коммерческому и административному праву в рамках расследования, проводимого Судебным комитетом Палаты представителей в

отношении онлайн-платформ и рыночной власти. Слухи спрашивают: в эпоху больших технологий, насколько велико? Профессор маркетинга Нью-Йоркского университета Скотт Гэллоуэй, давний критик Amazon, говорит, что полезно думать о службе членства в Amazon Prime как об огромном конкурентном преимуществе, которым когда-то пользовались железнодорожные бароны. Благодаря своей обширной логистической сети и сети доставки Amazon не только привлекает внимание миллионов домашних хозяйств, но и является компанией, которая отгружает, упаковывает и доставляет то, что они покупают.

Экономические кризисы порождают победителей и проигравших. Procter & Gamble процветала во время Великой депрессии, удваивая рекламу; Цель расширилась после рецессии 2001 года, и прибыль выросла на 50%. До пандемии Amazon составляла около 4% от общего объема розничных продаж в США. Но с учетом новых привычек, сформировавшихся во время пандемии, UBS прогнозирует, что к 2025 году электронная коммерция составит четверть от общего объема розничных продаж по сравнению с 15% в прошлом году. По оценкам фирмы, в ближайшие пять лет закроется 100 000 торговых точек, торгующих кирпичом и строительным раствором. «Потребители все больше склоняются к покупкам в Интернете», - пишут аналитики. «Многие из этих покупателей могут не вернуться к покупкам в магазине, когда текущее состояние закончится».

Amazon, отказавшаяся предоставить доступ к руководству для комментариев по этой статье, в своих повсеместных обращениях к потребителям изображает себя дружелюбным гигантом; в 2019 году он потратил на рекламу около 7 миллиардов долларов (более чем вдвое больше, чем потратил Walmart). По данным Ad Age, в прошлом году это сделало компанию крупнейшим спонсором рекламы в США. Но Amazon также продает рекламу - на сумму 3,9 миллиарда долларов в первом квартале 2020 года, что примерно на 44% больше, чем годом ранее. Рекламы появляются на Kindle, Amazon Prime TV и Amazon.com, некоторые из них приобретены теми же небольшими продавцами, которые уже платят за размещение на Amazon, но боятся потеряться на сайте без дополнительной рекламы.

Из-за того, как работает электронная коммерция, реклама на Amazon важна практически для всех, кто продает на сайте. Согласно маркетинговым исследованиям, когда онлайн-покупатели задумываются о покупке товара, около половины идут прямо на Amazon и ищут товар, а не ищут его в Google или посещают другой веб-сайт. Большинство из них не прокручиваются дальше первой страницы результатов, поэтому для продавцов важно, чтобы их разместили на этой первой странице. Они могут надеяться, что положительные отзывы заставят алгоритм Amazon разместить их там, или они могут покупать рекламу.

Amazon сейчас является третьим по величине продавцом цифровой рекламы в Соединенных Штатах после Facebook и Google. И по мере того, как он укрепляет свои

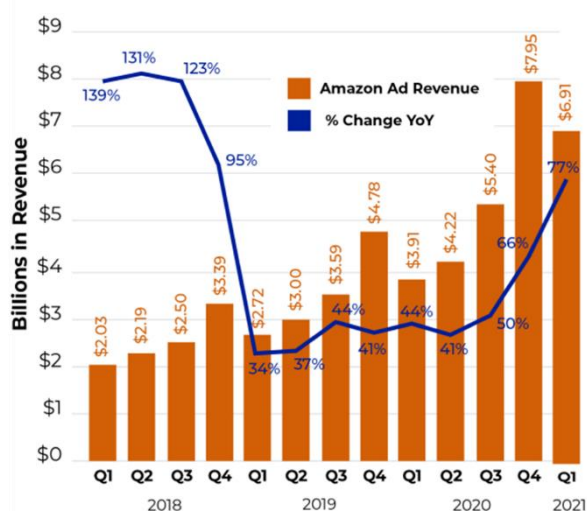

позиции в сфере электронной коммерции, он может взимать больше за рекламу на своем сайте. Теперь покупатели конкурируют друг с другом на аукционе за ключевые слова, относящиеся к их продуктам; чем больше людей конкурируют, тем выше цены. Согласно отчетам компании, доходы от рекламы за первые три месяца этого года выросли на 43,8% по сравнению с предыдущим годом и на 359% с 2017 года. на четыре шага вперед », - говорит Эндрю Липсман, аналитик по розничным продажам в исследовательской компании eMarketer. «Чем

больше я думаю об Amazon, тем больше восхищаюсь им».

Рисунок 1. – Доходы Amazon от рекламы

То же самое и с инвесторами, которые видели в ее акциях убежище на коварном фондовом рынке. Рыночная стоимость Amazon выросла на полтриллиона долларов только в этом году, и акции должны вырасти еще выше, когда 30 июля будет опубликована информация о прибыли, если, как прогнозировали аналитики Goldman Sachs, выручка компании в Северной Америке вырастет почти на 50% по сравнению с прошлым годом. предыдущий год. Безос, уже самый богатый человек в мире с состоянием в 178 миллиардов долларов, может стать первым в мире триллионером к 2026 году.

Такое концентрированное богатство вызывает резкие сравнения, которые олицетворяют такие люди, как Сьюзан Бенгел. 62-летняя Бенгел, одна из 175 000 сотрудников, нанятых Amazon во время пандемии, которая стоила 40 миллионов американских рабочих мест, жила в своей машине, прежде чем в конце марта начала работать на складе Amazon в Пенсильвании. Она рассказала мне, что недавно получила предложение от UPS, но осталась в Amazon, несмотря на трудные условия, в том числе нахождение на ногах в течение всех ночных смен. По словам Бенгела, UPS не может сравниться с зарплатой или льготами, которые она получает в Amazon. «Это монополия, но они обеспечивают хорошее качество», - сказала она мне после одной смены, в которой каждый рабочий получил упакованный обед Chick-fil-A и бутылку дезинфицирующего средства для рук от Amazon. Когда магазины в ее родном городе Уэйн, штат Пенсильвания, закрылись, она обратилась в Amazon, чтобы купить все, что ей нужно, в том числе новую обувь и подтяжки для спины, чтобы она могла работать в течение смен.

Покупателям Amazon не на что может не понравиться, кроме беспокойства по поводу кормления чудовища, которое, по словам конкурентов, пожирает их клиентов. Amazon утверждает, что это не монополия, поскольку она конкурирует с обычными магазинами за продажи. «Существует единый розничный рынок, на котором онлайн - это один канал. Люди не делают покупки исключительно в Интернете », - говорится в заявлении представителя Amazon. Но магазины без логистической сети Amazon не могут конкурировать. Пока Amazon нанимал десятки тысяч новых сотрудников, Джефф Кертис бегал по своему книжному магазину в штате Мэн, Sherman's, изо всех сил стараясь выполнять онлайн-заказы, так же, как Безос делал в середине 90-х, когда Amazon продавал только книги в Интернете. Но Кертис остался один, потому что его магазин был закрыт в соответствии с распоряжениями о домохозяйствах. Он говорит, что штат отклонил его просьбу об особом разрешении на привлечение работников для оказания помощи, даже несмотря на то, что Amazon разрешили нанимать сотрудников на месте для выполнения собственных заказов онлайн. Кертис уже решил навсегда закрыть одно из шести филиалов своего магазина и опасается, что ему, возможно, придется закрыть еще один.

Как отмечается, гигантские размеры дают Amazon преимущества, доступные только ему самой: одна из ее компаний, Amazon Web Services (AWS), представляет собой платформу облачных вычислений, которая позволяет компаниям арендовать место в сети серверов. Его продажи в размере 35 миллиардов долларов в 2019 году (на 36% больше, чем в предыдущем году) обеспечили финансовую подушку, которая позволила Amazon субсидировать доставку продуктов, расширить свою сеть складов и осмелиться предложить однодневную доставку, не беспокоясь об огромных потерях. По данным MWPVL International, консалтинговой фирмы по цепочке поставок и логистике, в настоящее время компания имеет 1223 здания, покрывающие 278 миллионов квадратных футов в глобальной логистической сети, что на 82% больше, чем в 2016 году, и продолжает расширяться «беспрецедентными темпами », - говорит Марк Вульффраат, основатель и президент MWPVL. По его словам, компания построила или объявила о

планах построить 49 миллионов квадратных футов логистических площадей в США только в период с марта по июль.

Глубокие карманы Amazon также обеспечивают компании способность действовать во время коронавируса так, как не может никакая другая компания. В конце апреля 2021 года Amazon инвестирует 4 миллиарда долларов в усилия по защите от коронавируса, включая средства индивидуальной защиты для рабочих, улучшенную очистку объектов и разработку собственных возможностей тестирования COVID-19. Гэллоуэй называет это первой «цепочкой поставок вакцины» и говорит, что это поможет Amazon и дальше доминировать над конкурентами, поскольку все больше людей предпочитают покупать и продавать продукты через службу, которая инвестировала в защиту от вирусов.

Amazon также продолжает инвестировать в технологии, которые еще больше укрепят ее влияние на электронную коммерцию. В июне компания заявила, что потратит 1,2 миллиарда долларов на приобретение Zoox, стартапа, который производит беспилотные автомобили, которые могут помочь в ее услугах по доставке. Amazon расширяет свой парк грузовых самолетов, поскольку другие авиакомпании арендуют их по дешевке, чтобы уменьшить свою зависимость от FedEx и UPS. Он инвестировал сотни миллионов долларов в компанию по производству электромобилей Rivian и заказал у стартапа 100 000 электрических фургонов. В июле Amazon заявила, что откроет больше магазинов Amazon Go без кассиров.

В апреле Wall Street Journal сообщила, что Amazon использовала данные сторонних продавцов, чтобы определить, какие товары хорошо продаются, а затем создавала версии тех же товаров под частной торговой маркой, чтобы конкурировать с товарами продавцов. (Amazon заявила, что такая практика нарушит ее политику, и пообещала провести расследование.) Другие продавцы утверждали, что Amazon не удаляет поддельные версии товаров, продаваемых на ее сайте; они подозревают, что компания не хочет терять комиссионные, которые она собирает как с законных, так и с незаконных продавцов. (Amazon заявляет, что вкладывает «значительные средства» в запрещение продажи контрафактной продукции, используя автоматизированные системы для выявления подделок, и что 99,9% всех страниц, посещаемых клиентами, не получали уведомления о потенциальных нарушениях контрафактной продукции.)

По словам продавцов, во время пандемии связь ухудшилась, и Amazon замедлила реакцию на вопиющие проблемы на сайте. Шарлин Андерсон говорит, что не может продать калибр для вязания, потому что изображение на странице каталога Amazon неточно; она пыталась решить проблему в течение трех месяцев. В июле, по словам Андерсона, Amazon сообщила продавцам, что собирается ограничить количество продуктов, которые они могут хранить на складах, на основе показателей производительности. Взлеты и падения пандемии означали, что, хотя продажи Андерсона упали в начале вспышки COVID-19, сейчас они выросли примерно на 3%. Но некоторые продавцы в группе Facebook, которую она возглавляет, сообщают, что их продажи упали более чем на 50%. Больше всего их всех расстраивает непоследовательность; они понятия не имеют, когда Amazon снова изменит правила.

Amazon заявляет, что ее платформа позволяет любому получать доход в условиях сложной пандемической экономики, и что она работает, чтобы помочь продавцам, одновременно удовлетворяя возросший спрос со стороны потребителей. «Наша приверженность нашим партнерам по продажам никогда не была более твердой», - говорится в заявлении представителя Amazon. Согласно отчету Amazon, опубликованному 21 июля, за двенадцать месяцев, закончившихся 31 мая 2020 года, малые и средние предприятия продали 3,4 миллиарда товаров, что на 25% больше, чем за тот же период прошлого года. За это время у продавца такого размера было продаж на сумму более 160 000 долларов, хотя он не предоставил средние значения того, сколько эти продавцы забрали домой после расходов.

В современный период Amazon сейчас оценивается на фондовом рынке в 1,5 триллиона долларов, что значительно превышает ВВП Саудовской Аравии. Именно то, что сделало его таким успешным во время пандемии, - его размер и множество уровней его бизнеса, - это то, что дало ему такое сильное влияние на продавцов, рабочих и правительства. Существующее антимонопольное законодательство призвано защитить потребителя от хищнического ценообразования. Такая ориентация защищает Amazon, потому что компания во многих случаях экономит деньги потребителей, но это ставится под сомнение учеными, а теперь и законодателями.



Рисунок 2. – Рыночная капитализация крупнейших интернет-компаний США по состоянию на февраль 2021 г. (в млрд. долларах США).

Критики говорят, что регулирование или разрушение Amazon будет лучше для продавцов на его сайте, а также, в долгосрочной перспективе, для экономики. Темпы создания стартапов в США падают годами; есть некоторые свидетельства того, что это связано с тем, что крупные компании, такие как Amazon, используют свой размер, чтобы вытеснить более мелких конкурентов из бизнеса или вообще предотвратить их создание. Если бы мелкие производители и розничные торговцы имели шанс конкурировать с Amazon, они могли бы помочь обратить вспять спад в создании стартапов. Новые предприятия в Америке — это во многом то, что движет производительностью и экономическим ростом страны, повышает уровень жизни и способствует распространению богатства и рабочих мест.

Список литературы:

1. <https://www.junglescout.com/amazon-advertising-report/>
2. <https://www.statista.com/statistics/209331/largest-us-internet-companies-by-market-cap/>
3. <https://time.com/5870826/amazon-coronavirus-jeff-bezos-congress/>

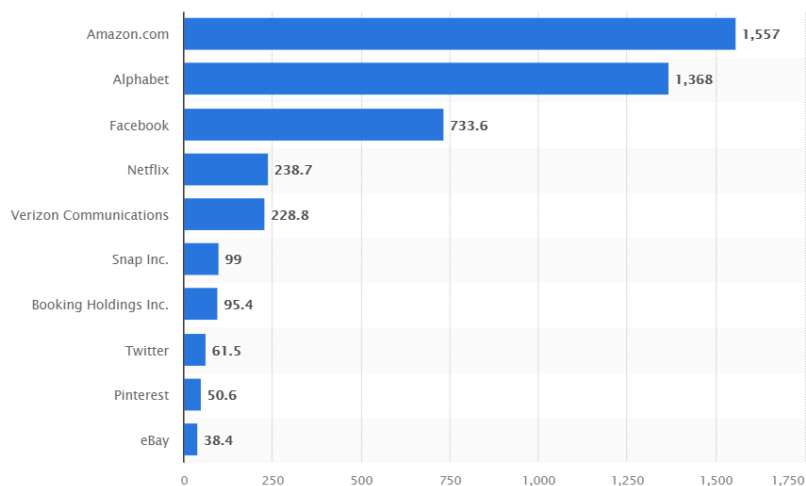
СРАВНИТЕЛЬНО-ПРАВОВОЙ АНАЛИЗ АДМИНИСТРАТИВНЫХ ПРАВОНАРУШЕНИЙ В ОБЛАСТИ ОБЕСПЕЧЕНИЯ БЕЗОПАСНОСТИ ДОРОЖНОГО ДВИЖЕНИЯ В СТРАНАХ СНГ.

Татарян В. Г., профессор кафедры административного права Московского университета МВД России им. В.Я. Кикотя, доктор юридических наук, профессор,

Почетный работник высшего профессионального образования РФ,
Почетный сотрудник налоговой полиции РФ,
Почетный сотрудник финансовой полиции Кыргызской Республики,
Почетный работник МЧС Кыргызской Республики,
Почетный ветеран МВД Республики Казахстан,
Почетный ветеран Московского университета МВД России им. В.Я. Кикотя
Академик Евразийской академии административных наук

В настоящей публикации профессор из Российской Федерации предпринял попытку кратко проанализировать действующее по состоянию на 2021г. административно-деликтное и административно-деликтное процессуальное законодательство Российской Федерации, Республики Казахстан, Кыргызской Республики, Республики Таджикистан и других стран Содружества Независимых Государств в области надлежащего обеспечения безопасности дорожного движения, на примере применения административной ответственности за противоправное использование мобильных телефонов или радиостанций во время управления водителем транспортным средством.

Начнем с того, что мобильные телефоны на сегодняшний день стали частью жизни современного человека, причем не только взрослого, но и несовершеннолетнего и даже малолетнего малыша. Люди ими пользуются. Не только как средством связи, но и для выхода в интернет, для развлечений, игр и т.д. К сожалению, данные средства связи, став неотъемлемой частью нашей современной жизни, водителями транспортных средств продолжают их использовать и при управлении своим личным или служебным автомобилем.

Общественная опасность данного деяния состоит, прежде всего, в том, что несоблюдение водителями запретов на неправомерное пользование средствами связи может повлечь дорожно-транспортное происшествие с причинением существенного вреда не только имуществу, но и, прежде всего, своему личному здоровью и жизни других лиц, в том числе и простых пешеходов.

Как показывают научные исследования, чаще всего аварии случаются в ситуации, когда внимание водителя не сосредоточено на процессе управления автомобилем, и его реакция на изменения весьма запаздывает. Особенно это касается водителей, не имеющих достаточного водительского опыта и не обладающих необходимыми водительскими навыками.

Очень часто причиной невнимательности водителя становится пользование сотовым телефоном во время активного и скоростного движения автомобиля. При этом существенно снижается скорость реакции и концентрации самого водителя. При этом, согласно имеющейся статистики, разговор по сотовому телефону увеличивает риск возникновения аварии в 4 раза, а набор и чтение различных сообщений в 6-ть раз. Кстати, некоторые специалисты разговор по сотовому телефону за рулем справедливо приравнивают к вождению автомобиля в состоянии опьянения.

Далее мы осуществим краткий сравнительно-правовой анализ законодательства стран СНГ по данной актуальной проблеме.

Итак, например, согласно подпункту 9) пункта 4 статьи № 54 Закона Республики Казахстан от 17 апреля 2014 года № 194 «О дорожном движении», водителю категорически запрещается при управлении транспортным средством пользоваться телефоном либо радиостанцией, за исключением их использования посредством применения наушников или громкой связи. [1].

Объективная сторона административного правонарушения, предусмотренного статьей № 591 КоАП РК, выражается в противоправных действиях в виде пользования телефоном или радиостанцией во время управления транспортным средством. [2].

Впервые такой запрет появился в кодифицированном административном законодательстве согласно Закону Республики Казахстан от 4 июля 2008 года № 55 «О внесении изменений и дополнений в некоторые акты Республики Казахстан по вопросам обеспечения безопасности дорожного движения». [3].

Транспортное средство является источником повышенной опасности, и управление им требует должного внимания водителя при движении на дорогах, учитывая требования дорожных знаков, разметок, передвижения других транспортных средств, пешеходов. В этой связи, законодатель полагает, что разговоры по телефону или радиостанции отвлекают водителя от процесса управления транспортным средством и снижает внимание.

Однако в правоприменительной практике случаются споры о законности применения комментируемой нормы. Не решенными остаются некоторые проблемные вопросы. Перечислим их далее.

Во-первых, что такое телефон? Является ли телефоном смартфон, гаджет или планшет с функцией телефонной связи, скайпа и т.п.? В любой энциклопедии телефон – это аппарат для передачи и приёма звукa (в основном - человеческой речи) на расстоянии. По смыслу в любом multifunctional устройстве запрет должен распространяться, только если используется функция телефона или радиостанции.

Во-вторых, образует ли состав правонарушения действия водителя, при пользовании сотовым телефоном как навигатором? Большинство водителей такси используют сотовый телефон (смартфон), как навигатор, отвлекаясь от ситуации дорожного движения.

В-третьих, разрешено ли телефон подносить к уху, если включена громкая связь? Примечание комментируемой статьи разрешает пользоваться водителю громкой связью, но не требует, чтобы телефон находился в специальном держателе. Как сотруднику дорожной полиции доказать использование телефона, если водитель будет отказываться, что он использовал функции телефона? Во время управления транспортным средством разрешается пользоваться телефоном либо радиостанцией посредством применения наушников или громкой связи.

Исследуя законодательный опыт по данной проблеме стран СНГ, можно сделать вывод о том, что ст. № 591 КоАП РК все же требует определенного дальнейшего совершенствования. Далее мы кратко проинформируем заинтересованных коллег о законодательстве стран СНГ. При этом отдельно обратим внимание на соответствующие статьи в концептуально новых Кодексах стран СНГ, принятых в последние годы.

Итак, начнем сравнительно-правовой анализ стран СНГ. Аналогичная норма содержится и в статье № 342 - «Использование водителем телефона, держа его в руке, во время движения транспортного средства» концептуально нового Кодекса Азербайджанской Республики «Об административных проступках», принятого Милли Меджлисом Азербайджана 29 декабря 2015 года № 96-VQ и вступившего в силу с 01 мая 2016г. [6].

Еще более современной выглядит диспозиция ч. 3 статьи № 310 Кодекса Республики Таджикистан об административных правонарушениях от 31 декабря 2008 года № 455. Запрет заключается в «использование мобильного телефона без специальных устройств, обеспечивающих разговор без помощи рук и оборудованном с показывающим экраном в передней части салона при управлении транспортным средством». [7] То есть ведение разговоров по смартфону, гаджету, планшету и использование видео переговоров запрещено.

Заслуживает внимание исследование и статьи № 213 Кодекса Туркменистана об административном правонарушении, принятого 29 августа 2013 года. Часть № 1 данной статьи гласит: «Совершение лицом, управляющим движущимся транспортным средством, отвлекающих действий (разговор по телефону, прием пищи, напитков, курение, поторапливание участников дорожного движения, прослушивание громкой аудио -

видеоаппаратуры и другое) или управление транспортным средством с заведомо обращенными наружу частями тела» [8].

Аналогичная норма содержится в части № 4 ст. № 18.14. Кодекса Республики Беларусь об административных правонарушениях от 21 апреля 2003 г. № 194-З. Диспозиция данной части предусматривает ответственность за «Нарушение лицом, управляющим транспортным средством (за исключением водителей транспортных средств оперативного назначения) правил пользования радио-и телефонной связью во время движения». В качестве санкции предусмотрено применение предупреждения или наложение штрафа в размере до двух базовых величин. [4].

По законодательству же Республики Казахстан соответствующие службы и наряды оперативного назначения, к сожалению, не могут пользоваться радио- и телефонной связью, что может навредить правоохранительной деятельности и безопасности граждан.

Диспозиция же ст. № 12.36.1. – «Нарушение правил пользования телефоном водителем транспортного средства» КоАП РФ гласит: «Пользование водителем во время движения транспортного средства телефоном, не оборудованным техническим устройством, позволяющим вести переговоры без использования рук». То есть любое использование рук при ведении разговора по радиостанции, телефону, смартфону и т.п. образует состав административного правонарушения и проблем с доказыванием не существует. Данное правонарушение считается оконченным с момента, когда водитель взял в руки телефон - орудие правонарушения.

Напомним также, что данная статья была введена в КоАП РФ еще Федеральным законом РФ от 24 июля 2007г. № 210-ФЗ. Что касается санкций, то виновное лицо в настоящее время будет наказано только в виде административного штрафа в размере одной тысячи пятисот рублей. Данный размер был введен Федеральным законом РФ от 23 июля 2013г. № 196-ФЗ. Кстати, напомним, что до принятия вышеназванного ФЗ № 196-ФЗ применялись следующие административные наказания в виде предупреждения и административного штрафа в скромном размере трехсот рублей. [4]

Вместе с тем мы хотели бы отметить, что не во всех странах СНГ в настоящее время предусмотрен такой вид административной ответственности. Например, в Кодексе Кыргызской Республики «Об административной ответственности», принятом еще в 1998г., вообще не была предусмотрена ответственность за пользование телефоном руками при управлении транспортным средством.

А в настоящее время в Кыргызстане действует концептуально новый Кодекс «О нарушениях», который был принят Парламентом КР еще 13 апреля 2017г. и введен в действие с 1 января 2019г. Поясим также, что в Особенной части данного Кодекса имеется 5-ть Разделов и 32 Главы. В них было включено на момент принятия 257 статей.

Имеется Глава № 19 – «Нарушение против порядка управления в сфере обеспечения движения и эксплуатации автотранспорта и электротранспорта». В данную Главу № 19 законодатели КР включили уже 18-ть статей (ст. ст. № 119 – 135). Но вот, к сожалению, соответствующей статьи, о которой мы говорили выше, в Кодексе КР до сих пор нет.

Далее мы хотели бы отметить, что в новом Кодексе КР «О нарушениях» в начале каждой Главы Особенной части имеются оригинальные Примечания, которые позволяют просветить сотрудников и работников правоохранительных органов, курсантов и студентов вузов и просто граждан, являющихся водителями, что понимается под понятиями «видов транспортных средств», кто имеет право рассматривать административные дела о вышеназванных нарушениях по статьям конкретной Главы и проч. Это очень удобно и законодателям стран СНГ надо этот опыт использовать.

Далее мы перейдем к краткому анализу соответствующих статей КоАП РК.

Законодательством РК за пользование телефоном или радиостанцией во время управления транспортным средством предусмотрена мера обеспечения производства по делу. Так на основании ст. № 797 КоАП РК за нарушение ст. № 591 КоАП РК,

уполномоченные должностные лица, вправе задерживать, доставлять и запрещать эксплуатацию транспортных средств, путем доставки их для временного хранения на специальные площадки, стоянки или площадки, до устранения причин задержания. Такими полномочиями обладают должностные лица, имеющие право составлять протокол об административном правонарушении, по исследуемому правонарушению. Такими лицами могут являться сотрудники органов внутренних дел (полиции) МВД Казахстана, имеющие специальные звания сотрудников полиции и уполномоченные должностные лица органов военной полиции.

Некоторые авторы полагают, что применение ст. № 797 КоАП РК за пользования телефоном или радиостанцией во время управления транспортным средством лишено смысла из-за низкой общественной опасности деяния. Также эта мера принуждения противоречит принципам применения мер обеспечения, изложенных в Нормативном Постановлении Верховного Суда Республики Казахстан от 9 апреля 2012 года № 1, которые гласят, что «применение мер обеспечения должно быть правомерным, отвечать критериям разумности, необходимости и достаточности» [9]. Они считают, что орудием совершения данного административного правонарушения является телефон, радиостанция, а не транспортное средство, поэтому применения мер пресечения за такие правонарушения следует считать необоснованными. В этой связи они предлагают из диспозиции ст. № 797 КоАП РК исключить статью № 591 КоАП РК, исключив, тем самым, возможность задержания транспортного средства и запрещение его эксплуатации.

Согласно части № 2 статьи № 812 КоАП РК дело об административном правонарушении, предусмотренное статьей № 591 КоАП РК может быть рассмотрено не только по месту его совершения, но также по месту учета транспортного средства или по месту жительства лица, в отношении которого ведется производство по делу об административном правонарушении. Существование этой нормы по смыслу является не логичным.

Возбуждать производство по делам об административных правонарушениях, предусмотренных статьей № 591 КоАП РК, имеют право все сотрудники органов внутренних дел (полиции), имеющие специальные звания. На основании п. 4 ч. № 2 статьи № 685 КоАП РК они же имеют право применить административные взыскания. При выявлении такого правонарушения они должны немедленно составить протокол об административном правонарушении.

Кстати, в случае отказа или неявки участника производства по делу об административном правонарушении в орган (должностному лицу), рассматривающему дело по ст. № 591 КоАП РК без уважительной причины, обусловившие отложение разбирательства по делу, органы внутренних дел МВД РК имеют право возбудить административное дело по статье № 654 КоАП РК – « Ответственность участников производства по делу об административном правонарушении» и наложить штраф в размере десяти месячных расчетных показателей (МРП).

Что касается конкретных сумм в национальной валюте РК, то один МРП, в соответствии с Законом РК от 30 ноября 2017г. № 113-VI «О республиканском бюджете на 2018 – 2010гг.», с 1 января 2018г. составляет две тысячи четыреста пять тенге. В российских рублях это будет составлять примерно 500-550 рублей.

Таким образом, в Казахстане сумма штрафа в настоящее время составляет примерно 5.000 - 5.500 российских рублей. Подробнее об этом рекомендуем посмотреть содержание ч. 1 ст. № 804 - «Должностные лица, имеющие право составлять протоколы об административных правонарушениях» КоАП РК.

Так как данные административные правонарушения являются очевидными и не требуют собирания дополнительных доказательств вины, то на рассмотрение протокола о данном административном правонарушении должно происходить по месту совершения правонарушения. В связи с этим, из содержания ст.ст. №№ 804 и 812 КоАП РК все же следует, на взгляд, исключить цифру «591».

В случаях же обжалования принятого решения о наложении административного взыскания в суд в соответствии со статьей № 829-1 «Порядок рассмотрения жалобы» КоАП РК предусмотрена особенность по выбору места рассмотрения дела об административном правонарушении.

Дела об административных правонарушениях рассматриваются по месту его совершения. Однако по ходатайству лица, в отношении которого ведется производство по делу об административном правонарушении, дело может быть рассмотрено и по месту жительства данного лица. Дела об административных правонарушениях, предусмотренных статьей № 591 КоАП РК, могут рассматриваться также и по месту учета транспортных средств, или по месту жительства лица, в отношении которого ведется производство по делу об административном правонарушении [2].

В заключение краткого нашего анализа мы еще раз отметим, что проведенный нами краткий анализ законодательства позволяет сделать вывод о том, что современная редакция статьи № 591 КоАП РК, предусматривающая административную ответственность за пользование телефоном или радиостанцией во время управления транспортным средством, все же не является окончательным вариантом и подлежит внесению соответствующих изменений и дополнений.

Этот авторский вывод основан на изучении проблем правоприменительной практики органов внутренних дел и сравнительном анализе действующего административно-деликтного законодательства стран СНГ по эффективному противодействию отвлечению водителей от процесса управления транспортными средствами.

Также из КРКоАП, на наш взгляд, следует исключить возможность привлечения к ответственности за необходимость пользования сотовым телефоном или радиостанцией во время управления транспортным средством сотрудниками правоохранительных, специальных органов и иных транспортных средств оперативного реагирования (напр. скорой медицинской помощи, автомобилей противопожарной службы и т.п.) ибо общественная и личная безопасность, жизнь, здоровье граждан страны, детей, ветеранов, пенсионеров и проч. все же должна быть обеспечена государством на достаточно высоком профессиональном уровне. Надеемся на то, что законодатели стран СНГ прислушаются к мнению ученых-административистов и опытных практических сотрудников и работников.

Список литературы:

1. Закон Республики Казахстан «О дорожном движении» от 17 апреля 2014 года № 194-V ЗРК (с изменениями и дополнениями на 2 июля 2018 года) // «Казахстанская правда» № 76 (27697) от 19 апреля 2014 г.
2. Кодекс Республики Казахстан об административных правонарушениях: Практическое пособие. – Алматы: ТОО «Издательство «Норма-К», 2020.- 520 с.
3. Закон Республики Казахстан «О внесении изменений и дополнений в некоторые акты Республики Казахстан по вопросам обеспечения безопасности дорожного движения» от 4 июля 2008 года № 55 // «Казахстанская правда» № 161 (25608) от 22 июля 2008 г.
4. Кодекс Республики Беларусь об административных правонарушениях. (С изменениями и дополнениями на 1 октября 2020г.). Поясним также, что ст. № 18.14. Кодекса неоднократно редактировалась. Последний раз Законом РБ № 95-3 от 8 января 2018г. - Минск: Изд-во «Амалфея», 2020. 376 с.
5. Кодекс Российской Федерации об административных правонарушениях. (По состоянию на 15 октября 2021г.). \\Путеводитель по судебной практике и сравнительная таблица последних изменений. – Москва: Изд-во «Проспект», 2021. – 788 с.
6. Кодекс Азербайджанской Республики об административных проступках. Принят Законом Азербайджанской Республики от 29 декабря 2015 года № 96-VQ. (В редакции на 10.11. 2020 г.).

7. Кодекс Республики Таджикистан об административных правонарушениях. Закон Республики Таджикистан от 31 декабря 2008 года № 455. (В редакции на 15 сентября 2020 г.). – Душанбе: «Сифат-Офсет», 2020. 672 с.

8. Кодекс Туркменистана об административных правонарушениях. Принят Законом Туркменистана от 29 августа 2013 года № 422-IV. (В редакции на 10.11. 2020 г.). – Ашгабад: «Туркменская государственная издательская служба», 2020. 560 с.

9. Нормативное Постановление Верховного Суда Республики Казахстан «О применении мер обеспечения производства по делам об административных правонарушениях» от 9 апреля 2012 года № 1. (С изменениями на 25 ноября 2016 г.) // «Казахстанская правда» № 106-107. 2012 г.

НЕГІЗГІ ҚҰРАЛДАРДЫҢ ҚОЗҒАЛЫСЫ

Тұрсынтай А.Ж.
УА-19-1к тобының студенті
Ныйканбаева А.И., аға оқытушы
Қазтұтынуодағы Қарағанды университеті

Негізгі құралдардың қозғалысы-қандай да бір кезең ішінде олардың түсуі мен шығуы салдарынан негізгі құралдардың көлемі мен құрылымының өзгеруін сипаттайтын құбылыс.

Ұйымдағы негізгі құралдардың қозғалыс процесі үш негізгі кезеңнен тұрады: қабылдау, пайдалану, шығу.

Түскен кезде бастапқы есепке алу құжаттарының негізінде негізгі құралдарды есепке алу және олардың құндық бағасы жүргізіледі. Негізгі құралдарды алудың негізгі тәсілдері:

- ақыға негізгі құралды сатып алу;
- ақыға негізгі құралды салу және дайындау (яғни, мердігерлік тәсілмен);
- ұйымның өз күшімен негізгі құралды салу және дайындау (яғни, шаруашылық тәсілмен);
- жарғылық капиталға салым есебіне негізгі құрал түсуі;
- заңды және жеке тұлғалардан өтеусіз алу;
- басқа мүлікке айырбас ретінде түсу және т. б.[2]

Пайдалану кезеңінде негізгі құралдар өндіріс процесінде қолданылады, нәтижесінде олар тозады және біртіндеп құнын жоғалтады. Негізгі құралдар құнының бір бөлігін шығарылатын өнімнің өзіндік құнына біртіндеп көшіруден тұратын құндық мәнде негізгі құралдардың тозуын өтеу негізгі құралдардың амортизациясы деп аталады.

Негізгі құралдарды пайдалану кезеңінде негізгі құралдарды қалпына келтіру, олардың ұйымдағы ішкі қозғалысы, негізгі құралдарды қайта бағалау және т.б. орын алуы мүмкін, негізгі құралдарды қалпына келтіру жөндеу, жаңғырту және қайта құру арқылы жүзеге асырылуы мүмкін.

Шығу сатысында ұйымға болашақта экономикалық пайда (кіріс) әкеле алмайтын негізгі құралдар бухгалтерлік есептен шығарылуға жатады. Шығу себептері:

- тозудан есептен шығару;
- авариялар, дүлей зілзалалар және төтенше жағдайлар кезінде жою;
- сату;
- басқа ұйымдардың жарғылық капиталына салым есебіне беру;
- Негізгі құралдарды басқаларға өтеусіз беру;
- басқа мүлікке айырбастау;
- түгендеу жүргізу кезінде анықталған негізгі құралдардың жетіспеушілігі және бүлінуі;

- қайта жаңарту жөніндегі жұмыстарды орындау кезінде негізгі құралдарды ішінара жою және т. б.

Айналым қаражатын пайдаланудың тиімділігі

Айналым қорларының айналымына қызмет ететін айналым қаражаттары көбінесе өндірістің жалпы қарқыны мен тиімділігін анықтайды.[4]

Айналым қаражатын пайдалану тиімділігін арттыру айтарлықтай ақша ресурстарын босатуға және оларды өндірістік қуаттарды арттыру, кәсіпорын ұжымының әлеуметтік міндеттерін шешу, қаржы нарығындағы нәтижелі жұмыс жөніндегі іс-шараларды жүзеге асыруға бағыттауға мүмкіндік береді. Сонымен қатар, айналым қаражатын тиімді пайдалану олар бұрын орналастырылған материалдық ресурстардың босатылуына әкеледі.

Айналым қаражатын пайдаланудың экономикалық тиімділігі айналым көрсеткіштерін сипаттайды. Сонымен, айналым коэффициенті айналым қаражаттарының әр сатылған өнімнің көлемін көрсетеді.

$K_o = P / C_o$, мұндағы K_o -айналымдылық коэффициенті;

P -өнімді өткізудің тиісті бағаларында өткізу көлемі;

C_o -айналым қаражатының орташа мөлшері (қалдықтары).

Айналым қаражатын жүктеу көрсеткіші, айналым коэффициентінің кері мәні бола отырып, кәсіпорынға берілген көлемдегі өнімді өндіру және сату үшін қажетті айналым қаражатының мөлшерін көрсетеді:

$K_z = C_o / P$

Күндердегі айналым жылдамдығы кәсіпорын қаражатының айналым қарқынын, өндірістік айналым қорлары мен айналым қорлары құнының өзгеру жылдамдығын анықтайды. Есептеу келесі формула бойынша жүргізіледі:

$O = C_o * D / P$, мұндағы O -күнмен айналымның ұзақтығы;

C_o -айналым қаражатының орташа мөлшері (қалдықтары);

P -өнімді өткізу көлемі;

D -есептік кезеңдегі күндер саны.

Айналым қаражаттарының айналымын жеделдету, олардың әртүрлі кезеңдерден өту ұзақтығын және жалпы айналымның бүкіл шеңберін қысқарту нәтижесінде қаражатқа деген қажеттілік азаяды, олар кәсіпорындардың айналымынан босатылады.

Айналымның баяулауы айналымға қосымша айналым қаражатын тартумен қатар жүреді.[3]

Кәсіпорында өндіріс пен сату көлемінің өсу қарқыны айналым қаражатына қажеттіліктің өсу қарқынымен сәйкес келмеуі мүмкін. Егер көлемдер тез өссе, айналым қаражатының салыстырмалы түрде босатылуы орын алады, бұл оларды пайдалану тиімділігінің артуын көрсетеді.

Айналым қаражатын пайдалануды жақсарту жолдарын іздестіру ресурстарды үнемдеуді, өндірістің арзандауын және өнім сапасының өсуін қамтамасыз ететін қазіргі заманғы технологиялар мен ғылыми-техникалық прогрестің басқа да жетістіктерін енгізуді көздейді. Мұнда осы кәсіпорынның басқа шаруашылық жүргізуші субъектілерімен, контрагенттерімен қарым-қатынасты жақсарту маңызды рөл атқарады.

Айналым қаражатын қалыптастыру үшін пайдаланылатын көздердің ішінде меншікті, қарыз және тартылған қаражат бөлінеді.

Меншікті айналым қаражатының жалпы мөлшерін кәсіпорын дербес белгілейді. Әдетте ол тауарлық-материалдық құндылықтардың қажетті қорларын құруға, жоспарланған өндіріс көлемін қамтамасыз етуге және өнімді сатуға, сондай-ақ белгіленген мерзімде есеп айырысуға қаражаттың минималды қажеттілігімен анықталады.

Жалпы негізгі құралдардың қалдығы баланстық әдіспен анықталады:

$F_1 = F_0 + F_{п} - F_{в}$, (2)

мұнда F_0 -жыл басындағы негізгі қорлар;

$F_{п}$ -есепті кезеңде түскен (енгізілген) жаңа негізгі қорлар;

Fв - есепті кезеңде шығарылған негізгі қорлар.

Талдауда негізгі капитал көлемін, өндірістік, содан кейін оның белсенді бөлігін, қызметкерлердің орташа санымен байланыстыру және бір қызметкерге келетін машиналар мен жабдықтардың санын есептеу орынды. Бұл көрсеткішті табиғи бірліктерде көрсетілген капиталдың техникалық құрылысы деп атауға болады

$$KFQ = FQ / , (3)$$

мұнда FQ - өндірістік негізгі құралдардың табиғи саны (көп егжей-тегжейлі болған кезде өндірістік құралдардың белсенді бөлігінің немесе жабдықтың нақты түрлерінің санын қосымша пайдалануға болады));

- қызметкерлердің орташа тізімдік саны. Талдауды тереңдету кезінде мамандықтар, сауда қызметкерлерінің топтары (жедел, сатушылар) және т. б. бойынша қосымша Сан алуға болады.[1]

Негізгі құралдарды тұрғызу, салу немесе алу жөніндегі барлық нақты болған қажетті шығындар, соның ішінде сатып алынғанда өтелмеген салықтар мен алымдарды төлеу (үйлер мен жаңа автомобильдерді алу кезінде төленген ҚҚС, сатып алу келісімшартты жасаған кезде төленетін мемлекеттік баж салығы және т.б.), жеткізу, монтаж, пайдалануға беру, құрылыс кезінде берілген кредит үшін проценттер, белгілеуі бойынша қолдану үшін жұмыс істейтін жағдайға келтіруге тікелей байланысты басқа да кез келген шығындар кіретін бастапқы баға бойынша кіріске алу сәтінде негізгі құрал – жабдықтар кіріске алынады.

Жер учаскесінің бастапқы құнына шотта көрсетілген сатып алу бағасы, жылжымайтын мүлік бойынша агенттерге комиссиялық сыйақылар, сатып алу – сату шартын ресімдеу жөніндегі заңгерлердің қызметіне төлеу, мұндайда туындайтын салықтар мен алымдар, жерді мақсатты пайдалану үшін дайындауға кететін шығындар (үйді бұзу кезінде алынған материалдарды өткізуден түскен кірістерді шығарып, шегеріп, ескі үйлерді бұзу, тазалау, тегістеу және т.б.) кіреді; сатып алынған жабдықтың бастапқы құнына алу бағасы, тасу шығындары, соның ішінде тасымал кезіндегі сақтандыру, монтаж, пайдалануға берілетін жабдықтың жорамдылығын тексеру мақсатымен сынақ өткізу кіреді, үйлер мен ғимараттарды салғанда бастапқы құнға құрылыс жөніндегі шығындар: материалдар, еңбекті төлеу, қосымша шығындардың тиісті үлесі, архитекторлардың, заңгерлердің қызметіне төлеу, құрылыс кезінде сақтандыруға жұмсалатын шығындар, құрылысқа берілетін кредиттер бойынша проценттер, құрылысқа рұқсат алу үшін шығатын шығындар.[3]

Қажетті болып саналмайтын шығындар (тасымал кезінде алынған зиянды жоюға кеткен шығындар, монтаж кезінде жабдықты бүлдіру салдарынан жасалған жөндеу және т.б.) бастапқы құнға кірмейді, ал ағымдық шоттағы шығындар ретінде ескеріледі.

Негізгі құрал объектілерінің бастапқы құны былайша белгіленеді:

Шаруашылық операцияларыны мазмұны	Дебет	Кредит	бағасы
Құрылтайшылардың жарғы капиталына олардың салымдары есебіне негізгі құрал-жабдықтарды серіктестіктерге қатысушылар арасында келісілген бағамен салған кезінде; а) жарияланған жарғы капиталы сомасына	5020 «Төленбеген капитал»	5010 «Жарғы капиталына салымдар мен пайлар»	1 000 000
ә) негізгі құралдар салымы	2412-2416	5020	600 000

	«Негізгі құралдар»	«Төленбеген капитал»	
· субъектінің өзі негізгі құрал жабдықтарды дайындаған немесе оларға төлеп алғанда – нақты шығын сомасы бойынша	2412-2416 «Негізгі құралдар»	4110 «Төленуге тиісті шоттар»	324 000
· басқа заңды немесе жеке тұлғалардан объектіні өтеусіз алғанда (бағалау-эксперттік жолмен немесе қабылдау-тапсыру актісінің мәліметтері бойынша жүргізілді)	2412-2416 «Негізгі құралдар»	6280 «Басқадай» қосымша қызметтен түскен табыс	127 800
· алынған (тапсырылған) ақшалай қаражат сомасы түзетіліп, берілгендердің ағымдағы құнына тең алынған активтердің құны айырбас операциясы нәтижесіне өлшенеді	2412-2416 «Негізгі құралдар»	4110 «Төленуге тиісті шоттар»	300 000

Негізгі құралдар қоймада резерв ретінде тұрады, белгіленген тәртіппен тоқтатылып қойылады. Баланста саналатын негізгі құралдар тәртібін іс жүзіндегі заңдарға сәйкес шаруашылық жүргізуші субъектінің басшысы белгілейді және бекітеді.[1]

Табиғи көрсеткіштерді ауыстыру үшін алымдағы құндық мән ақша бірліктерінде келтіріледі, ал бөлгіште Сан жұмыс күшінің құнымен, яғни еңбекақы төлеу қорының орташа айлық шамасымен ауыстырылады. Осылайша, капиталдың құндық құрылымын есептейді:

$$KFP = FP / (4)$$

мұнда FP-ақшалай мәндегі негізгі капиталдың құны;

- бір айдағы орташа еңбекақы мөлшері.

Капиталды техникалық құрылыс көрсеткішінің бөлімінде шаруашылық процесте жұмсалған адам-сағат санын қойған жөн, өйткені олар орташа Сан еңбек факторын көрсетеді.

Негізгі капиталдың қозғалысын бағалау келесі көрсеткіштер бойынша жүргізіледі:

1. Түсу коэффициенті (жаңалығы):

$$Kп = Fп / F1. (5)$$

Ол кезең соңындағы барлық негізгі қорлар құрамындағы жаңа негізгі құралдардың үлесін көрсетеді.

Түсу қарқыны:

$$Kтп = (Fп - Fв) / F0. (6)$$

Ол кезең басындағы негізгі құралдардың құнындағы қандай үлес кезең ішіндегі негізгі құралдардың шығып қалуын жабуға бағытталғанын көрсетеді.

2. Ауыстыру коэффициенті:

$$ҚТ = Fп / Fв. (7)$$

Ол жаңадан енгізілетін негізгі құралдардың шығып қалғандарды ауыстыруға бағытталған үлесін көрсетеді.

3. Жаңарту қарқындылығы коэффициенті:

$$Киоб = Fв / Fп. (8)[2]$$

Ол жаңадан іске қосылатын объектілердің бірлігіне кеткен қаражаттың шамасын, яғни жаңаларын енгізу нәтижесінде істен шыққан ескірген объектілердің санын көрсетеді. Осылайша, жанарту қарқындылығы коэффициенті жаңа техниканы енгізу нәтижесінде капиталдың босау деңгейін көрсетеді. Бұл көрсеткіш техникалық прогрестің қарқынын сипаттайды. Оның артуы қаражатты пайдалану мерзімінің қысқарғанын, ескірген объектілерді жоюды куәландырады.

Пайдамен қатар, меншікті айналым қаражатын толықтыру үшін өз қаражатына тең келетін тұрақты міндеттемелер қолданылады. Кәсіпорын айналымда үнемі пайдаланатын міндеттемелер тұрақты деп аталады, бірақ олар оған тиесілі емес (алдағы төлемдер резерві, жұмысшылар мен қызметкерлердің жалақы бойынша ең төменгі қарызы, әлеуметтік сақтандыру жарналары, жөндеу қорының қалдығы, қайтарылатын контейнерлер үшін кепілдік бойынша тұтынушылардың қаражаты) және т. б.

Жыл ішінде кәсіпорындардың айналым қаражатына қажеттілігі өзгеруі мүмкін, сондықтан айналым қаражатын өз көздері есебінен толығымен қалыптастыру мүмкін емес. Бұл әкеледі пайда артық айналым қаражатын жекелеген және әлсіретуге ынталандыру, оларды үнемді пайдалану. Сондықтан компания қарыз қаражатын пайдаланады.

Уақытша мұқтаждарға байланысты айналым қаражатына қосымша қажеттілік Банктің қысқа мерзімді кредиттерімен қамтамасыз етіледі.

Осы мақалада негізгі құралдардың келіп түсуі мен шығысталуы есебін жүргізуді ұйымдастырумен байланысты мәселелердің кең шеңбері қарастырылады. Жасалған жұмыс нәтижесінде мынадай қорытынды жасауға болады. Негізгі құралдардың құрамы бойынша әртүрлілігіне орай келіп түсуі мен шығысталуын есептеу үшін сыныпталу қажет. Ең маңыздысы типтік сыныпталу болып табылады, оған сәйкес амортизация нормалары анықталады, негізгі қорлар есебі жүргізіледі, негізгі құралдар қозғалысы жөнінде есептілік құрылады.[4]

Пайдаланылған әдебиеттер тізімі.

1. Козлова Е. П. ұйымдардағы бухгалтерлік есеп-3-ші басылым., перераб. және қосымша. – М.: Қаржы және статистикалық, 2017. – 752 б.
2. Агеева О.А. Бухгалтерлік есеп және талдау 2 сағат 1 бөлім. Бухгалтерлік есеп: академиялық бакалавриатқа арналған оқулық - М.: Юрайт баспасы, 2017. — 273 б.
3. Қаржылық есеп: оқулық. ГетьманаВ.Г. - 5-ші басылым., перераб. және қосымша.- М.: ИНФРА-М, 2016. – 784 Б.
4. Камышанов.И. Бухгалтерлік есеп және аудит. Оқу құралы. 2015.- 679с.

СЫБАЙЛАС ЖЕМҚОРЛЫҚ ҚҰҚЫҚ БҰЗУШЫЛЫҚ ҮШІН ЖАУАПКЕРШІЛІК ТУРАЛЫ ЗАҢНАМАНЫҢ ДАМУ ТАРИХЫ

Уримхан А., Ю-21-1к маг (П) магистранты
Қаржасова Г.Б. PhD докторы, доцент
Қазтұтынуодағы Қарағанды университеті

Қазіргі уақытта Қазақстан Республикасы сыбайлас жемқорлыққа қарсы тұрудың үзік, жүйесіз әрекеттерінен сыбайлас жемқорлыққа қарсы кешенді саясатқа көшуде. Мемлекеттің құқықтық саясат тұжырымдамасында қоғамдық қатынастардағы сыбайлас жемқорлық деңгейін төмендету жөніндегі іс-шаралардың кешенді кешенін қалыптастыру және жетілдіру мемлекеттік саясаттың басым бағыттарының бірі болып табылатындығы атап көрсетілген.

Сыбайлас жемқорлыққа қарсы іс-қимыл мәселесі Қазақстан Республикасы Президентінің жыл сайынғы Жолдауларында да қамтылған, онда Мемлекет басшысы

барлық деңгейдегі мемлекеттік органдардағы сыбайлас жемқорлыққа қарсы ымырасыз күреске нақты назар аударады. Қазақстан Республикасының Президенті Қасым Жомарт Тоқаевтің 01.09.2020 жылғы Жолдауында Сыбайлас жемқорлықпен күрес барынша жүйелі сипат алуда. Жемқорлықтың пайда болу себептеріне көбірек назар аударылып, алдын алу жұмыстары жүргізілуде. Енді жемқорлыққа апаратын факторларды анықтау үшін мемлекеттік органдар мен квазимемлекеттік сектордың нормативтік актілері мен жұмыс үдерісіне жемқорлыққа қарсы күрес тұрғысынан арнайы талдау жүргізген жөн. Сонымен қатар сыбайлас жемқорлықпен күрес жауапқа тартылудан қорыққан шенеуніктерді дербестік, бастамашылдық және жедел әрекет ету қасиеттерінен айырмауға тиіс делінген [1].

«Сыбайлас жемқорлыққа қарсы іс-қимыл туралы» Қазақстан Республикасының 2015 жылғы 18 қарашдағы заңында «азаматтардың құқықтары мен бостандықтарын қорғауға, ұлттық қауіпсіздікті қамтамасыз етуге бағытталған Қазақстан Республикасы сыбайлас жемқорлық көріністерінен туындайтын қауіп-қатерден, мемлекеттік органдардың, лауазымды адамдар мен мемлекеттік функцияларды жүзеге асыратын басқа да адамдардың, сондай-ақ оларға теңестірілген адамдардың тиімді қызметін қамтамасыз ету, сыбайлас жемқорлыққа қатысты құқық бұзушылықтардың алдын алу, анықтау, жолын кесу және ашу, оларды жою жолымен зардаптары мен кінәлілерді жауапкершілікке тарту, сыбайлас жемқорлыққа қарсы күрестің негізгі принциптерін анықтайды, сыбайлас жемқорлыққа байланысты құқық бұзушылықтардың түрлерін, сондай-ақ жауапкершіліктің басталу шарттарын белгілейді» [2].

Кез-келген мемлекеттің әлеуметтік-экономикалық жағдайындағы өзгерістер әрдайым құқықтық саланы реформалауға алып келеді.

Пара алудың ерекше білікті түрі лауазымды адамның жалған құжат жасау мақсатында құмар ойындары деп саналды (413-бап). Сыйлық «дереу» немесе «үш күннен кешіктірмей» қайтарылса, пара алған адам жазаланбайды (401-бап). Пара алушының пара алуға уәде етілген әрекеттерді орындамағаны үшін өкінуі жеңілдететін мән-жай ретінде қарастырылды (Кодекстің 402-бабының 2-бөлігі). 1845 жылғы Кодексте пара алу үшін жауапкершілікті белгілейтін баптар алдымен арнайы тарауға біріктірілді [3].

Қазақстан патшалық Ресейге қосылғаннан кейін оның аумағында Ресей империясының заңдары, оның ішінде қылмыстық заңдар жұмыс істей бастады. Қылмыстық және түзеу жазалары кодексінде 1866, 411 және 412 баптар алынып тасталды, өйткені олар «ескі» нормалар болып шықты және сыбайлас жемқорлық қылмыскерлерін әшкерелеу іс жүзінде мүмкін емес еді. Алайда, сыбайлас жемқорлықты қоғамдық қауіпті құбылыс ретінде бағалау өзгерген жоқ - заң шығарушы мұндай егжей-тегжейлі реттеуден тек процедуралық себептермен тапты.

Пара алудың әртүрлі түрлері үшін тағайындалған жазалар - ақшалай жазалар мен қатаң сөгістерден бас бостандығынан айыруға дейін - әр түрлі болды.

Пара берудің жалпы тұжырымдамасы сол кезге дейін жасалған болатын, бірақ ол тек теориялық еңбектерде ғана емес, заңдарда да көрініс тапқанымен, жеткілікті түрде түсініксіз болды. Пара алу негізінен паракорлық пен бопсалаудың нақты ұғымдарын нақтылау арқылы анықталды. Бірақ егер паракорлықтың мәні жалпы дәл осылай түсінілсе, онда оның түрлерін сипаттау кейде қарама-қайшы болды.

Я.Г. Северский паракорлық кезінде кең мағынада «іс-әрекеттен пайда алу (алу) өтеусіз адамға қызмет ету деп түсінеді» [4, 162б.].

Біліктілік белгісі - пара алған лауазымды тұлғаның қылмыс жасауы, оны жасауды пара іздеген нақты іс-әрекеті деп саналды. Осылайша, параның қоғамдық қауіптілігі дәрежесі пара берушінің өзі жасаған қасиеттеріне емес, пара үшін қылмыс жасаған лауазымды тұлғаның әрекеттеріне тәуелді болды. Артықшылық құрамы пара беру арқылы мүлік немесе қоғамдық жиналыстың мүшесін пара берушінің мүддесіне сай дауыс беруге мәжбүр ету еді (150-бап). Іс жүзінде паракорлықтың барлық түрлері 1903 жылғы Кодексте бас бостандығынан айыру түріндегі жаза қарастырылған.

XX ғасырдың басында, тарихи жағдайдың ерекшеліктерінен туындаған сыбайлас жемқорлықтың едәуір таралуы болды. Қоғамдағы революциялық сезімдер, атап айтқанда, мемлекеттік органдардың қосымша өкілеттіктерге ие болуына және тұтастай алғанда билікті орталықтандыруға ықпал етті. Пара үшін жауапкершілікті реттеу уақыт талабына сай болмады. Әділет министрі И.Г. Шегловитовтың жобасына сәйкес (1911 жылы қабылданбаған, 1916 жылы қабылданған), пара беру парақордың болашақ қызметінің сипатына қарамастан жазалануы керек еді [5, 46.].

Этимологиялық тұрғыдан алғанда «сыбайлас жемқорлық» термині латынның «corruptio» сөзінен шыққан, бұл терминді анықтайтын «пара алу», «пара беру» дегенді білдіреді. Құқықтық энциклопедияда «сыбайлас жемқорлық» термині «лауазымды адамдар өздеріне жүктелген құқықтар мен өкілеттіктерді жеке тұлғаны байыту мақсатында пайдаланудан тұратын саясат немесе мемлекеттік басқару саласындағы қылмыстық іс-әрекет» ретінде анықталады. Сыбайлас жемқорлыққа ұқсас анықтама үлкен заңдық сөздікте келтірілген.

1979 жылғы 17 желтоқсандағы БҰҰ Бас Ассамблеясының 34/169 қаулысымен қабылданған «Құқық қорғау органдарының қызметкерлерінің әдеп кодексіне» сәйкес сыбайлас жемқорлық дегеніміз: «міндеттерді орындау кезінде немесе қандай-да бір әрекеттерді жасамау немесе жасамау талап етілген немесе қабылданған сыйлықтар, уәделер немесе ынталандыру немесе осындай әрекет немесе әрекетсіздік болған кезде оларды заңсыз алу нәтижесінде пайда болатын міндеттер». Сыбайлас жемқорлық құбылысы мен онымен күресу шараларын түсінуге деген заманауи халықаралық көзқарас өзінің толық көрінісін «Сыбайлас жемқорлыққа қарсы іс-қимылдың іс-шараларында» тапты - БҰҰ Сегізінші Съезінің хатшылығы қылмыстың алдын-алу және құқық бұзушылармен қарым-қатынас бойынша дайындаған нұсқаулық. (Гавана, 1990 ж. Тамыз-қыркүйек).

Осы құжатты талдау көрсеткендей, әлемдік қоғамдастыққа ұсынылған сыбайлас жемқорлықты түсінудің айрықша белгілері:

1. Тиісті тұжырымдаманың мазмұнына сыбайлас жемқорлық құқық бұзушылықтардың кең ауқымын енгізу: сыбайлас жемқорлық құқық бұзушылық субъектісі өзінің қызметтік жағдайын заңсыз пайдалануда көрсетілген этикалық (моральдық), тәртіптік, әкімшілік және қылмыстық заңдар.

2. Мемлекеттік шенеуніктердің сыбайлас жемқорлық актілері шеңберін шектеуі. Лауазымды адамға заңсыз артықшылықтар (мүлік, қызметтер немесе жеңілдіктер) тиеді деп болжанған сыбайлас жемқорлық актілеріне қатысты, мұндай әрекеттер субъектілерінің ауқымын лауазымды адамдарға осы жеңілдіктерді беретін жеке және заңды тұлғалар толықтырады.

Бұл тәсіл, дегенмен бүгінде әлемдік қауымдастықтың барлық елдерінде және әлемдік ғылымда басым бола бермейді. Бірқатар мемлекеттер сыбайлас жемқорлықтың мазмұнын әлеуметтік-құқықтық құбылыс ретінде кеңейтуге, ең алдымен, сыбайлас жемқорлықтың әлеуетті субъектілері шеңберіне барлық мемлекеттік қызметшілердің, сонымен қатар лауазымды тұлғалардың ғана емес, сонымен қатар басшылардың да актілерін енгізуге байланысты мемлекеттік емес экономикалық субъектілер бар [6, 255б.].

Халықаралық қоғамдастық сыбайлас жемқорлық нені түсінеді? Анықтамалар көп, бірақ толық айқындық пен заңды дәлдік жоқ. Әрине, сыбайлас жемқорлық заңды емес, әлеуметтік немесе қылмыстану тұжырымдаманың синтезі болып табылады, сондықтан оны нақты қылмыс құрамы ретінде емес, оған байланысты әрекеттер түрлерінің жиынтығы ретінде қарастырған жөн. БҰҰ-ның Халықаралық сыбайлас жемқорлыққа қарсы күрес туралы анықтамалық құжатында қолданылатын қысқа және нақты анықтама: «Сыбайлас жемқорлық - бұл жеке бас пайдасы үшін мемлекеттік билікті теріс пайдалану». Яғни, сыбайлас жемқорлық, ең алдымен, қызметтік өкілеттіктерді асыра пайдалану [7, 36.].

Бұл қағиданы 1995 жылы 22-24 ақпанда Страсбургтегі бірінші сессияда айтылған Еуропа Кеңесінің сыбайлас жемқорлыққа қатысты пәнаралық тобының жұмыс анықтамасынан іздеуге болады, оған сәйкес сыбайлас жемқорлық парақорлық және басқа да адамдардың іс-әрекеттерін құрайды. мемлекеттік немесе жеке секторда белгілі бір міндеттерді жүзеге асыру және оларға мемлекеттік қызметші, жеке қызметкер, тәуелсіз агент немесе басқа да қатынастар мәртебесімен жүктелген міндеттерді бұзуға әкеп соқтыратын және кез келген заңсыз жеңілдіктер алуға бағытталған өзіне немесе басқаларға қандай пайда әкелсе сондай болатынын аңқытады [8].

Қазақстан Республикасының 1998 жылғы 2 шілдедегі «Сыбайлас жемқорлыққа қарсы күрес туралы» Заңының 2-тармағында сыбайлас жемқорлық деп түсіну керек: «Заңда көзделмеген, жеке немесе делдалдар арқылы мүлікті және делдалдар арқылы мемлекеттік қызметті жүзеге асыратын адамдар қабылдауы функциялары, сондай-ақ оларға теңестірілген адамдар өздерінің қызметтік өкілеттіктерін және онымен байланысты мүмкіндіктерді пайдалана отырып, сондай-ақ жеке және заңды тұлғалардың осы жеңілдіктер мен артықшылықтарды заңсыз ұсыну жолымен осы адамдарға пара беруі.

Ал, 2015 жылғы 18 қарашадағы «Сыбайлас жемқорлыққа қарсы іс-қимыл туралы» Қазақстан Республикасының Заңында сыбайлас жемқорлық дегеніміз – жауапты мемлекеттік лауазымды атқаратын адамдардың, мемлекеттік функцияларды орындауға уәкілеттік берілген адамдардың, мемлекеттік функцияларды орындауға уәкілеттік берілген адамдарға теңестірілген адамдардың, лауазымды адамдардың өздерінің лауазымдық (қызметтік) өкілеттіктерін және соған байланысты мүмкіндіктерін жеке өзі немесе делдалдар арқылы жеке өзіне не үшінші тұлғаларға мүліктік (мүліктік емес) игіліктер мен артықшылықтар алу немесе табу мақсатында заңсыз пайдалануы, сол сияқты игіліктер мен артықшылықтарды беру арқылы осы адамдарды параға сатып алу делінген.

Сыбайлас жемқорлыққа қарсы күрес тәжірибесіне сүйене отырып, сыбайлас жемқорлықтың түрлері үнемі өзгеріп отырады және олардың бейімделу дәрежесі өте жоғары деген екіұшты қорытынды жасауға болады. Жемқор шенеуніктер қызмет көрсетуге ақша алмайтын жағдайлар жиі кездеседі. Қызметтері үшін олар кез-келген тауар эквивалентін немесе «патронатталған» кәсіпорынның қызметіне қатысуға рұқсатты немесе туыстарын перспективалы коммерциялық кәсіпорында тең иеленушілер ретінде орналастыруға келісім беруді және сол сияқтыларды талап етуі мүмкін. Әрине, бұл тізім толық емес, бірақ оның өзіне тән ерекшеліктері бар. Біріншіден, мемлекеттік мекемелер мен шенеуніктер тараптардың бірі. Екіншіден, параның мақсаты, ең болмағанда, болашаққа итермелейтін материалдық игіліктер алуға ұмтылыс.

Қазіргі заманғы парақорлық тек мемлекеттік қызметпен байланысты емес және кез-келген мүлікті міндетті түрде алуды білдірмейді. Бұл біздің қоғамдық моральды қорғау саласындағы заңнамамызда және мемлекеттік қызметімізде әлі көрініс таппаған әлемдік тенденция. Мысалы, ТМД елдерінің жаңа Қылмыстық кодекстерінде әлі күнге дейін бар мүліктік жеңілдіктер алуға сілтеме жасау қылмыс құрамын тиісті баптар бойынша дәлелдеудің алғышарты ретінде архаикалық тәжірибеге мысал ретінде шетелдік мамандар келтіреді және осы себепті олар қызығушылық ретінде «парақорлық мақсатында сексуалдық қызметтерді пайдалану әлі күнге дейін пара ретінде қарастырылмайды» дейді, өйткені бұл ешқандай материалдық игіліктердің берілуімен байланысты емес.

Сөз соңында үкіметтік емес ұйымдардағы сыбайлас жемқорлық туралы айта кетейік. Ұйым қызметкері өзіне тиесілі емес ресурстарды да иеліктен шығара алады; ол өз ұйымының жарғылық міндеттерін орындауға міндетті; ол ұйымның мүдделерін бұзатын әрекеттер арқылы заңсыз байыту мүмкіндігіне ие, бұл одан пайда табатын екінші тараптың пайдасына. Біздің өмірімізден айқын мысал - коммерциялық банктерден пара алуға ойдан шығарылған жобалар үшін алынған несиелер, олардың басты мақсаты ақшаны ысырап ету болып табылады.

Сонымен, сыбайлас жемқорлық ұғымының жоғарыда келтірілген анықтамаларын қорыта келе, біз сыбайлас жемқорлық - бұл мемлекеттік қызметшілер, мемлекеттік және басқа да әкімшілік функцияларды орындауға уәкілетті адамдар, оның ішінде басқа ұйымдар пайдаланған кезде қоғам мен мемлекеттің ыдырауынан тұратын әлеуметтік құбылыс деп санаймыз. Жеке байыту мақсатында қызметтің мүдделеріне және белгіленген заң мен мораль нормаларына қайшы келетін олардың лауазымдық жағдайы, мәртебесі және атқаратын лауазымының беделі.

Пайдаланылған әдебиеттер тізімі:

- 1 Мемлекет басшысы Қасым-Жомарт Тоқаевтың Қазақстан халқына Жолдауы. Жаңа жағдайдағы Қазақстан: іс-қимыл кезеңі 2020 жылғы 1 қыркүйек.
- 2 Сыбайлас жемқорлыққа қарсы іс-қимыл туралы Қазақстан Республикасының Заңы 2015 жылғы 18 қарашадағы № 410-V ҚРЗ (2021.01.16 № 71-V өзгерістер мен толықтырулар)
- 3 Қазақстан Республикасының Қылмыстық кодексі 2014 жылғы 3 шілдедегі № 226-V ҚРЗ (2021.18.01. берілген өзгерістер мен толықтырулармен)
- 4 Ағыбаев А.Н Ответственность должностных лиц за служебные преступления. Алматы: Жеті жарғы, 1997. – С. 179.
- 5 Қалқапбаев М. Басты мақсат- сыбайлас жемқорлық байланысты құқық бұзушылықтардың алдын алу // Законность и правовая статистика. - 2016. - №2. - 4-5 б.
- 6 Сулима Е.В. Природа коррупции и образование //Коррупция в органах государственной власти: природа, меры противодействия, международное сотрудничество. Н.Новгород, 2013. с.- 253-259.
- 7 Жылқыбай, Ж. Жемқорлықтың жасырын жүйесі // Егемен Қазақстан. - 2019. - №131. – 1-7 б.
- 8 Еуропа Кеңесінің «Сыбайлас жемқорлық үшін қылмыстық жауапкершілік туралы» Страсбург, 1999 ж. 27 қаңтардағы Конвенциясы.

ПЕРСПЕКТИВА РАЗВИТИЯ ГОСУДАРСТВЕННО-ЧАСТНОГО ПАРТНЕРСТВА В ПОДМОСКОВЬЕ

Фекленкова О.Д., студентка группы ПНК-К-0-Д-2020-2
Парасоцкая Н.Н., к.э.н., профессор РГСУ
Российский государственный социальный университет, г. Москва

Вопросы отношения страны и бизнеса всякий раз пребывали в центре пристального интереса всякого передового демократического правового страны. Больше того, в последние годы во всем мире имеется желание усиления сотрудничества власти и бизнеса.

В настоящее время проблемы взаимоотношений государства и бизнеса выдвинулись на одно из ведущих мест в политических процессах, бизнес по праву перевоплотился в автономный тип не лишь только финансовой и общественной, но и политической жизни государства, собственно, что определило весомую политическую дилемму согласования интересов страны и бизнеса в прогрессивной России. В свою очередь, успешное представительство интересов бизнеса во власти настоятельно просит детализированного изучения процессов принятия заключений на всех стадиях политического процесса в стране, происходящего в многоуровневой системе государственной власти при сильной конкуренции между различными представителями интересов.

На современном рубеже социально-экономического становления России одним из ключевых моментов, определяющих возможности русского общества и

государственности считается не политический деятель и в том числе и не экономика, а цивилизация отношений страны и бизнеса.

О развитии взаимодействия с институтами штатского общества, в количестве которых постоянно стоит и бизнес, правительство беседует давным-давно и на всех уровнях. Могут помочь ему в данном и научные работники, которые агитируют бизнес быть социально серьезным, а правительство, наоборот, переложить долю собственной ответственности на коммерсантов. Что не наименее, по обоюдному признанию всех сторон процесса, до гармонического сожительства 2-ух данных сил в Российской Федерации ещё вдали, но устремляться к данному надо уже сейчас.

Из принципов российского Закона следует, что важное условие конструктивного взаимодействия государства и бизнеса – это их общие вложения в человека.

Бизнес играет определяющую роль в современной экономике. Как раз бизнесу разговор должно буквально всеми финансовыми благами, определяющими обстоятельства существования передового человека. Бизнес видоизменяется, воспринимает всевозможные формы, модифицируется, трансформируется и эволюционирует.

Сущность бизнеса состоит в соединении материальных, финансовых, трудовых и информационных ресурсов в целях изготовления продуктов, специализированных для реализации иным финансовым агентам – фирмам, организациям, господам.

Поскольку бизнес неотделим от социально-экономической среды России, а жизнедеятельность данной среды, в собственную очередь, поддерживается с помощью бизнеса, появляется надобность разглядеть специфику русской среды бизнеса, квалифицировать ее свойственные черты и их воздействие на работу компаний в нынешней России. Согласно взглядам одних экономистов, ведущее предназначение фирмы – работать источником дохода для владельцев (акционеров); иные считают, что суть предприятия в производстве продукции, удовлетворении материальных потребностей общества; третьи, говоря о предприятии, имеют в виду его функцию обеспечения занятости. Приверженцы всеохватывающего расклада выделяют ряд добавочных значительных функций фирмы в современном обществе.

Экономическая функция: вне зависимости от социального устоя, внутриполитического режима, преобладающих религиозных взглядов, каждое общество способно функционировать и успешно развиваться только лишь при условии хозяйственной жизнедеятельности, которая обеспечивает, как минимум, хотя бы воспроизводство потенциала общества. А это предполагает высокоэффективную деловую деятельность, управление ею.

Политическая функция бизнеса и менеджмента. Политическая жизнь всякого общества, в конечном счете, выражает конфликт, борьбу определенных интересов, прежде всего – экономических. В следствии этого деловой мир оказывает определяющее воздействие на принятие политических заключений, без их активного участия и поддержки не обходится ни одна избирательная кампания, становление органов власти. Тем самым бизнес оказывается одним из решающих факторов формирования и развития гражданского общества.

Вселенная бизнеса выполняет по отношению к социуму главенствующую функцию – в том плане, что его положение, цели, нрав и методы воплощения деловой активности определяют положение общественной жизни: совместные настроения, актуальные цели и т.д.

Нравственной (этической) функции бизнеса и менеджмента. Этика деловых отношений играет самую весомую, если не определяющую роль в динамике нравственной культуры общества. В отличие от национально-этнических обыкновений, мировоззренческих ценностей и общепризнанных мерок, аккумулирующих и сохраняющих совместные духовные ориентиры нравственности, этика деловой активности оказывает решающее воздействие на формирование реальной

нравственной культуры, выступая при этом специфическим практическим ориентиром-образцом для нравственной культуры иных сфер социальной жизни.

Тенденции и условия экономического взаимодействия бизнеса и государства, предопределяющие особенности концепции управления его развитием в современных экономических системах.

- передача государственными органами, управление природными ресурсами и высокодоходными сферами, деятельности бизнесу, что изменило его роль в реализации экономической стратегии на внутреннем и внешнем рынках;

- закрепление лидерства российского бизнеса в обеспечении национальной экономики ресурсами и усиление его влияния на все сферы жизнедеятельности государства;

- утрата государством эффективных механизмов управления природными ресурсами и своего первенства в их использовании для решения экономических и социальных проблем общества;

- российский бизнес стал ориентироваться на ресурсное обеспечение зарубежных стран и его внешнеэкономические интересы стали доминировать над внутригосударственными, усиливая отток финансовых ресурсов за границу и политическую конфронтацию бизнеса и власти;

- проявление противоречий между интересами государства, бизнеса, общества и необходимость их разрешения.

Основные признаки государственно-частного партнерства

1. сторонами ГЧП являются государство и частный бизнес;
2. взаимодействие сторон в ГЧП имеет юридическую основу;
3. взаимодействие бизнеса и власти имеет партнерский характер, основанный на учете интересов обеих сторон;
4. ГЧП применяется при реализации проектов, имеющих существенную общественно-государственную значимость. ГЧП-проекты - это, прежде всего реализация публичных интересов. Совместные цели и интересы обеих партнеров координируются на основе общегосударственных общественно-полезных целей;
5. в процессе реализации проектов на основе ГЧП, объединяются усилия сторон;
6. финансовые риски и затраты, а также достигнутые в ГЧП результаты распределяются между сторонами в пропорциях согласно взаимным договоренностям, оформленным юридически.

ГЧП станет новым драйвером развития цифровой экономики.

Старания бизнеса и государства в области возведения цифровой экономики нужно совместить с улучшенными и механизмами государственно-частного партнерства.

Тема партнерства государства и бизнеса считается одной из основных тем реализации государственной программы «Цифровая экономика». Это программа коллаборации между государством и делом.

В рамках поручений Указа Президента России от 7 мая 2018 года № 204 «О национальных целях и стратегических задачах развития Российской Федерации на период до 2024 года» обязана быть создана свежая цифровая инфраструктура страны и обеспечено цифровое переустройство приоритетных секторов экономики. Это подразумевает реализацию крупномасштабных проектов, превосходящих по собственным требованиям способности государственного бюджета. В следствии этого к их реализации нужно на постоянной основе привлекать бизнес.

Центр развития инвестиций и ГЧП в Цифровой экономике изучит способности участия бизнеса в проектах государства, несомненно поможет государству и личным фирмам объединить старания для возведения цифровой экономики в России. Уже выделены и три направления, по которым будут реализовываться проекты Центра – это

инфраструктурные проекты (к примеру, облачные системы), большие данные, сервисы для государственных структур.

Московская область занимает второе место (на 2020 год) по уровню развития государственно-частного партнерства (ГЧП) в Центральном федеральном округе. Власти Подмосковья ставят государственно-частное партнерство наравне с бюджетным финансированием и активно его используют в целях развития экономики.

Государственно-частное партнерство (ГЧП) – это форма взаимодействия государства и бизнеса на взаимовыгодных условиях. Важно, что государственно-частное партнерство в первую очередь направлено на решение общественно значимых задач. Взаимодействие сторон, в данном случае государства и бизнеса, документально закрепляется, все затраты и ожидаемые результаты обговариваются заранее.

ГЧП позволяет привлекать инвесторов к решению различных вопросов. Суть подхода в том, что государство, в Московской области в этой роли выступают органы местной исполнительной власти, а также муниципальные образования, является нанимателем частного бизнеса с целью реализации общественно значимых проектов за счет собственных средств.

В Подмосковье реализуются проекты ГЧП как регионального уровня, так и муниципального, в различных сферах – социальной, транспортной, дорожной, ЖКХ и ИТ.

Проект «Школьный портал» уже активно используют все муниципальные и государственные школы Московской области. Этот проект стал крупной социальной образовательной сетью – школьники пользуются мобильным приложением, родители всегда могут посмотреть оценки ребенка, а у учителей уменьшилось количество бумажной работы, ведь журнал они заполняют в электронном виде.

Активно развиваются в Подмосковье в рамках ГЧП транспортные и дорожные проекты.

В муниципалитетах реализуются практики по модернизации систем теплоснабжения и очистных сооружений.

Социальная сфера оказалась удачной для заключения договоров – 25 проектов реализуется в Подмосковье. Среди наиболее важных можно отметить два онкорadiологических центра в Балашихе и Подольске, которые уже заработали. В этих центрах осуществляются ранняя диагностика онкологических заболеваний и безоперационное лечение сложных опухолей более 90% услуг будут оказываться бесплатно по полису ОМС.

Население страны ждет решения социальных проблем общества, как от власти, так и бизнеса. Однако действующая система отношений власти, бизнеса и общества не всегда оправдывают эти ожидания. Функция властных структур, заключающаяся в национальных преобразованиях сферы бизнеса, используется недостаточно эффективно и не обеспечивает формирование благоприятной организационной и экономической среды, определяющей правила функционирования бизнеса, хотя такие условия способствуют обеспечению достойной жизни народа и завоеванию Россией своего места среди сильных мировых держав.

Для России использование социального партнерства стало актуальным после перехода хозяйства на рыночную основу, с отделением бизнеса от государства. В России в настоящее время уже многое сделано для того, чтобы механизмы социального партнерства начали работать. Взаимодействие бизнеса и власти, отражающее интересы общества, является важнейшим фактором устойчивого социально-экономического развития.

Анализ функций бизнеса и власти, проведенный в работе, позволяет сделать вывод о их неэффективности при отсутствии взаимно выгодных связей и взаимной зависимости между бизнесом и властью.

Список литературы:

1. ГЧП решает проблемы Подмоскovie//URL: <https://mosreg.ru/sobytiya/novosti/news-submoscow/partnerstvo-s-chastnym-investorom-kak-zaschet-gchp-reshayutsya-problemy-v-podmoskove>
2. Взаимодействие государства и бизнеса//URL: http://in-korolev.ru/novosti_oblasti/novosti_podmoskovya/vzaimodeystvie_gosudarstva_i_biznesa_kak_gchp_reshaet_problemy_podmoskovya_20170627
3. Проблемы развития законодательства о малом и среднем предпринимательстве / Под ред. Т. М. Гандилова, М.А., Супатаева. М.: Экзамен, 2014.- 54с.
4. Глеба О.В., Шпека С.В. Проблемные аспекты государственной поддержки малого и среднего предпринимательства//Современные социально-экономические процессы: проблемы, закономерности, перспективы: монография/ под общ. Ред. Г.Ю. Гуляева. – Пенза: МЦНС «Наука и просвещение». 2017. – 198 с. С. 13-24.

ПРОБЛЕМЫ И ОСОБЕННОСТИ РАЗВИТИЯ СОВРЕМЕННОЙ СИСТЕМЫ БУХГАЛТЕРСКОГО УЧЁТА В РЕСПУБЛИКЕ КАЗАХСТАН

Потапова А. студентка группы УА-18-2
Хасенова М.Е. магистр экономических наук, преподаватель
Карагандинский университет Казпотребсоюза

В Республике Казахстан бухгалтерское дело находится в состоянии постоянного изменения в результате государственного законодательства, меняющихся тенденций в бизнесе, глобализации и многих других факторов. Многие бухгалтерские фирмы стремятся перейти к «безбумажному» ведению учета и взаимодействуют с клиентами через облачные вычисления, программное обеспечение для совместной работы, мобильные технологии и социальные сети. Требования к личным навыкам также меняются. Отрасль требует от бухгалтеров технических знаний, а также навыков общения, решения проблем и других навыков. Новые законы и правила в области здравоохранения и охраны окружающей среды создают спрос на бухгалтеров, имеющих опыт и специальную подготовку в этих областях. Это лишь некоторые из событий и тенденций, которые будут определять будущее отрасли.

Цифровая экономика - экономическая деятельность, основанная на цифровых технологиях, которая связана с электронным бизнесом и электронной коммерцией, и производимых и сбываемых ими цифровыми товарами и услугами. Расчёты за услуги и товары цифровой экономики производятся зачастую электронными деньгами.

В последние годы концепция цифровой экономики начала выходить за рамки коммерческого аспекта покупки и продажи электронных продуктов в Интернете. Сегодня эта идея также включает использование виртуальных процессов в рамках текущей деятельности крупных компаний и корпораций. Также данная концепция внедряется во внутреннюю работу правительств для эффективного выполнения транзакций между предприятиями и ведомствами. По мере того, как технологии продолжают развиваться, цифровая экономика продолжит расширяться, поскольку спектр товаров и услуг, предлагаемых в электронном виде, постоянно растет.

В Республике Казахстан Постановлением Правительства Республики Казахстан от 12 декабря 2017 года № 827 утверждена Государственная программа "Цифровой Казахстан". Целями государственной программы "Цифровой Казахстан" (далее – Программа) являются ускорение темпов развития экономики Республики Казахстан и улучшение качества жизни населения за счет использования цифровых технологий в среднесрочной перспективе, а также создание условий для перехода экономики

Казахстана на принципиально новую траекторию развития, обеспечивающую создание цифровой экономики будущего в долгосрочной перспективе.

Достижение данной цели подразумевает движение по двум векторам развития:

- «Цифровизации существующей экономики» - обеспечение прагматичного старта, состоящего из конкретных проектов в реальном секторе, запуск проектов по цифровизации и технологическому перевооружению существующих отраслей экономики, государственных структур и развитие цифровой инфраструктуры.

- «Создание цифровой индустрии будущего» - обеспечение долгосрочной устойчивости, запуск цифровой трансформации страны за счет повышения уровня развития человеческого капитала, построения институтов инновационного развития и, в целом, прогрессивного развития цифровой экосистемы [1].

Усилия по цифровизации приводят к созданию нового общества, где активно развивается человеческий капитал – знания и навыки будущего воспитываются с самых юных лет, повышаются эффективность и скорость работы бизнеса за счет автоматизации и других новых технологий, а диалог граждан со своими государствами становится простым и открытым.

Эти изменения вызваны внедрением за последние годы множества технологических инноваций, применяемых в разных отраслях. Кардинальным образом меняются способы производства и получения добавленной стоимости, появляются новые требования к образованию и трудовым навыкам людей. Промышленный интернет вещей формирует будущее производственных отраслей, используя возможности гибкого и умного производства, обеспечивает революционный рост производительности. Искусственный интеллект внедряется, в том числе, в консервативных отраслях, таких как финансовые услуги и медицина.

В последние годы с развитием научно-технического прогресса все более важным стал вопрос использования передовых IT-технологий в различных сферах деятельности, в частности, и в бухгалтерском учете. В связи с этим встал вопрос о перспективах развития профессии бухгалтера: начнет ли она постепенно уходить с рынка труда или же начнется новый виток в ее развитии.

На сегодняшний день бухгалтерский учет ведет каждая организация, и перечень обязанностей бухгалтера в большинстве своем зависит от конкретной организации. Все более популярным становится передача организацией ведения бухгалтерского учета сторонней организации, действующей в данной области - использование, так называемого, аутсорсинга. Это освобождает от необходимости содержать бухгалтера в штате постоянных сотрудников. Бухгалтер имеет широкий круг обязанностей, в частности на его плечах лежит составление первичной документации, контроль за ее достоверностью, а также ее подготовка к счетной обработке. Кроме того, бухгалтер обязан обеспечить необходимой сопоставимой и достоверной бухгалтерской информацией внутренних и внешних пользователей финансовой отчетности.

Однако стоит отметить, что основная нагрузка, сопровождаемая наибольшими трудовыми и временными затратами, состоит в том, чтобы систематизировать всю документацию согласно стандартам ведения бухгалтерской отчетности и, соответственно, учетной политики организации. Считается, что в скором времени станет возможным упростить и полностью автоматизировать ведение, в частности, налогового учета и освободить бухгалтеров от подобного вида работы.

В бухгалтерском учете основным техническим средством переработки информации является персональный компьютер. И сейчас все чаще речь заходит о полном отказе от бумажного делопроизводства и о создании универсальной электронной системы с использованием действующих классификаторов, при которой, соответственно, стоит минимизировать ввод в документы данных с клавиатуры. И здесь возникают два вопроса, требующие более детального рассмотрения: во-первых, насколько реальна перспектива внедрения данной электронной системы в РК, и, во-вторых, как активное использование

информационных технологий повлияет на профессию бухгалтера в будущем и каково это влияние уже сейчас.

На наш взгляд, пройдет еще не один год прежде, чем будет создана электронная система, отвечающая всем потребностям ведения учета, хотя развитие информационных технологий на данном этапе имеет высокий уровень, однако оно все же существенно отстает от передовых стран. И для реального упрощения бухгалтерской документации необходима детально продуманная концепция, в разработке которой должны участвовать специалисты как в сфере бухгалтерского учета, так и аналитики, юристы и IT-специалисты. Внедрение новой электронной системы станет дополнительной статьей расхода в списке ее обязательств. Соответственно, средства, которые они могли бы инвестировать в свое развитие, внедрение новых технологий в производство, организациям придется потратить на организационные нужды.

Использование новых технологий в бухгалтерском учете напрямую влияет на скорость и качество операций, позволяет снизить человеческий фактор и, соответственно, уменьшить количество ошибок и создать положительную репутацию компании. Роботизация позволяет оптимизировать и автоматизировать процессы. Классическими примерами автоматизированных учетных операций с хорошим эффектом оптимизации являются размещение выписок по счетам в бухгалтерской программе, обработка первичных документов и учреждение (регистрация) документов для ведения учетных операций. Качество роботов обработки документов будет зависеть от того, насколько формализован и стандартизирован формат первичных документов. Роботизированная автоматизация процессов (RPA) быстро меняет бухгалтерские и финансовые операции, возможно, быстрее, чем любая другая часть современной технологии.

Роботизированный учет является все более популярным решением для ограничения устаревших и разрозненных систем, найденных в финансово-бухгалтерских операциях, которые оказали непосредственное влияние на операционную эффективность финансовых операций бэк-офиса и внутренних клиентов функций совместного обслуживания.

Роботизированный учет, или роботизированная автоматизация процессов в бухгалтерском учете, определяется как использование приложений автоматизации, таких как UiPath и Blue Prism, для уменьшения объема человеческого труда, необходимого для обработки операций бухгалтерского учета и финансового отдела. Бухгалтерский RPA часто воспринимается как замена человека, но бухгалтерская робототехника является скорее “бионическим рычагом”, который может помочь персоналу финансовых и бухгалтерских операций работать быстрее, уменьшая работу по перемещению данных. Программные приложения и автоматизация в любом месте упростили работу и навыки, необходимые для создания искусственно интеллектуальных учетных кадров, т. е. роботизированных помощников, устранив необходимость понимания компьютерного кода для интеграции движения данных между несколькими источниками данных [2].

Преимущества RPA отличаются от традиционной системной интеграции. Там, где большинство крупных реализаций финансовых систем, таких как SAP и Oracle, не хватало с точки зрения прямой сквозной обработки, роботы интегрируются на уровне микрозадач, где большие системы не могли. Результат роботизированного учета включает в себя снижение трудозатрат, времени цикла, повышение точности и упрощение рабочих процессов.

Преимущества роботизированного учета являются как финансовыми, так и операционными, в том числе:

- Бесконтактное применение. Роботизированный учет является одновременно мостом и слоем, расположенным на вершине/через текущую инфраструктуру, уменьшая зависимость от потребностей в изменении ИТ-инфраструктуры компании.

- Настраиваемый рабочий процесс. RPA в финансах и бухгалтерском учете не ограничивается одной частью процесса – он может быть применен к нескольким процессам одновременно; кредиторская задолженность, дебиторская задолженность, финансовое закрытие, работа контролера, финансовое планирование и анализ, управление расходами и

даже налоги.

– Непрерывное исполнение. Финансовый и бухгалтерский РПА не имеет ограничений по рабочему времени. Они могут работать 24/7/365, повышая производительность до уровня, которого традиционная работа не может достичь.

– Согласованность и снижение ошибок в работе. Роботизированный учет отличается безошибочным движением данных с уменьшенной вариабельностью выходного сигнала.

– Большой объем. С роботами в бухгалтерии, заботящимися о медленной работе типа ввода данных, человеческие работники могут свободно решать работу с высокой стоимостью, где они действительно необходимы.

– Простота и скорость монтажа. Робот может быть установлен менее чем за неделю.

Роботизированные варианты использования автоматизации процессов в финансах и бухгалтерском учете определяются как документированные действия или шаги процесса, которые представляют собой возможности для реализации RPA. Они задокументированы на уровне сотрудников первой линии путем фиксации рабочих шагов, выполненных на их компьютерах или других электронных устройствах конечных пользователей. Примеры использования финансовых и бухгалтерских РПА облегчают подготовку, необходимую для автоматизации движения информации между системами. Примеры использования можно рассматривать как схемы процессов финансовых и бухгалтерских операций, используемые консультантами для настройки автоматизированных сценариев обработки данных в различных ИТ-системах.

Система бухгалтерского учета отслеживает всю финансовую деятельность организации, показывая, когда и где были потрачены деньги и взяты обязательства. Это помогает принимать решения, позволяя бухгалтерам оценивать организационные результаты, указывая финансовые риски и преимущества выбора одной стратегии перед другой, а также выявляя текущие недостатки и возможности. Это позволяет бухгалтерам сделать шаг назад, посмотреть на организацию, оценить, как она работает, и определить, куда она должна идти. Бухгалтера отвечают за четыре основные функции:

- Бухгалтерский учет: контроль и управление финансовыми операциями организации, чтобы убедиться, что они соблюдают организационные, отраслевые и государственные нормы.

- Аудит: Обеспечение уверенности в том, что действующий внутренний контроль достаточен для предотвращения финансовых рисков их организации, что процессы управления эффективны и действенны, и что цели и задачи организации достигнуты, а также для определения того, правильно ли финансовая деятельность организации отражается в ее финансовой отчетности.

- Налог: подготовка налоговых деклараций для корпораций, других организаций и частных лиц; разработка стратегий по снижению суммы уплаченных налогов; и изучение налоговых последствий различных методов ведения бизнеса.

В дополнение к этим основным областям сегодня бухгалтера работают по разным специальностям, которые продолжают расти по мере увеличения государственного регулирования, расширения деловых возможностей. Они включают:

- консультационные / консалтинговые услуги;
- Аутсорсинг бизнес-процессов;
- Управление рисками;
- Предпринимательский;
- свидетель-эксперт;
- информационные технологии;
- судебный учет;
- управленческое консультирование;
- личное финансовое планирование;
- реструктуризация;
- стратегическое планирование.

Технологии кардинальным образом изменили бухгалтерский учет. Компьютеризация учета открыла новые возможности перед представителями бухгалтерской профессии, она укрепила, а не пошатнула их позиции на рынке труда.

Развитие технологий стремительно расширяет круг новых возможностей в области бухгалтерского учета. Многие уже реализуемые в самых разных сферах человеческой деятельности инновации еще не получили широкого применения в учетной практике.

Роботизация (цифровизации, искусственный интеллект, дальнейшее развитие автоматизации) - это объективное будущее бухгалтерской профессии. Но это не угроза профессии, а технологическая поддержка трансформации (развития) функций бухгалтера как аналитика-консультанта в современных экономических условиях. Когда мы видим прогнозы изменения положения на рынке труда в обозримом будущем в связи с роботизацией, важно понимать, что речь идет не о сокращении рабочих мест в рамках той или иной профессии, а о смене акцентов в трудовой функции специалистов, в том числе и о смене ключевых задач, выполняемых бухгалтером. Полная автоматизация все большего объема рутинных учетных функций - это высвобождение потенциала бухгалтера для работы в области моделирования отчетности и управления ее содержанием. Развитие технологий - это возможности для максимальной ориентированности отчетности на потребности (запросы) конкретных пользователей (их групп). И здесь роль бухгалтера - это управление этими процессами и оценка их возможных последствий для компании. Экономическая жизнь стремительно усложняется. Парадокс этого в том, что знаний в области бухгалтерского учета и корпоративных финансов становится недостаточно для того, чтобы быть максимально востребованным бухгалтером. Бухгалтер в экономике будущего - это аналитик, способный оценить влияние на благосостояние своей компании всего комплекса факторов, формируемых сложной социально-экономической действительностью. В оценке влияния комплекса этих факторов на хозяйственную жизнь фирмы бухгалтеру будущего сможет помочь программное обеспечение в области больших данных. Усложнение социально-экономических отношений, возрастание «многофакторности» экономической жизни, процессы глобализации делают жизнь компаний все более зависимой от социальных, политических, экологических рисков (факторов), раскрытие воздействия которых на компанию в рамках традиционной (финансовой) отчетности невозможно. В связи с этим возрастает роль нефинансовой отчетности как информационного обеспечения принятия управленческих решений.

Сегодня квалифицированному бухгалтеру необходимо обращать пристальное внимание на развитие практики таких новых видов корпоративной отчетности, как: экологическая, интегрированная, социальная, об устойчивом развитии. Традиционный бухгалтерский учет информирует лишь об отдельных активах. В новой экономике существует стратегическая взаимозависимость пяти аспектов: финансового, человеческого, экологического, социального и производственно-технологического.

В результате компании должны отчитываться на интегрированной основе, и аудиторам придется углублять свои знания, чтобы проверять достоверность интегрированной отчетности. В мире все больше компаний составляют и публикуют свою интегрированную отчетность.

Цифровизации и современные информационные технологии будут и далее трансформировать профессию бухгалтера. Важно уметь работать в современных программах, знать технологии, понимать, что стоит за тем или иным автоматически вычисленным показателем.

Высвободившись от рутинной работы, бухгалтеры смогут больше думать и анализировать, больше помогать своим предприятиям в их основной деятельности на основе хорошего понимания особенностей законодательства, возможных льгот и мер по господдержке бизнеса на государственном, региональном и местном уровне. Все более востребованными будут специалисты, способные применять современные системы автоматизации, анализировать ситуацию, принимать решения и ставить задачи, умеющие

работать в команде. Будет расти роль бухгалтера как опоры руководителя при принятии управленческих решений.

В целом происходящие в области развития технологий процессы - это не угрозы профессии бухгалтера, а новые возможности ее развития в современных и будущих экономических условиях, в том числе возможности для повышения роли бухгалтеров-профессионалов в процессах управления предприятиями и информационного обеспечения их деятельности.

Одной из основных проблем, с которыми сталкиваются бухгалтера, является адаптация к меняющимся технологическим достижениям в отрасли. Успешные организации будут теми, которые могут идти в ногу с потребностями и требованиями современных услуг. Это следующее поколение предпринимателей и владельцев малого и среднего бизнеса выросло с технической точки зрения, и цифровая грамотность будет по-прежнему оказывать глубокое влияние на то, как они живут и работают в финансовом отношении.

Автоматизация большего количества бухгалтерских процессов - это ключевая тенденция в отрасли. Автоматизация устраняет путаницу и сводит к минимуму ошибки, поэтому компании более склонны инвестировать в автоматизированные решения. Поскольку этот процесс в значительной степени зависит от компьютеров, предприятия сталкиваются с риском стать жертвами мошенничества и нарушения безопасности. Это привело к росту спроса на услуги внутренних аудиторов для проверки любых неточностей в данных. Таким образом, нет никакой необходимости для внутренних бухгалтерских служб беспокоиться о замене ботов.

Такие технологии, как облако, искусственный интеллект (ИИ) и блокчейн, расширят возможности бухгалтеров и всей отрасли финансовых услуг за счет сокращения ручного ввода данных и повышения скорости, точности и качества данных.

Достижения в технологии выводят учет на новый уровень. Перечислим следующие основные технологические тенденции:

1) Важный технологический тренд работает в облаке. Облако обеспечивает мгновенный доступ к ресурсам, таким как данные и вычислительные возможности. Важным преимуществом облачной системы является постоянное обновление информации, которая позволяет бухгалтерам и клиентам анализировать данные и принимать решения на основе самой современной информации. Кроме того, согласно Журналу учета, облачные технологии также могут обеспечивать «постоянный мониторинг, а не прерывистый анализ» всякий раз, когда обновляется информация о системе.

По словам Forbes, облачные вычисления стремительно развиваются, поскольку новые интеллектуальные технологии, такие как Интернет вещей (IoT), искусственный интеллект (AI) и машинное обучение, интегрированы в облако. По мере развития интеллектуальных технологий, когда все больше компаний переносят свою информацию в облачные системы, бухгалтеры должны стать опытными в использовании облака, чтобы предлагать клиентам современный финансовый анализ и оставаться конкурентоспособными.

Согласно прогнозам Forbes, трудоемкие аспекты бухгалтерского учета, такие как аудиты, подготовка налоговых документов, банковское дело и начисление заработной платы, будут полностью автоматизированы в ближайшем будущем. По мере того, как применение искусственного интеллекта для создания самообучающихся систем - по-прежнему интегрируется в задачи бухгалтерского учета, технологические системы будут выполнять повторяющиеся и трудоемкие задачи, оставляя аналитические и управленческие задачи людям. Например, согласно данным Forbes, крупные поставщики программного обеспечения, такие как Intuit, Sage, OneUp и Xero, предлагают возможности автоматического ввода и согласования данных с использованием технологий искусственного интеллекта и машинного обучения в бухгалтерском учете компании [3].

Другой пример - использование автоматизированной системы автоматизации процессов (RPA) для минимизации времени обработки аудитов и контрактов до нескольких недель, а не месяцев. Как объясняет Forbes, более крупные фирмы, использующие интеграцию искусственного интеллекта RPA, имеют «повышенную эффективность и услуги более высокого уровня» по сравнению с более мелкими конкурентами, не являющимися ИИ. Поскольку автоматизация должна стать основным аспектом бухгалтерского учета, крайне важно подготовиться к будущему бухгалтерского учета, приобретая необходимые навыки для выполнения административных, управленческих и аналитических задач, которые технология не может выполнить.

2) Другой тенденцией, влияющей на будущее бухгалтерских заданий, является технология блокчейна, компьютерная система записи, которая использует криптовалюту в сети пользователь-пользователь. Хотя блокчейн, возможно, приобрел популярность благодаря биткойну - цифровой валюте, в которой ведется учет транзакций и генерируются новые денежные единицы независимо от банка, - технология значительно продвинулась. Привлекательность блокчейна для бухгалтерского учета заключается в «возможности бухгалтерского регистра нового типа - такого, который можно постоянно обновлять и проверять без угрозы его изменения или повреждения».

Поскольку блокчейн позволяет пользователям получать доступ к бухгалтерским книгам в режиме реального времени, а также создавать умные контракты и регистрировать транзакции, неудивительно, что система ловит внимание бухгалтеров. Специалисты по бухгалтерскому учету, которые хотят использовать блокчейн, должны быть знакомы с соответствующими программами, а также с тем, как настроить передачу информации для бухгалтерских книг, контрактов и записей [3].

Бухгалтерский учет, несомненно, меняется, в основном благодаря интеллектуальным технологиям, включая машинное обучение, искусственный интеллект и блокчейн. Предложенные пути совершенствования профессии бухгалтера и бухгалтерского учета в целом соответствуют задачам развития системы бухгалтерского учета в Республике Казахстан в условиях цифровизации учета.

Таким образом, дальнейшее развитие бухгалтерского учета в Казахстане предполагает:

- 1) активное использование новых технологий в бухгалтерском учете, которые напрямую влияют на скорость и качество операций;
- 2) применение роботизированного учета, является все более популярным решением для ограничения устаревших и разрозненных систем, найденных в финансово-бухгалтерских операциях;
- 3) активизацию работы общественных профессиональных бухгалтерских организаций и их членов, которые должны демонстрировать необходимость и нужность профессии бухгалтера и какую ценность она приносит для общества;
- 4) разработку интеллектуальных программных систем (включая облачные вычисления), поддерживающих тенденцию к аутсорсинговым услугам;
- 5) активное внедрение облачного учетного приложения, с помощью которого появятся возможности доступа к финансовым данным с любого устройства, подключенного к Интернету.

Список литературы:

1. Государственная программа "Цифровой Казахстан", - Постановление Правительства Республики Казахстан от 12 декабря 2017 года № 827.
2. Данные сайта <https://www.zakon.kz/145441-gynok-professii-bukhgaltera-v.html>.
3. Зубахина Д. Эффект внедрения // Сайт компании ISG. <http://isgr.ru/ru/about/press/smi/special/index.php?from4=5&id4=295>.

ЦИФРОВИЗАЦИЯ БУХГАЛТЕРСКОГО УЧЕТА НА СОВРЕМЕННОМ ЭТАПЕ

Цой В. А., студент группы БД-К-0-Д-2020-1
Парасоцкая Н.Н., кандидат экономических наук, профессор
Российский государственный социальный университет,
г.Москва, Российская Федерация

Цифровизация стала неотделимой частью современного и быстро развивающегося мира. Цифровые технологии распространяются во всех развитых государствах и странах с переходной экономикой, в том числе и в Российской Федерации.

В мире все больше фирм переходят в новую цифровую эпоху: работа организации основывается в использовании цифровых технологий и накопленной информации, для того, чтобы сделать остальные формы производства более эффективными и за счет этого обеспечить новое качество финансового роста. Эта тенденция отслеживается и в экономике, в частности, в бухгалтерском учете.

Чтобы двигаться в ногу с компаниями и на равных соперничать с ними в условиях рыночных отношений, множество фирм вынуждены вовремя внедрять новые приемы и технологии ведения бухгалтерского (финансового) учета. Вдобавок компании автоматизируют учет с целью увеличения производительности бухгалтерских процессов. Они окружают нас везде: от повседневного общения до производственных процессов. Несомненно цифровизация не обошла стороной и бухгалтерский учет.

Развитие цифровой экономики требует усовершенствования современных информационно-телекоммуникационных технологий, что предоставляет новые возможности для ведения бухгалтерского учета. Использование информационных технологий содействуют повышению конкурентоспособности компании за счет уменьшения затрат, снижения влияния человеческого фактора и ускорения работы.

Специалисты финансовых служб привыкли получать данные из одних систем, обрабатывать их в формате Excel и загружать итоги обработки в другие системы. Бизнес-подразделения зачастую используют собственные системы ERP и CRM, а также бухгалтерские программы, общеизвестные и собственной разработки, в которых хранятся отдельные массивы данных. Такой подход к работе не отличается высокой эффективностью. Изучение эволюции развития использования информационных технологий в бухгалтерском учете позволило отметить следующие этапы:

- использование электронных таблиц Microsoft Excel;
- внедрение специальных программных продуктов («1С: Предприятие», «БЭСТ», «Парус»);
- использование интегрированных ERP систем управления предприятием;
- использование облачных технологий.[1,с.3]

Сперва можно подумать, что цифровые таблицы Excel заменили специальные программы для бухгалтеров, такие как 1С Бухгалтерия, но нет. Excel также остается незаменимым помощником для работы. Цифровые таблицы Excel позволяют группировать имеющуюся информацию по нужным признакам, формировать итоги, выбирать необходимую информацию, создавая отдельные таблицы, сводить информацию из нескольких файлов в один.

Специальные бухгалтерские продукты — позволяют вводить первичные документы, вести журнал хозяйственных операций и формировать на основании основании разнородные бухгалтерские, налоговые и управленческие отчеты. Они могут быть адаптированы к особенностям каждого предприятия, однако самостоятельная настройка программ с помощью бухгалтера существенно ограничивается.

ERP системы управления бизнесом позволяют объединять несколько задач - объединить все процессы бизнеса по единому правилу в одной системе; эффективно получить информацию о каждой стороне деятельности предприятия, планирование и контроль деятельности компании.

Хранение информации в Интернете — «облачные технологии» — еще одно направление автоматизированной бухгалтерской отчетности на сегодняшний день. Она, безусловно, имеет ряд преимуществ: первоначальные инвестиции не требуются, удобный доступ, ограничения в пользователях нет.[1,с.3]

Но и кроме плюсов ведения учета таким способом, конечно есть и минусы:

1. Есть шанс потерять информацию, например при каких-либо сбоях;
2. Отсутствие возможности автоматизированного формирования учетно-аналитической информации с учетом временной стоимости денег;
3. Ориентация на потребность действующих методик учета;
4. Отсутствие интеграции в международную систему учета;[1,с.4]

Современный этап развития информационных технологий — искусственный интеллект, машинное обучение, технология блокчейн — это позволит решить указанные задачи.

Искусственный интеллект — это технологии искусственного интеллекта, прежде всего машинное обучение. Цель данной идеи в создании программ, которые могут независимо анализировать данные, принимать решения, создавать концепции и обучаться, накапливая опыт на основании установленных правил, без применения дополнительного программирования. используя статистические методы и эконометрические модификации искусственный интеллект может построить прогнозы и сценарии развития событий, переделать скопление неструктурированных данных в нужную информацию, откорректировать свои действия с учетом меняющихся условий хозяйствования .

Машинное обучение способно самообучаться на основе полученной информации, не руководствуясь определенным правилам. Машинное обучение способно частично или полностью автоматизировать решение трудоемких задач, на которые у человека бы ушло намного больше времени, также в наше время использование машинного обучения продолжает расширяться.[1,с. 4]

Применение машинного обучения приносит огромные возможности в принятии управленческих решений: глубокий анализ позволяет выявлять и прогнозировать будущее развитие событий в связи с максимальной прибылью и снижением издержек. Применение машинного обучения позволяет оптимально использовать имущество и капитал компании, снизить риски, улучшить устойчивость на рынке и производительность.

Также, кроме искусственного интеллекта и машинного обучения, еще одним направлением цифровых технологий в деятельности бухгалтера является блокчейн — уникальная инновационная технология, распространяющаяся во многих сферах человеческой деятельности.

Блокчейн - это децентрализованная система блоков, разработанная человеком под названием Сатоши Накамото, чтобы более легко торговать биткоинами. Целью разработки стало решение вопроса о дублировании расходов на криптовалюты и предоставлении возможность обмена без участия третьего лица, создание устойчивого к нарушениям распределенного перечня транзакций и обеспечение мониторинга истории операций. Т.е. децентрализованная база данных, которая позволяет проверить и передать информацию в реальном времени.[2,с. 71]

Блокчейн является цифровой базой данных, цифровая база данных, хранящаяся в виде систем блоков, в которой каждый очередной блок содержит зашифрованные данные про предыдущие блоки, то есть про совершенные транзакции. Система отличается тем, что в каждом блоке тесно связано предыдущее, и если изменится даже одна запятая этот хэш изменится, то система не примет его, поскольку внесение правок будет очевидно.

Все блоки связаны с заранее определенным числом, они определяют, что в них находится информация и проверяют перед добавлением в цепочку блоков без участия других сторон. Блокчейн-технология имеет огромный потенциал для ускорения развития бухгалтерской отрасли, снижая затраты на ведение бухгалтерских книг, обеспечивая абсолютную уверенность в правах собственности, истории актива.

Блокчейн значительно упрощает многие процессы, например: значительно упрощает процесс закупки, поскольку позволяет безопасно зарегистрировать транзакции и повышает эффективность операционной деятельности.

Приведенные рассуждения приводят к выводам, что блокчейн обещает следующие преимущества бух. службам:

- Сократить количество ошибок: когда данные попадают в блокчейн, интеллектуальные договоры делают большинство учетных функций автоматическими, что уменьшает вероятность ошибки человека;
- Снижение затрат – блокчейн позволит улучшить эффективность работы бухгалтеров и сократить количество ошибок, которые в среднесрочном периоде способствуют снижению расходов на ведение и проверка корректности учетных записей;
- Уменьшение вероятности мошенничества — - для изменения записи блокчейна необходимо сделать то же самое изменение на всех копиях распределенных сетей одновременно, что почти практически невозможно.
- Сократить время аудита - интеллектуальные контракты позволяют автоматизировать много функций аудита, что позволит сэкономить время аудитора, необходимое для того, чтобы просматривать записи.

При помощи блокчейна бухгалтерские компании смогут предложить своим заказчикам безопасность, сохранение всех записей бухгалтерии. Благодаря блокчейн-технологии процесс формирования записи и фиксации времени создания будет влиять на бухгалтерскую отчетность так, чтобы все события остались навсегда сохранены и неизменны.[4,с.72]

И так, что же можно сказать про цифровизацию бухгалтерского учета в наше время? Начать хочу с того, что способ ведения учета с помощью электронных таблиц, специальных программ для бухгалтера и облачных технологий нельзя просто взять и заменить ИИ и блокчейном, так как без того же Excel множество процессов в бухгалтерском учете будет очень сложно выполнить из-за большого объема информации, что в свою очередь Excel и упрощает. Да, есть шанс утратить информацию, но это не сравнится с той эффективностью, что приносит Excel при работе бухгалтеру. Я считаю, что некоторые способы ведения бухгалтерского учета должны работать слаженно, т.е. вместе. Если компании будут использовать способы разумно, то фирма будет процветать, в бухгалтерской отрасли и не только.

Список литературы:

1. Егорова С.Е., Богданович И.С. Перспективы применения информационных технологий в бухгалтерском учете в условиях глобализации бизнеса // Научно-технические ведомости СПбГПУ. Экономические науки. 2019. Т. 12, № 6. С. 38–48. DOI: 10.18721/JE.12603
- 2.Баев А. А.,Левина В. С., Реут А. В., Свидлер А. А.,Харитонов И. А., Григорьев В. В. Блокчейн-технология в бухгалтерском учете и аудите. Учет. Анализ. Аудит = Accounting. Analysis. Auditing. 2020;7(1):69-79.DOI: 10.26794/2408- 9303-2020-7-1-69-79
3. Приображенская В. В. Влияние цифровой экономики на развитие компетенций в области бухгалтерского учета // Финансовый журнал. 2019. № 5. С. 50–63. DOI: 10.31107/2075-1990-2019-5-50-63